

УЛСЫН ИХ ХУРЛЫН ТАМГЫН ГАЗАР
МЭДЭЭЛЭЛ, ХЯНАЛТ ШИНЖИЛГЭЭ, ҮНЭЛГЭЭНИЙ ХЭЛТЭС

СУДАЛГААНЫ ЭМХЭТГЭЛ



ТОЙМ АГУУЛГА

- ◇ Эдийн засаг
- ◇ Нийгэм
- ◇ Эрх зүй, төрийн байгуулал

“Судалгааны эмхэтгэл” (XXIY боть)-ийг
Улсын Их Хурлын Тамгын газраас эрхлэн гаргав.

Хянасан: Б.Эрдэнэбилэгт (PhD)
Ц.Норовдондог (PhD)

Эмхэтгэсэн: Д.Жигваагүнсэл

Хэвлэлийн эх бэлтгэсэн: Г.Сугарсүрэн

ГАРЧИГ

I БҮЛЭГ. ЭДИЙН ЗАСАГ

- 1.1** **Оффшор бүс, оффшор бүсэд компани байгуулах, хөрөнгө эзэмших харилцаа болон төрийн өндөр албан тушаалтан оффшор бүсэд данс нээх, хөрөнгө эзэмших, ашиглахыг хязгаарлахтай холбоотой бусад орнуудын туршлага** 8-44
- Ц.Норовдондог (PhD), Г.Алтан-Оч (PhD),
Ц.Болормаа, Д.Халиун*
- 1.2** **Монгол Улсын нийгэм, эдийн засгийн өнөөгийн байдлын тойм** 45-50
/2016 оны жилийн эцсийн байдлаар/
- Д.Халиун*
- 1.3** **Банк ба банк бус санхүүгийн байгууллагын эрхлэх үйл ажиллагааны хүрээ, түүний хязгаар, үүнтэй холбогдох асуудлуудын талаарх лавлагаа, мэдээлэл** 51-62
- Г.Алтан-Оч (PhD), И.Жаргалзаяабямба*
- 1.4** **Гадаадын зарим орны тэтгэврийн сангийн тогтолцоо, сангийн нөөц хөрөнгийн удирдлага, хөрөнгө оруулалтад ашиглах боломжийн талаарх туршлага, эрх зүйн зохицуулалт** 63-98
- Д.Жигваагүнсэл, Ө.Мөнхтунгалаг
Т.Саулегүл, Д.Халиун*
- 1.5** **Дэлхийн улс орнуудын ДНБ-д эзлэх төсвийн хэмжээ болон төсөвт эзлэх захиргааны зардлын хувь хэмжээний талаарх харьцуулсан мэдээлэл** 99-104
- Г.Алтан-Оч (PhD)*
- 1.6** **Сууц өмчлөгчдийн холбооны эрх зүйн байдал, нийтийн зориулалттай орон сууцны байшингийн дундын өмчлөлийн эд хөрөнгийн тухай хуулийн хэрэгжилт, бусад орны туршлага** 105-129
- Г.Алтан-Оч (PhD), Г.Билгээ, Ц.Болормаа
Ө.Мөнхтунгалаг, Т.Саулегүл, Д.Халиун*

- 1.7 Аялал жуулчлалын тусгай бүсийн талаарх ойлголт, гадаадын зарим орны аялал жуулчлалын салбарын эрх зүйн орчны харьцуулсан судалгаа** 130-178
- Г.Билгээ, Ц.Болормаа, Д.Жигваагүнсэл
Ө.Мөнхтунгалаг, Б.Нандингэрэл, Д.Халиун*

- 1.8 Монгол Улсын ойн сангийн төлөв байдлын талаарх лавлагаа, мэдээлэл** 179-184
- Ц.Болормаа, Б.Нандингэрэл*

II БҮЛЭГ. НИЙГЭМ

- 2.1 Монгол Улсын хүн амын удмын сангийн аюулгүй байдал, бусад орнуудын туршлага** 186-228
- Г.Билгээ, Ц.Болормаа, Б.Нандингэрэл*

- 2.2 Улаанбаатар хотын цэвэр, бохир усны хангамж, гэр хорооллын нүхэн жорлон ба хөрсний бохирдлын өнөөгийн байдал, шийдвэрлэх арга зам, гадаадын зарим орны туршлага** 229-294
- Ц.Болормаа, И.Жаргалзаяабямба,
Ө.Мөнхтунгалаг Б.Нандингэрэл, Ч.Онончимэг,
Т.Саулегүл, Д.Халиун*

- 2.3 Олон Улсын ахмадын өдрийг тэмдэглэн өнгөрүүлэхтэй холбогдох лавлагаа, мэдээлэл** 295-296
- Д.Онончимэг, Д.Халиун*

- 2.4 Тээгч эх ба тээгч эхээр хүүхэд тээлгэж төрүүлэх харилцааны талаарх Монгол Улс болон гадаадын зарим орны туршлага, эрх зүйн зохицуулалт** 297-336
- Г.Билгээ, Ц.Болормаа, Д.Жигваагүнсэл
Ө.Мөнхтунгалаг, Б.Нандингэрэл,
Т.Саулегүл, Д.Халиун*

- 2.5 Шинжлэх ухааны салбарын тогтолцоо, шинжлэх ухааны академийн бүтэц, зохион байгуулалт, санхүүжилт: Монгол Улс болон гадаадын зарим орны туршлага, эрх зүйн зохицуулалт** 337-373

*Г.Билгээ, Ц.Болормаа, Ө.Мөнхтунгалаг,
Б.Нандингэрэл*

- 2.6** Гадаадын зарим орны гол усны сав газрын хамгаалалт, усны бохирдлыг бууруулах бодлого, цэвэршүүлэх байгууламжийн стандарт болон арьс шир боловсруулах үйлдвэрлэлийн бохир усыг цэвэршүүлэхтэй холбоотой эрх зүйн орчин, авч буй арга хэмжээний талаарх туршлага 374-399

Д.Жигваагүнсэл, Т.Саулегүл

- 2.7** Улаанбаатар хотын агаарын бохирдлын өнөөгийн байдал, бохирдлыг бууруулах чиглэлээр авч хэрэгжүүлсэн арга хэмжээний талаарх лавлагаа, мэдээлэл 400-476

*Ц.Болормаа, Г.Билгээ, Д.Жигваагүнсэл
Ө.Мөнхтунгалаг, Б.Нандингэрэл
Т.Саулегүл, С.Тэгшжаргал, Д.Халиун*

III БҮЛЭГ. ЭРХ ЗҮЙ, ТӨРИЙН БАЙГУУЛАЛ

- 3.1** Сонгуулийн тухай хуулийн 160.5-д заасан нэр дэвшигчийг нэрийн жагсаалтаас хассанаас үүсэх эрх зүйн үр дагаврыг бусад орнуудын эрх зүйн зохицуулалттай харьцуулсан судалгаа 478-497

*Г.Алтан-Оч (PhD), Ц.Болормаа, Д.Халиун,
И.Жаргалзаяабямба, Д.Жигваагүнсэл,
Ө.Мөнхтунгалаг, Б.Нандингэрэл, Т.Саулегүл*

- 3.2** Хотын эрх зүйн байдлын талаарх бусад орнуудын Үндсэн хуулийн зохицуулалт 498-511

Г.Билгээ, Ц.Болормаа, Б.Нандингэрэл

- 3.3** Монгол Улс ба Их Британи Улсын төрийн байгууллын харьцуулалт 512-518

Ц.Болормаа

- 3.4** Цахим болон хэвлэл мэдээллийн хэрэгслээр бусдын нэр төрийг гутаах, гүтгэх, доромжлох, хуурамч мэдээлэл тараах үйлдэлд хүлээлгэх хариуцлага 519-527

Г.Алтан-Оч (PhD), И.Жаргалзаяабямба

1

БҮЛЭГ

ЭДИЙН ЗАСАГ

**ОФФШОР БҮС, ОФФШОР БҮСЭД КОМПАНИ БАЙГУУЛАХ, ХӨРӨНГӨ
ЭЗЭМШИХ ХАРИЛЦАА БОЛОН ТӨРИЙН ӨНДӨР АЛБАН ТУШААЛТАН
ОФФШОР БҮСЭД ДАНС НЭЭХ, ХӨРӨНГӨ ЭЗЭМШИХ, АШИГЛАХЫГ
ХЯЗГААРЛАХТАЙ ХОЛБООТОЙ БУСАД ОРНУУДЫН ТУРШЛАГА**

*Ц.Норовдондог (PhD), Г.Алтан-Оч (PhD),
Ц.Болормаа, Д.Халиун*

АГУУЛГА

УДИРТГАЛ

СУДАЛГААНЫ ХЭСЭГ

1. Оффшор бүсийн тухай ойлголт, оффшор бүсэд компани байгуулах, хөрөнгө эзэмшихтэй холбоотой харилцааны талаарх лавлагаа мэдээлэл
2. Оффшор бүсүүдтэй тэмцэж буй олон улсын туршлага
- ОХУ-ын туршлага
3. Оффшор бүсэд үйл ажиллагаа явуулах эрх зүйн зохицуулалт
- Макаогийн туршлага
4. Төрийн өндөр албан тушаалтан оффшор бүсэд данс нээх, хөрөнгө эзэмших, ашиглахыг хориглох тухай эрх зүйн зохицуулалт:
- Оросын Холбооны Улс;
- Бүгд Найрамдах Хятад Ард Улс;
- Холбооны Бүгд Найрамдах Герман Улс.

ХАВСРАЛТ

- “Зарим ангиллын хүмүүст ОХУ-ын газар нутгаас гадуур гадаадын банкинд данс нээх, мөнгөн хөрөнгө болон үнэт зүйлс хадгалах, олон улсын санхүүгийн хэрэгсэл худалдан авах, ашиглахыг хориглох тухай” ОХУ-ын хууль /Албан бус орчуулга/
- ОХУ-ын Ерөнхийлөгчийн 1995.01.11-ний өдрийн 32 тоот зарлигаар баталсан Төрийн өндөр албан тушаалтнуудын жагсаалт

АШИГЛАСАН МАТЕРИАЛ

УДИРТГАЛ

Судалгаанд төрийн албан хаагч оффшор бүсэд банкинд данстай байх, үл хөдлөх хөрөнгө, мөнгөн хөрөнгө болон үнэт зүйлс хадгалахыг гадаад улс орны хууль тогтоомжид хэрхэн тусгаж шийдвэрлэсэн, энэ талаарх дэлхий нийтийн хандлага ямар байгааг олдсон мэдээллийн хүрээнд харьцуулан судлах зорилт тавив.

Судалгааны хамрах хүрээ: Захиалагчаас ирүүлсэн хүсэлтийн дагуу судалгааны ажлыг гүйцэтгэхдээ дараах асуудлуудыг тодруулахыг зорьсон болно. Үүнд:

- Оффшор бүсийн тухай ойлголт, тодорхойлолт;
- Оффшор бүсэд компани байгуулах, банк, банк бус санхүүгийн байгууллагад данс нээх;
- Оффшор бүсүүдтэй тэмцэж буй олон улсын туршлага;
- Энэ талаарх гадаадын зарим орны төрийн бодлого, эрх зүйн зохицуулалт;

Төрийн албан хаагч оффшор бүсэд данс нээхийг хориглох тухай бусад орнуудын эрх зүйн зохицуулалтыг судлах.

Судалгааны үр дүн: Судалгаанд хамрагдсан 9 орны хувьд ихэнх нь санхүүгийн зах зээлийн хөгжил нь төлөвшсөн орнууд /зарим нь оффшор бүстэй/ тул оффшор бүсэд төрийн өндөр албан тушаалтан данс нээх, үл хөдлөх хөрөнгө, мөнгөн хөрөнгө болон үнэт зүйлс хадгалахыг хориглосон эрх зүйн зохицуулалт үндсэндээ байхгүй байна. Иймд оффшор бүсийг албан ёсоор хүлээн зөвшөөрсөн буюу оффшор бүсийг харьяалж байгаа орнуудын оффшор бүсэд компани байгуулахыг зөвшөөрсөн эрх зүйн зохицуулалтын жишээ болгон БНХАУ-ын Засаг захиргааны онцгой бүс болох Макаогийн холбогдох хуулийн зохицуулалтыг дэлгэрэнгүй байдлаар судлав.

Харин оффшор бүсэд төрийн өндөр албан тушаалтан данс нээх, үл хөдлөх хөрөнгө, мөнгөн хөрөнгө болон үнэт зүйлс хадгалахыг хориглосон эрх зүйн зохицуулалттай орны жишээ болгон ОХУ-ын туршлагыг судалж, “Зарим ангиллын хүмүүст ОХУ-ын газар нутгаас гадуур гадаадын банкинд данс нээх, мөнгөн хөрөнгө болон үнэт зүйлс хадгалах, олон улсын санхүүгийн хэрэгсэл худалдан авах, ашиглахыг хориглох тухай” ОХУ-ын Төрийн Думаар 2013 оны 4-р сарын 24-нд батлагдсан хуулийг албан бусаар орчуулж хавсаргав.

Мөн Украин улс энэ чиглэлээр эрх зүйн зохицуулалттай болохыг зорьж байгаа тул 2013 оны 11 дүгээр сард Украины Дээд Рада-д өргөн барьсан хуулийн төслийн мэдээллийг судалгаанд оруулав.

Судалгааны үр дүнг тоймлон дараах дүгнэлтийг хийж байна. Үүнд:

1) Хөгжингүй орнуудын тухайд: Их Британи, Франц, Герман, Финланд, Өмнөд Солонгос, АНУ зэрэг орнуудын хувьд гадаадын банкинд данс нээх, эд хөрөнгө хадгалах талаар тавьсан ямар нэгэн

хориг, тусгайлсан эрх зүйн зохицуулалт олдсонгүй.¹ Өөрөөр хэлбэл, дээрх орнуудын хувьд төрийн албан тушаалтнууд гадаадад үл хөдлөх хөрөнгөтэй байх, гадаадын банкуудад данстай байхыг тусгайлсан хуулиар хориглоогүй гэж дүгнэж болохоор байна. Эдгээр орнуудын хувьд төрийн албан тушаалтан нь гадаадад эзэмшиж буй актив, дансныхаа талаар эрх бүхий байгууллагад тодорхой мэдээлэл өгөх үүрэгтэй.

2) Хөгжиж буй орнуудын хувьд: Төрийн өндөр албан тушаалтан өөрийн орноос гадуур гадаадын банкинд данстай байх, үл хөдлөх хөрөнгө, мөнгөн хөрөнгө болон үнэт зүйлс хадгалахыг хориглохтой холбоотой харилцааг тусгайлан зохицуулсан хууль эрх зүйн зохицуулалтыг бий болгох хандлага ажиглагдаж байна. Тухайлбал, Оросын Холбооны Улсын хувьд авилга, хээл хахууль, ашиг сонирхлын зөрчлөөс сэргийлэх, эдийн засгийн болон мөнгө угаах зэрэг гэмт хэрэгт төрийн өндөр албан тушаалтан холбогдохоос урьдчилан сэргийлэх зорилгоор төрийн өндөр албан тушаалтнуудыг гадаадад өмнө нь нээсэн дансаа хаалгах, байршуулсан хөрөнгөө эргүүлэн татах, ил тодоор тайлагнах зэрэг үүрэг хариуцлага хүлээлгэсэн тусгайлсан хууль батлан гаргаж, цаашид гадаадын банкинд данс нээх, үл хөдлөх хөрөнгө, мөнгөн хөрөнгө болон үнэт зүйлс хадгалахыг хориглосон байна.

ОХУ-ын Ерөнхийлөгчийн зарлигаар энэхүү хуулийн зохицуулалтад хамрагдах Төрийн өндөр албан тушаалтны жагсаалтыг баталсан бөгөөд хууль хүчин төгөлдөр болсноос хойш 3 сарын дотор жагсаалтад хамрагдсан албан тушаалтан гадаадын банкинд байгаа дансаа хаалгах, үнэт зүйлс болон бусад санхүүгийн хэрэгслээ хадгалуулах, эзэмшихийг зогсоох үүрэгтэй.

Украинд 2013 оны 11 дүгээр сард төрийн өндөр албан тушаалтанд гадаадын банкинд данстай байхыг хориглох тухай хуулийн төслийг өргөн барьсан боловч тодорхой хүрээнд маргаан, мэтгэлцээн өрнөж нэгдсэн шийдэлд хүрээгүй учраас Украины Дээд Рада одоо хүртэл энэ хуулийн төслийг хэлэлцэж батлаагүй байна. Энэхүү хуулийн төслийн агуулга нь ОХУ-ын хуультай төстэй бөгөөд хэрэв хууль батлагдвал Украины төрийн албан тушаалтнууд хилийн чанадад данс нээх, үнэт цаас, үл хөдлөх хөрөнгөтэй байхыг хориглохоор заажээ.

Ийм төрлийн хуулийн зохицуулалт хийх шаардлага нь улс орны үндэсний аюулгүй байдлыг хангах, хөрөнгийн гадагшлах урсгалыг зогсоож, дотоодын эдийн засагт чиглүүлэх, авилгаас урьдчилан сэргийлэх, гадаадад байгаа хөрөнгийг хууль ёсны болгож, улс орондоо эргүүлэн татах зорилготой гэж ОХУ-ын хуульд тодорхойлжээ.

/Дэлгэрэнгүйг судалгаанаас үзнэ үү/

¹ "Российская газета" - Федеральный выпуск №5859 от 15 августа 2012 г. Тодруулга: "Российская газета" – ОХУ-ын Засгийн газрын албан ёсны хэвлэл бөгөөд түүний статусыг Холбооны хуулиар зохицуулсан байна. Эх сурвалж: <http://www.rg.ru/gazeta/2012/08/15.html>

СУДАЛГААНЫ ХЭСЭГ

1. ОФФШОР БҮСИЙН ТУХАЙ ОЙЛГОЛТ, ОФФШОР БҮСЭД КОМПАНИ БАЙГУУЛАХ, ХӨРӨНГӨ ЭЗЭМШИХТЭЙ ХОЛБООТОЙ ХАРИЛЦААНЫ ТАЛААРХ ЛАВЛАГАА МЭДЭЭЛЭЛ

Оффшор /offshore/ гэдэг нь («эргийн гадна», «хилийн гадна» гэсэн англи үгнээс гаралтай) татвар төлөвлөлтийн хамгийн түгээмэл, үр дүнтэй аргын нэгд тооцогддог. Энэхүү аргын гол зарчим нь гадаад эзэмшигчтэй компанийг татвараас бүрэн болон хэсэгчлэн чөлөөлөх явдал юм. Ийм төрлийн эрх зүйн зохицуулалттай 60 шахам орон байх ба тэдгээрийн санал болгож байгаа татварын таатай нөхцөл, эрх зүйн баталгааг гадаадын хөрөнгө оруулагчид ашиглах сонирхол их байдаг байна.

Түүхээс: Анх “оффшор” хэмээх нэр томъёог АНУ-ын зүүн эргийн нэгэн сонинд 1950-иад оны сүүлчээр хэрэглэсэн бөгөөд тухайн үед АНУ-ын хувийн компаниудын нэг нь санхүү, хууль зүйн асуудлаас зайлсхийж, үйл ажиллагаагаа эдийн засгийн илүү таатай нөхцөлтэй газарт шилжүүлсэн тухай яригдсан аж. Гэхдээ оффшорын бүтцийн хувьд орчин үед л яригдаж байгаа бус бөгөөд “Оффшор” хэмээх ойлголтыг эртний грекүүд ашиглаж байсан баримт байдаг байна.

Дундад зууны үед Италийн Ливорно, Триест, түүнчлэн Югославын Шибеник зэрэг газрууд оффшор бүс болж байсан төдийгүй XVIII зуунд чөлөөт худалдааны төвөөр Гибралтар болон Бангкок тодорч байсан бол XX зууны 30-аад оноос Люксембург, Панам, Нидерландын Антилийн арлуудад оффшор бүс бүрэлджээ.²

Орчин үеийн эдийн засагт оффшор гэдэг ойлголт бий болж эрх зүйн харилцааг албан ёсоор зохицуулсан нь санхүүгийн бизнесийг татахтай холбоотой. XVIII зуунд Женев хотын зөвлөлөөс нэгэн хууль гаргасан байдаг. Уг хуульд зааснаар банкирууд үйлчлүүлэгчдийнхээ дансыг бүртгэх ёстой. Гэхдээ тэд Хотын зөвлөлийн зөвшөөрөлгүйгээр энэхүү данс бүртгэлийг ямар ч этгээдэд задруулахгүй байх шаардлагатай аж. 1730-аад онд Германд болсон нийгэм, улстөрийн эргэлт, 1934 онд Швейцарт гаргасан Банкны нууцлалын хууль зэрэг нь Швейцар улсыг дэлхийн санхүүгийн нууцлалын төв болгож чадсан юм.

Европын баялаг болох хэдэн тэрбум ам.доллар дэлхийн хоёрдугаар дайны үед Швейцарын банкинд аюулгүй байдлаар хадгалагдан үлдсэн түүхтэй. Энэ төрлийн бүсүүдийн үүсэл хөгжлийг Дэлхийн нэгдүгээр дайны дараах үе /Лихтенштейн Трастын хуулийг 1926 онд, Бермуд Оффшор компанийн хуулийг 1935 онд тус тус баталсан/-ээс эхлэн тоолдог бөгөөд Олон улсын валютын сангаас гаргасан албан ёсны жагсаалтад дурдсанчлан өнөөдрийн байдлаар нийт 60 гаруй улсыг энэ төрлийн бүсэд хамруулан авч үздэг.³

Оффшор бүс: гэдэгт гадаадын /байнгын оршин суугч бус/ зээлийн байгууллага, бусад компани нь оффшорын бүс байгуулсан улсын зүгээс

² <http://aoghs.org/offshore-exploration/offshore-oil-history/>

³ http://petrowiki.org/History_of_offshore_drilling_units, <http://www.offshore-mag.com/index/about-us/history-of-offshore.html>

үйл ажиллагаанд нь оролцохгүй эсхүл бага хэмжээгээр оролцох нөхцөлд тухайн оронд зориулан гадаад валютаар байнгын оршин суугч бус этгээдтэй /гадаадын иргэн, хуулийн этгээд/ гүйлгээ хийдэг хот, район, улсууд юм. Ингэхдээ маш бага татвартай, дээд зэргийн итгэлтэй, нууцыг чандлан хадгалдаг (санхүүгийн шилжүүлэг болон өмчийн харилцааны талаарх мэдээллийг цааш нь дамжуулдаггүй), санхүүгийн зах зээлийн хяналт, шалгалт болон зохицуулалт багатай (“татварын баян бүрд”) газрыг хэлдэг.

Оффшор бүсүүд дараах шинжийг агуулсан байна. Үүнд:

- татварын хөнгөлөлт;
- нэргүйгээр бизнес эрхлэх;
- валютын хязгаарлалтгүй;
- компани бүртгүүлэхэд тавигдах шаардлага маш бага, хялбар;
- хувьцаа эзэмшигчдийн хурал хийх, санхүүгийн тайлагнал зэрэг нь энгийн;
- бусад хөнгөлөлт.

Оффшор бүс нь эдийн засгийн чөлөөт бүсээс ялгаатай ойлголт бөгөөд оффшор бүсэд компаниудад өөрийн нутгийн гадна үйл ажиллагаа явуулахыг зөвшөөрдөг бол эдийн засгийн чөлөөт бүсэд компаниудад тэнд үйл ажиллагаа явуулж байгаа учраас хөнгөлөлт олгодог байна.

Оффшор бүсийн эдийн засгийн бүтэц нь өөр хоорондоо эрс тэс ялгаатай. Жишээлэхэд, Вануату гэхэд хамгийн олон бүртгэгдсэн компанитай бол Люксембург (Швейцарын дараа орох европын хувийн банкууд хамгийн ихээр байршсан улс) болон Бермуд (ялангуяа даатгалын салбарт идэвхтэй) улс гэхэд энэ хооронд зах зээл нь кластерийн зохион байгуулалтад ортлоо иж бүрэн хөгжсөн газар болжээ.

Оффшор бүсэд бизнесийн үйл ажиллагаа явуулахад анхаарал бага татдаг салбар бол усан онгоц (Панам, Багам) болон нисэх онгоц (Бермуд, Кайманы арлууд)-ны бүртгэл юм. Усан онгоцны хувьд хөдөлмөр зохион байгуулалтын дүрэм, журмуудаас зайлсхийх явдал гол үүрэг рольтой бол нисэх онгоцны хувьд шилжилтийн эдийн засагтай буюу хөгжиж буй улсын нислэгийн компанид аж үйлдвэржсэн улс орнуудын банкуудтай санхүүжилтийн талаар хамтран ажиллахын тулд саармаг газар хэрэгтэй болдог.

Оффшор санхүүгийн талбарыг дэмжигчид түүнийг олон улсын валютын системд чухал үүрэгтэй гэж үздэг. Либерал хууль эрх зүйн орчин нь санхүүгийн онцгой инструмент болох эрсдэлийн удирдлага хөгжих үндэс суурь болдог. Түүнчлэн Засгийн газрууд татварыг хэт нэмэгдүүлэхэд ч саад тотгор учруулах нөлөөтэй.

Оффшор санхүүгийн талбарыг шүүмжлэгчид банкны хатуу нууцлалын улмаас ялангуяа татварын баян бүрдийг бусад улсын хувьд татвараас зайлсхийх боломж олгож байна гэж үздэг. Tax Justice Network гэх төрийн бус байгууллагын 2005 оны судалгаагаар, дэлхийн хэмжээнд

жилд 255 тэрбум ам. долларын татварын орлого алдагдаж байна. Үүнээс АНУ 70 тэрбумын алдагдал хүлээжээ.

Мөнгө угаах үйл ажиллагаатай холбогдуулан ил тод байдал байхгүй нь бас нэгэн асуудал юм. ОУВС (Олон улсын валютын сан) 2003 онд дүгнэснээр, дэлхий даяар жилд үндэсний нийт бүтээгдэхүүний 2-5% нь угаагдаж байдаг.

Хүснэгт 1. Оффшор бүсүүдийн жагсаалт

Европ	Хойд Америк	Карибын бүс	Номхон далайн бүс
Их Британи	Канад	Антигуа ба Барбуда	Вануату
Гернси	Нью Брунсвик	Антилийн арлууд	Гонгконг
Гибралтар	АНУ	Курасао	Баруун Самоа
Жерси		Аруба	Кукийн арлууд
Ирланд		Багамын арлууд	Лабуан (Малайз)
Кипр		Барбадос	Япон
Лихтенштейн		Белиз	
Люксембург		Бермудийн арлууд	
Мадейра		Британийн Виргинийн арлууд	
Мальт		Кайманы арлууд	
Монако		Сент – китс ба Невис	
Мэн арал		Панам	
Нидерланд		Тёркс ба Кайкосын арлууд	
Швейцар			

Оффшор компани гэдгийг дараах байдлаар тодорхойлсон байна⁴

Оффшор компани: гэдэг нь тухайн улс орон, бүсэд амьдардаггүй ч компани байгуулж бизнес эрхэлдэг, гэхдээ энэхүү бизнес нь хууль бус үйлдэл биш бөгөөд аль ч улсад хэн ч байгуулж болохыг зөвшөөрсөн компани гэж ойлгож болно. Дэлхийд татварын маш таатай орчин бүрдүүлж, маш бага хэмжээний тогтмол хураамж төлж бизнес эрхлэх нөхцөлийг бүрдүүлсэн оффшор бүсүүдэд Британийн Виргинийн арал, Кайманы арал, Люксембург, Кипр, Хонконг зэрэг орон, бүс мужууд юм.

Улмаар татвар бага төлөхийн тулд эдгээр орнуудад оффшор компани байгуулах, олсон орлогоо шилжүүлэх, үйлчлүүлэгч нарт зуучлах зорилготой дамжуулагч, итгэмжлэгдсэн төлөөлөгч зэрэг бизнесийн шинэ төрлүүд хөгжиж иржээ. Ийнхүү хялбар аргаар компани байгуулж болдог, татвар бага төлдөг зэрэг нь хөгжлийнхөө явцад хүний өмнөөс компани байгуулж, төлөөлөн хариуцдаг үйлчилгээ болон төлөвшижээ.

Сүүлийн үед гадаадын иргэд өөрсдийн эзэмшдэг хувьцааг (үйл ажиллагааг) бусдаас нуух, өөрийн орондоо татвар төлөхгүй байх хандлага эрс нэмэгджээ. Үүнийг дагаад оффшор бүс бүхий орнуудын тоо ч өссөн байна.

Гадаадын иргэдийн хөрөнгө, орлого нэмэгдэж, оффшор бизнесийг сонирхохын хэрээр оффшор бүсийн хөгжил цэцэглэсэн байна. Оффшор компаниуд хэд хэдэн өвөрмөц онцлогтой, тухайлбал, татвар төлөлтийг их хэмжээгээр бууруулсан, санхүүгийн болон үйл ажиллагааны нууцлалыг дээд зэргээр хангасан, зохион байгуулалттай, хууль ёсны статустай

⁴ <http://business.rin.ru/cgi-bin/search.pl?action=view&num=52524&razdel=6>

байх явдал юм. Оффшор компани нь өөрөөр хэлбэл гадаадын иргэний хяналтад байдаг, хилийн чанадад байгуулагдсан, биеэ даасан субъект юм.

Оффшор статус нь тус компанийн эзэмшлийн баримтыг чанд нууцлахад чиглэгддэг байна. Хувьцаа, хувь эзэмшигчдийг нэрээр нь бус, нэршлээр тэмдэглэдэг болохоор оффшор компани эзэмшигчдийн нууцлал хангагддаг. Учир нь бүртгэлтэй бичиг баримтад зөвхөн нэрлэсэн эзэмшигчдийн /төлөөлөгч, итгэмжлэгдсэн хүний/ нэрс л бичигддэг аж.

1. *Оффшор компани*⁵ гэдэг нь бүртгүүлсэн орондоо аж ахуйн ажиллагаа явуулдаггүй компани бөгөөд тэдгээрийн эзэд нь эдгээр орны байнгын оршин суугч бус этгээдүүд байдаг байна. Ийм шаардлагыг компанийг бүртгэж байгаа орны зүгээс тавьдаг ба оффшор компанид оногдуулдаг татвар маш бага, эсвэл огт байхгүй, зөвхөн жил бүр багахан хэмжээний тогтмол хураамж авахаар зохицуулсан байдаг байна.

2. *Оффшор компани* гэдэг нь хязгаарлагдмал хариуцлагатай компани, хувьцаат компанийн хэлбэртэй ААН, тухайн орны компаниудаас ялгаатай нь татвараас бүрэн болон хэсэгчлэн чөлөөлөгддөг, гэхдээ тухайн орондоо орлого олдоггүй байх ёстой, компанийн эзэд болон захирлууд нь тухайн орны иргэн бус байх ёстой гэсэн шаардлага тавигддаг байна.

Оффшор компани байгуулснаар тухайн компани өөрийн оронд байгаа компанийн татвар төлөлтийг хуулийн хүрээнд ихээхэн бууруулж чадах бөгөөд ингэснээр ашиг, орлогын татвар, хүн амын орлогын албан татвараас бүрэн чөлөөлөгдөх, ихээхэн хэмжээгээр бууруулах боломжтой болдог байна.

Оффшорын компани бүртгэдэг орнуудыг хоёр ангилдаг.⁶ Үүнд:

1. *Эдийн засгийн хөгжлийн түвшин өндөр биш*, гэхдээ улс төрийн байдал нь харьцангуй тогтвортой байдаг жижиг улс, арлууд /Белиз, Багамын арал, Британийн Виргиний арал, Вануату, Кайманы арал гэх мэт/. Эдгээр улсууд санхүүгийн үйл ажиллагаагаа тайлагнах талаар ямар ч шаардлага тавьдаггүй, санд жил бүр тогтоосон хураамж оруулахыг шаарддаг нь цорын ганц шаардлага. Тэдгээр оронд хувьцаа эзэмшигчид, захирлуудыг бүртгэдэггүй, компанийг эзэмшигчдийг дээд зэргээр нууцалдаг.

2. *Оффшорын нэр хүндтэй, томоохон бүсүүд*: Эдгээр бүсүүдэд оффшор компаниудаас санхүүгийн тайлан шаардаж, татварын хангалттай хөнгөлөлт олгодог. Эдгээр орнуудын хувьд Засгийн газар нь харьцангуй хатуу хяналт тавьж, захирлууд болон хувьцаа эзэмшигчдийг бүртгэнэ. Үүнд, Кипр, Хонконг, Люксембург, Швейцар зэрэг улсууд багтдаг.

*Оффшор компанийн эрх зүйн статус*⁷: Оффшор компани нь зарчмын хувьд бусад компаниас ялгаа байхгүй. Тус компани нь эрх зүйн бүрэн чадамжтай субъект бөгөөд бусад хуулийн этгээдүүдтэй тэгш эрхтэй гэрээ хийж, гадаадад төлөөлөл, салбартай байж болдог.

⁵ <http://maizorig.wordpress.com/2010/07/20>

⁶ <http://www.oecd.org/ctp/exchange-of-tax-information/42469606.pdf>

⁷ <http://offschorbystro.ru/page/19267>

Харин гол онцлох зүйл нь гадаадын иргэний оршин суугч бус статус юм. Энэ нь оффшор фирмийн удирдлага, оффис гадаадад байрлаж болох ба огт байхгүй ч байж болно гэсэн үг юм. Компанийн хувьд компанийн эзэмшигчид, захирлууд, дүрэм журам, банкны данс зэрэг хэд хэдэн төрлийн бүртгэлтэй бичиг баримтууд байх ёстой.

Бүртгэлтэй оффис нь оффшор компанийн заавал үйл ажиллагаа явуулдаг оффис байх албагүй. Энэ нь зөвхөн эзэмшигч, эсвэл бусад этгээд оффшор компанийн төлөөлөгчтэй холбоо тогтоох хаяг аж. Үүнийг бизнесийн үйл ажиллагаандаа ашиглаж болохгүй.

Оффшор компанийг бүртгүүлэх нээх: Энэ төрлийн компани нээхийн тулд итгэмжлэгдсэн гэрээнд гарын үсэг зурахад л хангалттай төдийгүй гэрээнд фирмийг удирдахаар итгэмжлэгдсэн этгээд эзэмшигчтэйгээ бүрэн тохиролцсоны үндсэн дээр гарын үсэг зурж болно. Ихэнх тохиолдолд оффшор компанийг хоёр баримтад гарын үсэг зурснаар байгуулсанд тооцож болдог. Үүнд корпорацийн дүрмийн дагуу компаниа бүртгүүлэх өргөдөл, компанийн дотоод дүрэм ордог. Эдгээр баримт олон нийтэд нээлттэй, эсвэл хаалттай байсан аль нэг хэлбэрээр байна.

Бүртгэлийн баримтад жинхэнэ эзэмшигчдийн овог нэрийг заахгүй байж болдог бөгөөд харин үүний оронд дор хаяж хоёр нэрлэсэн этгээд байдаг ба үүгээр оффшор компанийн эзэмшлийн нууцлалыг хангадаг аж. Гэхдээ жинхэнэ эзэмшигчдийн ашиг сонирхлыг хамгаалсан бичиг баримтууд бүрдүүлдэг байна.

Оффшор компанийн онцлог: Оффшор компани гэж татвар, хяналт, нууцлалын хамгийн таатай, хялбар нөхцөлийг санал болгож байгаа бүсэд байгуулагдан үйл ажиллагаа эрхэлж байгаа компанийг хэлдэг талаар дээр дурдсан билээ. Хэдийгээр оффшор компанийг мөнгө угаах болон терроризмыг санхүүжүүлэх үйл ажиллагаанд ашиглах магадлал өндөр гэж үздэг боловч энэ төрлийн компаниар дамжуулан бизнесийн үйл ажиллагаа эрхлэх нь олон улсын худалдаа эрхлэх, хөрөнгө хамгаалах болон нууцлалыг хадгалах, татварын таатай орчинд ажиллах хамгийн оновчтой шийдлийн нэг хэвээр байсаар байна.

Оффшорын хамгийн гол онцлог бол компаниа бүртгүүлсэн улсдаа татвар төлдөггүйд оршино. Мэдээж энэ тохиолдолд тус улсад үйл ажиллагаа явуулах ёсгүй. Гэхдээ оффшор компаниуд жил бүр тодорхой хэмжээний хураамж төлдөг. Түүнчлэн компанийг бүртгэсэн газрын татварын байгууллагууд нягтлан бодох бүртгэлийн тайлан тооцоог шаарддаггүй.

Харин хоёр дахь шинж нь олон улсын бизнесийн компаниудад тусдаа хууль үйлчилдэг байна.

Гурав дахь онцлог нь компанийн эзэмшигч, компанийн бүртгэл хариуцдаг төрийн байгууллагыг холбодог бүртгэлийн агентлаг үйл ажиллагаа явуулдаг. Үүнээс гадна компанийг бүртгэсэн хэмээн улсын хураамж төлөөд л болдог аж. Оффшор компанитай ажил хэргийн холбоо тогтоохын тулд гадаадын Засгийн газрын агентлагуудтай, эсвэл

янз бүрийн банкуудтай шууд бус холбоо тогтоох, гадаадын өмгөөлөгч, компанийн нэгдсэн удирдлагын үйлчилгээг авах, оффшор корпорацийг бүрдүүлэх, удирдах чиглэлээр мэргэшсэн үндэсний компанийн үйлчилгээг ашиглах ёстой.

Оффшор компаниуд хаана байрладаг вэ?: Компаниудын өөртөө татах зарчмаар нь оффшор бүсүүдийг хоёр ангилдаг.

Эхнийх нь, оффшор компаниуд бага хэмжээний татвар төлнө. Энэ ангилалд эдийн засгийн өндөр хөгжилтэй, татварын бага түвшинтэй улс орнууд ордог. Үүнд Англи, Гибралтар, Швейцар, Люксембург, Кипр зэргийг нэрлэж болно.

Хоёр дахь нь оффшор компанийн эздийг татвараас бүрэн чөлөөлдөг орнууд юм. Гэхдээ оффшор компаниуд бүртгэлтэй орныхоо Засгийн газарт татваргүй үйлдвэрлэл, хөрөнгө оруулалтын үйл ажиллагааныхаа лицензийн хураамжийг төлнө. Сонгодог оффшор гэгддэг энэ ангилалд Багамын арлууд, Британийн Виргинийн арлууд, Белиз, Ирланд, Лихтенштейн, Панам, Сейшел зэрэг ордог. Энэ нь эдийн засгийн өсөлт тийм өндөр биш боловч найдвартай, тогтвортой улс орнууд гэгддэг.

Тиймээс эдгээр газарт бүртгүүлсэн оффшоруудад эдийн засгийн аюул нүүрлэнэ гэж айлтгүй аж. Хамгийн гол нь жил бүр оффшорын үйл ажиллагаа явуулсны хураамжаа төлөхөд л хангалттай. Эхний ангилалд төрөөс оффшорын бизнест хяналт тавьдаг бол энд оффшорын үйл ажиллагаа, захирлууд, хувьцаа эзэмшигчдийн тоог анхаардаггүй, оффшорын бүртгэлийг бүрэн нууцлалын байдалтайгаар явуулдагаараа онцлогтой. Ер нь дэлхийн томоохон бизнесмэнүүд эдийн засгийн тогтворгүй байдал, хөрөнгө оруулалтын үйл ажиллагаанд эрсдэл учирч болзошгүй гэсэн үүднээс оффшор бизнесийг сонгодог байна.

Оффшор компанийг дараах тохиолдолд байгуулдаг гэж үздэг ба үүнийг зорилгоор нь ангилвал:⁸

Хувилбар 1: Сейф

Жишээлбэл та тодорхой хөрөнгө хуримтлуулаад түүнийгээ аюулгүй газар байршуулах, түүндээ түргэн хүрч чаддаг байх, чөлөөтэй захиран зарцуулах, өөрийн орны улс төрийн тогтворгүй байдлаас зайлсхийхийг хүсч байна гэж бодъё. Үүний тулд найдвартай, тогтвортой улс оронд банк байх хэрэгтэй. Гэхдээ та өөрийн нэр дээр данс нээвэл нууцлал алдагдах магадлал өндөр тул /таны нэртэй зээлийн карт танд гадаадад дансыг шууд хэлж өгөх г.м/. яах ёстой вэ?

Гарц нь оффшор компани байгуулах, та захирал, та компанийн дансыг захиран зарцуулах эрхтэй ч /таныг эзэн гэдгийг хэн ч мэдэхгүй/ энэ нь хуулиар хориглоогүй, мөн энэ компанийн хууль зүйн асуудлыг зөв сонгож чадвал та өөрийнхөө бүх асуудлыг шийднэ гэж үздэг.

Хөрөнгө хадгалах тал дээр Багамын арлын хамтын нийгэмлэг, Панам, Британи Виргинийн арлууд, Белиз, Кайкос зэрэг орнууд илүү алдартай. Энэ зохицуулалтын өөр нэг давуу тал бол Их Британийн одоогийн болон өнгөрсөн үеийн колони орнууд нь харилцахад тохиромжтой, банк болон түншүүд нь сайн хүлээж авдаг байна.

⁸ <http://business.rin.ru/cgi-bin/search.pl?action=view&num=52524&razdel=6>

Хувилбар 2: Таны бизнесийн оффшор оролцогч

Гадаад эдийн засгийн үйл ажиллагаа эрхэлдэг компанийн хувьд татварын таатай орчин, баримт бичгийн хялбар бүрдүүлбэр, санхүүгийн урсгалыг хурдасгах, үйл ажиллагааны найдвартай байдлыг хангах шаардлагатай болдог. Энэ тохиолдолд оффшор компани нь олон асуудлыг шийдвэрлэх гарц болдог. Өөрөөр хэлбэл дотоодын компани болон олон улсын бизнес хамтарч эрхэлдэг худалдагч, худалдан авагч хоорондын зуучлагч болдог.

Компанийн эздийн нууцлал хадгалагдаж, татвараас зайлсхийх боломжуудыг ашиглах болсон нь нууц биш бөгөөд энэ тал дээр төрийн зүгээс тавих хяналт сул. Харьцангуй сүүлийн үед үүнийг бид ойлгож эхэлж байгаа гэж хэлж болно.

Жишээ: Ундаа савлах шугамыг импортлохдоо гааль болон НӨТ төлөхгүйн тулд шугамыг оффшор компанийн нэр дээр авч, уг шугамыг нь оффшор /хамтарсан/ компанийн дүрмийн санд бүртгэдэг. Ингээд тоног төхөөрөмжийг лизингээр ашиглаж, лизингийн хүүг хилийн чанадад гаргадаг байна.

Хувилбар 3: “Оршин суугч – Хаана ч биш”

Мөн зарим орны хууль тогтоомжийн цоорхойг гадаадад томилолтоор ажиллах үедээ татвар ногдуулахаас зайлсхийхэд ашиглаж болно. Гадаадад богино хугацаагаар явах үед тухайн хүн өөрийн орноос түр хугацаагаар явсан ч очсон газрын оршин суугч болохгүй. Хэрвээ хувь хүн 2 улсад байх хугацаагаа маш нарийн тооцсон тохиолдолд л энэ боломжтой.

Ийм байдлаар хувь хүн “оршин суугч-хаана ч биш” статустай болж, орлогоо бүгдийг эсхүл заримыг нь татвар ногдуулахаас зайлсхийж болно.

Сүүлийн үед оффшорыг ашиглах зорилго нэлээд өөрчлөгдсөн. Урьд оффшор компаниудын хувьд капиталгаа гаргахын тулд ашигладаг байсан бол одоо төлбөрийг тогтворжуулах, экспорт, импортыг гэрээний үнээр зохицуулах, өөрийгөө санхүүжүүлэх, зохиогчийн эрхийг худалдах, валютын гэрээний үнийг төлөх, лизингээр тоног төхөөрөмж шилжүүлэх, ажилтан хөлслөх, түүхий эд нийлүүлэх, гадаадад үл хөдлөх эд хөрөнгө худалдан авах, түүнчлэн дэлхийн санхүүгийн зах дээр хөрөнгө оруулалтын болон ашгийн төлөө бизнес эрхлэхэд үр ашигтай хэрэгсэл болгож байна.

Ямар улсуудад оффшор компани бүртгүүлдэг вэ?

Өнөөдрийн байдлаар дэлхийд 60 орчим орны хууль тогтоомжид оффшор компанид татварын хөнгөлөлт олгохоор тусгасан. Эдгээрээс хамгийн нэр алдартай нь Панам, Гибралтар, Кипр, Багамын арлууд, Ирланд, Лихтенштейн, Америкийн Делавэр муж зэрэг болно.

1. Эдгээр орнуудыг хэд хэдэн ангилалд хувааж болно. Тухайлбал, Эдийн засгийн хөгжлийн түвшин өндөр биш хэдий ч улс төрийн хувьд боломжтой, тогтвортой арлууд. /Багамын арлууд, Британийн Виргиний арлууд, Вануату, Сейшелийн арлууд гэх мэт/ Эдгээр арлуудын хувьд оффшор компанийн хувьд тайлагналтын ямар нэг шаардлага тавьдаггүй бөгөөд цорын ганц шаардлага нь төсөвт жилд тодорхой хураамж төлөх явдал юм. Энэ төрлийн орнуудын хувьд гол төлөв хувьцаа эзэмшигч захирлуудын бүртгэл хийдэггүй, тухайн компанийн талаарх нууцлал өндөр байдаг. Ийм компаниудыг гол төлөв сейфны зориулалт, санхүүгийн гүйлгээний зорилгоор ашигладаг.

2. Зарим оронд оффшор компаниудаас гадна энгийн /onshore-оншор/ компаниудыг бүртгэдэг. Энэ нь гадаадын харьяат иргэний компани бөгөөд тухайн бүртгүүлсэн орондоо аж ахуй, бизнесийн үйл ажиллагаа явуулснаар татвараас чөлөөлөгдөх статусаа алдсан компаниуд юм. Ийм учраас, тухайн бүртгэлтэй оронд аж ахуйн үйл ажиллагаа явуулаагүй гэдгээ нотлохын тулд компаниуд жил бүр аудит хийлгэж санхүүгийн тайлангаа гаргаж өгдөг байхыг шаарддаг. Ийм орнуудын хувьд Засгийн газрын зүгээс арай хатуу хяналт тавьдаг, Тухайлбал, хувьцаа эзэмшигчид болон захирлын бүртгэл хийдэг гэсэн үг. Гэхдээ ийм бүсэд байгуулагдсан компаниудын нэр хүнд илүү өндөр байдаг. Энэ бол Кипр, Ирланд, Гибралтар, Люксембург, Швейцар гэх мэт.

3. Оффшор бүс огт биш боловч хэрэв тухайн орны хууль, тогтоомжийг дагаж мөрдөн, үйл ажиллагаагаа хуулийн дагуу хэрэгжүүлсэн тохиолдолд компанийн хувьд аль болох бага татвар төлөх боломжтой орнууд байна. Жишээлбэл, АНУ, Их Британи, Канад зэрэг орнуудад татвар хураамж төлөх, хувьцаа эзэмшигчид болон захирлын бүртгэлийг хөтлөх боловч тогтоосон хэмжээний хураамжийг цаг хугацаанд нь төлснөөр аюулгүй, тайван үйл ажиллагаа явуулах бөгөөд эрх зүй, зохион байгуулалтын тогтолцоо маш сайн бүрдсэн байдаг. Ийм компаниудын хувьд өөрийн үйл ажиллагаа, бизнесийн нэр хүндийг авч явах, мөнгөө найдвартай хадгалах боломж бүрддэг.

Оффшор компани яаж ажилладаг вэ?

Олон улсын эрх зүйн хувьд оффшор компани хуулийн этгээд бөгөөд үйл ажиллагаагаа бүртгүүлсэн орны хуулийн дагуу үйл ажиллагаагаа явуулдаг. Жишээ нь: Панамын компанийн хувьд зөвхөн Панамд татвар ногдуулна. Энэ компанийн хувьд эзэд нь гадаадын харьяат байх бөгөөд компани нь Панамд үйл ажиллагаа явуулдаггүй бол компани нь оффшор статустай болж албан ёсоор ямар ч татвар ногдуулалтаас чөлөөлөгддөг. Ийм үед энэ компани нь бүртгүүлсэн оффшор бүсэд татвар ногдуулах субъект болохгүй бөгөөд үндсэн үйл ажиллагаагаа явуулж байгаа орондоо татвар төлөгч байна.

Оффшор компани бүртгүүлэхэд шаардлагатай баримт бичиг, дүрмийн сан болон нягтлан бодох бүртгэл ямар байх ёстой вэ?

Оффшор компанийн хувьд эзэд болон захирлууд нь хуулийн этгээд байх эсэхээс үл хамаарч компанийг бүртгүүлэхэд ямар ч бичиг баримт шаардахгүй. Гэсэн хэдий ч компанийн эздийн тухай мэдээлэл олонх оффшор улсад холбогдох хуулиар зохицуулагдах бөгөөд зарим орны хувьд компанийн эздийн нэрийг задруулбал эрүүгийн хариуцлага хүлээлгэхээр заасан байдаг. Компанийн эздийн тухай нээлттэй цөөн орны нэгд компаниа бүртгүүлсэн тохиолдолд бүрэн нууцлалыг нэрлэсэн хувьцаа эзэмшигч, захирлууд хангадаг.

Компанийг бүртгүүлэхээр сонгосон улсаас хамаарч 2 долоо хоногоос 1 сарын хугацаатай компанийн бүртгэлийн үйл ажиллагаа явагдах бөгөөд зарим тохиолдолд хэрэв “Бэлэн” компанийг худалдан авахад 1 цаг зарцуулах шаардлагатай болдог.

Компани байгуулахад дийлэнх орны хувьд үүсгэн байгуулах баримт бичиг бэлтгэн гаргах, бүртгүүлэх үйлчилгээний хураамж нь 1000\$-с хэтрэхгүй байдаг бөгөөд хуулийн этгээдийн хаяг өгөх, компанийн албан ёсны төлөөлөгчийн үйлчилгээ жилд 500-900\$ байдаг.

Компанийн дүрмийн сангийн хувьд зарим Европын орноос бусад ихэнх улсад дүрмийн сан бүрдүүлэх, компанийг бүртгүүлэх үед ямар нэгэн хязгаарлалт байхгүй.

Нягтлан бодох бүртгэлийн тайлагнал нь тухайн компанийг бүртгэх улсын хуулиар хийгддэг. Оффшор компани ямар нэг төрийн байгууллагад нягтлан бодох бүртгэлийн тайлан өгөхгүй. Гэхдээ цөөн тооны орны хувьд оффшор компаниас жил бүр аудитын тайлан гаргаж өгөхийг шаарддаг.

Оффшор компанийн дансны тухай ерөнхий мэдээлэл

Оффшор компани нь дэлхийн аль ч орны банкинд данс нээх боломжтой. Мөнгөн хөрөнгийн хүрэлцээтэй байдал, хөрвөх чадвар нь зөв бизнесийн маш чухал шинж юм. Мөнгөн хөрөнгийн эзэн /хувь хүн, хуулийн этгээд/ ямар ч үед өөрийн хөрөнгөө хүссэн хэмжээгээрээ захиран зарцуулах боломжтой байх ёстой. Үүнтэй холбоотойгоор ямар улсын ямар банк сонгох нь гадаадын компани байгуулах үед маш чухал асуудал байдаг.

Ямар банк сонгох вэ гэдэг асуудал зөвхөн компани төдийгүй хувь хүнд чухал бөгөөд тэдний орлого, мөнгөн хадгаламж, хөрөнгө оруулалтын үр дүнд бий болсон бүтээгдэхүүнүүдийг байршуулах, найдвартай хадгалах шаардлага хангасан банкиг сонгохыг эрмэлзэнэ. Харин “Улаан” паспорттай бизнесменд данс нээхийг бүх банк зөвшөөрөхгүй төдийгүй барууны банкуудын хувьд үүнээс гадна зөвлөмж гаргаж өгөхийг шаарддаг. Зөвлөмжийг тухайн банкинд нэр хүндтэй өмгөөлөгч /аудитор/, уг банкны том харилцагч, эсхүл санхүүгийн бусад байгууллагаар гаргуулдаг. Данс нээсний дараа олон банк модем, тусгай программ, интернетийн тусламжтайгаар хөрөнгөө удирдах боломж олгодог. Эдгээр нь мөнгөн хөрөнгийн хөдөлгөөнийг хянах, гүйлгээг удирдах, бизнесийн үйл ажиллагаанд банкттай төрөл бүрийн гэрээ, хэлцэл хийх боломжийг олгоно.

Компанийн эздийн тухай мэдээллийг хэн авч болох вэ?

Оффшор компанийг өөрт ашигтайгаар ашигласан кейс: Голландын электро-техникийн “Филипс” концернын хэрэгжүүлсэн схем нь оффшорын давуу талыг ухаалаг ашигласан тод жишээ юм. Бермудын арал дээр “Филипс” концерн даатгалын “Кингстоун Кэптив Иншуренс” нийгэмлэгийг нээсэн. Түүний цорын ганц үйлчлүүлэгч нь “Филипс” өөрөө байсан.

Голландын концерны эд хөрөнгө өндөр үнээр даатгагдсан бөгөөд эдгээр нь бизнесийн практикт устах, гэмтэх эрсдэл бага учир голдуу даатгуулах шаардлагагүй хөрөнгө байсан. Даатгалын хураамж Бермуд руу явдаг байсан. Тэндээсээ зээлийн хэлбэрээр Голландын толгой нийгэмлэг рүү ирдэг байв. Даатгалын болон зээлийн төлбөр нь Филипсийн балансын ашгийг нэлээд бууруулж, 1 жилийн дотор татварын хэмнэлт

18 сая \$ болсон. Филипс өөрөө өөрийгөө даатгаснаа зарлаагүй бөгөөд ямар нэг байдлаар ил болсон ч хариуцлага хүлээхгүй. Өөрөөр хэлбэл, энэ хэлцэл нь хуулийн дагуу байсан.

Компанийн дэмжлэг

Хаана ч ялгаагүй компанийг дэмжих хэрэгтэй байдаг. Өөрөөр хэлбэл аудитын тайлан мэдүүлэг /хэрэгтэй газар нь/ өгөх, шаардлагатай татвар, хураамжийг төлөх, бүртгэлийн агентад үйлчилгээний төлбөр төлөх хэрэгтэй. Хэрвээ тухайн компани нь хуулийн дагуу бүх процедур явагдсан тохиолдолд тухайн компани бүртгэлд хэвээр үлдээнэ. Компани хуулийн дагуу үйл ажиллагаагаа явуулаагүй бол тодорхой хугацааны турш торгууль төлж бүртгэлд үлдэж болох боловч дараа нь бүх үр дагаврын хамт бүртгэлээс хасагддаг. Компанийг сэргээж болох ч энэ нь шинээр бүртгүүлэхээс олох дахин үнэтэй байдаг.

Харьяатын тухай асуудал:

Олонх улс өөрийн иргэд, хуулийн этгээдийн тухайн улс дотроо олж байгаа орлогод татвар ногдуулдаг. АНУ өөрийн татвар төлөгчдөөс тухайлбал, хуулийн этгээдээс харьяаллын үндсэн дээр бүх олсон орлогод нь татвар ногдуулдаг.

- Ямар хүчин зүйл компанийг аль нэг улсын харьяат болгодог вэ? гэвэл Оффшор бүсийн олонх нь Английн хууль тогтоомжийн системийг дагадаг. Английн шүүхэд харьяатын асуудал анх 19-р зуунд хэрэглэгдэж байсан. Английн шүүхийн шийдвэрээр компанийг оффис нь бүртгэгдсэн газрын харьяат гэж үзсэн. Тэндээс компанийг захирлууд удирдаж байсан. Энэ хандлага нь харьяат бусыг тогтоох хоёр хувилбарыг бий болгосон.
- Гибралтар, Ирланд гэх мэт оффшор бүсэд харьяалагддаггүй атлаа бүртгэгдсэн компаниуд. Энд компанийг бүртгэсэн улсын оршин суугч биш этгээд удирдаж эзэмшдэг ба бүртгэсэн улсын нутаг дэвсгэр дээр компани үйл ажиллагаагаа явуулдаггүй, орлого олдоггүй гэсэн үг юм. Компани нь орлогын болон бусад бизнесийн татвар төлдөггүй. Ийм компанийг оршин суугч биш гэж ойлгоно.
- Оффшор бүсэд бүртгэгдсэн оффистой байх ба орон нутгийн захирлууд компанийг удирддаг, гадаад эзэмшигчтэй компаниуд. Олон оронд ийм компани нь жилийн төлбөрөө төлчихвөл оршин суугч компанийн татвараас чөлөөлөгдөх статустай болж болдог. Жишээ нь: иргэд оффшор бүсэд компанитай байж болно. Тэд өөрсдөө компаниа удирдаж, бүртгэсэн улсын бүх төрлийн татвар төлөхөөс чөлөөлөгдөх буюу цэвэр орлогод бага зэргийн татвар төлж болдог.

Хэрвээ компанийг мэргэжлийн захирлууд бүртгэсэн улсын оршин суугчид удирдвал, оршин суугч компанийн татвараас чөлөөлөх статусыг бүртгэсэн улсын Засгийн газрын жилийн хураамжийг төлснөөр олж авч болно. Хүчин төгөлдөр хууль тогтоомжид хөрөнгөө уян хатан удирдах боломжийг хязгаарлахыг эрхэмлэсэн ямар нэг өөрчлөлт оруулахыг байнга хянаж, нэн даруй мэдэрч байх шаардлагатай.

Хүснэгт 2. Оффшор компани байгуулахад тавигдах шаардлага- харьцуулсан мэдээлэл лавлагаа

Улс орнууд	Жил тутмын бүртгэлийн төлбөр	Жилийн тайлангийн төлбөр	Гадаадын орлогоо ногдуулах татвар	Өөрийн хөрөнгийн доод хэмжээ	Зөвшөөрөөдөх валют	Орон нутгийн захирал, менежер шаардлагатай эсэх	Хувь нийлүүлэгч, гүйцэтгэх удирдлагын хурал зохион байгуулах газар
Anguilla	US\$ 230	Байхгүй	Тэг	US\$ 1	Бүх төрлийн	Шаардлагагүй	Хаана ч байж болно
Bahamas	US\$ 350	Байхгүй	Тэг	US\$ 1	Бүх төрлийн	Шаардлагагүй	Хаана ч байж болно
Belize	US\$ 100	Байхгүй	Тэг	US\$ 1	Бүх төрлийн	Шаардлагагүй	Хаана ч байж болно
Bermuda	US\$ 1,695	Байхгүй	Тэг	US\$ 1	Bermuda \$	Шаардлагагүй	Хаана ч байж болно
British Virgin Islands	US\$ 300	Байхгүй	Тэг	US\$ 1	Бүх төрлийн	Шаардлагагүй	Хаана ч байж болно
Cayman Islands	US\$ 575	Байхгүй	Тэг	US\$ 1	Бүх төрлийн	Шаардлагагүй	Хаана ч байж болно
Cook Islands	US\$ 500	Тэг	Тэг	US\$ 1	Бүх төрлийн	Шаардлагагүй	Хаана ч байж болно
Costa Rica	US \$ 40	US\$ 50	Тэг	C 10,000	Бүх төрлийн	Шаардлагагүй	Хаана ч байж болно
Cyprus	Байхгүй	CYP 7	4.25%	CYP 1,000	CYP	Шаардлагагүй	Хаана ч байж болно
Denmark	Тэг	Тэг	Татвар ногдмүлнa	DKK 125,000	DKK/ Euro	Шаардлагагүй	Хаана ч байж болно
Gibraltar	Тэг	£ 30	Байхгүй	£ 1	Бүх төрлийн	Шаардлагагүй	Хаана ч байж болно
Hong Kong	US\$ 600	US\$ 200	Тэг	HK\$ 2	Бүх төрлийн	Шаардлагагүй	Хаана ч байж болно
Hungary	HUF 1,500	Байхгүй	3 %	US\$ 7,500	Forint	Олонх нь байх шаардлагатай	Хаана ч байж болно
Iceland	ISK 100,000	Байхгүй	5%	ISK 500,000	Бүх төрлийн	Шаардлагагүй	Хаана ч байж болно
Ireland	Байхгүй	IR£ 150	Харилцан адилгүй	IR£ 2	Бүх төрлийн	Шаардлагагүй	Хаана ч байж болно
Isle of Man	£ 430	£ 50		Байхгүй	Бүх төрлийн	-	Хаана ч байж болно
Israel	US\$ 200	Тэг	Татваргүй	US\$ 2	Бүх төрлийн	Шаардлагагүй	Хаана ч байж болно
Jersey	£ 600	£ 130	Тэг	£ 2	Бүх төрлийн	Шаардлагагүй	Хаана ч байж болно
Labuan	RM 2,600	RM 100	3%	US\$ 1	Бүх төрлийн	Шаардлагагүй	Хаана ч байж болно
Liberia	US\$ 150	Байхгүй	Тэг	US\$ 1	Бүх төрлийн	Шаардлагагүй	Хаана ч байж болно
Liechtenstein	CHF 1,000	Байхгүй	Орлогын 0.1%	CHF 50k	Swiss Franc	Нэг	Хаана ч байж болно
Luxembourg	Байхгүй	Тэг	Ердийн хувь хэмжээ	FLUX 1.25M	Бүх төрлийн	Шаардлагагүй	Хаана ч байж болно
Madeira	US\$ 1,000	Байхгүй	Yates	€ 5,000	Escudo	Шаардлагагүй	Хаана ч байж болно
Malta	Байхгүй	Lm 50		Lm 500	Бүх төрлийн	Шаардлагагүй	Хаана ч байж болно
Marshall Islands	US\$ 450	Байхгүй	Тэг	US\$ 1	Бүх төрлийн	Шаардлагагүй	Хаана ч байж болно
Mauritius	US\$ 1,500	Байхгүй	3%	US\$ 2	Бүх төрлийн	Шаардлагагүй	Хаана ч байж болно
Netherlands	NLG333	Байхгүй	35%	NLG 40,000	Бүх төрлийн	Шаардлагагүй	Хаана ч байж болно
Nevis	US\$ 220	Байхгүй	Тэг	US\$ 1	Бүх төрлийн	Шаардлагагүй	Хаана ч байж болно
Niue	US\$ 150	Байхгүй	Тэг	US\$ 1	Бүх төрлийн	Шаардлагагүй	Хаана ч байж болно
Panama	US\$ 350	Байхгүй	Тэг	US\$ 1	Бүх төрлийн	Шаардлагагүй	Хаана ч байж болно
Saint Vincent	US\$ 100	Байхгүй	Тэг	US\$ 1	Бүх төрлийн	Шаардлагагүй	Хаана ч байж болно
Samoa	US\$ 300	Байхгүй	Тэг	US\$ 1	Бүх төрлийн	Шаардлагагүй	Хаана ч байж болно

Эх сурвалж: <http://maizorig.wordpress.com/2010/07/20>

2. ОФФШОР БҮСҮҮДТЭЙ ТЭМЦЭЖ БУЙ ОЛОН УЛСЫН ТУРШЛАГА

Оффшор бүсүүдийн нэгдсэн бүртгэл, мэдээллийн сан гэж байдаггүй бөгөөд оффшор бүсүүдэд Олон улсын валютын сан /ОУВС/, тухайн улс орнуудын Төв банкууд тодорхой хэмжээгээр хяналт тавьдаг. Хамгийн алдартай оффшор бүсэд Панам, Гибралтар, Кипр, Багамын арлууд, Ирланд, Лихтенштейн, Америкийн Делавэр муж улс багтана.⁹

2000 оны сүүлээс Их хорь /G20/-ийн хэмжээнд оффшор бүсүүдтэй харилцах харилцаанд төр засгийн оролцоо нэмэгдэх, чангарах хандлага ажиглагдаж эхэлсэн. Дийлэнх улс орнуудад оффшор бүсүүдтэй холбоотой асуудлыг тодорхой хэмжээгээр хязгаарладаг бол бүр мөсөн хориглосон хууль тогтоомж төдийлөн байдаггүй бөгөөд оффшорын эсрэг хууль тогтоомжуудын гол зорилго нь хуурамч гэрээ хэлэлцээр хийгдэхээс урьдчилан сэргийлсэн хяналтын механизмыг бий болгоход чиглэгдсэн байдаг.

Оффшор санхүүгийн талбарыг шүүмжлэгчид санхүүгийн хяналт, шалгалт сул байдаг учраас санхүүгийн зах зээлийн тогтвортой байдалд муугаар нөлөөлнө гэж шүүмжилдэг. Жишээ болгон 1995 онд дампуурсан Meridian International Bank эсхүл Bank of Credit and Commerce International (BCCI) банкийг нэрлэхэд хангалттай. Мөн 1990-ээд онд болсон валютын хямралын бурууг ч оффшор санхүүгийн талбарт тохдог.

Мөн санхүүгийн тайлан, балансыг гажуудуулснаас үүдэлтэй Parmalat, Тусо болон Enron компаний хямрал, скандалын ард оффшор санхүүгийн талбарын үүрэг оролцоо бий.

2008-2009 оны санхүү хямралын эсрэг авах арга хэмжээний хүрээнд 2009 онд олон улсын байгууллагууд оффшор бүсүүдэд татварын ил тод байдлын олон улсын стандартуудыг мөрдүүлэхэд ихээхэн анхаарсан бөгөөд 2009 онд Эдийн засгийн хамтын ажиллагаа, хөгжлийн байгууллага /ЭЗХАХБ-ОЕСД/ нь оффшор бүсүүдийг мэдээллийн ил тод байдлаар нь ангилах шинэ шалгууруудыг тогтоосон байна. Ийнхүү түнш орон нь хүсэлт илгээсэн тохиолдолд Засгийн газруудаас татварын мэдээллээ солилцоход бэлэн байхыг шаардах эрхтэй болсон.¹⁰ Энэхүү оффшор бүсүүдэд нөлөө үзүүлэх нэгэн чухал хэрэгсэл нь санхүүгийн луйврыг нуун далдлах боломж олгож байгаа орнуудын жагсаалтууд юм. Жагсаалт нь “хар”, “саарал”, “цагаан” гэж ангилагдах бөгөөд улс орнуудын ЭЗХАХБ-ын стандартуудыг дагаж мөрдөхөд бэлэн эсэхийг шалгуур болгодог байна.

Хүснэгт 3. Оффшор бүсүүдийн ангилал

	Нөхцөл	Орнууд
I ангилал	Татварын бодлого нь нээлттэй, мэдээлэл солилцох зарчмыг хүлээн зөвшөөрч хуульдаа шаардлагатай өөрчлөлтүүдийг оруулсан орнууд	ОХУ, Европын холбооны гишүүн ихэнх орон, Япон, Хятад, Шинэ Зеланд, Өмнөд Солонгос, ӨАБНУ, Арабын нэгдсэн Эмират улс, Турк Улс

⁹ <http://www.oecd.org/tax/exchange-of-tax-information/46244704.pdf>

¹⁰ <http://www.iltod.gov.mn/?p=2462>

II ангилал	Татварын бодлого нь нээлттэй байх мэдээлэл солилцох зарчмыг хүлээн зөвшөөрсөн ч хуульдаа өөрчлөлт оруулаагүй орнууд	Андорра, Багамын арлууд, Бахрейн, Гватемал, Гибралтар, Либерти, Лихтенштейн, Монако, Панам, бас Карибын тэнгис, Номхон далайн арлын хэсэг улс
III ангилал	Дээрх зарчмуудыг хүлээж аваагүй орнууд	Мэдээлэл байхгүй

Харин Францын Ерөнхийлөгчийн санаачилгаар үүсгэн байгуулагдсан Олон улсын санхүүгийн гэмт хэрэгтэй тэмцэх түр хороо /Financial Action Task Force-FATF буюу ФАТФ/-оос гаргаж буй зөвлөмжүүд нь мөнгө угаах, терроризмыг санхүүжүүлэхтэй тэмцэх хүрээнд оффшор компаниудын эцсийн буюу бенефициар өмчлөгч /beneficiary, beneficial owner/-ийг ил болгоход чиглэгдэж байна.

Оффшор дансыг үндсэндээ татвараас зайлсхийх, мөнгө угаах зорилгоор ашигладаг гэж олон улсад үздэг бөгөөд тухайн дансан дахь мөнгөний эх үүсвэрийг нягтлан шалгаснаар уг мөнгө хөрөнгө нь гэмт хэргийн замаар бий болсон эсэх, хэрэв тийм бол ямар гэмт хэргийн улмаас бий болсон юм бэ гэдгээс шалтгаалан аль байгууллага гүнзгийрүүлж цаашид шалгах нь тодорхойлогдох боломжтой байдаг.

2010 онд Татварын асуудлаар харилцан дэмжлэг үзүүлэх тухай конвенц /Convention on Mutual Administrative Assistance in Tax Matters/-д нэмэлт өөрчлөлт оруулснаар татвараас зайлсхийхтэй тэмцэх хүрээнд гишүүн орнууд татварын мэдээллийг автоматаар солилцох үүрэг хүлээхээр болсон. 1988 онд батлагдсан энэ конвенцыг 64 улс хүлээн зөвшөөрөөд байгаагаас 28 нь батламжлан нэгджээ. 2015 оны 11-р сарын байдлаар Нэмэлт өөрчлөлтийг¹¹ 74 улс хүлээн зөвшөөрч гарын үсэг зурсан бөгөөд 2017-2018 оноос эхлэн мэдээлэл солилцож эхлэхээр төлөвлөж байна. Конвенцын хүрээнд нэгдэн орсон улс орнууд нь мэдээлэл солилцох, гадаад улс оронд данс бүхий компаниудын санхүүгийн үйл ажиллагааны талаар шалгалт хийх боломжтой болохоос гадна, татварын өрийн асуудлаар активыг царцаах эрх үүсэх юм.

АНУ нь оффшор бүсэд хөрөнгөө нуух замаар татвараас зайлсхийхтэй тэмцэх чиглэлээр дотооддоо хууль батлан мөрдөж байна. АНУ-ын хувьд гадаадад байршиж буй дансанд татварын хуулийг дагаж мөрдөх тухай хууль /Foreign Account Tax Compliance Act-FATCA/-ийг 2010 онд баталсан бөгөөд тус хуулийг хэрэгжүүлэх, Карибын тэнгисийн болон бусад улс орнуудад татвараас зайлсхийх оффшор үйл ажиллагааг зогсоох зорилгоор Канад улстай Засгийн газар хоорондын гэрээг 2014 оны 2-р сард байгуулсан байна. Одоогийн байдлаар дээрх гэрээтэй адил төстэй Засгийн газрын нийт 60 гаруй гэрээ байгуулсан байна. Дээрх хуулийн хүрээнд АНУ-ын иргэд нь аль улс оронд олсноос /гарал үүслээс/ үл хамааран өөрсдийн орлогоо мэдээллэх ёстой юм. Ингэснээр оффшоруудыг зөвхөн бизнесээ хөгжүүлэхэд ашиглах боломжтой юм.

¹¹ <http://www.oecd.org/ctp/exchange-of-tax-information/ENG-Amended-Convention.pdf>
http://www.oecd.org/tax/exchange-of-tax-information/Status_of_convention.pdf

Унгар улсад 2009 онд Парламентад оффшор бүсэд компани байгуулахтай холбоотой зар сурталчилгааг хориглосон хуулийн төсөл өргөн баригдсан байна.¹²

ОХУ-ЫН ТУРШЛАГА

Сүүлийн жилүүдэд ОХУ-д бизнесийн салбарт оффшор компаниудыг ашиглах, үйл ажиллагааг нь хянах чиглэлд эрх зүйн орчны хүрээнд нилээд өөрчлөлт гарсан. Дэлхий нийтээр энэ чиглэлд гаргаж байгаа санал санаачилгуудыг ч гэсэн ОХУ дэмжиж идэвхтэй оролцож байгаа бөгөөд эдгээрээс ОХУ-ын бизнес эрхлэгчдийн оффшортой харилцах харилцааг зохицуулсан зарим үндсэн эрх зүйн актуудын хүрээнд авч хэрэгжүүлж буй арга хэмжээнүүдийг тоймлон авч үзвэл:

1/Оффшор бүсүүдийн жагсаалт гаргах

Оффшорын эсрэг эрх зүйн орчны хүрээнд хийгдэж буй хамгийн чухал ажиллагаа бол ОХУ-ын эрх бүхий төрийн байгууллагуудаас гаргадаг “оффшор бүсүүдийн жагсаалт” буюу “хар жагсаалт” юм. Энэхүү жагсаалтыг хуулиар ОХУ-ын Төв банк болон Сангийн яам гаргадаг бөгөөд сүүлийн 10 гаруй жил тогтмол гаргаж байна.

“ОХУ-ын банк болон банкны үйл ажиллагааны тухай” хуулийн 28-р зүйлд заасны дагуу банк санхүүгийн байгууллагууд оффшор бүсэд бүртгэлтэй гадаадын банкуудтай корреспондент харилцаа тогтоохдоо Төв банкнаас баталсан журмыг баримтлах ёстой. ОХУ-ын Төв банкны ерөнхийлөгчийн №1317-У тоот тушаалаар оффшор бүсүүдийн жагсаалтыг баталсан. Энэхүү жагсаалтыг гаргахдаа ОХУ-ын Төв банк оффшор бүс бүхий улс орнуудыг итгэл-найдвартай байдлын үзүүлэлтээр нь 3 ангилж авч үзсэн байна. Үүнд:

1-р ангилал буюу “респектабельный” (итгэл найдвар даахуйц) орны жагсаалтад Нормандын арлууд, Мэнийн арал, Ирланд, Мальт, Гонконг, Швейцар, Сингапур, Чрна Гора зэрэг;

2-р ангилал буюу “сонгодог оффшор” ангиллын орнуудад Белиз, Британийн Виргинийн арлууд, АНЭУ, Сейшел, Сент-Винсент, АНУ-ын Делавэр, Вайоминг зэрэг;

3-р ангилал буюу “эргэлзээтэй” ангилалд Андорра, Анжуан, Аруба, Вануату, Либер, Лихтенштейн, Маршаллын арлууд, Науру зэрэг орнуудыг оруулсан байдаг.

ОХУ-ын Төв банкнаас гаргаж буй энэхүү жагсаалтыг зөвхөн банк хоорондын харилцаанд авч үздэг ба Панам, Кипр, Люксембург зэрэг оросын бизнесийн хүрээнийхний түгээмэл харьцдаг оффшор бүсүүдийг энэхүү жагсаалтад оруулаагүй байгаа нь анхаарал татдаг байна.

Мөн ОХУ-ын Сангийн сайдын 2007 оны 11 сарын 13-ны өдрийн 108 тоот тушаалаар Татварын хөнгөлөлттэй дэглэмд хамрагдах эрхтэй болон оффшор бүсэд явуулж буй санхүүгийн ажиллагааны талаарх мэдээллээ заавал ил тод болгох шаардлагагүй улс орон, газар нутгуудын жагсаалт”-ыг баталсан байна. Энэхүү жагсаалтад Белиз, Британийн

¹² <https://ria.ru/spravka/20130618/943664597.html>

Виргинийн арал, Доминика, Маршаллын арлууд, Панам, Сент-Винсент, Сейшел зэрэг оффшортой 41 орныг, Гонконг, АНЭУ, Мальт зэрэг бага татвартай орнуудыг хамруулсан байна.

ОХУ-ын Сангийн яамнаас гаргасан энэхүү жагсаалт дараах 2 тохиолдолд чухал ач холбогдолтой. Үүнд:

1/ Оросын байгууллагууд олон улсын компаниудаас ногдол ашгаа олж авахад хэрэгтэй. Тухайлбал, Хуулиар, оффшор бүс дэх компанийн нийт хөрөнгийн 1/2-ээс дээш хувийг оросын компани эзэмшиж байвал тухайн компанийн авч буй ногдол ашигт 1 жил, түүнээс дээш хугацаанд ашгийн татвар ногдуулахгүй. Энэхүү хөнгөлөлтийг тогтмол орших газар нутгийн байрлал нь Сангийн яамны жагсаалтад ороогүй улс орнуудын байгууллагууд эдэлнэ. Хэрвээ “0” татварын дэглэмд хамрагдахгүй тохиолдолд гадаадын компаниудаас авч буй ногдол ашигт ОХУ-ын компаниуд 9%-ийн ашгийн татвар төлөх ёстой.¹³

2/ ОХУ-ын Татварын тухай хуулийн 105.14-т заасны дагуу тухайн жилд хэлцлийн дүнгээс олсон орлогын хэмжээ 60 сая рублиас давсан тохиолдолд ОХУ-ын гаднах оффшор бүсэд үйл ажиллагаа явуулж байгаа компаниудын хэлцлүүд “хяналтан дор” хийгдэнэ. ОХУ-ын Татварын байгууллага энэхүү хэлцэл хийгдэж буй үнэ зах зээлийн үнийн түвшинтэй нийцэж буй эсэхэд хяналт тавина.

Гэмт хэрэг үйлдэх замаар олсон орлогыг хууль ёсны болгохыг таслан зогсоох хүрээнд 2013 онд холбогдох хууль тогтоомжид өөрчлөлт оруулсан.

ОХУ-ын “Гэмт хэрэг үйлдэх замаар олсон орлогыг хууль ёсны болгох болон терроризмыг санхүүжүүлэхийг таслан зогсоох тухай” хуульд 2013 онд өөрчлөлт орсон. Уг өөрчлөлтөөр юуны өмнө бенефициар эзэн буюу эцсийн ашгийг шууд болон шууд бус замаар хүртэгч гуравдагч этгээдийг тодорхойлсон. Компанийн нийт хөрөнгийн 25%-аас дээш хувийг эзэмшиж, харилцагч- хуулийн этгээдийн үйл ажиллагаанд хяналт тавих боломжтой болсон этгээдийг ашиг хүртэгч эзэн хэмээн тодорхойлсон.

Бенефициар эзэмшигч нь өөрийн харилцагч хуулийн этгээд болон хувь хүмүүсийн талаар мэдээлэл цуглуулах, шинэчлэх, мэдээллийг нягтлах ба эрх бүхий байгууллагын хүсэлтээр харилцагчдынхаа гүйлгээ, мөнгөн хөрөнгийн хөдөлгөөн харилцагчдын бенефициар эзний талаарх мэдээллийг гаргаж өгөх үүрэгтэй. Бенефициар эздийн талаарх мэдээллийг жилд 1-ээс доошгүй удаа шинэчилнэ.

Уг хуулийн 5-р зүйлд зааснаар мөнгөн хөрөнгө болон бусад хөрөнгө эзэмшиж, захиран зарцуулж болох байгууллагуудын хүрээг өргөтгөсөн. Банк, санхүүгийн байгууллага, даатгалын компаниудаас гадна зээлийн хэрэглээний хоршоод, хамтын даатгалын нэгдлүүд, төрийн бус тэтгэврийн сангууд, хөдөлгөөнт холбооны оператор компаниуд болон даатгалын брокер, үнэт эдлэлийн худалдаа, үл хөдлөх хөрөнгө зуучлалын зэрэг үйл ажиллагаа эрхэлж буй хувийн компаниуд энэхүү жагсаалтад хамрагдахаар болсон.

¹³ пп.2 п.3 ст. 284 НК РФ

3. ОФФШОР БҮСЭД ҮЙЛ АЖИЛЛАГАА ЯВУУЛАХ ЭРХ ЗҮЙН ЗОХИЦУУЛАЛТ

МАКАОГИЙН ТУРШЛАГА

Макао¹⁴ Португалаас Хятад руу шилжүүлэхээс 61 хоногийн өмнө буюу 1999 оны 10 сарын 13-нд “Оффшор хууль” (Offshore Law. Decree-law no. 58/99M)-ийг баталж, 1999 оны 11 сарын 1-ний өдрөөс мөрдөж эхэлсэн.

Макаогийн Оффшор хуульд хэд хэдэн оффшор арга хэрэгслүүдийн зохицуулалтыг тусгасан ба тухайлбал, бизнес эрхэлж байгаа компаниуд, банк, даатгалын компаниуд, трастууд зэрэг оффшор байгууллагуудын зөвшөөрлийг баталгаажуулах гэх мэт.

Хууль батлах болсон шалтгаан нь Макаогийн нутаг дэвсгэр дээрх эдийн засгийн байдал нь гуравдагч орнуудын түвшин рүү чиглэж, дэд бүтэц түүн дотроо тээвэр, харилцаа холбоо сайжирч байгаа, 25/87/M тоот хууль¹⁵ (Decree-law no. 25/87/M)-аар тодорхойлсон эхлэлийн загвар болох тухайн бүс нутаг дахь олон улсын бизнесийн төвийн хөгжлийг бататгах явдал байв. Ингэснээр санхүүгийн салбарт, зөвхөн зээлийн байгууллагуудад үйл ажиллагаа явуулахыг зөвшөөрөх төдий биш, бусад санхүүгийн байгууллагууд, санхүүгийн зуучлагчид, түүнчлэн даатгалын компаниуд, эдийн засгийн агентууд Макаогийн оффшор бүсэд үйл ажиллагаа явуулах боломж нээгдэнэ гэж үзсэн.

Мөн бусад хууль эрх зүйд өргөн хэрэглэгддэг трастын хөрөнгийн менежмент бүхий байгууллагын тогтолцоог хуульчлан тогтоохоос гадна оффшор борлуулалтын үйлчилгээ, туслах үйлчилгээг тодорхойлох асуудал байлаа.

Эдгээрийг нэгтгэн харахад, Макао Олон Улсын Хөгжлийн Төв болгох зорилготойгоор энэхүү хуулийг баталжээ. Оффшор хууль (Offshore Law. Decree-law no. 58/99M) нь 7 бүлэг 80 зүйлтэй.

Бүлэг I, II - нийтлэг заалтууд болон тодорхойлолтууд

Бүлэг III - оффшорын санхүүгийн үйл ажиллагааны зохицуулалтыг тусгахдаа оффшор банк, оффшор даатгал, давхар даатгал болон каптив даатгал (captive insurance)-ын үйл ажиллагааг багтаасан.

Бүлэг IV - оффшор трастын үйл ажиллагаа

Бүлэг V - оффшор борлуулалтын болон туслах үйлчилгээнүүдийн талаарх зохицуулалт

Бүлэг VI, VII - хориглох асуудлууд, шийтгэлийн арга хэмжээ, бусад шийдвэрлэх асуудлууд.

¹⁴ Макао нь БНХАУ-ын тусгай захиргааны бүсийн нэг юм. Сувдан голын баруун эрэгт Хонконг-оос 60 км-ийн зайтай оршдог. Хойд талаараа Гуандонг мужтай хиллэж, зүүн болон өмнөд талаараа өмнөд Хятадын далайгаар хүрээлэгддэг. XVI зууны дунд үеэс 1999 он хүртэл Португал улсын колончлолд байсан. 29.7 км² газар нутагтай, 568,700 орчим хүн амтай ба дэлхий дээрх хамгийн их хүн амын нягтаршилтай газар юм.

¹⁵ 58/99M тоот Оффшор хууль батлагдснаар тус хуулийн 79а заалтаар 25/87/M тоот хууль хүчингүй болсон.

Оффшор хуулийн онцлог шинж чанар:

1. Зөвшөөрлийн системийг тусгасан. Макао оффшор бизнесийн үйл ажиллагаа явуулахыг хүсэж байгаа компаниудад зөвшөөрөл авах процедурыг зааж өгсөн. Ингэхдээ хуулийн 3-р зүйл (prior authorization)-ээр заасан тодорхой шаардлагуудыг хангасан байх ёстой.

2. Оффшор байгууллагуудын төрлийг тодорхойлсон. Үүнд, Макао бүртгэлтэй (offshore subsidiary), эсвэл гадаадад бүртгэлтэй (offshore branch) компаниудын аль нь ч зөвшөөрөл авахаар хүсэлт гаргаж болно. Ингэснээр тус хуулиар Олон улсын бизнесийн компани, тэдгээрт хөнгөлөлт эдлүүлэх шаардлага гэх мэт арга хэрэгслээрээ бүхэлдээ ялгаатай.

3. Бизнесийн хүрээг тодорхойлсон. Оффшор борлуулалтын үйлчилгээ (экспорт, импорт), арын албаны туслах үйлчилгээ, оффшор санхүү, оффшор банк, оффшор даатгал болон давхар даатгал, оффшор итгэлцлийн үйлчилгээтэй холбоотой компаниудыг зохицуулдаг.

4. Зөвшөөрөл олгох эрх бүхий байгууллагыг заасан. Үүнд санхүүгийн бус секторт зөвшөөрөл олгох эрх бүхий байгууллага нь Макогийн Худалдаа, Хөрөнгө Оруулалтыг Хамгаалах Институт (Instituto de Promocao do Comercio e Investimento de Macau "IPIM") ба санхүүгийн секторт зөвшөөрөл олгох эрх бүхий байгууллага нь Валютын Удирдлагын Газар (Autoridade Monetaria de Macau "AMCM") юм.

5. Татварын хөнгөлөлт эдлүүлэхэд тодорхой нөхцөлүүдийг заасан. Нэгэнт тус бүс нутагт оффшор байгууллагыг үүсгэн байгуулж буй тохиолдолд үйл ажиллагаанд нь татвараас хөнгөлөх дэмжлэг үзүүлдэг. Үүнд тодорхой нөхцөлүүдийг заасан ба үүнийг доор дэлгэрэнгүйгээр оруулсан болно.

Макогийн оффшор байгууллагуудыг хууль эрх зүйн зохицуулалтаараа Британийн Виргинийн арлын Олон Улсын Бизнесийн компаниуд болон Гонконгийн компаниудаас зарим ялгаатай талуудыг хүснэгтээр харьцуулав.

Хүснэгт 4. Макогийн оффшор бүсийн хууль эрх зүйн зохицуулалтын ялгаатай талууд

	Британийн Виргинийн арлын ОУ-ын бизнесийн компани	Гонконг компани	Макогийн оффшор байгууллага
Шүүх эрх мэдэл-хуулийн систем	Британи загвар буюу нийтлэг эрх зүй	Британи загвар буюу нийтлэг эрх зүй	Португали загвар буюу Иргэний эрх зүй
Зохицуулалтын хэрэгсэл	ОУ-ын Бизнесийн Компанийн Хууль (IBCA)-аар зохицуулдаг	Гонконгийн компанийн захирамж (HongKong Companies Ordinance)-аар компанийг зохицуулдаг.	Зөвшөөрлийн систем нь Макогийн Оффшор хуулиар зохицуулагддаг.
Байнгын оршин суугчдын худалдаа	Зөвшөөрдөггүй	Зөвшөөрдөг	Зөвшөөрдөггүй

Валют	Аль ч төрлөөр	Аль ч төрлөөр	МОР буюу Macau pataca
Хяналтын зөвшөөрөл	Компанийн бүртгэл	Компанийн бүртгэл	IPIM эсвэл ACIM
Оффис	Бүртгэгдсэн агентын хаяг дээр	Гонконг дахь аль нэг байранд	Макаод оффистой байх ба 1 оффшор байгууллага 1 хаягтай байна.
Хяналт, нягтлан бодох бүртгэл	шаарддаггүй	шаарддаг	шаарддаг
Худалдааны хязгаарлалт	ОУ-ын бизнесийн компанийн хууль (IBCA)-ийн 5 дахь заалтаас өөр хязгаарлалт тавиагүй	None, except prohibited by law	Зөвхөн зөвшөөрөлтэй үйлдвэр
Нэр	Бүтэн бичнэ.	Нэрийн төгсгөлд "Ltd" тэмдэглэгээтэй байна.	Нэр нь тусгайлсан илэрхийлэлтэй байна. Тухайлбал, "Macau commercial offshore", "Macau auxiliary offshore" гэх мэт.
Албан ёсны хэл	Англи хэл	Англи, Хятад хэл	Хятад, Португал хэл

Макаогийн Оффшорын Хуулийн I бүлгийн 2-р зүйлд заасан тодорхойлолтуудаас:

а) "Оффшор үйл ажиллагаа (offshore activity)" гэж pataca-аас бусад валютын тооцох нэгжээр, зөвхөн байнгын бус оршин суугчдын дагаж мөрдөх гадаад зах зээл рүү чиглэсэн аливаа нэг эдийн засгийн үйл ажиллагаа юм.

б) "Оффшор бүс (offshore sector)" гэж Макаогийн нутаг дэвсгэр дээр үйл ажиллагаа явуулахыг зөвшөөрсөн, үйл ажиллагаа нь энэхүү хуулийн хүрээнд хэрэгждэг оффшор байгууллагууд юм.

с) "Оффшор байгууллага (offshore institution)" гэж хуулийн этгээд эсвэл бие даасан эрх зүйн статусгүй ч оффшор үйл ажиллагаа явуулж байгаа байгууллагыг хэлнэ.

д) "Оффшор охин компани (offshore subsidiary)" гэж Нутаг дэвсгэрийн хууль (Territory's law)-ийн дагуу хуулийн этгээд болон бүртгүүлсэн, тэр нь хувь эзэмшдэг өөр байгууллагаар хянагддаг, эсвэл хууль ёсны, гэрээгээр хүлээсэн нөхцөлүүдтэй оффшор байгууллагыг хэлнэ.

е) "Оффшор салбар (offshore branch)" гэж бие даасан хууль эрх зүйн статусгүй оффшор байгууллага бөгөөд гадаадад бүртгэлтэй боловч салбар нь тус улсын нутаг дэвсгэрийн хуулийн дагуу үйл ажиллагаа явуулдаг байгууллагыг хэлнэ.

ф) "Оффшор борлуулалтын үйлчилгээний байгууллага (offshore commercial services institution)" гэж Засгийн газрын шийдвэрээр зөвшөөрөгдөж, албан ёсны хэвлэлд нийтлэгдсэн жагсаалт дахь аль нэг үйл ажиллагааг эрхэлж байгаа оффшор байгууллага.

г) “Оффшор туслах үйлчилгээний байгууллага (offshore auxiliary services institution) гэж Оффшор охин компани, эсвэл гадаадад бүртгэлтэй байгууллагын салбар нь тэдний үүсгэн байгуулагдах зорилгоос хамаарах ба Засгийн газрын шийдвэрээр зөвшөөрөгдөж, албан ёсны хэвлэлд нийтлэгдсэн туслах үйлчилгээнүүдийн аль нэгэнд нь хамааралтай оффшор туслах үйлчилгээний байгууллагыг хэлнэ.

Зөрчил, түүнд ногдуулах торгуулийн талаар:

Оффшор хуулийн ҮI бүлэгт зөрчил болон түүнд ногдуулах торгуулийн талаар доорх хүснэгтээр харуулбал:

Хүснэгт 5. Зөрчил болон түүнд ногдуулах торгуулийн хэмжээ

70-р зүйл	Зөрчлүүд	Торгууль	Торгууль ногдуулах бүрэн эрх
1 (a)	Ү бүлэгт заасан зөвшөөрөлгүй оффшор үйл ажиллагаа явуулсан бол	M O P ¹⁶ 1 0 0 , 0 0 0 - 500,000	IPIM
1 (b)	Хориглосон үйл ажиллагаа явуулсан бол	M O P 7 5 , 0 0 0 - 300,000	IPIM
1 (c)	Ү бүлэгт заасан бизнесийг эхлүүлэх (commencement of business)-тэй холбоотой нээлтийн төлбөр төлөөгүй бол	M O P 5 0 , 0 0 0 - 200,000	IPIM
1 (d)	Хуулийн дараах зүйлүүдийг зөрчсөн бол: 5 (Form of OI), 9 (Place of business), 10 (Official language), 20(name), 64 (name), 66 (submission of accounts), 15 (rules of conduct)	M O P 2 0 , 0 0 0 - 100,000	IPIM

Татварын хөнгөлөлтийн талаар: Оффшор хуулийн 2-р зүйлээр татварын дэглэмүүдийг заасан бөгөөд оффшор байгууллагууд нь орлогын татвар (income tax), үйлдвэрлэлийн татвар (industrial tax), хөдлөх хөрөнгийн татвар (property tax), үл хөдлөх хөрөнгийн татвар (real estate tax), тэмдэгтийн хураамж (stamp duty) гэх мэт татвар хураамжийн бүх төрлөөс бүрэн хөнгөлөлт эдэлдэг. Энэхүү татварын хөнгөлөлтүүдийг эдлэхэд зарим нөхцөлүүдийг заасан байна. Үүнд:

- Орлогын татварын хөнгөлөлтийг эдлэхдээ зөвхөн оффшор үйл ажиллагааны хэлэлцээрээс бий болсон орлоготой үед орлогын татвартай холбоотой зохицуулалтад болзол тавьсан мэдүүлгийг баталгаажуулахыг шаардахгүй.
- Үйлдвэрлэлийн татварын хөнгөлөлт эдлэхдээ “Үйлдвэрлэлийн татварын журам-Industrial Tax Regulations” -ын 8, 9-р зүйлүүдэд нийцүүлэн облигаци гаргасан оффшор байгууллагууд энэхүү хөнгөлөлтөд хамрагдахгүй.
- Хөрөнгө нь оффшор бизнест хамаарахгүй бол хөнгөлөлт эдлэх болсноос хойш 5 жилийн дотор хөдлөх болон үл хөдлөх хөрөнгөтэй холбоотой татварын хөнгөлөлт эдлэхгүй.
- Тухайн бүсэд байнгын оршин суух зөвшөөрөлтэй менежерүүд болон өндөр мэргэшсэн түвшний ажилтнуудын цалин хөлснөөс авах мэргэжлийн татвар (professional tax)-ыг тухайн оффшор

байгууллага үйл ажиллагаагаа эхлүүлсний дараах 3 дахь жилийн 12 сарын 31-ийг хүртэлх хугацаанд хөнгөлөлт үзүүлнэ.

Оффшор байгууллагын үйл ажиллагааны төлбөр: Оффшор хуулийн 14-р зүйлд зааснаар Макаогийн нутаг дэвсгэр дээр үйл ажиллагаа явуулах зөвшөөрөл авсан оффшор байгууллага нь эхлэлийн (opening fee) болон үйл ажиллагааны (operating fee) гэсэн 2 төрлийн төлбөр төлнө. Эхлэлийн төлбөрийг үйл ажиллагааг анх эхлүүлэхээс өмнө төлөх бол үйл ажиллагааны төлбөрийг хагас жил тутамд төлнө.

Хүснэгт 6. Оффшор байгууллагын үйл ажиллагааны төлбөр

Оффшор борлуулалтын үйлчилгээний байгууллага	Үйл ажиллагааны төлбөр
Бүртгэгдсэн капитал: MOP25,000-100,000	MOP5,000
Бүртгэгдсэн капитал: MOP100,001-1,000,000	MOP10,000
Бүртгэгдсэн капитал: MOP1,000,0001-ээс дээш	MOP15,000
Оффшор туслах үйлчилгээний байгууллага	Үйл ажиллагааны төлбөр
Бүртгэгдсэн капитал: MOP25,000-100,000	MOP3,000
Бүртгэгдсэн капитал: MOP100,001-1,000,000	MOP6,500
Бүртгэгдсэн капитал: MOP1,000,0001-ээс дээш	MOP10,000

Зөвшөөрөгдсөн, хориглосон үйл ажиллагаа: Макаогийн оффшор бүсэд тус хуулийн 2-р зүйлээр заасан санхүүгийн үйлчилгээ, траст менежмент, борлуулалтын үйлчилгээ, туслах үйлчилгээ зэрэг үйл ажиллагаа явуулахыг зөвшөөрсөн байдаг.

Харин оффшор институтын хориглох үйл ажиллагаанд байнгын оршин суугчид гадагш шилжүүлэг хийх, өөрөөр хэлбэл, үл хөдлөх хөрөнгийн худалдан авалт, түрээс, лизинг хийх, эсвэл худалдан авалтад зээлийн баталгаа гаргах, барьцааг баталгаажуулах болон байнгын оршин суугчидтай холбоотой аль нэг төрлийн үйлчилгээ үзүүлэхийг хориглоно. Мөн дотоодын мөнгөн тэмдэгт (pataca)-ээр гадагш шилжүүлэг хийхийг хориглоно.

Гүйцэтгэх засаглалын тэргүүнээр батлагдсан Оффшор байгууллагуудад зөвшөөрөгдсөн үйл ажиллагааны жагсаалт:

1. Худалдаа, үйлчилгээний төлөөлөгч (commercial and service agents)
2. Гадаадын орнуудад борлуулалтын үйл ажиллагаа (overseas selling activities)
3. Худалдаа мэдээллийн дамжуулалт (trade information dissemination)
4. Усан болон нисэх онгоцны удирдлага, менежмент (management and administration of ships and aircraft)
5. Баримт бичгийн үйлчилгээ (documentation services)
6. Хэрэглэгчдэд зориулсан дуудлагын төв (call centers for customer support)
7. Хяналт, хамгаалалт (investigation and security)

¹⁶ Макао Pataca = 0.13 US Dollar (1 MOP = 0.13 USD), 2016 оны 11 сарын 1-ний байдлаар.

8. Техник хангамжийн зөвлөгөө (hardware consultant)
9. Программ хангамжийн зөвлөгөө (software consultant)
10. Өгөгдлийн боловсруулалт (data processing)
11. Өгөгдлийн сантай холбоотой үйл ажиллагаа (data base related activities)
12. Судалгаа, хөгжлийн үйл ажиллагаа (research and development activities)
13. Хууль зүйн үйлчилгээ (legal activities)
14. Нягтлан бодох бүртгэл, аудит, санхүүгийн зөвлөгөө (accounting, audit and fiscal consultant)
15. Менежмент, бизнесийн зөвлөгөө (management and business consultant)
16. Архитектор, инженерчлэл (architectural, engineering and related activities)
17. Туршилт, техникийн шинжилгээ (tests and technical analysis)
18. Сав баглаа боодол (packaging)
19. Арын алба (back offices)
20. Сургалтын хөтөлбөр (training programmes)

Практикт, Оффшор хууль нь Макаогийн оффшор эдийн засгийг сайжруулахад хөрөнгө оруулалтыг татах бодит хэрэгсэл болж чадаж байна.¹⁷ Судалгааны захиалгын хүрээнд тус хуулиар харахад Макаогийн оффшор банкуудад данс нээхэд тодорхой хязгаарлалтууд байхгүй байна. Тус хуулиар ерөнхийд нь харахад үндсэн 3 зарчимд тулгуурласан байна. Үүнд:

- Оффшор байгууллага нь Макаогийн бус мөнгөн тэмдэгт ашиглах;
- Оффшор байгууллагын хэрэглэгчид нь Макаогийн бус оршин суугч байх;
- Оффшор байгууллага нь Макаогийн бус зах зээл рүү хандах ёстой.

¹⁷ Yvonne S W Fong (Director of Maninvest Asia Limited)

4. ТӨРИЙН ӨНДӨР АЛБАН ТУШААЛТАН ОФФШОР БҮСЭД ДАНС НЭЭХ, ХӨРӨНГӨ ЭЗЭМШИХ, АШИГЛАХЫГ ХОРИГЛОХ ТУХАЙ ЭРХ ЗҮЙН ЗОХИЦУУЛАЛТ

Энэ хэсэгт төрийн өндөр албан тушаалтан өөрийн орноос гадуур гадаадын банкинд данстай байх, үл хөдлөх хөрөнгө, мөнгөн хөрөнгө болон үнэт зүйлс хадгалахыг хориглохтой холбоотой харилцааг тусгайлан зохицуулсан хууль эрх зүйн зохицуулалт бий эсэх, дэлхийн зарим өндөр хөгжилтэй орнууд, тухайлбал, Их Британи, Франц, Герман, Финланд, Украин, Өмнөд Солонгос, АНУ зэрэг орнуудын хувьд авч үзлээ. Эдгээр орнуудад энэ талаар тавьсан ямар нэгэн хориг, тусгайлсан эрх зүйн зохицуулалт байхгүй байна.¹⁸ Өөрөөр хэлбэл, төрийн албан тушаалтнууд гадаадад үл хөдлөх хөрөнгөтэй байх, гадаадын банкинд данстай байхыг хориглоогүй. Гэхдээ төрийн албан тушаалтан нь гадаадад эзэмшиж буй актив, дансныхаа талаар эрх бүхий байгууллагад тодорхой мэдээлэл өгөх үүрэгтэй.

Их Британи Умард Ирландын Нэгдсэн Вант Улсад Засгийн газрын төрийн албан тушаалтан өөрийн хөрөнгө, орлогын мэдүүлгийг бүрэн мэдүүлээгүй тохиолдолд эхлээд дотоод шалгалт хийх ба үүнийг тухайн албан хаагчийн ажиллаж байгаа яам хариуцна, эсхүл Ерөнхий сайд нь сайд нарын асуудал хариуцсан тусгай зөвлөхийг томилж шалгуулна. Шалгалтаар авилга, луйврын асуудал илэрсэн тохиолдолд цагдаагийн байгууллагад шилжүүлнэ. Өөрөөр хэлбэл, үүнтэй холбоотой зөрчлийг Эрүүгийн хуулиар зохицуулна.

Францын Парламент 2013 оны 9-р сард “Улс төрийн ил тод байдлын тухай” хуулийг¹⁹ баталж, уг хуулийн дагуу бие даасан Олон нийтийн ил тод байдлыг зохицуулах дээд удирдлага²⁰ хэмээх байгууллагыг байгуулсан. Энэ байгууллага нь Улс төр дахь санхүүгийн ил тод байдлын хорооны²¹ оронд байгуулагдсан байна. Тус байгууллага нь сонгогдсон тодорхой албан тушаалтан, ажилтан, албан хаагчдын санхүүгийн байдал, ашиг сонирхлын мэдүүлгийг хүлээн авах, шалгах, олон нийтэд хэвлэл мэдээллээр нийтлэх үүрэгтэй.

Мэдээлэл өгөх үүрэг бүхий албан тушаалтны жагсаалтад Засгийн газрын гишүүд, тэдний орлогчид, парламентын гишүүд, сенаторууд, европарламентын гишүүд, Сайд нарын зөвлөлөөс томилдог өндөр албан тушаалтнууд, агентлагийн дарга нар, төрийн оролцоотой үйлдвэрийн газрын дарга нар, 20 мянгаас дээш хүн амтай хотын дарга нар, 100 мянгаас дээш хүн амтай томоохон хотуудын дарга нарыг оролцуулсан 7 мянга гаруй хүн хамрагдсан байна. Тус хороо нь тухайн албан тушаалд томилогдсон, эсхүл сонгогдсон этгээдийн дотоодод болон гадаадад байгаа хөрөнгө, санхүүгийн мэдүүлгийг ажил үүргээ эхлүүлэхээс нь өмнө авна. Албан тушаалтнууд хөрөнгө, орлогын мэдүүлгээ Олон нийтийн ил тод байдлыг зохицуулах дээд удирдлагад илгээх ба тус байгууллага нь хүлээн авсан мэдүүлгийг холбогдох /тухайлбал, татварын/ байгууллагын

¹⁸ “Российская газета” – Федеральный выпуск №5859 от 15 августа 2012 г. Тодруулга: “Российская газета”- ОХУ-ын Засгийн газрын албан ёсны хэвлэл бөгөөд түүний статусыг Холбооны хуулиар зохицуулсан байна. Эх сурвалж: <http://www.rg.ru/gazeta/2012/08/15.html>

¹⁹ LOI organique n° 2013-906 du 11 octobre 2013 relative a la transparence de la vie publique. Эх сурвалж: <http://www.legifrance.gouv.fr/>

²⁰ Haute Autorité pour la transparence de la vie publique

²¹ Commission pour la transparence financière de la vie politique

мэдээлэлтэй тулгах, олон нийтэд нээлттэй мэдээллэх үүрэгтэй. Мэдүүлгийг буруу мэдүүлсэн бол 3 жил хүртэл хорих ял, эсхүл 45 мянган еврогийн торгууль оногдуулдаг. Украинд 2013 оны 11 дүгээр сард төрийн албан тушаалтанд гадаадын банкинд данстай байхыг хориглох тухай хуулийн төслийг Дээд Радад өргөн бариад байна. Энэхүү хуулийн төсөлд төрийн албан тушаалтнууд хилийн чанадад үнэт цаас, үл хөдлөх хөрөнгөтэй байхыг хориглохоор тусгасан.

ОРОСЫН ХОЛБООНЫ УЛС

1999 оны нэгдүгээр сараас эхлэн ОХУ-ын ямар ч байгууллагын гадаад оффшор бүсэд ямар нэг төрлийн хэлцэл хийх тохиолдолд татварын шалгалтыг явуулахаар зохицуулсан бөгөөд энэ чиглэлээр “Гэмт хэргийн замаар олж авсан орлогыг хууль ёсны болгох, мөнгө угаахтай тэмцэх тухай” хуулийг батлан мөрдүүлж эхэлсэн. Дотоодод оффшор компани байгуулахад тулгардаг хамгийн том хүндрэл бол орон нутгийн засаг захиргаатай зөрчилдөх явдал байдаг.

ОХУ-д хөнгөлөлттэй нөхцөлөөр байгуулагдсан компани (Оросын оффшор компани гэхдээ жинхэнэ утгаараа оффшор компани биш боловч олон шинжээр оффшор компанитай төстэй, хөнгөлөлттэй компани ч гэж нэрлэдэг) гэж байх ба Оросын бусад компани, үйлдвэрийн нэгэн адил давхар татвараас зайлсхийх, олон улсын хөнгөлөлттэй гэрээнүүдийг ашиглах эрхтэй байдаг. Өөрөөр хэлбэл, Оросоос бусад улстай хийгдсэн давхар татварын гэрээг ашиглах эрхтэй гэсэн үг.

Ердийн гадаадын оффшор компани энэ гэрээний давуу нөхцөлийг эдэлдэггүй байна. Оросын хөнгөлөлттэй компани нь ямар ч улсад өөрийн төлөөлөгчийн газраа нээж болох ба тухайн улс Оростой татварын гэрээтэй бол энэ компани нь ОХУ-д хөнгөлөлттэй хувь хэмжээгээр татвар төлөх болно.

Оросын татварын хууль тогтоомж нь гадаадын оффшор компанид нэлээд хатуу хандах ба гадаадын ямар ч этгээдийн үйл ажиллагаанд саад тотгор учруулж байдаг. Учир нь Оросын компани нь орлогоо гадаадын компани руу шилжүүлэх үедээ гадаадын иргэдийн орлогын албан татварыг суутгаж, төсөвт төвлөрүүлэн шилжүүлэх үүрэгтэй байдаг. /Үүнд орлогын татвараас гадна НӨТ хамаарна/. Хэрвээ гадаадын компани нь Оросын татварын байгууллагад бүртгүүлж, татвар төлөгчийн бүртгэлийн дугаар аваагүй бол гадаадын компанид мөнгө, ашиг орлого шилжүүлэх үед Оросын компани орлогын татвар болон НӨТ-ыг суутган төсөвт шилжүүлэх үүрэг хүлээдэг.

Оросын хууль тогтоомж нь хялбар ойлгомжтой байдаг. Иймд хууль зөрчих, бусдад хууртагдах боломж бага, ойлгоход энгийн хялбар гэж үздэг тул ийм үйлдэл боллоо гэж үзэхэд шүүхийн процедур нь хялбар байдаг. Оросын хууль тогтоомжоор, өөр оронд үнэт цаас эзэмших, гадаадын банканд данс нээх үед ОХУ-ын Төв банк болон Тусгаар улсуудын хамтын нөхөрлөлийн орнуудын холбогдох байгууллагуудын зөвшөөрөл шаарддаг. Зөвшөөрлийг авах процедур маш нарийн төвөгтэй байдаг.

Түүнээс гадна гадаадын ямар нэг компанид ажиллах, цалин хөлс авах, тухайлбал тэр компанийн захирал байх нь хөнгөлөлт эдлэх нөхцөл болохгүй. Өөрөөр хэлбэл, захирал, ажиллагсад нь өөрийн цалин хөлсөө мэдүүлж, оросын иргэний адил татвар төлөх үүрэгтэй. Оросын бага татвартай компаниуд нь хуулийн болон нягтлан бодох бүртгэлийн баримт бичгүүд, үйл ажиллагааны баримт бичгүүдээ зөв бүрдүүлж Оросын хууль тогтоомжид бүрэн нийцүүлэн ажиллах үүрэгтэй.

Гадаадын оффшороос ялгаатай нь Үндэсний Аюулгүй байдлын /цагдаа, тагнуул зэрэг хүчний байгууллагууд/ байгууллагууд оросын оффшор компаниудыг бага сонирхдог, учир нь оффшор компанийн үйл ажиллагаа зөвхөн ОХУ-ын нутаг дэвсгэр дотор явагддаг учраас татварын байгууллага үүнийг анхаардаг байна.

Оросын хөнгөлөлттэй компанитай гэрээ байгуулсан этгээд нь гадаадын оффшор компани байгаа тохиолдолд ОХУ-ын Татварын хуулийн 40.2.3-т /үнэ тарифыг зөв хэрэглэсэн эсэх/ заасны дагуу татварын хяналтыг явуулдаг. Хэрэв татварын байгууллага талуудын гэрээгээр тогтоосон үнийг зах зээлийн үнээс, эсхүл тухайн бүтээгдэхүүнтэй ижил төстэй бараа бүтээгдэхүүний үнээс 20% их буюу бага байхаар тогтоосон тохиолдолд татварын алдангийг зах зээлийн үнээс тооцож ногдуулах эрхтэй.

ОХУ-ын хуульд орсон нэмэлт өөрчлөлтүүд:

ОХУ-д авилгатай тэмцэх ажлыг эрчимжүүлэх хүрээнд зарим ангиллын төрийн болон төрийн өндөр албан тушаалтнууд хилийн чанадад гадаадын банкинд данс нээх болон санхүүгийн хэрэгсэл эзэмших, хөрөнгө захиран зарцуулахыг хориглосон “Зарим ангиллын хүмүүст ОХУ-ын газар нутгаас гадуур гадаадын банкинд данс нээх, мөнгө хөрөнгө болон үнэт цаас хадгалах, олон улсын санхүүгийн хэрэгсэл худалдан авах, ашиглахыг хориглох тухай” тусгайлсан хуулийг 2013 онд баталсан ба 2014, 2015 онуудад энэ хууль болон ОХУ-ын “Авилгатай тэмцэх тухай” хуульд дараах өөрчлөлтүүд орсон байна. Үүнд:

Хилийн чанадад данс болон хөрөнгө эзэмшихийг хориглох албан тушаалтнуудын жагсаалтад нэмэлт өөрчлөлт орсон. Мөн ОХУ-ын тусгаар тогтнол, аюулгүй байдлыг хангах үүднээс төрийн бодлого шийдвэрийг гаргах болон хэрэгжүүлэхэд оролцдог албан тушаалтан буюу байгууллагад хөдөлмөрийн гэрээний үндсэн дээр ажиллаж буй зарим албан тушаалтан, иргэдийн төлөөллийн байгууллага, Төв банк, төрийн өмчит компани болон төрийн өмчийн сангууд, мөн төрийн зарим байгууллагын албан тушаалтнуудыг хилийн чанадад данс нээлгэх, хөрөнгө эзэмшихийг хориглосон.

Дээрх албан тушаалд томилогдсон хүмүүс томилогдсоноос хойш 3 сарын дотор хилийн чанадад эзэмшиж байсан мөнгөн хөрөнгө, үнэт цаас болон санхүүгийн хэрэгслүүдээ шилжүүлэх, дансаа хаалгах үүрэгтэй.

Хилийн чанадад, гадаадын банкинд данс эзэмшихийг хориглох албан тушаалтнуудын жагсаалтад дараах албан тушаалтнуудыг нэмж оруулсан. Үүнд:

Төрийн өмчит компаниуд болон төрийн чиг үүргийг хэрэгжүүлж байгаа байгууллагуудын Төлөөлөн удирдах зөвлөлийн гишүүд, албан тушаалтан;

Иргэдийн төлөөлөгчдийн хурлын гишүүд, орон нутгийн удирдах байгууллагын ажилтнууд, нутгийн удирдах байгууллагын сонгуульт ажилтнууд (*Өмнө нь эдгээр этгээдүүд итгэмжлэгдсэн төлөөлөгчөөрөө дамжуулан бизнесийн үйл ажиллагаа эрхлэхийг хууль тогтоомжоор хориглодоггүй байсан бол нэмэлт өөрчлөлтөөр итгэмжлэгдсэн этгээдээр дамжуулан хувийн бизнес эрхлэх, аж ахуйн нэгжийн удирдах үйл ажиллагаанд оролцохыг хориглосон*);

Хилийн чанадад, гадаадын банкинд данс эзэмшихийг хориглох албан тушаалтнуудын жагсаалтад Хуулийн 1-1-д заасан албан тушаал хашиж, орлож буй албан тушаалтан, хилийн чанадад төрийн алба хашиж буй этгээд, гүйцэтгэх засаглалын байгууллагын албан ёсны төлөөлөгчийн газрын албан тушаалтан, төрийн өмчит компани, байгууллагын төлөөлөгчийн газрын албан хаагч болон тэдний гэр бүл, насанд хүрээгүй хүүхэд хамрагдахгүй.

Эдгээр нэмэлт өөрчлөлтүүд 2015 оны 01 сарын 01-ны өдрөөс эхлэн хэрэгжиж эхэлсэн.

БҮГД НАЙРАМДАХ ХЯТАД АРД УЛС

БНХАУ-ын хууль тогтоомжийн сангаас дараах хуулиудыг түүвэрлэн авч, оффшор бүсэд банкны данс эзэмших болон тус бүсэд бүртгэлтэй компанийн хувьцаа эзэмших тохиолдолд хэрхэх тухай зохицуулалт бий эсэхийг шүүн үзэв. Үүнд:

- Нийтийн албаны тухай хууль (Law of the People's Republic of China on Public Servants)²²
- Мөнгө угаахын эсрэг хууль (Anti-Money Laundering Law of the People's Republic of China)²³

Нийтийн албаны тухай хуулийн 9 дүгээр бүлгийн 53 дугаар зүйлд нийтийн албан хаагчдад хориглох зүйлсийг хуульчилсан бөгөөд зөрчсөн тохиолдолд хуулийн хариуцлага хүлээлгэхээр заасан байна. Үүнээс судалгаанд холбогдох зохицуулалтыг түүвэрлэн үзвэл:

Нийтийн албан хаагч ёс зүйг эрхэмлэн, дараах хууль бус үйлдэл үйлдэхийг хориглоно:

(7) Авилга авах, хээл хахууль авах, бусдад санал болгох, албан тушаалаа ашиглан өөрт болон бусдад ашиг олох боломж бүрдүүлэх;

(8) Санхүү, эдийн засгийн сахилга бат зөрчих, улсын өмч болон нөөцийг хувьдаа ашиглах;

(11) Олон улсын бирж дээр улс орны ашиг сонирхол болон нэр хүндийг унагаах;

²² http://www.npc.gov.cn/englishnpc/Law/2007-12/13/content_1384101.htm

²³ http://www.npc.gov.cn/englishnpc/Law/2008-01/02/content_1388022.htm

(14) Ашиг олох үйл ажиллагаанд оролцох болон холбогдох, аж ахуйн нэгж болон бусад ашгийн байгууллагын үйл ажиллагаанд оролцох зэрэгт хуулийн хариуцлага хүлээлгэнэ гэж заажээ.

Хуулийн 13 дүгээр бүлгийн 83 дугаар зүйлд нийтийн албан хаагчийг огцруулах үндэслэлийг хуульчилсан боловч оффшор бүсэд хувьцаа, данс эзэмшсэн тохиолдлыг хуульчлаагүй байна.

Мөнгө угаахын эсрэг хуулийн нэгдүгээр зүйлд “Энэ хуулийг мөнгө угаахаас урьдчилан сэргийлэх, санхүүгийн журмыг хадгалах, мөнгө угаах гэмт хэрэг болон түүнтэй холбоотой бусад гэмт хэргийг шалгахтай холбогдсон харилцааг зохицуулна” гэж заасан байдаг.

“Энэ хуулийн зорилго нь мөнгө угаах гэмт хэргийг нуун далдлах зорилгоор үйлдсэн мансууруулах бодистой холбоотой гэмт хэрэг; гэмт хэргээс олсон орлогыг ашиглахад зохион байгуулалтайгаар оролцох; терроризмын гэмт хэрэг; хууль бусаар хил давуулах гэмт хэрэг; авилга, хээл хахууль авах; санхүүгийн удирдлагын журам зөрчих гэмт хэрэг; санхүүгийн залилангийн гэмт хэргээс урьдчилан сэргийлэх, энэ хуульд заасны дагуу холбогдох арга хэмжээ авахад оршино” гэж заасан байна. Харин төрийн өндөр албан тушаалтан оффшор бүсэд данс, хувьцаа эзэмших болон түүнтэй холбогдон гарах хууль зүйн үр дагаврын талаар нарийвчилсан зохицуулалт үгүй байна.

ХОЛБООНЫ БҮГД НАЙРАМДАХ ГЕРМАН УЛС

Тус улс нь Холбооны төрийн албан хаагчийн тухай хуулийг 2009 онд баталжээ.²⁴ Тус хуулийн 3 дугаар дэд хэсэгт төрийн албан хаагч (ТАХ)-ийн давхар ажил хаших талаар тусгажээ.

Хуульд тодорхойлсноор, давхар ажил хаших гэж өөр төрийн албан үүрэг гүйцэтгэх буюу давхар хөдөлмөр эрхлэхийг хэлнэ. Олон нийтийн сонгуульт албан тушаал болон цалин хөлсгүйгээр хошуучлан удирдах, заан зөвлөх болон асран халамжлах албан тушаалыг тус тус давхар ажилд хамааруулахгүй.

Хуулийн 98 дугаар зүйлд нийтийн албанд давхар ажил хаших талаар тусгажээ. ТАХ нь өөрийн ажиллаж байгаа төрийн байгууллагын шаардсанаар, нийтийн албанд давхар ажил хаших үүрэг хүлээнэ. Ингэхдээ энэ ажил нь мэргэжил, боловсролд нь тохирох шаардлагатай ба төлбөргүй байвал зохино.

Хуулийн 99 дүгээр зүйлд зөвшөөрөлтэй давхар ажил хаших талаар тусгажээ. ТАХ нь 100 дугаар зүйлийн 1 дэх хэсэгт заасан зөвшөөрөлгүйгээр давхар ажил хашихаас бусад ажлыг урьдчилан зөвшөөрөл авсны үндсэн дээр 98 дугаар зүйлд заасан үүрэг хүлээгээгүй тохиолдолд цалин хөлстэйгээр хашиж болно. Энэ нь дараах цалин хөлсгүйгээр хаших ажилд мөн адил хамаарна. Үүнд:

- Өөр төрийн байгууллагад ажил хаших;

²⁴ Холбооны төрийн албан хаагчийн тухай хууль-Bundesbeamtenengesetz (BBG) http://www.gesetze-im-internet.de/bbg_2009/BJNR016010009.html#BJNR016010009BJNG001200000

- Аж ахуйн буюу мэргэжлийн чөлөөт хөдөлмөр эрхлэх эсхүл эдгээр ажилд оролцох;
- Нөхөрлөлөөс бусад аж ахуйн нэгжийн удирдлагад орох;
- Зөвшөөрлийг хамгийн ихдээ 5 жил хүртэл хугацаагаар олгоно. Зөвшөөрлийг тухайн байгууллагын хамгийн дээд албан тушаалтан олгоно.

Хуулийн 100 дугаар зүйлд зөвшөөрөл авахгүйгээр хаших ажлуудыг тусгажээ. Үүнд:

- ТАХ-д оногдох өөрийн хөрөнгийг удирдах;
- Зохиолчийн, эрдэм шинжилгээний, урлагийн болон илтгэх ажил;
- Сургалт, эрдэм шинжилгээний ажил үүрэгтэй холбоотой нийтийн их, дээд сургуулийн багшид болон эрдэм шинжилгээний байгууллагын ажилтанд бие даасан үнэлэлт өгөх ажил;
- Мэргэжлийн чиглэлийн үйлдвэрчний эвлэл болон мэргэжлийн холбоо, эсхүл ТАХ-ийн өөрийгөө зохицуулах байгууллагад хаших ажил.

Дээрх ажил үүргийн 2 ба 3 дахь хэсэг болон өөрийгөө зохицуулах байгууллагад цалин хөлстэйгээр эсхүл мөнгөн дүнгээр үнэлэгдэх урамшуулалтайгаар ажиллах бол урьдчилан мэдэгдэх үүрэг хүлээнэ.

Хавсралт 1

**“ЗАРИМ АНГИЛЛЫН ХҮМҮҮСТ ОХУ-ЫН ГАЗАР НУТГААС ГАДУУР
ГАДААДЫН БАНКИНД ДАНС НЭЭХ, МӨНГӨН ХӨРӨНГӨ БОЛОН ҮНЭТ
ЗҮЙЛС ХАДГАЛАХ, ОЛОН УЛСЫН САНХҮҮГИЙН ХЭРЭГСЭЛ ХУДАЛДАН
АВАХ, АШИГЛАХЫГ ХОРИГЛОХ ТУХАЙ”
ОХУ-ЫН ХУУЛЬ²⁵**

/Албан бус орчуулга/

*ОХУ-ын Төрийн дум. 2013 оны 04 сарын 24
Холбооны зөвлөлөөр дэмжигдсэн огноо: 2013.04.27*

Нэгдүгээр зүйл

Энэхүү хуулиар ОХУ-ын үндэсний аюулгүй байдлыг хангах, лобби үйл ажиллагааг журамлах, хөрөнгө оруулалтын эх үүсвэрийг үндэсний эдийн засагт татан оруулах, авилгатай тэмцэх үйл ажиллагааг өргөжүүлэх, үр дүнг сайжруулах зорилгоор албан үүргийнхээ дагуу ОХУ-ын тусгаар тогтнол, үндэсний аюулгүй байдлын асуудлаар шийдвэр гаргах түвшинд ажиллаж байгаа зарим ангиллын хүмүүсийг ОХУ-ын нутаг дэвсгэрээс гадуур гадаадын банкинд данс нээх, үнэт зүйлс хадгалах, олон улсын санхүүгийн хэрэгсэл худалдан авах, ашиглах үйл ажиллагааг хориглох, мөн энэхүү хориглох заалтад хамрагдах хүмүүсийн ангиллыг тодорхойлох, хориглолтыг зөрчиж буй эсэхэд хяналт тавих, зөрчсөн тохиолдолд хүлээх хариуцлагын асуудлыг зохицуулна.

Хоёрдугаар зүйл

1. ОХУ-ын нутаг дэвсгэрээс гадуур гадаадын банкинд данс нээлгэх, үнэт зүйлс хадгалах, гадаадын санхүүгийн хэрэгсэл худалдан авах, ашиглахыг дараах этгээдүүдэд хориглоно. Үүнд:
 - 1.1 Доорх албан тушаал эрхэлж байгаа хүмүүс:
 - а/ ОХУ-ын төрийн өндөр албан тушаалтнууд²⁶ / государственные должности/
 - б/ ОХУ-ын Ерөнхий прокурорын 1-р орлогч ба орлогчид
 - в/ ОХУ-ын Төв банкны Захирлуудын зөвлөлийн гишүүд
 - г/ ОХУ-ын Холбооны улсын субъект уудын төрийн өндөр албан тушаалтнууд
 - д/ ОХУ-ын Ерөнхийлөгч, Ерөнхий сайд, Ерөнхий прокуророос томилж, чөлөөлдөг ОХУ-ын Холбооны улсын төрийн албан тушаалтан
 - е/ Холбооны улсын субъектүүдийн гүйцэтгэх засаглалын байгууллагуудын орлогчид
 - ж/ ОХУ-ын хуулийн хүрээнд байгуулагдсан, ОХУ-ын Ерөнхийлөгч, Засгийн газраас томилж, чөлөөлдөг төрийн өмчит ААН,

²⁵ Федеральный закон “О запрете отдельным категориям лиц открывать и иметь счета (вклады), хранить наличные денежные средства и ценности в иностранных банках, расположенных за пределами территории Российской Федерации, владеть и (или) пользоваться иностранными финансовыми инструментами” <http://pravo.gov.ru/proxy/ips/?docbody=&nd=102165163>

²⁶ Государственные должности- ХУ-ын Үндсэн хууль, бусад хуульд заасан Холбооны улсын болон ОХУ-ын субъектуудын төрийн эрх барих байгууллагуудын албан тушаалтаннууд. Жагсаалтыг ард хавсаргав.

корпораци, сан болон бусад байгууллагуудын удирдах албан тушаалтнууд

з/ Хотын захиргаа болон орон нутаг, районы захиргааны дарга

1.2 Хуулийн 1.1-д заасан албан тушаалтнуудын гэр бүлийн хүн, насанд хүрээгүй хүүхэд;

1.3 Холбооны улсын хуулиар хориглосон бусад хүмүүс.

2. Хуулийн 1.3-т заасан этгээдүүдэд гадаадын банкинд байгаа дансаа хаалгах, эд хөрөнгө, үнэт зүйлсээ хадгалуулахыг зогсоох, олон улсын санхүүгийн хэрэгслүүдээ худалдан борлуулах тодорхой хугацаа олгох ба энэ асуудлыг зохих журмын дагуу хянан шалгаж, хууль зөрчсөн тохиолдолд хариуцлага хүлээлгэнэ.
3. Энэ хуулийн 1.1-д заасан хориглолт нь Ерөнхийлөгч, Засгийн газар, Ерөнхий прокуророос томилогдсон боловч ОХУ-ын газар нутгаас гадна орших ОХУ-ын төрийн болон гүйцэтгэх засаглалын байгууллагуудын албан ёсны төлөөлөгчийн газрын албан тушаалтнууд, тэдгээрийн гэр бүл, хүүхдэд үйлчлэхгүй.

Гуравдугаар зүйл

1. Хуулийн 1.1,1.2-т заасан этгээдүүд нь энэхүү хууль хүчин төгөлдөр болсноос хойш 3 сарын дотор гадаадын банкинд байгаа дансаа хаалгах, үнэт зүйлс болон бусад санхүүгийн хэрэгслээ хадгалуулах, эзэмшихийг зогсоох үүрэгтэй. Заасан хугацаанд хадгаламж дахь хөрөнгөө татаж, дансаа хаалгах арга хэмжээ аваагүй бол тухайн томилогдсон албан тушаалаас нь чөлөөлөх, бүрэн эрхийг нь зогсоох, ажлаас халах арга хэмжээ авна.
2. Хуулийн 1.1,1.2, 1.3-т заасан этгээдүүд хуульд заасан хугацаанд шаардлагыг хэрэгжүүлж чадахгүй тохиолдолд хөрөнгө захиран зарцуулах эрхийг нь хязгаарлах, саатуулах арга хэмжээг тухайн этгээдийн банкны харилцах данс, үнэт зүйлс болон санхүүгийн хэрэгслийг хадгалж буй орны эрх бүхий байгууллагатай хамтран тухайн орны хууль эрх зүйн хүрээнд 3 сарын хугацаанд авч хэрэгжүүлнэ.
3. Олон улсын санхүүгийн хэрэгсэлд хөрөнгө оруулах байгууллагын хөрөнгийн хөрөнгийн итгэмжлэгдсэн удирдлагыг хэрэгжүүлэгч, хөрөнгө итгэмжлэн удирдах байгууллагыг үүсгэн байгуулагч, ийм төрлийн байгууллагын удирдах бүрэлдэхүүнд ордог, энэ хуулиар гадаадад данс нээх, эзэмших, хөрөнгө захиран зарцуулахыг хориглосон албан тушаалтан хууль хүчин төгөлдөр болсноос хойш 3 сарын дотор энэ чиглэлийн үйл ажиллагаагаа зогсоож, чөлөөлөгдөх ёстой.

Дөрөвдүгээр зүйл

1. Хуулийн 2-р зүйлийн 1.1-д заасан этгээдүүд ОХУ-ын Үндсэн хууль, Авилгатай тэмцэх тухай хууль, ОХУ-ын Ерөнхийлөгчийн зарлиг болон холбогдох бусад хуулийн дагуу Хөрөнгө орлогын мэдүүлэгтээ өөрийн нэр дээр болон гэр бүлийн хүн, насанд хүрээгүй хүүхдийн нэр дээр

байгаа ОХУ-ын газар нутгаас гадуур эзэмшиж байгаа орлого, хөрөнгө, түүнтэй адилтгах эд зүйл болон тэдгээрийн орлогын эх сурвалжийг мэдүүлнэ.

2. Хуулийн 1.1-д заасан албан тушаалууд дээр нэр дэвшиж байгаа этгээдүүд мөн дээр дурдсан хууль, тогтоомжуудын хүрээнд өөрийн болон эхнэр, хүүхдийн нэр дээр байгаа хөрөнгө, орлогоо мэдүүлэхээс гадна гадаад улсад эзэмшиж байгаа данс, мөнгөн хөрөнгө, үнэт зүйлс, санхүүгийн хэрэгслүүдийн талаар мэдүүлнэ.
3. Иргэн, /түүний эхнэр, хүүхэд/ энэхүү хуулиар гадаадад данс эзэмших, захиран зарцуулахыг хориглосон албан тушаалд томилогдсоноос хойш 3 сарын дотор эзэмшиж буй дансаа хаах, үнэт зүйлс хадгалуулахаа зогсоох, санхүүгийн хэрэгслүүдээ худалдан борлуулах үүрэгтэй.

Тавдугаар зүйл

1. Энэ хуулийн дагуу гадаадын банкинд данс нээлгэх, хөрөнгө хадгалах, үнэт зүйлс болон санхүүгийн бусад хэрэгсэл эзэмших, захиран зарцуулахыг хориглосон этгээдийн хууль сахин биелүүлэх ажиллагаанд хяналт шалгалт хийх шийдвэр гаргахдаа тухайн этгээд хориглолтын дагаж мөрдөхгүй байгаа талаар холбогдох байгууллагаас ирүүлсэн мэдээллийг үндэслэнэ.
2. Мэдээллийг дараах байгууллага, албан тушаалтнуудаас бичгээр ирүүлнэ. Үүнд:
 - 1) хууль сахиулах байгууллага, бусад төрийн байгууллага, төв банк, зээлийн байгууллагууд, бусад байгууллагууд, орон нутгийн удирдах байгууллагууд, авилгатай тэмцэх болон хуулийн зөрчил илрүүлэх байгууллагын хэлтэс, албаны ажилтнууд, төрийн байгууллага, нутгийн удирдлагын байгууллага, төв банкны албан тушаалтнууд, олон улсын банкууд, олон улсын байгууллагууд;
 - 2) Байнгын ажиллагаатай улс төрийн намуудын удирдах байгууллагууд, хуулийн дагуу байгуулагдсан иргэний нийгмийн байгууллагууд;
 - 3) ОХУ-ын нийгмийн танхим/ общественная палата/;
 - 4) Олон нийтийн мэдээллийн хэрэгслүүд.
3. Нэр хаяггүй мэдээлэл нь хяналт шалгалт явуулах үндэслэл болохгүй.

Зургаадугаар зүйл

1. Хяналт шалгалт явуулах шийдвэрийг Үндсэн хууль болон Авилгатай тэмцэх хууль, бусад хуулийн хүрээнд энэ хуулиар тогтоосон хориглолт болон хязгаарлалтыг дагаж мөрдөж байгаа эсэхэд хяналт тавих эрх бүхий байгууллагын холбогдох албан тушаалтан гаргана.
2. Хяналт, шалгалт явуулах үйл ажиллагааг Үндсэн хууль, Авилгатай тэмцэх хууль, бусад хуулиар тогтоосон хориглолт болон хязгаарлалтыг сахин биелүүлж байгаа эсэхэд хяналт тавих журмын дагуу гүйцэтгэнэ.

3. Хяналт шалгалтыг Үндсэн хууль, Авилгатай тэмцэх хууль, бусад хуулиар тогтоосон хориглолт болон хязгаарлалтыг сахин биелүүлж байгаа эсэхэд хяналт тавих журамд заасан хугацаанд гүйцэтгэнэ.

Долоодугаар зүйл

1. Хяналт, шалгалтыг Үндсэн хууль, Авилгатай тэмцэх хууль, бусад хуулиар тогтоосон хориглолт болон хязгаарлалтыг сахин биелүүлж байгаа эсэхэд хяналт тавих эрх бүхий байгууллага, тэдгээрийн салбар, хэлтсүүд болон албан тушаалтнууд явуулна.
2. Хяналт шалгалтыг явуулах байгууллага, албан тушаалтан дараах эрхтэй. Үүнд:
 - 1) өөрийн санаачилгаар хуулийн 1.1-д заасан этгээдүүдтэй ярилцлага хийх;
 - 2) хуульд заасан мэдээлэл өгөх үүрэг бүхий байгууллагуудаас ирүүлсэн нэмэлт материалуудыг үзэж судлах;
 - 3) мэдээлэл гаргаж өгсөн байгууллага, хүмүүстэй уулзаж гаргаж ирүүлсэн мэдээлэл, материалтай холбоотой тайлбар, тодруулга авах;
 - 4) Прокурорын байгууллага, бусад төрийн болон орон нутгийн байгууллага, гүйцэтгэх засаглалын байгууллага, иргэний нийгмийн байгууллага, банкуудад хандаж хуулиар гадаадын банкинд данс нээх, өмч хөрөнгө болон үнэт зүйлс хадгалах эрхгүй хүмүүсийн нэр дээр байгаа данс, үнэт зүйлс, санхүүгийн хэрэгслүүдийн талаарх мэдээлэл баримт гаргуулж авах;
 - 5) хувь хүн, иргэнээс хяналт шалгалт явуулж байгаатай холбогдуулан мэдээлэл лавлагаа гаргуулж авах талаар зөвшөөрөл авах.
3. Хяналт шалгалт хийж байгаа байгууллагаас тавьсан хүсэлтийн дагуу мэдээлэл гаргаж өгөх үүрэг бүхий байгууллагууд холбогдох хууль, тогтоомжид заасны дагуу дурдсан хугацаанд холбогдох мэдээллийг гаргаж өгнө.

Наймдугаар зүйл

Энэхүү хуулиар гадаадын банкинд данс нээх, эзэмших, үнэт зүйлс болон хөрөнгө, бусад санхүүгийн хэрэгсэл эзэмших эрхээ хязгаарлуулсан албан тушаалтан, түүний эхнэр, хүүхэд дараах эрхтэй. Үүнд:

- 1/ хяналт шалгалт хийж байгаа асуудалтай холбогдуулан бичгээр тайлбар, тодруулга өгөх;
- 2/ нэмэлт материал гаргаж өгөх, түүнтэй холбоотой тайлбар тодруулгыг бичгээр өгөх;
- 3/ Хяналт шалгалт явуулж байгаа байгууллага, албан тушаалтны ярилцлага хийсэн байдал, явуулж буй үйл ажиллагаатай холбоотой гомдлыг дээд шатны байгууллага, албан тушаалтанд гаргах. Гомдлыг зайлшгүй авч үзнэ.

Есдүгээр зүйл

Энэ хуулийн заалтад хамрагдаж байгаа, гадаадын банкинд данс нээх, хөрөнгө, үнэт зүйл болон санхүүгийн хэрэгсэл эзэмших эрхгүй албан тушаалтан түүнтэй холбоотой хяналт шалгалт явуулах шийдвэр гаргаснаас 60 хоногийн дотор тухайн албан тушаалаас түдгэлзүүлж болно. Дээрх хугацааг хяналт шалгалт явуулах шийдвэр гаргах эрх бүхий албан тушаалтан 90 хүртэл хоног сунгаж болно.

Аравдугаар зүйл

Энэхүү хуулийн хүрээнд ОХУ-ын нутаг дэвсгэрээс гадуур гадаадын банкинд данс нээх, мөнгөн хөрөнгө болон үнэт зүйлс хадгалуулах, санхүүгийн хэрэгсэл эзэмших эрхээ хязгаарлуулсан албан тушаалтны хуулийг сахин биелүүлээгүй зөрчил нь ОХУ-ын Үндсэн хууль болон бусад хуулиар тогтоосон тухайн этгээдийн эрх зүйн статусыг тодорхойлсон заалтуудыг зөрчиж итгэл эвдсэнд тооцогдох ба хугацаанаас нь өмнө тухайн албан тушаалаас чөлөөлөх, бүрэн эрхийг нь хязгаарлах, ажлаас халах үндэслэл болно.

ОХУ-ын Ерөнхийлөгч В. Путин
Москва, Кремль
№79-ФЗ

Хавсралт 2

ОХУ-ын төрийн өндөр албан хаагчдын холбогдох лавлагаа²⁷

Государственные должности - ОХУ болон Холбооны улсын субъектүүдийн төрийн байгууллагын бүрэн эрхийг хэрэгжүүлэх Үндсэн хууль болон бусад хуулиар тодорхойлсон төрийн өндөр албан тушаалтнууд. Эдгээр албан тушаалтнууд нь төрийн албан хаагч /государственная служба/-аас ялгаатай. ОХУ-ын Ерөнхийлөгчийн 1995.01.11-ны өдрийн 32 тоот зарлигаар дараах албан тушаалтнуудыг төрийн өндөр албан тушаалтанд тооцож жагсаалт баталсан. Үүнд:

1. ОХУ-ын Ерөнхийлөгч;
2. Ерөнхий сайд;
3. Ерөнхий сайдын 1-р орлогч;
4. Ерөнхий сайдын орлогч /бүс нутаг хариуцсан Ерөнхийлөгчийн төлөөлөгч/;
5. Шадар сайдууд;
6. Засгийн газрын хэрэг эрхлэх газрын дарга;
7. ОХУ-ын Сайд нар;
8. ОХУ-аас гадаад улсад суугаа бүрэн эрхт элчин сайд нар;
9. ОХУ-аас олон улсын байгууллага, гадаадад суугаа албан ёсны төлөөлөгчид;
10. Холбооны хурлын Холбооны зөвлөлийн дарга;
11. Холбооны хурлын зөвлөлийн даргын 1-р орлогч;
12. ХУ-ын Холбооны хурлын зөвлөлийн дарга, орлогч, комиссын гишүүд;
13. ХУ-ын төрийн Думын дарга, дэд дарга;
14. Төрийн думын Хороодын дарга, орлогчид;
15. Төрийн думын дэд, түр хороодын дарга;
16. Төрийн думын гишүүд /Хороодын гишүүд/;
17. Үндсэн хуулийн цэцийн дарга, дэд дарга, шүүгчид, нарийн бичгийн дарга;
18. Дээд шүүхийн дарга, орлогч, шүүгчид;
19. Арбитрын шүүхийн дарга, орлогч, шүүгчид;
20. ОХУ-ын Ерөнхий прокурор;
21. ОХУ-ын мөрдөн шалгах хорооны дарга;
22. ОХУ-ын Үндэсний аюулгүй байдлын зөвлөлийн нарийн бичгийн дарга;
23. Хүний эрхийн хорооны дарга;
24. ОХУ-ын субъектүүдийн гүйцэтгэх засаглалын дээд байгууллагуудын дарга нар;
25. Үндэсний аудит /Счётная палата/-ын газрын дарга, орлогч, аудиторууд;
26. Төв банкны ерөнхийлөгч;
27. Сонгуулийн ерөнхий хорооны дарга, орлогч, нарийн бичгийн дарга, гишүүд /орон тооны/;
28. ОХУ-ын шүүхийн дарга, орлогч, шүүгчид;
29. ОХУ-ын дээд шүүхийн дэргэдэх Шүүх департамент /Судебный департамент/-ийн ерөнхий захирал.

²⁷ Указ Президента Российской Федерации "О государственных должностях Российской Федерации" 2013 <http://pravo.gov.ru/proxy/ips/?docbody=&nd=102033807>

АШИГЛАСАН МАТЕРИАЛ

- Макаогийн Оффшорын тухай хууль (Offshore Law. Decree-law no. 58/99M), 1999 он. <http://bo.io.gov.mo>
- Yvonne S W Fong, “An introduction to Offshore Law of Macau”, HongKong, 2003.
- <http://www.mta.mn>
- “Российская газета”- Федеральный выпуск №5859 от 15 августа 2012 г. <http://www.rg.ru/gazeta/2012/08/15.html>
- Федеральный закон “О запрете отдельным категориям лиц открывать и иметь счета (вклады), хранить наличные денежные средства и ценности в иностранных банках, расположенных за пределами территории Российской Федерации, владеть и (или) пользоваться иностранными финансовыми инструментами” <http://pravo.gov.ru/proxy/ips/?docbody=&nd=102165163>
- Указ Президента Российской Федерации “О государственных должностях Российской Федерации” <http://pravo.gov.ru/proxy/ips/?docbody=&nd=102033807>
- Францын “Улс төрийн ил тод байдлын тухай” хууль – LOI organique n° 2013-906 du 11 octobre 2013 relative a la transparence de la vie publique.
- <http://www.legifrance.gouv.fr/>
- http://www.oecd.org/tax/exchange-of-tax-information/Status_of_convention.pdf
- <http://pravo.gov.ru/proxy/ips/?docview&page=1&print=1&nd=102033807&rdk=11&&empire=>
- <https://www.icij.org/blog/2013/04/release-offshore-records-draws-worldwide-response>
- [http://www.ey.com/Publication/\ywLUAssets/EY-Legal-Alert-30-December-2014-Rus/\\$FILE/EY-Legal-Alert-30-December-2014-Rus.pdf](http://www.ey.com/Publication/\ywLUAssets/EY-Legal-Alert-30-December-2014-Rus/$FILE/EY-Legal-Alert-30-December-2014-Rus.pdf)

МОНГОЛ УЛСЫН НИЙГЭМ, ЭДИЙН ЗАСГИЙН ӨНӨӨГИЙН БАЙДЛЫН ТОЙМ

/2016 оны жилийн эцсийн байдлаар/

Д.Халиун

“Монгол Улсын нийгэм, эдийн засгийн өнөөгийн байдал” товч мэдээллийг бэлтгэхдээ Монгол Улсын Үндэсний статистикийн хорооны “Монгол Улсын нийгэм, эдийн засгийн байдал” /2016 оны жилийн эцсийн байдлаар/ статистикийн бюллетень болон Статистикийн мэдээллийн нэгдсэн сан, Сангийн яам болон Монголбанк, олон улсын байгууллагаас гаргаж буй тайлан, мэдээг эх сурвалж болгон ашиглав.

НИЙГМИЙН ҮЗҮҮЛЭЛТ

Монгол Улсын хүн амын **дундаж наслалт** 2015 оны байдлаар 69.09, эрэгтэйчүүдийн дундаж наслалт 66.02, эмэгтэйчүүдийн дундаж наслалт 75.84 байна. Эрэгтэй эмэгтэйчүүдийн дундаж наслалтын хоорондын ялгаа их буюу 9.82 жил байгаа юм. Дээрх үзүүлэлтийг 15 жилийн өмнөх дүнтэй харьцуулбал хүн амын дундаж наслалт 6.7 насаар нэмэгдсэн байна. 2000 онд эрэгтэйчүүдийн дундаж наслалт 60.43, эмэгтэйчүүд дунджаар 66.13 насалдаг байж.

Ажилгүйдлийн түвшин 2016 оны II улирлын байдлаар 10.4 хувьтай байсан бол 2016 оны эцсийн байдлаар 9.4 хувьтай гарсан байна.

2016 оны жилийн эцсийн байдлаар аж ахуйн нэгж байгууллагын ажиллагчдын **дундаж цалин 884.29 мянган төгрөг** байна. Энэ нь өмнөх оны мөн үеийнхээс 47.4 мянган төгрөгөөр нэмэгдэж, өмнөх улиралтай харьцуулахад 3700 төгрөг буурсан байна.

Хүснэгт 1. Нийгмийн даатгал, халамж

	2015 I-IX	2016 I-IX	2016/XII
Нийгмийн даатгалын сан			
Орлого, тэрбум төг.	1044.5	1303.4	1875.7
Зарлага, тэрбум.төг	1153.5	1276.7	1786.2
Хүний хөгжил сангийн хүүхдийн мөнгө			
Хамрагдсан хүүхэд, мянган хүн	1020.0	1021.1	1021.1
Олгосон тэтгэмж, тэрбум төг.	184.1	159.4	197.9
Нийгмийн халамжийн тэтгэвэр, тэтгэмж			
Хамрагдсан хүн, мянган хүн	192.6	250.6	277
Олгосон тэтгэвэр, тэтгэмж, тэрбум төг.	109.2	112.5	154.8

Нийгмийн даатгалын сангийн орлого 2016 онд 1875.7 тэрбум төгрөг болж, өмнөх оноос 375.4 (25.0%) тэрбум төгрөг, зарлага 1786.2 тэрбум болж, өмнөх оноос 225.8 (14.5%) тэрбум төгрөгөөр тус тус өссөн байна. Нийгмийн даатгалын сангийн орлого 2016 онд өмнөх оноос 375.4 тэрбум төгрөгөөр нэмэгдэхэд тэтгэврийн даатгалын сангийн орлого 247.7 (23.9%) тэрбум төгрөг, эрүүл мэндийн даатгалын сангийн орлого 77.3

(31.0%) тэрбум төгрөгөөр өссөн нь голлон нөлөөлсөн байна. Нийгмийн даатгалын сангийн зарлага 2016 онд өмнөх оноос 225.8 тэрбум төгрөгөөр нэмэгдэхэд тэтгэврийн даатгалын сангийн зарлага 120.2 (9.9%) тэрбум төгрөг, эрүүл мэндийн даатгалын сангийн зарлага 68.1 (33.2%) тэрбум төгрөг, ажилгүйдлийн даатгалын сангийн зарлага 15.7 (67.2%) тэрбум төгрөгөөр өссөн нь голлон нөлөөлсөн байна.

ЭДИЙН ЗАСГИЙН ҮЗҮҮЛЭЛТ

2016 оны 12-р сарын эцэст нийт **мөнгөний нийлүүлэлт** 12 их наяд төг. болж, өмнөх жилээс 19.2 хувиар, өмнөх сараас 361.9 тэрбум төгрөг буюу 3.1 хувиар өссөн байна. Үүнд гадаад валютын хадгаламж өмнөх онтой харьцуулахад 107.8 тэрбум төгрөг, төгрөгийн хадгаламж 172.3 тэрбум төгрөг, төгрөгийн харилцах 133.0 тэрбум төгрөг, хадгаламжийн байгууллагаас гадуурх мөнгө 32.0 тэрбум төгрөг болж өссөн нь нөлөөлсөн байна. Валютын харилцах 83.2 тэрбум төгрөгөөр буурсан байна.

Инфляцийн түвшин: 2016 оны 12-р сард хэрэглээний бараа, үйлчилгээний үнэ өмнөх сараас 0.7 хувь, өмнөх оны эцсээс **1.1 хувиар өссөн** байна. Тус өсөлтөд хүнсний бараа, ундаа, усны бүлгийн үнэ дүнгээрээ 25.2 хувь, хувцас, бөс бараа, гутлын бүлгийн үнийн өсөлт 16.4 хувь, эм, тариа эмнэлтийн үйлчилгээний бүлгийн үнийн өсөлтөөс шалтгаалсан байна.

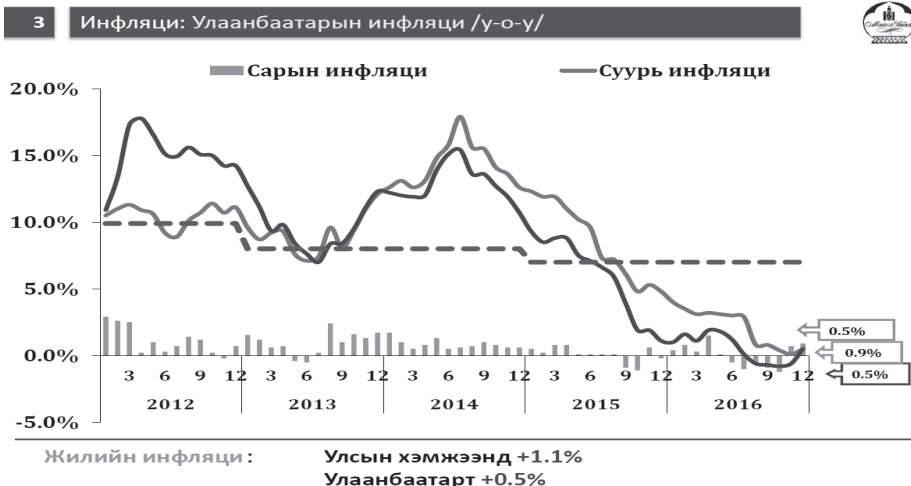

2016 оны 12-р сард Монголбанкнаас зарласан: Төгрөгийн ам.доллартай харьцах ханшийн дундаж 2482.57 төгрөг болж, өмнөх оны мөн үеэс 24.4 хувиар суларсан үзүүлэлттэй байна. Төгрөгийн юаньтай харьцах ханшийн дундаж 358.73 төгрөг болж, өмнөх оны мөн үеэс 16 хувиар суларсан үзүүлэлттэй байна. Төгрөгийн рубльтэй харьцах ханшийн дундаж 40 болж, өмнөх оны мөн үеэс 5.8 хувиар суларсан байна.

10 Валютын ханш: Сарын эцэст ба сарын дунджаар

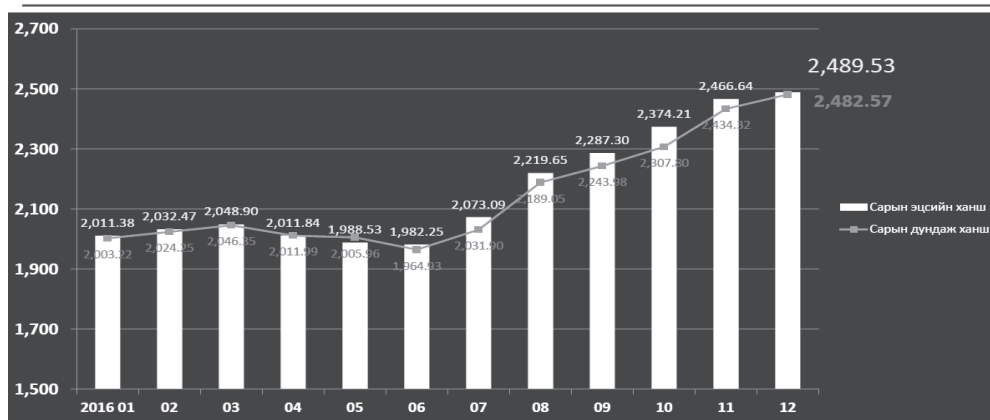

Ам.долларын сарын дундаж ханш 2016 оны 12-р сард ₮2482.57 Эх сурвалж: Монголбанк
байсан нь өмнөх оны мөн үеэс 24.4% суларсан үзүүлэлт болжээ.

Улсын нэгдсэн төсвийн тэнцвэржүүлсэн орлого, тусламжийн нийт хэмжээ 2016 оны урьдчилсан гүйцэтгэлээр 5852.1 тэрбум төгрөг зарлага, эргэж төлөгдөх цэвэр зээлийн нийт хэмжээ 9519.9 тэрбум төгрөг болж, улсын нэгдсэн төсвийн тэнцвэржүүлсэн нийт тэнцэл 3667.8 тэрбум төгрөгийн алдагдалтай гарсан байна. Улсын нэгдсэн төсвийн тэнцвэржүүлсэн тэнцлийн алдагдал өмнөх оны мөн үеийнхээс 2510.9 тэрбум төгрөгөөр өсөхөд орлого 0.8 хувиар буурч, зарлага 35.6 хувиар нэмэгдсэн нь нөлөөлжээ.

Монгол Улс 2016 онд дэлхийн 157 оронтой худалдаа хийж, гадаад худалдааны нийт бараа эргэлт 8275.3 сая ам.доллар, үүнээс экспорт 4917.3 сая ам.доллар, импорт 3357.9 сая ам.доллар байна. Нийт бараа эргэлтийн хэмжээ өмнөх оны мөн үеийнхээс 191.5 сая ам.доллар буюу 2.3 хувь, үүнээс импорт 439.6 сая ам.доллар буюу 11.6 хувь буурч, экспорт 248.1 сая ам.доллар буюу 5.3 хувиар өссөн байна. **Гадаад худалдааны тэнцэл** 2015 онд 871.8 сая ам.долларын ашигтай гарч байсан бол 2016 онд өмнөх оноос 687.6 сая ам.доллараар нэмэгдэж, **1559.4 сая ам.долларт** хүрчээ.

Эрдэс бүтээгдэхүүн, үнэт, хагас үнэт чулуу, металл гоёлын зүйлсийн экспорт нийт экспортын 86.3 хувийг эзэлж байгаа бол импортын 54.8 хувийг эрдэс бүтээгдэхүүн, машин тоног төхөөрөмж, цахилгаан хэрэгсэл, тээврийн хэрэгсэл, тэдгээрийн эд ангийн импорт эзэлж байна.

Дэлхийн зах зээл дээрх 1 унц алтны дундаж үнэ 2016 оны 12 дугаар сард 1,150 ам.долларт хүрч, өмнөх оны мөн үеэс 7.7%-аар өссөн бол өнгөрсөн сараас 6.7%-аар буурчээ. “А” зэрэглэлийн цэвэршүүлсэн зэс болон төмрийн хүдрийн үнэ тайлант сард харгалзан 5,660, 80 ам.долларт хүрч өмнөх оны мөн үетэй харьцуулахад зэс 22%-аар, төмрийн хүдэр

97%-аар, өнгөрсөн сартай харьцуулахад харгалзан 4%, 10%-аар тус тус өссөн байна. Чулуун нүүрсний экспортын хилийн үнэ 12 дугаар сард 55 ам.долларт хүрч, өмнөх оны мөн үеэс 87.0 %-аар, өмнөх сараас 13.2%-аар тус тус нэмэгдэв. Moody's /2016.11.18/²⁸

МОНГОЛ УЛСЫН ЗЭЭЛЖИХ ЗЭРЭГЛЭЛ

Агентлаг	S&P /2016.08.19/	Moody's /2016.11.18/ ²⁸	Fitch /2016.11.22/
Үнэлгээ	B-	Caa1	B-
Ирээдүйн төлөв	тогтвортой	тогтвортой	тогтвортой

2016 оны 8-р сарын 19-нд “Standard & Poor’s” агентлаг Монгол Улсын урт хугацааны зээлжих зэрэглэлийг B-болгон бууруулсан.

2016 оны 8-р сарын 26-ны өдөр Moody’s агентлаг Монгол Улсын урт хугацааны зээлжих зэрэглэлийг B2-оос B3 болгон бууруулсан бөгөөд гадаад валютын нөөц багассан, актив хөрөнгийн хөрвөх чадвар суларч, төсвийн алдагдал өндөр байгаатай холбон тайлбарлажээ. Харин мөн оны 11-р сарын 18-нд зээлжих зэрэглэлийг дахин бууруулж Caa1 болгосон бөгөөд тус агентлагийн шинжээчид Монгол Улсын зээлжих зэрэглэлийг бууруулсан шалтгаанаа Засгийн газрын ирэх хоёр жилд төлөх ёстой гаад зээлийнхээ хүүг барагдуулж чадах, эсэх нь тун эргэлзээтэй хэмээн тайлбарлажээ. Caa1 зэрэглэл нь “санхүүгийн чадамж муу, эрсдэл өндөр” гэх ангилал юм.

2016 оны 11-р сарын 22-ны өдөр “Fitch” агентлаг Монгол Улсын зээлжих зэрэглэлийг “B” үнэлгээнээс “B-“ болгон бууруулсан. Ингэхдээ “Монгол Улсын төсвийн алдагдал, бондын төлөлт болон эдийн засгийн өсөлт муу, байнга буурсан үзүүлэлтэй. Төгрөгийн ханшийн сулрал нөлөөлсөн” гэж тайлбарлажээ.

Нийгэм, эдийн засгийн үзүүлэлтүүд (2016/IX-2017/I)

Үзүүлэлт	2016/IX	2017/I
Хүн ам, сая	3.06	▲3.129
Дундаж наслалт, 2015	69.09	-
Ажилгүйдлийн түвшин, %	10.4	▼9.4

²⁸ https://www.moody.com/research/Moodys-downgrades-Mongolias-rating-to-Caa1-changes-outlook-to-stable--PR_356806

12

Гадаад худалдаа: Экспорт ба Импорт

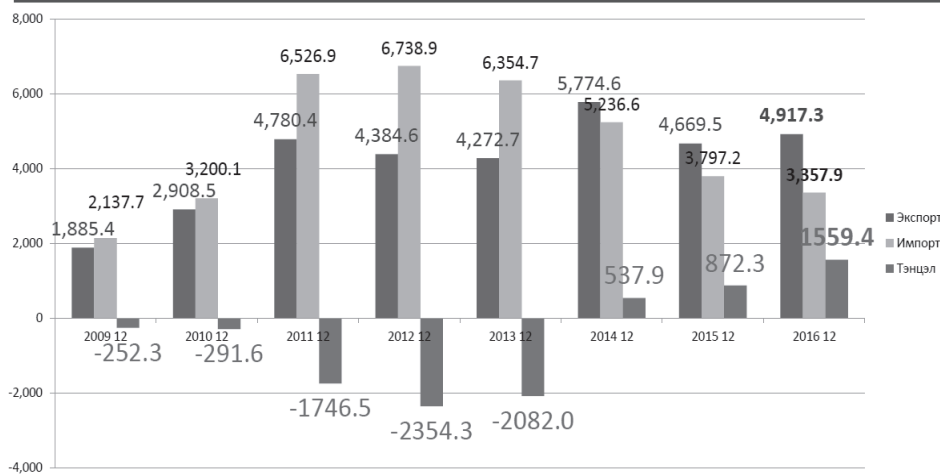

Экспорт: БНХАУ 79.3%, ОХУ 1.1%
Импорт: БНХАУ 31.6%, ОХУ 26.2%

Эх сурвалж: Монголбанк

Бодлогын хүү	15	▼ 14
Дундаж цалин, мянган төг.	888.00	▼ 884.29
Хөдөлмөрийн хөлсний доод хэмжээ	192.00	▲ 240.00
Инфляцийн түвшин, %	-0.1	▲ 1.1
ДНБ өсөлт, %	1.4	▼ -1.6
Нэг хүнд ногдох ДНБ, мянган төг., 2015 ²⁹	7,642.9	-
Нэг хүнд ногдох ДНБ, ДБ-ны Атласын аргаар, ам доллар	4,182.0	-
Улсын төсвийн тэнцвэржүүлсэн тэнцэл, тэрбум төг.	-2051.7	▲ -3667.8
Гадаад худалдааны нийт тэнцэл, сая ам.доллар	884.8	▲ 1559.4
Хүний хөгжлийн индекс, HDI 2015, 188 орноос 90-т ³⁰	0.727	-
Дэлхийн өрсөлдөх чадварын индекс	3.81	▼ 3.84
	144 орноос 98-т	140 орноос 104-т ³¹
Бизнес эрхлэлтийн индекс ³²	67.31	▼ 68.15
	189 орноос 62-т	190 орноос 64-т

Авлигын төсөөллийн индекс, оноо ³³	39 168 орноос 72-т /2015/	▲ 38 176 оноос 87-т ▼ /2016/
<i>Төрийн албан хаагчдын тоо</i> /2016.01.01/ ³⁴	186458	Тооллого явагдаж байгаа ба дүн 2017.03.01-нд нэгтгэгдэж гарна
Төрийн улс төр	3092 - 1,66%	
Төрийн захиргаа	19687 -10,56%	
Төрийн тусгай	35736 - 19,17%	
Төрийн үйлчилгээ	127943 - 68,61%	
<i>Валютын ханш</i>		
1 USD	2243.9	▲ 2482.57
1 RMB	336.29	▲ 358.73
1 RUB	34.81	▲ 40

²⁹ <http://1212.mn/statHtml/statHtml.do>

³⁰ <http://hdr.undp.org/en/countries/profiles/MNG>

³¹ <http://reports.weforum.org/global-competitiveness-report-2015-2016/economies/#economy=MNG>

³² <http://www.doingbusiness.org/data/exploreeconomies/mongolia/~media/giawb/doing%20business/documents/profiles/country/MNG.pdf>

³³ <https://www.transparency.org/country/>

³⁴ <http://www.csc.gov.mn/s/47/121>

БАНК БА БАНК БУС САНХҮҮГИЙН БАЙГУУЛЛАГЫН ЭРХЛЭХ ҮЙЛ АЖИЛЛАГААНЫ ХҮРЭЭ, ТҮҮНИЙ ХЯЗГААР, ҮҮНТЭЙ ХОЛБОГДОХ АСУУДЛУУДЫН ТАЛААРХ ЛАВЛАГАА, МЭДЭЭЛЭЛ

Г.Алтан-Оч (PhD), И.Жаргалзаяабямба

Судалгаанд Монгол Улсын арилжааны банк ба Банк бус санхүүгийн байгууллага (цаашид ББСБ гэх)-ын эрхлэх үйл ажиллагааны хүрээ, түүний хязгаарлалт, үүнтэй холбоотой үүсч буй асуудлын талаарх лавлагаа мэдээлэл гаргав.

Нэг. Монгол Улс дахь арилжааны банкны ба банк бус санхүүгийн байгууллагын эрхлэх үйл ажиллагааны хүрээ, түүний хязгаар, үүнтэй холбоотой үүсч буй асуудлын талаар

1.1. Монгол Улс дахь арилжааны банкны тухай³⁵

Банкны тухай хууль тогтоомж нь Монгол Улсын Үндсэн хууль, Төв банк /Монголбанк/-ны тухай хууль, Хуулийн этгээдийн улсын бүртгэлийн тухай хууль, энэ хууль болон эдгээртэй нийцүүлэн гаргасан хууль тогтоомжийн бусад актаас бүрдэнэ.

Арилжааны банкуудын эрхлэх үйл ажиллагааны хүрээг “Банкны тухай хууль”-аар зохицуулна. (2010 оны 01-р сарын 28-ны өдрийн шинэчилсэн найруулга) Хуулийн зорилт нь доорх үйл ажиллагаатай холбогдсон харилцааг зохицуулахад оршино. Үүнд:

- банк байгуулах зөвшөөрөл олгох, түүнийг хүчингүй болгох;
- банкны удирдлага, зохион байгуулалт, үйл ажиллагааны үндсэн зарчмыг тогтоох;
- банк болон банкны нэгдлийн үйл ажиллагаанд хяналт тавих, тэдгээрт албадлагын арга хэмжээ авах.

Энэ хуулийн 6-р зүйлд заасны дагуу Монголбанкны тусгай зөвшөөрлийн үндсэн дээр банк нь дараах үйл ажиллагаа эрхэлнэ. Үүнд:

- мөнгөн хадгаламж;
- зээл;
- төлбөр тооцооны үйлчилгээ;
- өөрийн нэрийн өмнөөс гуравдагч этгээдэд баталгаа, батлан даалт гаргах;
- гадаад валют худалдах, худалдан авах, хадгалах, хадгалуулах;
- үнэт металл, эрдэнийн чулуу худалдах, худалдан авах, хадгалах, хадгалуулах;
- үнэт зүйл хадгалах;
- гадаад төлбөр тооцоо хийх;
- үнэт цаас гаргах, худалдах, худалдан авах;
- санхүүгийн түрээсийн үйл ажиллагаа;
- зээл болон санхүүгийн бусад хэрэгслийг худалдах, худалдан авах;

³⁵ Мэдээллийн эх сурвалж: МБ ХШГазар Мөнхбат 323435, 9907-9167; Банкны холбоо Намжилмаа 9904-4021

- хууль тогтоомжоор хориглоогүй бөгөөд Монголбанкнаас зөвшөөрсөн санхүүгийн бусад ажил, үйлчилгээ.

Банкны үйл ажиллагаанд тавигдах хязгаарлалтыг хуулийн 17-р зүйлд дараах байдлаар заажээ. Үүнд:

- 17.1 Банкнаас аливаа этгээд, түүнтэй холбогдох этгээдэд олгосон зээл, зээлтэй адилтган тооцох актив хөрөнгө, баталгаа, батлан даалтын нийлбэр дүн нь тухайн банкны өөрийн хөрөнгийн 20 хуваас хэтэрч болохгүй.
- 17.2 Банкнаас гаргах баталгаа, батлан даалтын нийт дүн нь тухайн банкны өөрийн хөрөнгийн хэмжээнээс илүүгүй байна.
- 17.3 Банкнаас холбогдох этгээдэд олгох зээл, зээлтэй адилтган тооцох актив хөрөнгө, баталгаа, батлан даалтын дээд хэмжээ нь банкны өөрийн хөрөнгийн таван хуваас, тэдгээрийн нийлбэр дүн нь өөрийн хөрөнгийн 20 хуваас тус тус хэтэрч болохгүй бөгөөд ийнхүү олгохдоо дараах шаардлагыг баримтална:
 - 17.3.1 зээл, зээлтэй адилтган тооцох актив хөрөнгө, баталгаа, батлан даалтад тавих шаардлага, хүү, нөхцөл нь тухайн банкны зээл олгох ердийн шаардлага, хүү, нөхцөлөөс хөнгөлөлттэй байж болохгүй;
 - 17.3.2 тухайн банкны хувьцааг барьцаалан зээл олгохгүй, зээлтэй адилтган тооцох актив хөрөнгө үүсгэхгүй, баталгаа, батлан даалт гаргахгүй байх;
 - 17.3.3 олгосон зээл, зээлтэй адилтган тооцох актив хөрөнгийн төлөгдөх хугацаа болон, гаргасан баталгаа, батлан даалтын дуусах хугацаа нь зургаагаас дээш сараар хэтэрсэн, эсхүл тухайн этгээдэд олгосон зээл, зээлтэй адилтган тооцох актив хөрөнгө, баталгаа, батлан даалтын нийт дүн нь тухайн банкны өөрийн хөрөнгийн таван хуваас хэтэрсэн бол уг этгээд банкны удирдах үйл ажиллагаанд аливаа хэлбэрээр оролцохгүй байх.
- 17.4 Энэ хуулийн 17.5-д зааснаас бусад тохиолдолд банк худалдан авах үнэт цаасны эзэмшлийн нийт дүн нь банкны өөрийн хөрөнгийн 20 хуваас хэтэрч болохгүй бөгөөд энэ нь нэг компанийн гаргасан хувьцааны нийт дүнгийн 10 хуваас дээшгүй байна. Үүнд Засгийн газар, Төв банкны үнэт цаас, зээлийн мэдээллийн үйл ажиллагаа эрхэлдэг хуулийн этгээд, хараат болон охин компанийн хувьцаа хамаарахгүй.
- 17.5 Хөрөнгөөр баталгаажсан үнэт цаас худалдан авах нийт дүн банкны өөрийн хөрөнгийн 50 хуваас хэтэрч болохгүй.³⁶

1.2. Банк бус санхүүгийн байгууллагын тухай

1.2.1. ББСБ-ын өнөөгийн байдал

2016 оны гуравдугаар улирлын байдлаар нийт 509 ББСБ Санхүүгийн

³⁶ <http://www.legalinfo.mn/law/details/108?lawid=108>

зохицуулах хорооноос олгосон тусгай зөвшөөрлийн үндсэн дээр үйл ажиллагаа эрхэлж байгаагаас 89% буюу 454 нь зээлийн үйл ажиллагаа, 27.9% буюу 142 нь гадаад валютын арилжаа, 6.5% буюу 33 нь хөрөнгө оруулалт санхүүгийн чиглэлээр зөвлөгөө, мэдээлэл өгөх, 5.5% буюу 28 нь итгэлцлийн үйлчилгээ, 4.3% буюу 22 нь факторингийн үйлчилгээ, 3.1% буюу 16 нь төлбөрийн баталгаа гаргах, 2.3% буюу 12 нь цахим төлбөр тооцоо, мөнгөн гуйвуулгын үйлчилгээ, 0.4% буюу 2 нь богино хугацаат санхүүгийн хэрэгсэлд хөрөнгө оруулалт хийх, төлбөр тооцооны хэрэгсэл гаргах үйлчилгээг тус тус эрхэлж байна.

Хүснэгт 1. ББСБ-ын үйл ажиллагааны төрөл

№	Үйл ажиллагааны нэр төрөл	ББСБ-ын тоо
		2016-III
Нийт ББСБ		509
1	Зээлийн үйл ажиллагаа	454
Үүнээс: Зээлийн үйл ажиллагаа дагнан эрхэлдэг		337
2	Факторонгийн үйлчилгээ	22
3	Төлбөрийн баталгаа гаргах	16
4	Төлбөр тооцооны хэрэгсэл гаргах	2
5	Цахим төлбөр тооцоо, мөнгөн гуйвуулгын үйлчилгээ	12
6	Гадаад валютын арилжаа	142
Үүнээс: Гадаад валютын арилжаа дагнан эрхэлдэг		51
7	Итгэлцлийн үйлчилгээ	28
8	Богино хугацаат санхүүгийн хэрэгсэлд хөрөнгө оруулалт хийх	2
9	Хөрөнгө оруулалт санхүүгийн чиглэлээр зөвлөгөө мэдээлэл өгөх	33

Улсын хэмжээнд үйл ажиллагаа эрхэлж буй 509 ББСБ-уудын 58 нь буюу 11.4 хувь нь хөдөө орон нутагт, 451 нь буюу 88.6 хувь нь хүн амын төвлөрлөө дагаад Улаанбаатар хотод үйл ажиллагаа эрхэлж байна.

2016 оны II улирлын байдлаар ББСБ-уудын голлох статистик үзүүлэлтүүдийг доорх хүснэгтээр харуулав.

Хүснэгт 2. ББСБ-ын голлох статистик үзүүлэлтүүд

/мянган төгрөгөөр/

Д/д	Үндсэн үзүүлэлтүүд	2015 оны II улирал	2016 оны II улирал	Өөрчлөлт /+/, -/	
				дүн	хувь
1	ББСБ-ын тоо	423	499	76	18.0
2	Хувьцаа эзэмшигчдийн тоо	849	986	137	16.1
3	Ажиллагсадын тоо	1774	2048	274	15.4
4	Салбар нэгжийн тоо	99	124	25	25.2
5	Харилцагчдын тоо	457,540.0	420,505.0	(37,035.0)	(8.1)
6	Нийт актив	554,486,688.9	676,535,675.8	122,048,986.9	22.0
	Банкны салбартай харьцуулахад /хувь/	2.6	2.9	0.3	11.5

7	Нийт зээлийн өрийн үлдэгдэл	362,319,194.6	412,072,970.5	49,753,775.9	13.7
	Банкны салбартай харьцуулахад /хувь/	3.2	3.4	0.2	6.3
8	Нийт эздийн өмч	368,056,017.9	507,041,000.2	138,984,982.3	37.8
	Банкны салбартай харьцуулахад /хувь/	14.9	19.7	4.8	32.2
9	Нийт дүрмийн сан	285,029,965.8	388,843,755.4	103,813,789.6	36.4
10	Итгэлцлийн үйлчилгээний өглөг	32,494,933.5	26,747,511.1	(5,747,422.4)	(17.7)
11	Банк, ББСБ-аас татсан зээл	123,650,226.2	101,918,060.8	(21,732,165.4)	(17.6)
	Үүнээс: Богино хугацаат зээл	65,797,192.9	53,408,080.8	(12,389,112.1)	(18.8)
	Урт хугацаат зээл	57,853,033.3	48,509,980.0	(9,343,053.3)	(16.1)
12	Төслийн зээлийн санхүүжилт	14,251,061.0	20,057,341.6	5,806,280.6	40.7
13	Нийт орлого	77,173,104.8	84,195,759.0	7,022,654.2	9.1
14	Нийт зардал	56,220,178.2	59,155,454.1	2,935,275.9	5.2
15	Тайлант үеийн ашиг	20,952,926.6	25,040,304.9	4,087,378.3	19.5

Тайлант хугацааны банк бус санхүүгийн салбарын үзүүлэлтийг банкны салбарын үзүүлэлттэй харьцуулахад ББСБ-уудын нийт актив 676.5 тэрбум төгрөг байгаа нь банкны салбарын 2.9%, зээлийн өрийн үлдэгдэл 412.1 тэрбум төгрөг байгаа нь банкны салбарын 3.4%, эзэмшигчдийн өмч 507.0 тэрбум төгрөг байгаа нь банкны салбарын 19.7%-тай тус тус тэнцэж байна.

2016 оны II улирлын байдлаар 499 ББСБ-уудын нийт хөрөнгө 676.5 тэрбум төгрөгт хүрч өмнөх оны мөн үеэс 122.0 тэрбум төгрөгөөр буюу 22 хувиар, нийт активт эзлэх зээлийн хэмжээ өмнөх оны мөн үеэс 49.7 тэрбум төгрөгөөр буюу 13.7 хувиар өссөн үзүүлэлттэй байна.

1.2.2. Банк бус санхүүгийн байгууллагын эрхлэх үйл ажиллагааны хүрээ, хязгаарлалт

УИХ-аас 2002 оны 12 дугаар сарын 12-ны өдөр баталсан “Банк бус санхүүгийн үйл ажиллагааны тухай хууль”-ийн 7.1 дэх хэсэгт банк бус санхүүгийн байгууллага /цаашид ББСБ гэх/ нь дараах үйл ажиллагааг Санхүүгийн зохицуулах хороо /цаашид Хороо гэх/-оос олгосон тусгай зөвшөөрлийн үндсэн дээр эрхлэхээр заасан байдаг. Үүнд:

1. Зээлийн үйл ажиллагаа
2. Факторингийн үйлчилгээ
3. Төлбөрийн баталгаа гаргах үйлчилгээ
4. Төлбөр тооцооны хэрэгсэл гаргах
5. Цахим төлбөр тооцоо, мөнгөн гуйвуулгын үйлчилгээ
6. Гадаад валютын арилжаа
7. Итгэлцлийн үйлчилгээ

8. Богино хугацаат санхүүгийн хэрэгсэлд хөрөнгө оруулалт хийх
9. Хөрөнгө оруулалт санхүүгийн чиглэлээр зөвлөгөө мэдээлэл өгөх үйлчилгээ
10. Үл хөдлөх эд хөрөнгө барьцаалахтай холбоотой санхүүгийн зуучлалын үйл ажиллагаа

Дээрх хуулийн 12 дугаар зүйлд банк бус санхүүгийн үйл ажиллагаанд хориглох арга хэмжээнүүдийг заасан байдаг. Тухайлбал, тусгай зөвшөөрөлд зааснаас өөр үйл ажиллагаа эрхлэх, иргэн, хуулийн этгээдээс хадгаламж татахгүй байх, санхүүгийн тайланд тусгаагүй эх үүсвэрийг үйл ажиллагаандаа ашиглахгүй гэх мэт.

Мөн хуулийн 14 дүгээр зүйлийн 14.2-т заасны дагуу дүрмийн сангийн /хувь нийлүүлсэн хөрөнгө/ доод хэмжээ, 13 дугаар зүйлийн 13.4 дэх заалтын дагуу үйл ажиллагааны зохистой харьцааны шалгуур үзүүлэлтийг тогтоодог.

1.2.3. Банк бус санхүүгийн үйл ажиллагаанд тавих хяналт

УИХ-аас 2005 оны 11 дүгээр сарын 17-ны өдөр баталсан “Санхүүгийн зохицуулах хорооны эрх зүйн байдлын тухай хууль”-ийн 6.1, 6.2 дахь хэсэгт заасан бүрэн эрхийнхээ хүрээнд Хороо дүрэм, журам, заавар баталж мөрдүүлэх, хууль тогтоомжийн хэрэгжилтийг хангуулах ажлыг зохион байгуулах, тусгай зөвшөөрөл эзэмшигчийн үйл ажиллагаанд хяналт тавих төрийн чиг үүргийг хэрэгжүүлж байна.



- Банк бус санхүүгийн үйл ажиллагааны тухай хууль
- Аж ахуйн үйл ажиллагааны тусгай зөвшөөрлийн тухай хууль
- Банк, эрх бүхий хуулийн этгээдийн мөнгөн хадгаламж, төлбөр тооцоо, зээлийн үйл ажиллагааны тухай хууль
- Компанийн тухай хууль
- Нягтлан бодох бүртгэлийн тухай хууль
- Аудитын тухай хууль
- Мөнгө угаах, терроризмыг санхүүжүүлэхтэй тэмцэх тухай хууль
- Зээлийн мэдээллийн сангийн тухай хууль
- Холбогдох бусад хууль тогтоомж
- Банк бус санхүүгийн үйл ажиллагааны зохицуулалтын журам
- Банк бус санхүүгийн үйл ажиллагааны зохистой харьцааны шалгуур үзүүлэлтийг тооцож, хяналт тавих журам
- Банк бус санхүүгийн байгууллагын активыг ангилах, активын эрсдэлийн сан байгуулж, зарцуулах журам
- Банк бус санхүүгийн байгууллагын хувь нийлүүлсэн хөрөнгийн доод хэмжээг тогтоох тухай
- Банк бус санхүүгийн байгууллагаас төвлөрүүлэх зохицуулалтын үйлчилгээний хөлсний хэмжээг тооцох журам
- Банк бус санхүүгийн байгууллагын нягтлан бодох бүртгэлийн журам /багц/
- Банк бус санхүүгийн байгууллагын үйл ажиллагаанд газар дээрх шалгалт хийх журам
- Банк бус санхүүгийн байгууллагын үйл ажиллагаанд зайнаас хяналт тавих журам
- Банк бус санхүүгийн цахим мөнгөний үйлчилгээний журам
- Гүйлгээнээс илэрсэн хуурамч мөнгөн тэмдэгтийг хүргүүлэх, бүртгэх, хадгалах, устгах журам
- Харилцагчийг таньж мэдэх, сэжигтэй болон бэлэн мөнгөний гүйлгээг мэдээллэх журам

1.2.4. Банк бус санхүүгийн салбарт тулгамдаж буй асуудал³⁷

1. Хууль эрх зүйн орчинг боловсронгуй болгох

Банк бус санхүүгийн үйл ажиллагааны тухай хуулийн шинэчилсэн найруулга, үзэл баримтлалын төслийг боловсруулж, улмаар УИХ-аар батлуулах арга хэмжээ авах;

Хуулийн шинэчилсэн найруулга батлагдмагц зохицуулалтын журам, заавруудыг шинэчлэн боловсруулж, батлуулах;

Салбарын хяналт шалгалтын тогтолцоог боловрсонгуй болгож, эрсдэлд суурилсан болон нэгдсэн хяналт шалгалтыг нэвтрүүлэх, үйл ажиллагааны стандарт, үнэлгээний системийг бий болгох;

Компанийн засаглал, мэдээллийн ил тод байдлыг хангаж, хөрөнгө оруулагч, харилцагчдын эрх ашгийг хамгаалах тогтолцоог бий болгох;

Зээлийн батлан даалтын сангийн үйлчилгээнд хамрагдах ББСБ-уудын тоог нэмэгдүүлэх.

³⁷ Санхүүгийн зохицуулалтын хорооны бодлого зохицуулалтын газар Батцэцэг 9919-8005; Ажлын албаны дарга Жамбаажамц 9911-5968

2. Банк бус санхүүгийн зах зээлийн хүртээмжийг сайжруулах, шинэ бүтээгдэхүүн үйлчилгээг нэвтрүүлэх, хөрөнгийн зах зээлд гаргах бодлого баримтлах

Зах зээлийн зорилтот бүлгийн онцлогт нийцсэн шинэ, бүтээгдэхүүн, үйлчилгээг санаачлан нэвтрүүлэх;

ББСБ-ыг хөрөнгийн зах зээлд гаргах уян хатан бодлого баримтлах;

Мэдээллийн технологийн дэвшлийг ашигласан бүтээгдэхүүнийг бодлогоор дэмжиж, санхүүгийн үйлчилгээний хүртээмжийг бий болгох олон улсын сайн туршлагыг дэмжин нэвтрүүлэх;

ББСБ-уудын үйлчилгээний өртгийг бууруулах, үйл ажиллагааны үр өгөөжийг нэмэгдүүлэх, мэдээллийн технологийн дэвшлийг ашигласан бүтээгдэхүүн бий болгох;

Бичил санхүүгийн байгууллагуудыг чадавхжуулах, уялдаа холбоогүй сайжруулах, тэдгээрийн хоорондын мэдээлэл солилцох тогтолцоог оновчтой зохион байгуулах.

3. Урт хугацаатай хямд эх үүсвэрээр дэмжиж, зээлийн хүүг бууруулах бодлого баримтлах

Засгийн газар болон олон улсын төсөл хэрэгжүүлэгч байгууллагуудаас хэрэгжүүлж буй хөтөлбөр, төсөлд ББСБ-ыг өргөнөөр хамруулах боломжийг бүрдүүлэх;

Тогтвортой хөгжлийг хангах урт хугацааны санхүүгийн эх үүсвэрийг татан төвлөрүүлж, бодит эдийн засагт үр ашигтайгаар хөрөнгө оруулах чадавхтай санхүүгийн зах зээлийг бэхжүүлж, тус салбарын эдийн засагт гүйцэтгэх үүргийг нэмэгдүүлэх.

4. Бичил санхүүгийн байгууллагуудын өрсөлдөх чадварыг бэхжүүлэх

Бичил санхүүгийн байгууллагуудын нэгдэх, нийлэх явцыг бодлогоор дэмжих;

Бичил санхүүгийн байгууллагуудын үйл ажиллагааны стандарт, үнэлгээний систем бий болгох;

Орон нутагт үйл ажиллагаа эрхлэх болон гадаадын хөрөнгө оруулалттай үйл ажиллагаа эрхлэх ББСБ-ыг бодлогоор дэмжих зэрэг асуудлууд болно.³⁸

Хоёр. Гадаадын зарим орны туршлага

2.1 Герман улс

*Германы банкны салбар*³⁹

Германы банкны салбарыг германы банкны систем гэж нэрлэх бөгөөд тэрээр дэлхий дээрх хамгийн том нь юм. Германы банкны

³⁸ www.frc.mn

³⁹ Германы банкны салбар-Deutsches Bankwesen https://de.wikipedia.org/wiki/Deutsches_Bankwesen

салбарын олон улсаас ялгаатай нэг онцлог нь банкны зах зээлд эзлэх хувийн банкны хувь хэмжээ нийтийн өмчийн болон хоршооны зээлийн байгууллагатай харьцуулахад маш бага байдаг. Энэ нь германы банкны салбарын бүтцийн гол онцлог нь юм. ХБНГУ-ын олон улсад нэр хүндтэй хамгийн том банкаар Германы Банк⁴⁰ болон Комерцбанк⁴¹-ыг нэрлэж болно.

Германы Зээлийн салбарын тухай хуулийн⁴² 1 дүгээр зүйлд тусгасны дагуу үндсэндээ буюу тодорхой хязгаарлагдмал хүрээнд банкны үйл ажиллагаа явуулж, худалдаа арилжаа эрхлэх нөхцөлийг хангасан, ашиг олж буй аж ахуйн нэгж (компани)-ийг зээлийн байгууллага гэж тодорхойлдог. Уг хуулинд эс хамаарах байгууллагыг ч мөн тодорхойлсон байдаг. Жишээлбэл, Германы Холбооны Банк⁴³ (төв банк Г.А.), Сэргээн босголтын зээлийн газар⁴⁴, Нийгмийн Даатгалын Байгууллага⁴⁵, Холбооны Хөдөлмөрийн Агентлаг⁴⁶ зэрэг нь энэ хуулийн дагуу зээлийн байгууллага биш юм. Уг хуулинд банкны эрхлэх үйл ажиллагааны хүрээг доорх байдлаар тусгасан байдаг. Үүнд:

- Хадгаламжийн үйл ажиллагаа
- Зээлийн үйл ажиллагаа
- Дисконт үйл ажиллагаа: вексел, чек
- Санхүүгийн комиссийн үйл ажиллагаа
- Үнэт цаас хадгалах үйл ажиллагаа (депозит)
- Хөрөнгө оруулалтын үйл ажиллагаа
- Өр зээл худалдан авах үйл ажиллагаа
- Батлан даалтын үйл ажиллагаа
- Бэлэн бус харилцахын үйл ажиллагаа
- Эмиссийн үйл ажиллагаа
- Цахим мөнгөний үйл ажиллагаа

Эдгээр үйл ажиллагаа нь эдийн засгийн ухаанд заадаг зээлийн байгууллагын “гадаад үйл ажиллагаанууд” бөгөөд түүнчлэн доорх үйл ажиллагаанууд мөн багтана. Үүнд:

- Банк хоорондын хэлцлийн хүрээнд бусад зээлийн байгууллагатай харилцах хадгаламж, зээлийн үйл ажиллагаа
- Дахин санхүүжилтийн⁴⁷ хүрээнд төв банктай харилцах хадгаламжийн үйл ажиллагаа
- Олон улсын мөнгө зээлийн харилцаа

2010 оны эцсийн байдлаар, Германы Холбооны Банкны тооллогоор нийт 38183 салбар бүхий 2093 мөнгөтэй харьцдаг байгууллага бүртгэгджээ. Үүнд барилгажуулалтын хадгаламжийн кассууд багтсан бөгөөд харин хөрөнгө хадгалах байгууллагууд хамрагдаагүй юм. Германы банкны салбарын бүтцийг “Гурван-Баганын-Бүтэц” гэж нэрлэдэг. Үүнд

⁴⁰ Deutsche Bank-германаар

⁴¹ Commerzbank-германаар

⁴² Kreditwesengesetz-германаар

⁴³ Deutsche Bundesbank-германаар

⁴⁴ Kreditanstalt fuer Wiederaufbau-германаар

⁴⁵ Sozialversicherungstraeger-германаар

⁴⁶ Bundesagentur fuer Arbeit-германаар

⁴⁷ Refinanzierung-германаар

Хоршооны банк⁴⁸ (1 144 зээлийн хоршоо болон 2 хоршооны төв банк), **Нийтийн эрхзүйт байгууллага**⁴⁹ (431 хадгаламжийн касс, 10 муж улсын банк болон төрөлжсөн банкууд) болон 218 **Хувийн банк**⁵⁰ (4 том банк, 159 бүсийн буюу бусад банк болон гадаадын банкны 96 салбар) орно.

Олон улстай харьцуулахад бэхжилтийн үзүүлэлт⁵¹ доод хэмжээнд, нийтийн өмчийн хувийн жин өндөр буюу ойролцоогоор 45% байдаг. Германы банкуудын ашгийн түвшин⁵² нь бүх 3 баганын хувьд, олон улстай жишихэд адилхан дунджаас доогуур хэмжээнд байна. 2003 оны байдлаар, өөрийн хөрөнгийн үр ашиг⁵³ нь дөнгөж 0.7% байв. Герман Улсад банкны үйл ажиллагааг үнэлэж дүгнэхэд ихэвчлэн өөрийн хөрөнгийн үр ашиг болон хүүгийн ашгийн⁵⁴ хувь хэмжээг ашигладаг бол Америкийн Нэгдсэн Улсад зардал-орлогын-харьцаа⁵⁵ нь үйлдвэрийн эдийн засгийн хамгийн гол үзүүлэлт байдаг.

ХБНГУ-д банкны салбарын үйл ажиллагааг Зээлийн салбарын тухай хуулиар зохицуулдаг. Тус салбар нь 3 секторт хуваагдана. Үүнд: хувийн хэвшлийн, нийтийн эрхзүйт болон хоршооны банк (гурван баганат систем).

Германы зээлийн байгууллага

Зээлийн байгууллага, эсхүл мөнгөтэй харьцдаг байгууллага (*англаар-credit institution*) гэж банкны үйл ажиллагаа эрхэлж буй компанийг хэлдэг. Германд зээлийн байгууллага болон банкыг ижил агуулгатай (синоним) гэдэг ойлголт их түгээмэл байдаг. Гэвч банк бол зээлийн байгууллага мөн боловч эсрэгээрээ зээлийн байгууллага бүр банк биш юм. Германы эрхзүйд зээлийн байгууллага гэдгийн дор банк, хадгаламжийн касс буюу зээлийн хоршоог хамруулдаг. Хууль тогтоогч нь зээлийн салбарын тухай хуулийн 39 дүгээр зүйлд “банкир”, “банк” болон “ард түмний банк”, тус хуулийн 40 дүгээр зүйлд “хадгаламжийн касс”, “барилгажуулалтын хадгаламжийн касс” болон “хадгаламж, зээлийн хоршоо” гэдэг үгсийг тус тус тусгаснаар энэхүү түүхэн ангиллыг хуульчилж, компаний нэр, үйл ажиллагааны зорилгыг тодорхойлох буюу зар сурталчилгааны хувьд хуулиар хамгаалсан байдаг.

Хадгаламжийн кассыг явган ярианд ихэнхдээ “банк” гэж хэлдэг. Үнэндээ зээл авах тохиолдолд зээлийн байгууллагуудын багавтар ялгаа бараг мэдэгдэхгүй. Тиймдээ ч өдөр тутмын амьдралд нийтлэг үйлчилгээний банк⁵⁶ руу шилжих хандлага улам бүр нэмэгдэж байна. Нийтлэг үйлчилгээний банк нь банкны бараг бүх үйл ажиллагааг эрхэлдэг байгууллага юм. Герман Улсад ихэнх банк нь нийтлэг үйлчилгээний банкны үйл ажиллагаа эрхэлдэг. Хадгаламжийн касс нь үйлчлүүлэгчид анзаарагдахгүй ч гэлээ үйл ажиллагааны хүрээ нь тодорхой хэмжээнд хязгаарлагдмал байдаг тул нийтлэг үйлчилгээний банкны түвшинд хүрэхгүй.

⁴⁸ Genossenschaftsbanken-германаар

⁴⁹ öffentlich-rechtliche Institute-германаар

⁵⁰ Privatbanken-германаар

⁵¹ Konsolidierungsgrad-германаар

⁵² Profitabilitaet-германаар

⁵³ Eigenkapitalrentabilitaet-германаар

⁵⁴ Zinsspanne-германаар

⁵⁵ Cost-Income-Ratio-англиар

⁵⁶ Universalbank-германаар

Германы санхүүгийн үйлчилгээний байгууллага

Германы зээлийн салбарын тухай хуулинд заасны дагуу санхүүгийн үйлчилгээний байгууллага гэж үндсэн буюу тодорхой хязгаарлагдмал хүрээнд үйл ажиллагаа эрхэлж, **бусдад санхүүгийн үйлчилгээ үзүүлдэг**, худалдаа, арилжаа эрхлэх нөхцөлийг хангасан компанийг хэлэх ба зээлийн бус байгууллага юм.

Санхүүгийн үйлчилгээний байгууллага нь зээлийн салбарын тухай хуулийн 32 дугаар зүйлд заасны дагуу BaFin⁵⁷ (Холбооны санхүүгийн үйлчилгээний хяналтын газар)-аас зөвшөөрөл авч үйл ажиллагаа явуулдаг. Зөвшөөрөл авахад доорх нөхцөл, шаардлагыг хангасан байвал зохино. Үүнд:

- Өөрийн хөрөнгийн хэмжээ
 - Хөрөнгө оруулалтын зөвлөх, хөрөнгө оруулалтын зуучлагч, эцсийн гэрээний зуучлагч, санхүүгийн сагс (портфолио)-ны менежер, олон талт худалдаа эрхлэгч, үйлчлүүлэгчийнхээ эзэмшилд байгаа бэлэн мөнгө, үнэт цаас, өмч хөрөнгийг санхүүгийн эргэлтэнд оруулах эрхгүй, мөн өөрөө хариуцлага хүлээхгүй, санхүүгийн инструмент ашигладаг үнэт цаасны буюу хөрөнгө оруулалтын менежментийн компанийн хувьд доод хязгаар нь 50 000 евро;
 - Өөрөө хариуцлага хүлээхгүй, санхүүгийн инструмент ашигладаг санхүүгийн үйлчилгээний байгууллагын хувьд доод хязгаар нь 125 000 евро;
 - Бүрэн хариуцлагатай санхүүгийн үйлчилгээний байгууллагын хувьд доод хязгаар нь 730 000 евро.
- Хүсэлт гаргагч компанийн гүйцэтгэх захирал буюу өмчлөгч нь хуулиар тавигдсан шаардлагад тохирсон мэргэжилтэй, итгэл даах чадвартай байх.
- Хэрэгжих боломжтой бизнес төлөвлөгөөтэй байх.

Зөвшөөрөл олгохоос өмнө Холбооны агентлаг нь уг байгууллагын аюулгүй байдлын тоноглолын талаар сонсгол хийнэ.

2.2 Олон улсад

Австри болон Швейцар улсад германы нийтлэг үйлчилгээний банк болон зээлийн байгууллагын тухай ойлголт адилхан байдаг. Австри улсад санхүүгийн үйлчилгээний байгууллагыг “үнэт цаасны компани”⁵⁸ гэж нэрлэдэг.

Англо-саксоны⁵⁹ (англо-америкийн) эрхзүйн системтэй орнуудад ерөнхийдөө “банк” эсхүл “хадгаламжийн банк” гэсэн ойлголт түгээмэл байдаг бөгөөд Германд байдаг шиг “З-баганат-загвар”-т багтсан зээлийн байгууллагын олон хэлбэр бараг байдаггүй.

⁵⁷ Bundesanstalt für Finanzdienstleistungsaufsicht (BaFin)-германаар

⁵⁸ Wertpapierfirma-германаар

⁵⁹ angelsdchsisch-германаар

АНУ гэхэд 1933 оноос 1999 он хүртэл хөрөнгө оруулалтын банк болон арилжааны банкнаас бүрдсэн тусгай банкны тогтолцоотой⁶⁰ байсан. 1999 оны 11 дүгээр сард хууль⁶¹ гаргаснаар тусгай банкны системийг халж, улмаар 2007 онд тохиосон санхүүгийн хямралын улмаас бүх хөрөнгө оруулалтын банкыг нийтлэг үйлчилгээний банкууд худалдан авах, банкны статусыг нь нийтлэг үйлчилгээний банк болгон өөрчлөх процесс явагдсанаар АНУ-ын банкны систем нь ерөнхийдөө Германы банкны системд ойртсон байдаг.

Франц улсын хувьд, дэлхийн II дайны үед байгуулагдсан Үндэсний эсэргүүцлийн зөвлөл⁶² нь 1944 онд мөн ийм систем нэвтрүүлсэн боловч 1984 онд халсан байдаг.

Англо-саксоны эрхзүйн системийн хүрээнд “зээлийн байгууллага⁶³” гэдэг ойлголтыг хэрэглэдэг.

2.3. АНУ-ын банкны систем

Зохицуулалтын дүрэм, журам

- Тусгай банкны систем: Glass-Steagall Act (1933) хуулиар байгуулж, Gramm-Leach-Bliley Act (1999) хуулиар цуцалсан.
- Салбарын сүлжээг хязгаарлах: McFadden Act (1927) хууль: муж улс дамнасан салбарыг хориглох тухай, Riegle-Neal Act (1994) хуулиар хоригийг зөөллөсөн.
- Үйл ажиллагааг хязгаарлах: Bank Holding Company Act (1956 онд баталж, 1999 он хүртэл хүчин төгөлдөр) хуульд Санхүүгийн холдинг компанийн⁶⁴ тухай ойлголтыг тодорхойлсон байсан.

Банкны төрөл

АНУ-ын банкны систем нь доорх банкны төрлүүдээс бүрддэг. Үүнд:

- Арилжааны банк: Citigroup, JP Morgan Chase г.м.
- Хөрөнгө оруулалтын банк, Үнэт цаасны брокер, дилер
- Тэтгэврийн сан⁶⁵ буюу Хамтын сан⁶⁶ (Хөрөнгө оруулалтын сан) зэрэг бусад банк бус⁶⁷ буюу банк төст⁶⁸ байгууллага
- Хуримтлалын байгууллага:⁶⁹ Хамтын хадгаламжийн банк, Зээлийн нэгдэл⁷⁰, Хадгаламж, зээлийн холбоо⁷¹

⁶⁰ Trennbanksystem-германаар

⁶¹ Gramm-Leach-Bliley Act-англиар

⁶² Conseil national de la Résistance-францаар

⁶³ "credit institution"-англиар

⁶⁴ Financial Holding Companies (FHC)-англиар

⁶⁵ Pensionsfonds-германаар

⁶⁶ Mutual Funds-англиар

⁶⁷ Non-Banks-англиар

⁶⁸ Near-Banks-англиар

⁶⁹ Thrift Institutions-англиар

⁷⁰ Credit Unions-англиар

⁷¹ Savings & Loan Associations-англиар

Системийн байгууллагууд

Холбооны нөөцийн систем⁷² (Америкийн төв банк) нь 12 салбартай. Холбооны нөөцийн Товчоо⁷³ нь санхүүгийн холдинг компанид хяналт, шалгалтыг хэрэгжүүлдэг.

Мэргэжлийн хяналт, шалгалт: Арилжааны банкуудын хяналт, шалгалтыг FDIC⁷⁴ (Холбооны хадгаламжийн даатгалын корпораци) болон OCC⁷⁵ (Валютын аудиторын газар) хэрэгжүүлдэг. Хөрөнгө оруулалтын банкууд SEC⁷⁶ (Үнэт цаас, биржийн комисс) болон CFTC⁷⁷ (Таваар фьючерсийн арилжааны комисс) байгууллагын хяналт дор байдаг. Холбооны төрийн захиргааны төв байгууллагууд нь даатгалын салбараа хянадаг.

АШИГЛАСАН МАТЕРИАЛ

- Санхүүгийн зохицуулалтын хорооны бодлого зохицуулалтын газар
- www.frc.mn
- Германы банкны салбар-Deutsches Bankwesen https://de.wikipedia.org/wiki/Deutsches_Bankwesen
- <http://www.legalinfo.mn/law/details/108?lawid=108>
- МБ ХШГазар

⁷² Federal Reserve System-англиар

⁷³ Federal Reserve Board-англиар

⁷⁴ Federal Deposit Insurance Corporation (FDIC)-англиар

⁷⁵ Office of the Comptroller of the Currency (OCC)-англиар

⁷⁶ U.S. Securities and Exchange Commission (SEC)-англиар

⁷⁷ U.S. Commodity Futures Trading Commission (CFTC)-англиар

**ГАДААДЫН ЗАРИМ ОРНЫ ТЭТГЭВРИЙН САНГИЙН ТОГТОЛЦОО,
САНГИЙН НӨӨЦ ХӨРӨНГИЙН УДИРДЛАГА, ХӨРӨНГӨ ОРУУЛАЛТАД
АШИГЛАХ БОЛОМЖИЙН ТАЛААРХ ТУРШЛАГА, ЭРХ ЗҮЙН
ЗОХИЦУУЛАЛТ**

*Д.Жигваагүнсэл, Ө.Мөнхтунгалаа
Т.Саулегүл, Д.Халиун*

АГУУЛГА

УДИРТГАЛ

**НЭГ. ГАДААДЫН ЗАРИМ ОРНЫ ТЭТГЭВРИЙН САНГИЙН ТОГТОЛЦОО,
САНГИЙН НӨӨЦ ХӨРӨНГИЙН УДИРДЛАГА, ХӨРӨНГӨ
ОРУУЛАЛТЫН ТАЛААРХ ЭРХ ЗҮЙН ОРЧИН, ТУРШЛАГА**

- ОРОСЫН ХОЛБООНЫ УЛС
- НОРВЕГИЙН ВАНТ УЛС
- БҮГД НАЙРАМДАХ СОЛОНГОС УЛС
- БҮГД НАЙРАМДАХ ИРЛАНД УЛС

**ХОЁР. ХУВИЙН ТЭТГЭВРИЙН САН БОЛОН ТЭТГЭВРИЙН АВТОМАТ
ОРОЛЦООНЫ СИСТЕМИЙГ ХЭРЭГЖҮҮЛСЭН ГАДААДЫН
ЗАРИМ ОРНЫ ТУРШЛАГА**

- Турк, Чили улсын тэтгэврийн системийн харьцуулалт
- Англи, Австрали, АНУ, Шинэ Зеланд, Итали Улсын тэтгэврийн автомат оролцооны системийн хэрэгжилт

ХАВСРАЛТ

АШИГЛАСАН МАТЕРИАЛ

УДИРТГАЛ

Судалгааны *нэгдүгээр хэсэгт* ОХУ, Норвеги, БНСУ, Ирланд улсуудын нийгмийн даатгалын тэтгэврийн сангийн удирдлага, сангийн хөрөнгийг өсгөх арвижуулах туршлага, *хоёрдугаар хэсэгт* гадаадын зарим орны Хувийн тэтгэврийн сан болон Тэтгэврийн автомат оролцооны системийг холбогдох эрх зүйн орчны хүрээнд харьцуулан судаллаа.

Судалгаанаас үзэхэд нийгмийн даатгалын тэтгэврийн сангийн нөөц хөрөнгийг хариуцан бүрдүүлэх, хуримтлуулах, удирдах, өсгөх, захиран зарцуулах, хуваарилах үйл ажиллагааг зохион байгуулдаг улсын болон хувийн тэтгэврийн сан гэсэн үндсэн 2 хэлбэр байна.

Судалгаанд хамрагдсан Ирланд, БНСУ-ын хувьд Үндэсний тэтгэврийн нөөцийн сантай. Сангийн нөөц хөрөнгийг маш нарийн тооцоо судалгаа хийснийг үндэслэж, санд ихээхэн үр ашигтай гадаад, дотоодын хөрөнгө, бизнест хөрөнгө оруулалт хийх замаар өсгөдөг. Харин Ирландад Засгийн газрын үнэт цаас худалдан авах, аливаа компанид удирдах түвшний хэмжээний хувьцаа эзэмших зэргээр үндсэн зорилгоос нь гажуудуулах замыг хуулиар хязгаарласан байна.

Оросын Холбооны Улс нь 2013 оноос тэтгэврийн даатгалын шинэтгэл явуулж эхэлсэн бөгөөд тэтгэвэр тооцох аргачлал, ажилласан жилд тавигдах шаардлага, тэтгэврийн хуримтлал бүрдүүлэх зэрэг зохицуулалтад томоохон өөрчлөлтүүд орсон байна. 2002 онд батлагдсан “ОХУ-ын Тэтгэврийн хуримтлагдсан хэсгийг хөрөнгө оруулалтад ашиглах тухай” хуулиар тэтгэврийн сангийн хуримтлал бүрдүүлэх, хөрөнгө оруулалтад ашиглах эрх зүйн үндсийг тогтоож, түүнд оролцогч субъектүүдийн эрх зүйн байдлын онцлог, эрх, үүргийг тодорхойлсон. Мөн энэхүү хуримтлалыг бүрдүүлэх болон хөрөнгө оруулалтад ашиглахтай холбоотой үйл ажиллагаанд төрийн зүгээс тавих хяналт, зохицуулалтыг хуульчилж өгсөн. Уг хуулиар ОХУ-ын тэтгэврийн санд санг бүрдүүлэх болон хөрөнгө оруулалтад ашиглахтай холбоотой эрх, үүргийг шинээр олгосон.

Норвеги улс нь нийгмийн хамгааллын тогтолцоо илүү төлөвшсөн, эдийн засгийн хувьд хүчирхэг орон тул ахмад настнуудад амьдралын суурь баталгааг хангах зорилгоор суурь тэтгэврийг хэрэглэж байна. Мөн түүнчлэн ажил мэргэжлийн болон хувийн тэтгэврийн системийг нэвтрүүлсэн. Норвегийн Засгийн газрын тэтгэврийн сан нь дотроо Олон улсын болон Норвегийн (үндэсний) гэсэн хоёр санд хуваагддаг ба энэхүү хоёр сангийн удирдлага, нөөц хөрөнгийг захиран зарцуулах асуудлыг хууль болон Сангийн яамнаас гаргасан дүрэм, журмаар зохицуулдаг. Олон улсын сангийн хөрөнгийн 60%-ийг хувьцаа, 35%-ийг тогтмол орлого, 5%-ийг үл хөдлөх хөрөнгөнд, Норвегийн сангийн хөрөнгийн 60%-ийг хувьцаа, 40%-ийг тогтмол орлогод хөрөнгө оруулалт хийх замаар өсгөдөг.

Эдийн засгийн хамтын ажиллагаа, хөгжлийн байгууллага (ЭЗХАХБ)-ын гишүүн орнууд болох Ирланд, Норвеги, Солонгос, Шинэ Зеланд, Канад, Япон зэрэг орнууд нь ирээдүйд тэтгэврийн зардал өсөх хандлагатай байгааг тооцоолон энэхүү өсөн нэмэгдэж буй зардлыг санхүүжүүлэх нөөцийг хуримтлуулах зорилгоор тэтгэврийн сан байгуулж, байгалийн баялгаас олсон орлогын тодорхой хэсгийг хуримтлуулах замаар тэтгэврийн сангаа санхүүжүүлж байна.

Нэг. ГАДААДЫН ЗАРИМ ОРНЫ ТЭТГЭВРИЙН ТОГТОЛЦОО, САНГИЙН НӨӨЦ ХӨРӨНГИЙН УДИРДЛАГА, ХӨРӨНГӨ ОРУУЛАЛТЫН ТАЛААРХ ЭРХ ЗҮЙН ОРЧИН, ТУРШЛАГА

Олон улсын туршлагаас үзэхэд тэтгэврийн даатгалын тогтолцоо сайн төлөвшсөн орнууд суурь тэтгэвэр, нэмэгдэл буюу орлогын тэтгэвэр, хувийн тэтгэврийн тогтолцоотой байдаг.

Тэтгэврийн сангийн гол зорилго нь:

- урт хугацааны хөрөнгө оруулалтыг бий болгох;
- санхүүгийн зах зээл дэх тогтворгүй байдлыг удаашруулах;
- даатгуулагчдын хуримтлалаар хувьцаа, эсхүл дэд бүтцийн санд хөрөнгө оруулалт хийх замаар хөрөнгийг бодит эдийн засагт шилжүүлснээр санхүүгийн тогтвортой байдлыг хангахад ихээхэн үүрэг гүйцэтгэдэг.

Тэтгэврийн даатгалын сангийн эх үүсвэр нь дараах 3 төрөлтэй. Үүнд:

- даатгуулагч нь өөрийн орлогоосоо шимтгэл төлөх замаар ирээдүйд авах тэтгэвэр, тэтгэмжийнхээ нөөц хөрөнгийг бүрдүүлэх;
- ажил олгогч ажиллагсдынхаа ирээдүйн амьдралын баталгааг хангах зорилгоор нөөц хөрөнгө оруулалт хийх;
- засгийн газар нь иргэдийнхээ амьдралын баталгааг хангахад хувь нэмэр оруулах зарим зардлыг хариуцах.

Хөгжингүй орнуудад эдийн засгийн хуримтлалын дийлэнх хэсгийг бүрдүүлдэг тэтгэврийн сангийн хөрөнгийг дэд бүтэц, эрчим хүч болон аж ахуйн нэгжийг санхүүжүүлэх зэрэг эдийн засгийн эрэлт хэрэгцээнд тулгуурлаж урт хугацааны санхүүгийн эх үүсвэр бий болгох зорилгоор захиран зарцуулдаг бол хөгжиж буй орнуудад энэхүү сангийн хөрөнгө нь эдийн засгийн орлогын эх үүсвэр болохын зэрэгцээ, гадаадын хөрөнгө оруулалтын багцын зарлагыг тэнцвэржүүлэн үнийн хэлбэлзлийг барьж санхүүгийн тогтвортой байдлыг хангах үүрэг гүйцэтгэдэг.

ОХУ-ЫН ТЭТГЭВРИЙН САН⁷⁸

ОХУ-ын нийгмийн хамгааллын салбарт төрийн үйлчилгээ үзүүлэх Холбооны томоохон тогтолцооны нэг нь ОХУ-ын Тэтгэврийн сан юм. Уг санг 1990 оны 12 дугаар сард тухайн үеийн ЗСБНХОУ-ын Дээд зөвлөлийн шийдвэрээр⁷⁹ байгуулжээ. Тэтгэврийн сангийн үйл ажиллагааг 1991 онд батлан гаргасан Дээд зөвлөлийн тогтоолоор (*Постановление Верховного Совета Российской Федерации от 27.12.91 N 2122-1*)⁸⁰ зохицуулах бөгөөд уг тогтоолд 1993, 1997, 2000 онуудад нэмэлт, өөрчлөлтүүд оруулсан байна.⁸¹

⁷⁸ ОХУ-ын тэтгэвэр, нийгмийн даатгал, эрүүл мэндийн даатгалын сангийн чиг үүрэг, эрх хэмжээ, санхүүжилтийн эрх зүйн зохицуулалт, СТ-13/423 СШХ Р.Хатанбаатар, А.Пагма

⁷⁹ Постановление Верховного Совета РСФСР от 22.12.1990 №442-1 «Об организации Пенсионного фонда РСФСР»

⁸⁰ Постановление Верховного совета Российской Федерации от 27 декабря 1991 года N 2122-1 "Положение о Пенсионном фонде Российской Федерации (России)"

⁸¹ Указ Президента РФ от 24.12.1993 N 2288, Федеральный закон от 05.05.1997 N 77-ФЗ

Тэтгэврийн сан нь тэтгэврийн хангамжийн санхүүгийн асуудлыг төрийн зүгээс удирдах бие даасан санхүүгийн байгууллага, өөрөөр хэлбэл бие даасан төсвийн бус сан юм. Тэтгэврийн сангийн мөнгөн хөрөнгө нь төсвийн болон бусад сангуудын бүтцэд орохгүй, төрийн нэрийн өмнөөс хураан авч болохгүй хөрөнгө юм.

1. Тэтгэврийн сан нь:

- Заавал даатгуулах тэтгэврийн даатгалын шимтгэлийг хураах, хуримтлуулах, бүртгэх;
- Тэтгэвэр тогтоох, олгох. Хөдөлмөрийн тэтгэвэр (өндөр насны, тахир дутуугийн болон тэжээгчээ алдсаны), төрөөс олгох тэтгэвэр, 18 сартайгаас дээш насны хүүхдээ асрах тэтгэмж, хүн амын нийгмийн хамгааллын байгууллагаар дамжуулан өндөр настан, хөдөлмөрийн чадваргүй иргэдэд хүргэх материалын тусламж болон Тэтгэврийн сангийн үйл ажиллагааны зардлыг санхүүжүүлэх;
- Үйлдвэрлэлийн гэмтэл, мэргэжлийн өвчлөлөөс үүдэн хөдөлмөрийн чадвараа алдагсад болон тэжээгчээ алдсаны тэтгэмжийг олгох хөрөнгийг буруутай ажил олгогч, этгээдээс гаргуулан авах ажлыг зохион байгуулах;
- Тэтгэврийн сангийн хөрөнгийг хуримтлуулах, захиран зарцуулах, санхүүгийн эргэлтэд оруулах;
- Татварын байгууллагын оролцоотойгоор даатгалын шимтгэл цаг хугацаандаа, бүрэн бүтэн тэтгэврийн санд орж байгаа эсэхэд хяналт тавих;
- Даатгуулагчдын бүртгэл хөтлөх ажлыг зохион байгуулах, Тэтгэврийн санд даатгалын шимтгэл төлөгчдийн талаарх төрийн мэдээллийн санг хөтлөх, зохион байгуулах;
- Төрөөс тэтгэврийг хамтран санхүүжүүлэх хөтөлбөрийг хэрэгжүүлэх зэрэг үндсэн чиг үүргийг хэрэгжүүлэх;
- Тэтгэврийн системийн хөрөнгийг (үүнд хөдөлмөрийн тэтгэврийн хуримтлалын хэсэг ч орно) захиран зарцуулах. Энэ үйл ажиллагааг төрийн удирдах компани⁸² Внешэкономбанк болон бусад хувийн удирдах компаниудаар дамжуулан гүйцэтгэх зэрэг үндсэн чиг үүргийг хэрэгжүүлнэ.

2. Тэтгэврийн сангийн хөрөнгө нь дараах эх үүсвэрээс бүрдэнэ:

- Ажил олгогчдоос төлөх даатгалын шимтгэл;
- Хувиараа хөдөлмөр эрхлэгч иргэдийн төлөх даатгалын шимтгэл; (Энд фермер, өмгөөлөгчид мөн хамрагдана)
- Бусад төрлийн ажиллагч иргэдийн төлөх даатгалын шимтгэл;
- Цэргийн албан хаагчид, тэдний гэр бүлийнхэнд төрөөс олгох тэтгэвэр, тэтгэмж, 18 сартайгаас дээш насны хүүхдэд олгох тэтгэмж, эдгээр тэтгэвэр, тэтгэмжийг индексжүүлэх, Чернобылийн сүйрэлд өртөгсдийн тэтгэвэр, тэтгэмж, нөхөн олговрыг тус тус санхүүжүүлэхээр төрөөс олгох хөрөнгө;
- Ажилгүйдлээс үүдэн хугацаанаасаа өмнө тэтгэвэрт гарч буй иргэдийн тэтгэвэрт зориулан ОХУ-ын Хүн амын хөдөлмөр

⁸² Государственная Управляющая компания

эрхлэлтийн сангаас Тэтгэврийн санд шилжүүлэх мөнгөн хөрөнгө;

- Хуулийн этгээд, хувь хүмүүсийн сайн дурын хандив, Тэтгэврийн сангийн хөрөнгийг хуримтлуулан санхүүгийн эргэлтэд оруулснаас орох орлого.

3. Тэтгэврийн сангийн хөрөнгийг дараах зориулалтаар зарцуулна:

- ОХУ-ын хууль тогтоомжийн дагуу тэтгэвэр олгох;
- 18 сартайгаас дээш насны хүүхдээ асрах тэтгэмж олгох;
- хүн амын нийгмийн хамгааллын байгууллагаар дамжуулан өндөр настан, хөдөлмөрийн чадваргүй иргэдэд материалын тусламж үзүүлэх;
- тэтгэврийн сан, түүний харьяа байгууллагуудын үйл ажиллагааны санхүүгийн болон материал-техникийн хангамж.

4. Тэтгэврийн сангийн удирдлагыг ОХУ-ын Тэтгэврийн сангийн зөвлөл хэрэгжүүлэх бөгөөд байнгын гүйцэтгэх байгууллага нь Гүйцэтгэх захиргаа байна.

ОХУ-ын Тэтгэврийн сангийн зөвлөлд зөвлөлийн дарга, түүний орлогчид, Тэтгэврийн сангийн гүйцэтгэх захирал болон нутаг дэвсгэрийн 12 салбарын удирдлага орно. Мөн үйл ажиллагаа нь тэтгэврийн насныхан, тахир дутуу хүмүүс, хүүхдийн эрх ашгийг хамгаалахад чиглэдэг олон нийтийн, шашны болон төрийн байгууллагууд, аж ахуйн газруудын төлөөлөл орж болдог. Зөвлөлийн ажилд ОХУ-ын БНУ-уудын Тэтгэврийн сангуудын удирдлага, яамд, төрийн байгууллагууд, Оросын банкны удирдагчид зөвлөх эрхтэйгээр оролцож болно.

ОХУ-ын Тэтгэврийн сангийн зөвлөл нь:

- Тэтгэврийн сангийн үндсэн чиг үүргээ биелүүлэхтэй холбоотой хариуцлага хүлээнэ.
- Тэтгэврийн сангийн цаг үеийн болон ирээдүйн зорилтыг тодорхойлно.
- Тэтгэврийн сан, түүний харьяа байгууллагуудын төсөв, зарлагын хуваарилалт, гүйцэтгэлийн тайланг нь батална, мөн бүтэц, орон тоог нь батална.
- Сангийн гүйцэтгэх захирал, түүний орлогчид, нутаг дэвсгэрийн салбаруудын удирдлага, Тэтгэврийн сангийн хяналтын комиссын дарга нарыг томилж, чөлөөлнө.
- Гүйцэтгэх захиргаа, Хяналтын комисс, нутаг дэвсгэрийн байгууллагуудын журмыг батална.
- Өөрийн эрх мэдлийн хүрээнд Тэтгэврийн сангийн үйл ажиллагаанд холбогдох эрх зүйн актуудыг гаргана.
- Тэтгэврийн сангийн чиг үүрэгт хамаарах бусад асуудлаар шийдвэр гаргана.

ОХУ-ын Тэтгэврийн сангийн зөвлөлийн даргыг ОХУ-ын Ерөнхийлөгчийн зарлигаар томилж, чөлөөлнө.

5. Аливаа байгууллага, албан газар, банк нь тухайн хот, нутаг дэвсгэрийг хариуцсан Тэтгэврийн сангийн бүрэн эрхт төлөөлөгч болон хяналтын комисст Тэтгэврийн сангийн хариуцах асуудалтай холбоотой мэдээлэл, баримт бичгийг заавал гаргаж өгөх үүрэгтэй.

ОХУ-ын Тэтгэврийн сангийн үйл ажиллагааны эрх зүйн зохицуулалт:

2002 оны 01 сарын 01-ны өдрөөс эхлэн тэтгэвэр тогтоолт болон олголттой холбоотой асуудлыг зохицуулсан 2 хууль шинээр мөрдөгдөж эхэлсэн. Үүнд:

1. “ОХУ дахь хөдөлмөрийн тэтгэврийн тухай” /17.12.2001 № 173-ФЗ/ хуульд иргэний өндөр насны тэтгэвэр тогтоолгох эрх үүсэх болон эрх хэрэгжүүлэхтэй холбоотой зарчмын шинэ өөрчлөлт орсон. Тухайлбал, уг өөрчлөлтөөр өндөр насны тэтгэврийн хувь хэмжээг *суурь тэтгэвэр, даатгалын тэтгэвэр болон хуримтлалын тэтгэвэр* гэсэн үндсэн 3 хэсгээс бүрдэхээр хуульчилсан ба үүнээс суурь тэтгэврийг улсын төсвөөс санхүүжүүлэх, даатгалын тэтгэврийг тухайн даатгуулагчийн төлсөн өндөр насны тэтгэврийн даатгалын хураамжийн орлогоос даатгагч байгууллага санхүүжүүлэх, хуримтлалын тэтгэврийг даатгуулагчаас өндөр насны тэтгэврийн даатгалд төлсөн хөрөнгийн хуримтлагдсан хэсгээс болон энэхүү хөрөнгийг хөрөнгө оруулалтад ашиглан олсон орлогоос даатгагч байгууллага санхүүжүүлэхээр тус тус зохицуулсан.

2. “ОХУ-ын тэтгэврийн хуримтлагдсан хэсгийг хөрөнгө оруулалтад ашиглах тухай” /24.07.2002 № 111-ФЗ/ хуулиар тэтгэврийн сангийн хуримтлал бүрдүүлэх, хөрөнгө оруулалтад ашиглах эрх зүйн үндсийг тогтоосноос гадна тэтгэврийн хуримтлалыг бүрдүүлэх, хөрөнгө оруулалтад ашиглах харилцаанд оролцож буй субъектүүдын эрх зүйн харилцааны онцлог, эрх, үүргийг тодорхойлсон. Мөн энэхүү хуримтлалыг бүрдүүлэх болон хөрөнгө оруулалтад ашиглахтай холбоотой үйл ажиллагаанд төрийн зүгээс тавих хяналт, зохицуулалтын чиг үүргийг хуульчилж өгсөн. Уг хуулиар ОХУ-ын тэтгэврийн санд субъектынх нь хувьд тэтгэврийн сан бүрдүүлэх болон хөрөнгө оруулалтад ашиглахтай холбоотой эрх, үүргийг шинээр олгосон.

ОХУ-ын Ерөнхийлөгчийн баталсан “Холбооны Улсын гүйцэтгэх засаглалын байгууллагуудын бүтэц, зохион байгуулалтын тухай” зарлиг /09.03.2004 № 314/-ийн дагуу төсвийн гадуурх сангууд, үүний дотор тэтгэврийн сангийн асуудлыг ОХУ-ын Эрүүл мэнд, нийгмийн хамгааллын яаманд хариуцуулахаар, мөн ОХУ-ын Ерөнхийлөгчийн 2004 оны 321 дугаар зарлигаар ЭМНХЯ-ны тэтгэврийн сантай холбоотой хэрэгжүүлэх үйл ажиллагааны хүрээ, эрх, үүргийг тогтоосон.

Тэтгэврийн сангийн төсөв нь хэмжээгээрээ улсын төсвийн дараа ордог томоохон хэмжээний төсөв учраас уг сангийн хөрөнгийг үр ашигтай, ухаалаг ашиглах явдалд төрөөс онцгой анхаарал хандуулдаг. Үүнтэй холбоотойгоор тус сангийн үйл ажиллагаанд хяналт тавих тогтолцоог бүрдүүлсэн.

Тэтгэврийн сангийн хөрөнгийн ашиглалтад ОХУ-ын Хяналтын танхим /Счетная палата/ болон Даатгуулагчдын хяналтын зөвлөл /Наблюдательный совет страховщика/ холбогдох хууль, тогтоомжийн хүрээнд дараах чиглэлээр хяналт тавина. Үүнд:

- Сангийн орлого, зарлагын зүйл, анги бүрээр хөрөнгө төвлөрүүлэлт болон зарцуулалт цаг хугацаандаа хийгдэж байгаа эсэх, сангийн хөрөнгийн бүтэц болон зориулалт үнэн хуульд нийцэж байгаа эсэхэд хяналт тавьж холбогдох арга хэмжээ авах;
- Зардлын зориулалт оновчтой, үр ашигтай эсэхийг тодорхойлох;
- Сангийн төсвийн орлого, зарлагын зүйл, анги бүрийн үндэслэлийг үнэлэх;
- Сангаас хэрэгжүүлж буй төслүүдэд санхүүгийн анализ хийх;
- Сангийн төсвийн гүйцэтгэл ба төлөвлөлтөд дүн шинжилгээ хийх.

ОХУ-ын орчин үеийн тэтгэврийн тогтолцоо:

2015 оны 01-р сарын 01-ний өдрөөс 2013 онд батлагдсан №400 “Даатгалын тэтгэврийн тухай” Холбооны хууль мөрдөгдөж эхэлсэн. Өндөр насны тэтгэвэр нь даатгалын болон хуримтлалын гэх тэтгэврийн хоёр хэсэгтэй байх юм. Даатгалын шимтгэл нь жилийн цалин хөлсний 22%-тай тэнцүү байх ба үүнээс 6% нь хуримтлалын хэсгийг, 16% нь даатгалын хэсгийг бүрдүүлэх, эсхүл даатгуулагчийн сонголтоор 22% нь зөвхөн даатгалын хэсгийг бүрдүүлж болох юм. */Дэлгэрэнгүй схемьг хавсралтаас үзнэ үү./*

Даатгалын хэсгийн тэтгэврийг оноогоор тооцох бөгөөд цалин хөлсний хэмжээ, ажилласан ажил, тэтгэвэрт гарсан нас зэргээс хамааран тооцогдох юм. Өндөр насны тэтгэвэрт гаргахын тулд 30 болон түүнээс дээш оноо цуглуулсан байх шаардлагатай бөгөөд энэхүү тогтолцоо нь 2025 оноос бүрэн хэрэгжиж эхэлнэ.

Үүнээс гадна өндөр насны тэтгэвэр тогтоолгоход тавигдах ажилласан жилийн шаардлага өндөрсөж, мөрдөж буй 5 жилээс 15 жил болтлоо өссөн байна. Гэхдээ тэтгэврийн оноотой адилаар шилжих хугацааг тусгаж өгсөн бөгөөд 2016 оны хувьд ажилласан жил 6 жил байх ба дараагийн 10 жил тутам нэг жилээр нэмэгдэх юм.

2015 онд тэтгэврийн тогтолцооны хуримтлалын хэсэг нь шинэ журмын дагуу ажиллаж эхэлсэн бөгөөд 2016 онд бүрэн шилжиж дуусахаар төлөвлөгдсөн байна. Тэтгэврийн заавал даатгалын хуримтлалын тогтолцоо нь хуримтлагдсан хөрөнгийн бүрэн бүтэн байдлыг хангах зарчмыг баримталдаг. Хөрөнгө оруулалтын үр дүнгээс үл хамааран тэтгэврийн тогтолцооны оролцогчдод тэтгэвэрт гарахад нь олгох тэтгэврийн хуримтлалын хэмжээ нь тухайн хуримтлалыг бүрдүүлэхэд төлсөн шимтгэлийн хэмжээнээс багагүй байх ёстой байдаг. Энэхүү баталгааг төрөөс ОХУ-ын Тэтгэврийн сангаар дамжуулан хангах бөгөөд үүнд төрийн бус тэтгэврийн сан алдагдал хүлээх тохиолдлууд мөн хамаардаг байсан юм.

ОХУ-ын тэтгэврийн тогтолцооны түүхэн тойм

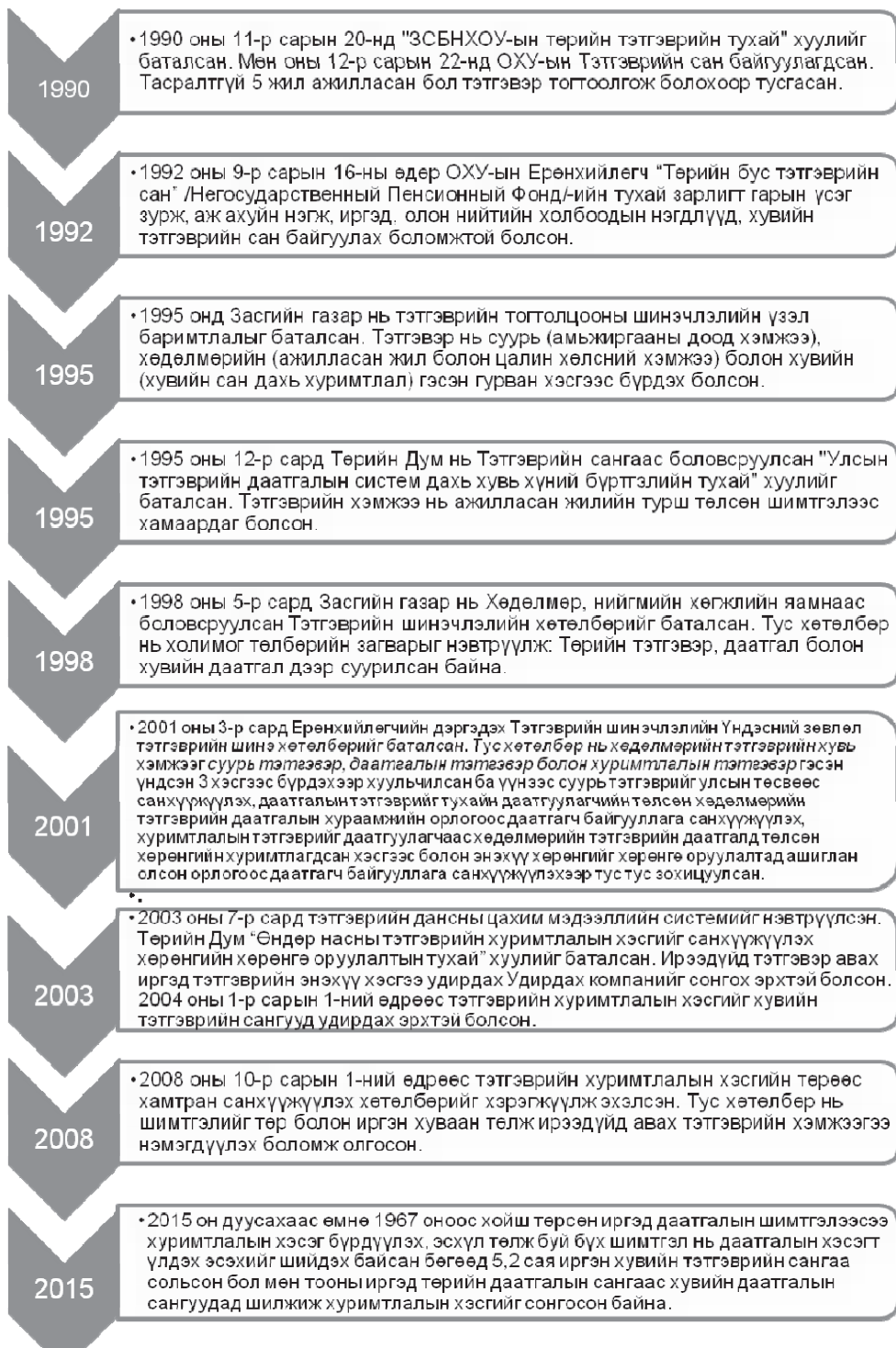

2015 оноос энэхүү тогтолцоог халж, тэтгэврийн хуримтлалын бүрэн бүтэн байдлыг хангах үүргийг тэтгэврийн хуримтлалын хөрөнгө оруулалтын зах зээлд оролцогч бүх талууд хүлээж байгаа юм. Үүний тулд Шимтгэлийн даатгалын агентлагийн суурин дээр тэтгэврийн бүх сангуудаас тодорхой хөрөнгө байршуулах Тусгай батлан даалтын сан байгуулагдсан. Тус сангаас хөрөнгө оруулалт алдагдалтай, эсхүл сангийн зөвшөөрлийг цуцалсан тохиолдолд тэтгэвэрт гарч буй иргэдэд тэтгэвэр олгогдох юм.

Мөн шинэ хуулиар ОХУ-ын Тэтгэврийн сангаас хувийн сангууд руу болон хувийн сан хоорондын хууль бус шилжүүлгийн асуудлыг шийдвэрлэсэн байна.

Өмнөх жилүүдэд тэтгэврийн хуримтлалаа шилжүүлэх өргөдөл буюу даатгагчаа сонгохдоо шууд ОХУ-ын Тэтгэврийн сан бус Төрийн бус тэтгэврийн сангуудаар дамжуулдаг байсан. Энэ тохиолдолд дээрх нэгжүүдийн хуурамч эсэхийг шалгахад хүндрэл тулгардаг байсан бөгөөд залилангийн тохиолдлууд цөөнгүй бүртгэгдсэн байдаг байна. Шинэ журмын дагуу даатгуулагчид тэтгэврийн сангаа сонгохдоо ОХУ-ын Тэтгэврийн санд шууд өргөдөл гаргаснаар даатгуулагчийн мэдэлгүйгээр тэтгэврийн хуримтлалыг шилжүүлэх боломжийг хязгаарлаж өгсөн байна.

Түүнчлэн шинэ журмын дагуу нэг сангаас нөгөө санд хуримтлалаа алдагдалгүйгээр шилжүүлэх асуудлыг тусгасан байна. Өмнөх хуулийн дагуу шилжүүлгийг жилд нэг удаа хийхийг зөвшөөрдөг байсан бол шинэ журмын дагуу мөн жилд нэг удаа солих боломжийг олгосон боловч тодорхой хязгаарлалтуудыг тусгаж өгсөн байна. Ингэхдээ шинэ даатгагчид тэтгэврийн хуримтлалыг хөрөнгө оруулалтын өгөөж болон нөхөн олговоргүйгээр шилжүүлэх юм. Хөрөнгө оруулалтын өгөөжийг алдахгүй, мөн нөхөн олговрын зардлаас алдагдал хүлээхгүй байхын тулд доод тал нь 5 жилд нэг удаа шилжүүлэхийг зөвлөж байгаа бөгөөд ингэснээр урт хугацаат төсөл, хөтөлбөрүүдэд хөрөнгө оруулж, хөрөнгө оруулалтын үр өгөөжийг дээшлүүлэх боломжтой гэж үзсэн байна.

Шинэчлэлийн хүрээнд хувийн тэтгэврийн сангуудын үйл ажиллагааны хэлбэрийг өөрчилж байгаа ба ашгийн бус, төрийн бус статустай ажилладаг сангуудыг хувьцаат нийгэмлэг болгож өөрчилж байгаа нь Төрийн бус тэтгэврийн сангуудын үйл ажиллагааг илүү нээлттэй, ил тод болгох зорилготой юм.

ОХУ-ын тэтгэврийн сангийн хөрөнгийн түр байршуулалт:

Хуримтлалын тэтгэвэрт төлөгдөж буй хөрөнгийг Удирдах компани болон хувийн санд шилжүүлэхээс өмнө ОХУ-ын Тэтгэврийн сан нь Оросын арилжааны банкуудад байршуулна. 2015 онд 20 удаа дуудлага худалдаа явагдаж 620 тэрбум рублийн 68 депозитын гэрээ байгуулсан бөгөөд байршуулсан хугацаа нь 19-88 хоног, өгөөж нь 10,5%-27,7% байсан байна. Арилжааны банкуудад байршуулсан хөрөнгийн орлого нь 14,1 тэрбум рубль байсан бөгөөд 14,5%-ийн өгөөжтэй байсан нь тухайн оны инфляцийн түвшнээс өндөр байгаа юм. Харьцуулахад “Внешэкономбанк” төрийн Удирдах компани-13,2%, хувийн удирдах компаниуд-15,2%-

ийн өгөөжтэй ажилласан байна. Тэтгэврийн сангийн 14,1 тэрбум рубль (14,5%)-ийн орлогыг дараах эх үүсвэрээс бүрдүүлсэн байна. Заавал даатгуулах сангийн хөрөнгийг байршуулсан орлого 1,7 тэрбум рубль (15,1%), тэтгэврийн хуримтлалын түр царцаасан хөрөнгийг байршуулсан орлого 9,8 тэрбум рубль (14,7%), даатгалын шимтгэл болон нэмэлт даатгалын шимтгэл, ажил олгогчдоос төлөх даатгалын шимтгэлийн хөрөнгийг байршуулсан орлого 2,6 тэрбум рубль (13,7) тус тус оржээ.⁸³

ОХУ-ын Тэтгэврийн сангийн хөрөнгө оруулалтын орчин⁸⁴:

Тэтгэврийн сангийн хуримтлагдсан хөрөнгийг хөрөнгө оруулалтад ашиглах харилцааг Үндсэн хууль, “ОХУ-ын тэтгэврийн хуримтлагдсан хэсгийг хөрөнгө оруулалтад ашиглах тухай” ОХУ-ын хууль /2002/, “Тэтгэврийн заавал даатгалын тухай” ОХУ-ын хууль /2001/, ОХУ-ын Тэтгэврийн сан, Нийгмийн даатгалын сан болон Эрүүл мэндийн даатгалын санд төлөх даатгалын шимтгэлийн тухай” хууль /2009/ зэрэг хууль, эрх зүйн актуудаар зохицуулж байна.

2013 онд батлагдсан №400 Холбооны хуулийн 11-р зүйлд заасны дагуу *даатгалын хугацаа*-нд ажилласан хугацаа ба (эсхүл) ОХУ-ын Тэтгэврийн санд даатгалын шимтгэл тооцогдож, төлөгдөж байсан бусад үйл ажиллагааны хугацааг хамарна гэж заажээ.

Даатгалын шимтгэл-д тэтгэврийн заавал даатгалын шимтгэл, 2008 онд батлагдсан “Хуримтлалын тэтгэвэрт төлөгдөх нэмэлт даатгалын шимтгэл болон тэтгэврийн хуримтлал бий болгоход төрөөс дэмжлэг үзүүлэх тухай” хуулиар тогтоосон хуримтлалын тэтгэвэрт төлөгдөх нэмэлт даатгалын шимтгэлийг тооцно.

Тэтгэврийн даатгал нь тэтгэврийн тогтолцооны санхүүгийн тогтвортой байдлыг хангахад оршино. Даатгалын шимтгэл нь ОХУ-ын Тэтгэврийн сангаас төлөгдөх тэтгэврийн зардлыг санхүүжүүлэхэд хангалтгүй байдаг учир, иргэд өөрсдийн хувийн мөнгөн хөрөнгөө Тэтгэврийн санд байршуулах эрхтэй байх бөгөөд энэ нь ирээдүйд хуримтлалын тэтгэвэр болж эргэн олгогдох юм. Ингэснээр энэ төрлийн даатгалын шимтгэл төлж буй иргэд нь хөрөнгө оруулагч болох бөгөөд хөрөнгө оруулалтын өгөөж нь ирээдүйд авах тэтгэврийн хуримтлалын хэсгийг бүрдүүлнэ.

Хөрөнгө оруулалтын үйл ажиллагааны хүрээнд хуримтлалын тэтгэвэр нь хөрөнгө оруулах процесс болон Тэтгэврийн сангийн мөнгөн хөрөнгийг ашигласнаас олох орлогыг тодорхойлох юм.

2002 оны 7 дугаар сарын 24-ны өдөр батлагдсан № 111 Холбооны хуулийн 4 дугаар зүйлд заасны дагуу тэтгэврийн хуримтлалын хөрөнгийг бүрдүүлэх, хөрөнгө оруулах субъектүүд нь ОХУ-ын Тэтгэврийн сан, төрөлжсөн хадгалагч, Удирдах компани, даатгуулагч, даатгагч нар байна. Хуулийн 6-р зүйлд заасны дагуу тэтгэврийн хуримтлалын хөрөнгийг бүрдүүлэх, зохистой ашиглалтад хяналт тавих үүргийг ОХУ-

⁸³ http://www.pfrf.ru/press_center/~2016/02/16/106867

⁸⁴ ОХУ-ын тэтгэврийн сангаас хийх хөрөнгө оруулалтыг зохицуулж буй хууль эрх зүйн актуудын дэлгэрэнгүй жагсаалтыг дараах хаягаар орж үзнэ үү. http://www.pfrf.ru/info/order/investing_pension_funds/

ын Тэтгэврийн сан хүлээх бөгөөд холбогдох бусад байгууллагууд эрх үүргийнхээ дагуу хяналт тавина. Тэтгэврийн сангийн хуримтлалын хэсгийн хөрөнгө оруулалтад ОХУ-ын Төв Банк хяналт тавина.

Тэтгэврийн хуримтлалыг хөрөнгө оруулах процесс нь иргэдийн төлж буй даатгалын шимтгэлийг хуульд заасны дагуу Удирдах компаниудын итгэмжлэгдсэн удирдлагад шилжүүлнэ. Тэтгэврийн хуримтлалын хөрөнгө оруулалт нь мөнгөн хөрөнгийг зориулалтаар, зохистой ашигласны орлогоор хуримтлалын тэтгэврийг санхүүжүүлэхийг хэлнэ. ОХУ-ын Тэтгэврийн сан нь Удирдах компани тус бүр дээр тэдгээрийн зориулалтын дагуу ашиглаж байгаад хяналт тавих зорилгоор тусдаа данс /счет-депо/ нээдэг.

Энэ тохиолдолд тэтгэврийн сан нь удирдлагын үүсгэн байгуулагчийн үүргийг гүйцэтгэх бөгөөд төрийн удирдлагын компаниуд, мөн тендерийн замаар сонгогдсон удирдах компаниудтай хөрөнгө итгэмжлэн удирдах гэрээ байгуулж, тэдэнд тэтгэврийн хадгаламжийг шилжүүлэх үүргийг тус тус хүлээнэ.

Тэтгэврийн хуримтлалын хөрөнгийг зориулалтаас гадуур ашигласан тохиолдолд төрөлжсөн хадгалагч /специализированный депозитарий/ болон тэтгэврийн хуримтлалын хөрөнгийг итгэмжлэн удирдах гэрээ байгуулсан удирдах компани нь хамтын хариуцлага хүлээнэ.

2002 оны 7 дугаар сарын 24-ны өдөр батлагдсан № 111 Холбооны хуулийн 6 дугаар бүлэгт хөрөнгийг удирдах компанийн удирдлагад шилжүүлэх харилцааг зохицуулсан байна.

Даатгуулагчид нь өөрийн тэтгэврийн хуримтлалаа хэний удирдлагад шилжүүлэхээ өөрсдөө шийдэх юм. Иргэд өөрсдөө дараах байдлаар тэтгэврийн хуримтлалаа удирдах эрхтэй байна:

а) ОХУ-ын Тэтгэврийн сангаар дамжуулан:

- тендерийн замаар сонгогдсон удирдах компанийг сонгох. Ийнхүү сонгогдсон компани нь төрийн удирдах компанитай харьцуулбал иргэдийн хөрөнгийг байршуулж болох активын цар хүрээ нь өргөн байна.
- төрийн удирдах компанийг сонгох-Внешэкономбанк.

б) Төрийн бус тэтгэврийн сангаар дамжуулан: Төрийн бус тэтгэврийн сан нь өндөр насны тэтгэврийн хуримтлалын хэсгийг хувийн сангаар бүрдүүлэх шийдвэр гаргасан даатгуулагчийн тэтгэврийг олгох, тэтгэврийн хуримтлалыг хөрөнгө оруулах үйл ажиллагаа явуулна.

Тэтгэврийн хуримтлалын хөрөнгийн хөрөнгө оруулалт нь зохистой, шударга явагдах бөгөөд баталгаатай, хөрвөх чадвартай, ашигтай, мөн төрөлжсөн байх зарчим дээр суурилсан байна.

Тэтгэврийн хуримтлалын хөрөнгийг дараах байдлаар⁸⁵ байршуулж болох бөгөөд ОХУ-ын Засгийн газраас нэмэлт хязгаарлалтуудыг тогтоож болно.⁸⁶ Үүнд:

⁸⁵ "ОХУ-ын тэтгэврийн хуримтлагдсан хэсгийг хөрөнгө оруулалтад ашиглах тухай" /24.07.2002 № 111-ФЗ/ хуулийн 26-р зүйл.

⁸⁶ "ОХУ-ын тэтгэврийн хуримтлагдсан хэсгийг хөрөнгө оруулалтад ашиглах тухай" /24.07.2002 № 111-ФЗ/ хуулийн 28-р зүйл.

1. ОХУ-ын Засгийн газрын үнэт цаас;
2. ОХУ-ын субъектүүдийн Засгийн газрын үнэт цаас /зэрэглэлээс хамааран хөрөнгө оруулалтын багцын 10%, 40%-аас хэтрэхгүй/;
3. ОХУ-ын үнэт цаас гаргагчийн бонд, өрийн бичиг;
4. ОАО буюу нээлттэй хувьцаат нийгэмлэг /НХН/ хэлбэрээр байгуулагдсан ОХУ-ын үнэт цаас гаргагчийн хувьцаа /хөрөнгө оруулалтын багцын 40%-аас хэтрэхгүй/;
5. Гадаадын улс орнуудын засгийн газрын үнэт цаас, бонд болон бусад гадаадын үнэт цаас гаргагчийн бусад хувьцаа зэрэгт хөрөнгө оруулагч хөрөнгө оруулалтын сангуудын хувьцаа;
6. Ипотекийн үнэт цаасны тухай ОХУ-ын хууль тогтоомжийн дагуу гаргасан орон сууцны ипотекийн үнэт цаас гаргах;
7. Зээлийн байгууллагуудын дансан дахь рубль;
8. Зээлийн байгууллагуудын рубль, гадаад валютын хадгаламж;
9. Зээлийн байгууллагуудын дансан дахь гадаад валют /Нэг хуулийн этгээд, эсхүл холбоотой этгээдийн 7,8,9-т заасан актив нийлээд хөрөнгө оруулалтын багцын 25%-аас хэтрэхгүй/;
10. ОХУ-ын үнэт цаасны зах зээлийн тухай хуулиар ОХУ-д байршуулах, гүйлгээнд оруулах эрх бүхий олон улсын санхүүгийн байгууллагын үнэт цаас /5 болон 10-т заасан актив нийлээд хөрөнгө оруулалтын багцын 20%-аас хэтрэхгүй/.

Тэтгэврийн сангийн хөрөнгийг удирдах төрийн компани (Төрийн удирдах компани) - ОХУ-ын Засгийн газраас эрх олгосон хуулийн этгээд Тэтгэврийн сангийн хөрөнгийн итгэмжлэгдсэн удирдлагыг хэрэгжүүлж хөрөнгө оруулалт хийх ба энэхүү хөрөнгө нь хувийн хөрөнгө оруулалтын компани болон үндэсний хөрөнгө оруулалтын санг ашиглах эрхийн сонголтоо ашиглаагүй, эсхүл өөрийн тэтгэврийн хуримтлалаа захиран зарцуулж хөрөнгийн удирдлагыг хангах компаниар төрийн өмчийн компанийг сонгосон иргэдийн тэтгэврийн хуримтлалаас бүрдэнэ. ОХУ-д одоогоор энэхүү үүргийг Внешэконом банк хэрэгжүүлж байна. Тус банк нь иргэдийн тэтгэврийн хуримтлалыг дараах үндсэн 2 хөрөнгө оруулалтын багцад байршуулж байна. Үүнд:

1. Засгийн газрын үнэт цаасны багц нь ОХУ-ын Засгийн газрын үнэт цаас, Засгийн газрын баталгаатай дотоодын үнэт цаас гаргагчдын өрийн бичиг, мөнгөн хөрөнгө/рубль/ болон гадаад валютаас бүрдэж байна.

2. Өргөтгөсөн хөрөнгө оруулалтын багц нь ОХУ-ын Засгийн газрын үнэт цаас, Холбооны улсуудын үнэт цаас, ОХУ-ын хуулийн этгээдийн үнэт цаас, дотоодын өрийн бичиг, мөнгөн хөрөнгө, банк санхүүгийн байгууллагын дансан дахь гадаад валют, ипотекийн үнэт цаас, рубль, валютын хадгаламж, олон улсын санхүүгийн байгууллагуудын үнэт цаас гэх мэт.

Иргэн тэтгэврийн сангийнхаа хуримтлалыг Засгийн газрын үнэт цаасны багцын хөрөнгө оруулалтад оруулахын тулд Тэтгэврийн сангийн орон нутгийн удирдах зөвлөлд зайлшгүй хүсэлт гаргана. Хэрэв иргэн

төрийн болон хувийн хөрөнгө оруулалтын компанийн алиныг сонгох, эсхүл үндэсний тэтгэврийн санд харьяалагдах эсэх талаараа хүсэлт гаргаагүй тохиолдолд түүний хөрөнгийг Төрийн хөрөнгө оруулалтын удирдах компанийн өргөтгөсөн хөрөнгө оруулалтын багцад байршуулдаг байна.

НОРВЕГИЙН ВАНТ УЛС

Норвегийн тэтгэврийн даатгалын систем нь улсын тэтгэврийн систем, орлогод тулгуурласан ажил мэргэжлийн тэтгэврийн систем, хувийн хуримтлалын системээс бүрддэг.

Тэтгэврийн зах зээл нь даатгалын бүтээгдэхүүн давамгайлсан жижиг зах зээл юм. Тэтгэврийн зах зээл дэх хувийн тэтгэврийн 75% нь даатгалын гэрээгээр санхүүждэг ба тэргүүлэгч 5 даатгалын компани зах зээлийн 94%-ийг хянадаг.

Улсын тэтгэврийн систем нь тэтгэврийн тогтмол түвшинд суурилсан суурь тэтгэвэр авагч болон орлогод тулгуурласан нэмэлт буюу ажил хөдөлмөр эрхэлж буй бүх хүмүүсийг хамруулна. Норвеги Улсад ажил хөдөлмөр эрхэлж байгаа болон тус улсад нэг жилээс дээш хугацаанд амьдарч байгаа хүн бүр энэ системд хамрагдах боломжтой. Ажил олгогч нь 14.1%, ажилтан 7.8%-ийн шимтгэл төлдөг. Хууль тогтоомжоор тэтгэвэр тогтоолгох нас нь 67 нас юм.

Норвеги улс 1966 онд Үндэсний даатгалын сан (NIS Fund)-г байгуулсан ба тус сангийн зорилго нь нийгмийн даатгалын систем дэх ашиг бүхий нөөцийг санхүүжүүлэх хэрэгсэл болох явдал байсан ба 1999 онд Норвегийн санхүүгийн байр суурийг бэхжүүлэх, ирээдүйн тэтгэврийн зардлыг хуримтлуулах зорилгоор Газрын тосны санг байгуулсан. 2006 онд энэхүү хоёр сан нэгдэж Засгийн газрын тэтгэврийн санг бүрдүүлсэн ба энэ сан нь Засгийн газрын тэтгэврийн сан-Олон улсын (The Government Pension Funds—Global) болон Засгийн газрын тэтгэврийн сан-Норвеги (The Government Pension Funds-Norway) гэсэн хоёр хэсгээс бүрддэг. Энэхүү хоёр санг Сангийн яамнаас эрх олгосон Norges Bank ба Folketrygdfondet⁸⁷ удирддаг.

2001 оны Тэтгэврийн тухай хуульд зааснаар хуваарилалтын тогтолцоо (DB schemes)-ны хүрээнд тэтгэврийн сан бүрэн санхүүжиж ирсэн. Мөрдөгдөж буй DB тогтолцоонд ажил олгогчоос оруулж буй хувь нэмэр нь бүхэлдээ шимтгэл төлөх байдлаар бүрэлддэг.

Засгийн газрын тэтгэврийн сан нь газрын тосны орлогын тодорхой хэсгийг хуримтлуулан ирээдүйн тэтгэврийн зардлын зарим хэсгийг төлөх гол хэрэгсэл юм. Эдийн засгийн хамтын ажиллагаа, хөгжлийн байгууллагын /ЭЗХАХБ/ гишүүн орон болох Норвеги Улсын тэтгэврийн зардал ирээдүйд өсөх хандлагатай байгааг тооцон ирээдүйн зардлыг санхүүжүүлэх нөөцийг эртнээс хуримтлуулах арга замыг хайж, хөрөнгө оруулалтын орлогоосоо ирээдүйд өсөн нэмэгдэх тэтгэврийн зардлын

⁸⁷ Folketrygdfondet - 1967 онд байгуулагдсан Үндэсний даатгалын сан. Энэхүү санг Сангийн яам эзэмшдэг бөгөөд ТУЗ-ын дарга, гишүүд болон аудиторийг томилдог.
<http://www.folketrygdfondet.no/mission/category408.html>

тодорхой хувийг санхүүжүүлэх, өөрөөр хэлбэл газрын тосны орлогын зарцуулалтын талаар урт хугацааны менежментийн бодлого хэрэгжүүлж ирээдүй хойч үеийнхэнд ирэх тэтгэврийн зардлын хүнд ачаа дарамтыг бууруулах, үе дамжсан хөрөнгө бий болгох, одоо болон хойч үедээ газрын тосны орлого, үр шимийг хүртэх боломж олгохыг зорьж байна.

Засгийн газрын тэтгэврийн сангийн тогтолцоо болон сангийн удирдлагын тухай:

Засгийн газрын тэтгэврийн сангийн хөрөнгийн удирдлагын тухай зохицуулалтыг Парламентаас баталсан Засгийн газрын тэтгэврийн сангийн тухай хууль (Government Pension Fund Act no. 123 of 21 December 2005) болон нэмэлт зохицуулалт бүхий дүрэм журмаар зохицуулна.

Засгийн газрын тэтгэврийн сангийн тухай хуулийн 1-р зүйлд: “Засгийн газрын тэтгэврийн сан нь Үндэсний даатгалын тогтолцоон дахь тэтгэврийн зардал болон газрын тосны орлогыг захиран зарцуулахтай холбоотой урт хугацааны асуудлыг шийдвэрлэхэд Засгийн газрын хуримтлалаас санхүүжилт хийхэд дэмжлэг үзүүлнэ” гэж заасан.

Мөн хуулийн 2-р зүйлд: “Засгийн газрын тэтгэврийн санг Сангийн яам удирдана. Норвегийн тэтгэврийн сан нь Засгийн газрын тэтгэврийн сан-Олон улсын, Засгийн газрын тэтгэврийн сан-Норвеги гэсэн хоёр сангаас бүрдэнэ. Засгийн газрын тэтгэврийн сангийн /Олон улсын/ хөрөнгийг Norges Bank-ны дансанд, Засгийн газрын тэтгэврийн сангийн /Норвеги/ хөрөнгийг Folketrygdfondet-ийн дансанд тус тус байршуулна” гэж заасан.

Олон улсын тэтгэврийн сангийн орлого нь Засгийн газрын нэгдсэн төсвөөс шилжүүлсэн газрын тосны үйл ажиллагааны цэвэр мөнгөн гүйлгээ, газрын тосны үйл ажиллагаатай холбоотой санхүүгийн гүйлгээний цэвэр үр дүн болон Сангийн хөрөнгийн үр өгөөжөөс бүрдэнэ. Газрын тосны үйл ажиллагаатай холбоотой цэвэр мөнгөн гүйлгээний нийт орлого нь дараах орлогоос бүрдэнэ. Үүнд:

1. Газрын тосны татварын тухай хууль /Petroleum Taxation Act, 1975/ болон Газрын тосны үйл ажиллагааны тухай хууль / Petroleum Activities Act, 1996/-д заасан нийт татварын орлого ба нөөц ашигласны төлбөр;
2. Газрын тосны үйл ажиллагаа эрхэлж нүүрстөрөгчийн давхар исэл ялгаруулсны татварын орлого;
3. Газрын тосны үйл ажиллагаа эрхэлж моно-азотын ислүүдийг ялгаруулсны татварын орлого;
4. Газрын тосны үйл ажиллагаатай шууд холбоо бүхий төрийн санхүүгийн ашиг сонирхлоос үүдэлтэй үйл ажиллагааны болон бусад орлогууд;
5. Үйлдвэрлэлийн тусгай зөвшөөрөл бүхий этгээдүүдтэй байгуулсан цэвэр ашгийн гэрээнээс үүдэлтэй улсын орлого;
6. Статойл компанийн ногдол ашиг;
7. Нөөц ашигласны төлбөрийн орлого;

8. Газрын тосны үйл ажиллагаа эрхлэхтэй холбоотой бусад орлогоос бүрдэнэ.

Засгийн газрын тэтгэврийн сангийн тухай хуульд дараах зохицуулалтуудыг мөн адил оруулсан. Үүнд:

- Норвегийн Засгийн газрын тэтгэврийн сангийн орлого нь сангийн хөрөнгийн үр ашгаас бүрдэнэ;
- Засгийн газрын тэтгэврийн сангийн хөрөнгийг зөвхөн Storting буюу Норвегийн парламентын шийдвэрээр улсын нэгдсэн төсөвт шилжүүлэх боломжтой;
- Сангийн яам энэ хуулийг хэрэгжүүлэхтэй холбоотой нэмэлт зохицуулалтыг хийж болно.⁸⁸

Энэхүү хуулиар гадна Засгийн газрын тэтгэврийн сангийн хөрөнгийг удирдах, захиран зарцуулах эрхийг дараах эрх зүйн актуудын хүрээнд зохицуулдаг. Үүнд:

- Засгийн газрын тэтгэврийн сан /Олон улсын/-гийн менежментийн бүрэн эрх
- Засгийн газрын тэтгэврийн сан /Норвеги/-гийн менежментийн бүрэн эрх
- Засгийн газрын тэтгэврийн сан /Олон улсын/-гаас хасах, ажиглалт хийх журам
- Норвегийн банкны эрсдэлийн удирдлага, дотоод хяналтын журам
- Норвегийн банкны тухай хууль

Тэтгэврийн сангийн удирдлагын тогтолцоо:

Норвегийн Сангийн яам тэтгэврийн сангийн менежментийн бүхий л хариуцлагыг үүрдэг. Норвегийн банк болон Folketrygdfondet холбогдох Засгийн газрын тэтгэврийн санг Сангийн яамнаас олгосон эрхийн хүрээнд удирддаг байна.

⁸⁸ <https://www.regjeringen.no/contentassets/9d68c55c272c41e99f0bf45d24397d8c/governmentpensionfundact.pdf> - Government Pension Fund Act (no. 123 of 21 December 2005)

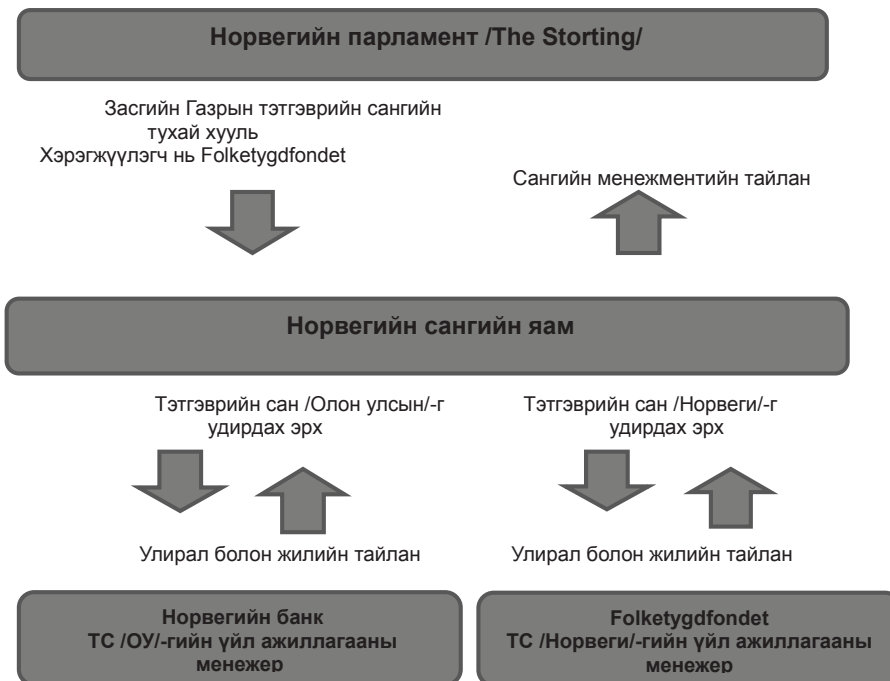

Эх сурвалж: <https://www.government.no>

Сангийн хөрөнгө оруулалтын менежмент

Засгийн газрын тэтгэврийн сангийн хөрөнгө оруулалтын стратеги нь сангийн хөрөнгийн олон улсын худалдан авах чадварыг нэмэгдүүлэхэд чиглэсэн бодлого юм.

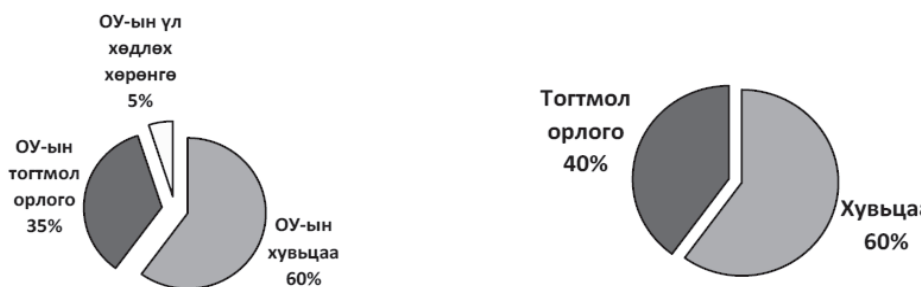

ЗГ-ын Тэтгэврийн сан-ОУ

ЗГ-ын Тэтгэврийн сан-Норвеги

Засгийн газрын тэтгэврийн сан /Олон улсын/-гийн капитал нь бүхэлдээ гадаад валютаар гадаадын орнуудад хийгдсэн хөрөнгө оруулалт юм. Сангийн хөрөнгө оруулалт нь хувьцаа, тогтмол орлого, үл хөдлөх хөрөнгө гэсэн хэд хэдэн тодорхой хөрөнгийн ангилалд тархсан байдаг. Засгийн газрын тэтгэврийн сан /Норвеги/-гийн хөрөнгийн дийлэнх хувь нь Норвегийн хувьцаа (equity) болон тогтмол орлогын зах зээлд хөрөнгө оруулалт хийх байдлаар хуваарилагддаг. Өөрөөр хэлбэл, Олон улсын ба Норвегийн гэсэн хоёр тэтгэврийн сангийн ялгаатай тал нь Засгийн газрын тэтгэврийн сан /Норвеги/ нь жижиг хөрөнгийн зах зээл дэх харьцангуй

том хөрөнгө оруулагч байдаг бол Засгийн газрын тэтгэврийн сан /Олон улсын/ нь олон улсын зах зээл дэх харьцангуй жижиг хөрөнгө оруулагч болдогт оршино.

Засгийн газрын тэтгэврийн сангийн хөрөнгийн хэмжээнд нэг жилээс нөгөө жилтэй харьцуулахад ихээхэн өөрчлөлт орж болзошгүй байдаг ба сан ийм өөрчлөлтүүдэд уян хатан байдаг. Ийм өндөр эрсдэлтэй байх нэг шалтгаан нь богино хугацаанд их хэмжээний мөнгөн хөрөнгө гаргах магадлал бага байдагтай холбоотой юм. Өөрөөр хэлбэл, сангийн хөрөнгө оруулалтын бодлого нь сангийн хөрөнгийн богино хугацааны хэлбэлзлийг багасгах зорилгыг агуулдаггүй.

БҮГД НАЙРАМДАХ СОЛОНГОС УЛС

БНСУ-ын “Үндэсний тэтгэврийн тухай хууль”-аар (National Pension Act, 2008) Үндэсний тэтгэврийн сан⁸⁹ нь тэтгэврийн үйлчилгээг хэвийн явуулахад шаардлагатай хөрөнгийг саадгүй бүрдүүлж, даатгуулагчид өндөр насны тэтгэвэр, тэжээгчээ алдсаны тэтгэмж, тахир дутуугийн тэтгэвэр зэрэг тэтгэвэр, тэтгэмжийн олголтыг хангах зорилгоор үүсгэн байгуулагдсан.

Сангийн хөрөнгийг аюулгүй, үр ашигтай, нийтийн шинжтэй, бие даасан гэсэн зарчмын дагуу захиран зарцуулна.

1. *Аюулгүй байдал:* Тэтгэврийн сангийн хөрөнгө нь даатгуулагчдад ирээдүйд тэтгэвэр олгох зориулалттай хуримтлал тул хөрөнгийн захиран зарцуулалтын аюулгүй байдлыг баталгаажуулах нь чухал юм. Энэ нь даатгуулагчийн өтөл насны амьдралыг баталгаажуулах чухал хүчин зүйл бөгөөд хөрөнгийн нийт ашиг, алдагдал нь зөвшөөрөгдсөн хэмжээнд байхуйцаар аюулгүй байдлыг хангана.
2. *Үр ашигтай байдал:* Тэтгэврийн сангийн хөрөнгийн захиран зарцуулалтын зорилго нь ирээдүйд тэтгэвэр, тэтгэмжийг саадгүй олгохын тулд зарцуулалтын үр ашгийг нэмэгдүүлэхэд оршино. Өөрөөр хэлбэл зөвшөөрөгдсөн хүрээнд захиран зарцуулалтын ашгийг нэмэгдүүлснээр сангийн хөрөнгийг арвижуулж, даатгуулагчаас хураах шимтгэлийн хэмжээг нэмэгдүүлэх зэрэг даатгалын ачааллыг багасгахад хувь нэмэр оруулах зорилготой.
3. *Нийтийг хамарсан:* Тэтгэврийн сан нь нийт ард иргэдэд зориулсан төрийн үйлчилгээ бөгөөд хуримтлалын хэмжээний улсын эдийн засагт эзлэх хувь нь өндөр тул Солонгос улсын эдийн засаг болон дотоодын санхүүгийн зах зээлд нөлөөлөх үр нөлөөг тооцоолж захиран зарцуулах шаардлагатай. Томоохон хэмжээний хөрөнгө оруулалтын хувьд улсын эдийн засгийн хөгжил ба дотоодын санхүүгийн зах зээлийг тогтворжуулахад хувь нэмэр оруулж, сангийн үндсэн зорилгыг хангахад ашиглагдах ёстой.

⁸⁹ National pension Act 2008, [http://siteresources.worldbank.org/EXTPENSIONS/Resources/National_Pension_Act\(translated_version_as_of_June_2008\).pdf](http://siteresources.worldbank.org/EXTPENSIONS/Resources/National_Pension_Act(translated_version_as_of_June_2008).pdf)

4. *Эргэлтэд оруулах:* Ирээдүйд олгох тэтгэвэр, тэтгэмжийн хувь хэмжээ өсөн нэмэгдэх нөхцөл байдлыг тооцоолон зайлшгүй шаардлагатай сангийн хөрөнгийг өсгөн нэмэгдүүлэх зорилгоор хөрөнгө оруулалт хийж сангийн хөрөнгийг эргэлтэд оруулна. Сангийн хөрөнгө оруулалтын үр ашгийг эргэлтэд оруулж, хөдөлгөөнт байдлыг урьдчилан тооцоолох зарцуулалтын нийтлэг шаардлага тавьдаг.
5. *Бие даасан байдал:* Тэтгэврийн сангийн хөрөнгийг захиран зарцуулахад холбогдох тал (*ажилтан, ажил олгогч, хувиараа хөдөлмөр эрхлэгч, Засгийн газар гэх мэт*)-ууд оролцдог тул ашиг сонирхлын үүднээс сангийн хөрөнгийг урвуулан ашиглах хандлага гардаг. Тэтгэврийн сангийн хөрөнгийн үндсэн зорилго болон зарчмыг талуудын ашиг сонирхлын зөрчлөөс сэргийлэх, дунд болон урт хугацаанд тэдгээрийн эрх ашгийг хамгаалахад энэ зарчмыг үндэслэнэ.

Үндэсний тэтгэврийн санг Эрүүл мэнд, нийгмийн хамгаалал, гэр бүлийн асуудал эрхэлсэн сайд удирдана.⁹⁰

Үндэсний Тэтгэврийн сан нь дараах үйл ажиллагаанаас олсон орлогоос бүрдэнэ:

- Даатгалын шимтгэл, хураамж;
- Тэтгэврийн сангийн үйл ажиллагаанаас олсон орлого;
- Нөөц сан болон Үндэсний Тэтгэврийн Үйлчилгээний бусад орлого.

Хуулийн 6-р бүлэгт зааснаар Эрүүл мэнд, Нийгмийн хамгаалал, Гэр бүлийн асуудал эрхэлсэн сайд Тэтгэврийн даатгалын санг өсгөн арвижуулах зорилгоор менежментийн үйл ажиллагаа явуулах эрхтэй. Үндэсний тэтгэврийн Менежментийн хороо нь тэтгэврийн сангийн аюулгүй байдал, хэтийн төлөв, орлого, зарлагын тэнцлийг 5 жилээр тооцоолж ерөнхий төлөвлөгөө гаргах бөгөөд Эрүүл мэнд, Нийгмийн хамгаалал, Гэр бүлийн асуудал эрхэлсэн сайдад хүргүүлнэ. Ерөнхий төлөвлөгөөг төрийн зөвлөлөөр хэлэлцэж, Ерөнхийлөгч батална. Тэтгэврийн сангийн үйл ажиллагааны төлөвлөгөөний хэрэгжилтэд Төрийн зөвлөл хяналт тавьж үйл ажиллагааны тайланг Үндэсний Ассамблейд жил бүрийн 10-р сард хэлэлцүүлнэ. Үндэсний Ассамблейд хэлэлцүүлэх асуудлыг Ерөнхийлөгчийн журмаар тогтоодог.

Тэтгэврийн сангийн хөрөнгийг дараах зориулалтаар ашиглана.

- Тэтгэврийн сангийн хөрөнгийг банк, санхүүгийн байгууллагад хадгалуулах (Ерөнхийлөгчийн баталсан журмаар тогтооно);
- Олон нийтэд чиглэсэн төсөл, хөтөлбөрүүдэд хөрөнгө оруулалт хийх;
- Ерөнхий төлөвлөгөөний дагуу батлагдсан хөрөнгө оруулалтыг “Санхүүгийн хөрөнгө оруулалтын үйлчилгээний болон хөрөнгийн зах зээлийн тухай” хуулиар (*Financial Investment Services and Capital Market Act*) зохицуулна.

⁹⁰ Тэтгэврийн тухай хуулийн 6 дугаар бүлгийн 102 дугаар зүйл

- Нийгмийн халамжийн төсөл, хөтөлбөрүүдэд зээл олгох;
- Тэтгэврийн сангийн урт хугацааны санхүүгийн тогтвортой, аюулгүй байдлыг хангах зорилгоор хөрөнгө оруулалт хийх, Засгийн газраас бонд худалдан авах (Ерөнхийлөгчийн журмаар тогтооно).

Үндэсний тэтгэврийн Менежментийн хорооны удирдлага дор тэтгэврийн сангийн үйл ажиллагаанд үнэлгээ гаргах чиг үүрэг бүхий хөрөнгө оруулалтын тэтгэврийн сангийн үнэлгээний хороо, хөрөнгө оруулалтын бодлогын экспертийн зөвлөл ажилладаг бөгөөд эдгээр нь сангийн үйл ажиллагаанд дараах чиглэлээр үнэлгээ гаргана.⁹¹ Үүнд:

- Хөрөнгө оруулалтын сангийн хөрөнгийн бүтцэд нягтлан бодох бүртгэлийн асуудлууд;
- Тэтгэврийн сангийн үйл ажиллагааны үр дүнг тооцох асуудлууд;
- Менежментийг сайжруулах, үйл ажиллагаатай холбоотой асуудлууд;
- Үнэлгээний хорооны даргын шаардлагатай гэж үзсэн бусад асуудлууд.

Үндэсний тэтгэврийн сангийн менежментийн хороог Эрүүл мэнд, нийгмийн хамгаалал, гэр бүлийн асуудал эрхэлсэн сайд тэргүүлэх бөгөөд хорооны гишүүдээс дэд тэргүүнийг сонгоно. Үндэсний тэтгэврийн сангийн менежментийн хорооны гишүүдийн бүрэлдэхүүнд Засгийн газрын гишүүд, Үндэсний тэтгэврийн үйлчилгээний байгууллагын төлөөлөл, Ажил олгогчдын холбооны төлөөлөл, хувиараа хөдөлмөр эрхлэгчдийн төлөөлөл (*тариаланч, загасчдын холбоо*), иргэний нийгмийн байгууллагаас төлөөлөл оролцуулан 2 жилийн хугацаатай томилно. Тэтгэврийн сангийн менежментийн хороо нь жилдээ 4 ба түүнээс дээш удаа бүх гишүүдийн хурлыг хуралдуулна. Хорооны үйл ажиллагаатай холбоотой бусад асуудлыг Ерөнхийлөгчийн журмаар тогтооно.

Үндэсний Тэтгэврийн сан нь 2015 оны 1 дүгээр сарын байдлаар өнгөрсөн хугацаанд даатгуулагчдын төлсөн даатгалын шимтгэл (370,8 тэрбум вон)-ээс гадна даатгалын шимтгэлээс олсон ашиг (216,6 тэрбум)-ийг нийлүүлсэн 587,4 тэрбум воны хөрөнгийг бүрдүүлж тэтгэвэр, тэтгэмж зэрэгт 117,7 тэрбум воныг зарцуулж, үлдсэн 475,7 тэрбум воныг хуримтлал болгон хадгалж байна.

⁹¹ Мөн хуулийн 6 дугаар бүлгийн 104 дугаар зүйл

БНСУ-ын Үндэсний Тэтгэврийн сангийн тогтолцоо⁹²

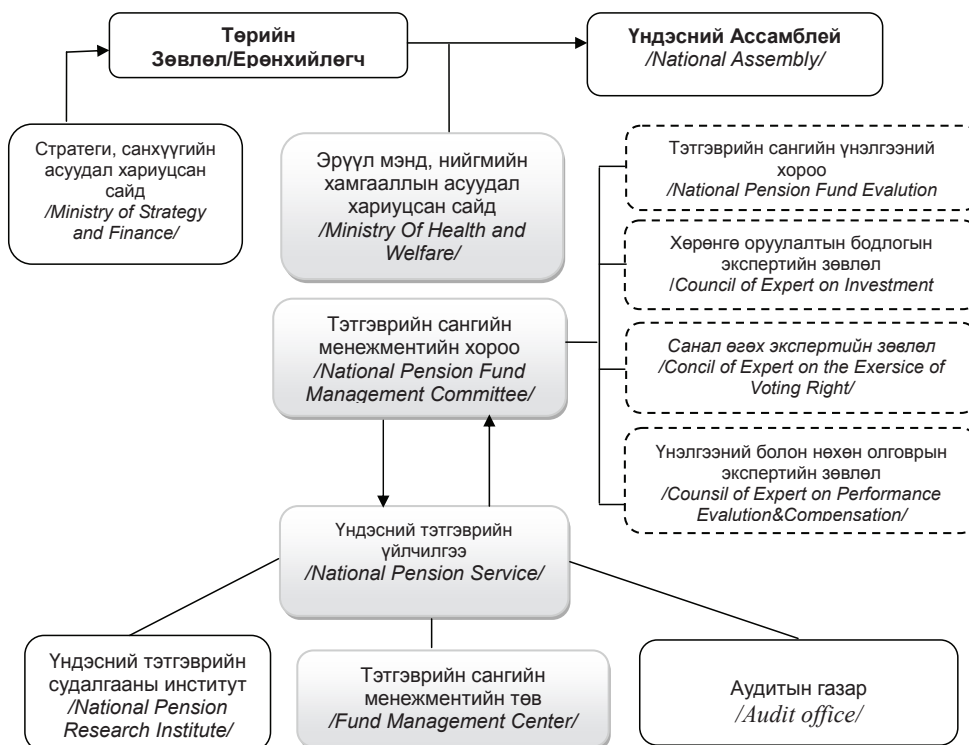

БҮГД НАЙРАМДАХ ИРЛАНД УЛС

Ирланд улс тэтгэврийн хуваарилалтын болон хуримтлалын холимог тогтолцоотой. Харин ажил эрхлэлтийн болон хувийн төлөвлөлтийн тэтгэврийн сантай.

Үндэсний тэтгэврийн нөөцийн сан:

Тус улсын Хүн ам зүйн судалгаагаар⁹³ 2025 оноос эхлэн нийт хүн амын 65-аас дээш насныхны тоо нэмэгдэх урьдчилсан тооцоо гарсны улмаас 1999 оны 7 сард Ирланд Улсын Засгийн газраас хурдацтай нэмэгдэж байгаа өндөр настнуудын тэтгэврийн сангийн нөөцийг тодорхой төлөвлөгөөтэйгээр бүрдүүлэх, хамгаалах зорилгоор сан байгуулж, жил бүр дотоодын нийт бүтээгдэхүүний 1 хувийг санд шилжүүлэх шийдвэр гаргажээ. Улмаар 1999 оны 12-р сард хууль тогтоох байгууллагаас дээрх тэтгэврийн сангийн нөөц хөрөнгийг байршуулах зорилгоор “Түр байршуулах сан” (Temporary Holding Fund) байгуулсан.

⁹² NATIONAL PENSION SERVICE OF KOREA: CHALLENGES AND FUTURE PROSPECTIVE, http://www.icpmnetwork.com/wp-content/uploads/2016/04/Shin_NPS-20130904_2.pdf

⁹³ Public Pension Fund Management, World bank,

2000 оны 12 дугаар сард Үндэсний тэтгэврийн нөөцийн сан, түүнийг удирдан зохион байгуулах хороог байгуулах, Түр байршуулах санг татан буулгах зэрэг сангийн бүхий л харилцааг зохицуулсан “Үндэсний тэтгэврийн нөөцийн сангийн тухай хууль” (National Pensions Reserve Funds act 2000)- ийг баталж, улмаар 2001 оны 4 сард “Үндэсний тэтгэврийн нөөцийн сан” /National Pensions Reserve Fund/ -г албан ёсоор байгуулжээ. Сангийн гол зорилго нь 2025 оноос хойших тэтгэврийн сангийн хөрөнгийг өсгөн нэмэгдүүлэх, хуримтлуулах, 2055 он хүртэлх тэтгэврийн санг бүрдүүлэх юм.

Үндэсний тэтгэврийн нөөцийн сан нь дараах чиг үүргийг хэрэгжүүлнэ. Үүнд:

- Үндэсний тэтгэврийн нөөцийн санг удирдлагаар хангах;
- сангийн хороог байгуулах, татан буулгах;
- сангийн хөрөнгийг захиран зарцуулах, хуримтлуулах, хадгалах, өсгөн үржүүлэх;
- сангийн нөөц хөрөнгийг үр ашигтай хөрөнгө оруулалтад оруулах, үр ашгийг тооцох;
- сангийн үйл ажиллагааны тайланг Сангийн яам болон Үндэсний Их Хуралд тайлагнах;
- сангийн хөрөнгө оруулалтын бодлогыг арилжааны зарчмуудад үндэслэн тодорхойлон хэрэгжүүлнэ.

Үндэсний тэтгэврийн нөөцийн сангийн хөрөнгө нь дараах эх үүсвэрээс бүрдэнэ. Үүнд:

- ажил олгогчдоос төлөх даатгалын шимтгэл;
- хөдөлмөр эрхлэгчдийн төлөх даатгалын шимтгэл;
- улсын ДНБ-ийн 1 хувийн орлого;
- хувиараа хөдөлмөр эрхлэгч иргэдийн төлөх даатгалын шимтгэл;
- сангийн хөрөнгө оруулалтын ашиг, орлого;
- бусад тэтгэврийн санд шилжүүлэх мөнгөн хөрөнгө.

Үндэсний тэтгэврийн нөөцийн сангийн үйл ажиллагаа Хороо удирдах бөгөөд удирдах зөвлөлийн дарга ба Сангийн сайдын томилсон зургаан гишүүнтэй, гишүүн тус бүр тухайлсан салбарын ахлах мэргэжилтний түвшний шилдэг сайн мэргэжилтэн байх дүрмийн шаардлагатай. Хорооны гишүүдийн алба хаах хугацааг сайд тогтоох ба тухайн үед төрийн алба хашиж байгаа хүнийг томилохгүй. Мөн гишүүдийг харилцагч талтай ашиг сонирхлын зөрчилтэй болон хариуцлага алдсан, зөрчил гаргасан тохиолдолд эргүүлэн татах эрхтэй. Хорооны үйл ажиллагааг Үндэсний Сан Хөмрөгийн Менежментийн Агентлаг гүйцэтгэх ба агентлаг нь сангийн хорооны төлөөлөгчийн үүргийг мөн гүйцэтгэнэ. Агентлагийн менежерийг 10 жилээр томилно. Хороо нь үйл ажиллагааны болон санхүүгийн тайланг Сангийн яам болон Парламентад тайлагнана. Сангийн жилийн аудитыг Ерөнхий Аудитор ба Хянагч (Comptroller and Auditor General) хийдэг байна.

Хороо нь сангийн хөрөнгийг захиран зарцуулахдаа “Үндэсний тэтгэврийн нөөцийн сангийн тухай хууль” (18, 19(1), 20-р зүйл)-д заасны дагуу сангийн дансанд хуримтлагдсан хөрөнгийг захиран зарцуулах ба зөвхөн сангийн ашиг тусын тулд улсын дотор эсхүл гадаадад тодорхой нөхцөлүүдийг хангасан үл хөдлөх хөрөнгө болон үр ашигтай бизнест хөрөнгө оруулалт хийнэ. Ингэхдээ сангийн мөнгөн төлбөрийг захиран зарцуулах эсхүл хөрөнгө оруулалт хийх мөнгөний эрсдэлийн түвшинг Сангийн хорооноос хүлээн зөвшөөрөхүйц байхыг шаарддаг. Мөн хороо нь 2025 оныг хүртэл Улсын мөнгөн санд өөрийн сангаас ямар ч төлбөрийг хийхгүй бөгөөд 2025-2055 оныг хүртэл зөвхөн *Үндэсний Их Хурлын шийдвэрээр* нийгмийн халамжийн тэтгэвэр, төрийн албаны тэтгэвэртэй хамаарах төлбөрийг улсын мөнгөн санд шилжүүлж болно.

Үндэсний тэтгэврийн сан нь арилжааны хөрөнгө оруулалтыг маш хянамгай эрсдэлийн менежменттэйгээр, удаан хугацаагаар найдвартай үр ашиг өгөхүйц хөрөнгө, бизнест оруулах ёстой. Харин сангийн хөрөнгийг ирээдүйд Засгийн газрын зээлийг зохиомлоор тэтгэх нөхцөл үүсгэхгүйн тулд Ирландын Засгийн газрын *үнэт цаасанд хөрөнгө оруулалт хийхийг хориглоно*. Мөн аливаа компанид удирдах түвшний хэмжээний *хувьцаа эзэмшихийг хориглодог*. Сангийн хороо нь хөрөнгө оруулалт хийхдээ хөндлөнгийн зөвлөх үйлчилгээний үндсэн дээр сангийн урт хугацааны зохистой стратегид нийцүүлэн хөрөнгийн эх үүсвэрийн хуваарилалтыг 80 хувь хувьцаа (equities), 20 хувь бонд байхаар шийдвэрлэсэн. Гэвч хөрөнгө оруулалтын хэмжээг хязгаарлаагүй.

<i>Хөрөнгийн үүсвэрийн ангилал</i>	<i>Хуваарилалт</i>	<i>Нэр /Benchmark/</i>
Бонд	20%	Merill Lynch Eurozone Government Bond /Мерилл Линчийн Евробүс дэх Засгийн газрын бонд/
Хувьцаа (equities)	80%	40% FTSE Евро бүс 26.4% FTSE Хойд Америкийн бүс 6.8% FTSE Европ, хуучин Евро бүс 5.2% FTSE Япон 1.6% FTSE Номхон далайн хотгор

Үндэсний Тэтгэврийн Нөөцийн Сангийн хорооны шийдвэрээр эрсдэлийн нарийн тооцоо судалгааны үндсэн дээр гадаад болон дотоодод арилжааны зарчмаар хөрөнгө оруулалт хийхдээ ОУ-ын тендер зарлаж, хөрөнгө оруулалтыг эрсдэлээс сэргийлэх, депозит зэргийг хариуцах менежерүүдийг (ихэвчлэн томоохон компаниуд шалгардаг) Төрийн албаны зааварчилгаа 92/50/ЕЕС-д заасан тусгай журмаар нээлттэй сонгон шалгаруулж томилдог байна. Тендерийн тодорхой эрхүүд дээр өргөдөл хүсэлт хүлээн авч, эдгээр өргөдлүүдийг нягтлан шалгаж үзээд менежерүүдийг сонгон шалгаруулдаг. Шалгаруулалт хоёр үе шаттай.

1-рт, Европын Холбооны албан сэтгүүлд тендерийн урилгыг зарлан нийтэлнэ. Өргөдөл хүсэлтийг 37 өдрийн туршид хүлээж авна.

2-рт, тодорхой тооны өргөдөл хүсэлт гаргагчид 40 өдрийн дотор санал хүсэлтэд хариулна. Сонгогдсон цөөн тооны нэр дэвшигчидтэй сангийн менежер газар дээр очиж танилцана. Сонгон шалгаруулалтын хамгийн гол шалгуур нь эдийн засгийн давуу тал, үр ашгийн тооцоолол юм.

Сангийн хорооны ажлаа тайлагнах нь сангийн үйл ажиллагааны салшгүй хэсэг бөгөөд энэ нь олон нийтэд ил тод байх ёстой гэсэн зарчимд үндэслэнэ. Ингэснээр олон нийтийн оролцоог ханган, хяналтыг сайжруулах нь санхүүгийн сахилга батыг бий болгодог.

Ирланд улс ийнхүү Үндэсний Тэтгэврийн Нөөцийн Сан байгуулж, өсгөн арвижуулах үйл ажиллагаа явуулахын хамгийн гол үндэслэл нь 2025 оноос хойш хүн амынх нь 65-аас дээш насны хүмүүсийн тоо өсөх урьдчилсан тооцооноос үүдэж байна. Тийм ч учраас, сангийн хөрөнгийг Засгийн газрын үнэт цаасанд оруулахгүй байх, аливаа компанид удирдах түвшний хэмжээний хувьцаа эзэмшихийг хориглох зэрэг үндсэн зорилгоос нь гажуудуулах замуудыг хуулийн заалтуудаараа хааж өгсөн байна.

ХОЁР. ХУВИЙН ТЭТГЭВРИЙН САН БОЛОН ТЭТГЭВРИЙН АВТОМАТ ОРОЛЦООНЫ СИСТЕМИЙГ ХЭРЭГЖҮҮЛСЭН ГАДААДЫН ЗАРИМ ОРНЫ ТУРШЛАГА

Дэлхийн практикт улсын нийгмийн даатгалын тогтолцоо суларсан, хүлээгдэж буй үр дүнд хүрч чадахгүй байгаа тохиолдолд улсын нийгмийн даатгалын тогтолцоог нөхөх, дэмжих зорилгоор хувийн тэтгэврийн даатгалын тогтолцоог сайн дурын эсхүл, заавал даатгуулах байдлаар нэвтрүүлдэг.

Хувийн тэтгэврийн сан нь өндөр настны тэтгэвэрт гарсны дараа улсын тэтгэврээс гадна нэмэлт тэтгэвэр авах бололцоог олгодог, санхүүгийн салбарын зайлшгүй байх ёстой дэд бүтэц юм. Өндөр хөгжилтэй болон хөгжингүй орнуудад төрийн тэтгэврээс гадна хувийн тэтгэврийн тогтолцоо зэрэгцэн оршиж иргэдийг нэмэлт орлого олох боломжоор хангадаг. Өндөр настай, хөдөлмөрийн чадваргүй болсон үед хэвийн амьдрах баталгааг олгож төрийн нийгмийн өмнө хүлээх чиг үүргээс хуваалцахын зэрэгцээ ихээхэн хэмжээний хуримтлал үүсгэн, хуримтлагдсан эх үүсвэрийг эдийн засгийн эргэлтэд оруулах замаар эдийн засгийн хөгжилд томоохон дэмжлэг үзүүлж байдаг.

Хөгжингүй орнуудад хувийн тэтгэврийн сангууд нь хувь хүмүүс болон хөдөлмөр эрхлэгчдийн санаачилгаар байгуулагдсан ба энэхүү тэтгэврийн системд хамрагдалт нь сайн дурын үндсэн дээр, эсхүл заавал байх нь хөгжингүй улс болон хөгжиж буй орнуудад харьцангуй адил байдаг. Ихэнх тохиолдолд хөгжиж буй орнуудад хувийн тэтгэврийн сангийн системийг нэвтрүүлэх шинэчлэлийн хүрээнд заавал хамрагдалт болон төрийн оролцоог чухалчилдаг байна.

2.1 Турк, Чили Улсын тэтгэврийн системийн харьцуулалт

Турк болон Чили Улсын тэтгэврийн систем дэх гол ялгаа нь дараах байдалтай байна. *Тухайлбал,*

Чилид хувийн тэтгэврийн сан нь нийгмийн хамгааллын системийг орлох байдлаар үйл ажиллагаагаа эхлүүлсэн бол Туркэд хувийн тэтгэврийн сан нийгмийн хамгааллын системийг нөхөх байдлаар улсын нийгмийн хамгааллын тогтолцоотой зэрэгцэн оршдог.

Чилид заавал хувийн тэтгэвэрт хамрагдах, автомат оролцоог чухалчилдаг бол Туркэд заавал оролцоо, сайн дураар системээс гарах боломжтой байдлаар хувийн тэтгэврийн системийн оролцоог тодорхойлсон.

Чилид ажил олгогчид ажилчдынхаа тэтгэврийн даатгалын шимтгэлийг төлдөг бол Туркэд даатгуулагчийн төлсөн шимтгэлийн 25%-тай тэнцэх хэмжээний мөнгийг төрөөс даатгуулагчийн дансанд шилжүүлдэг.

Чилид тэтгэврийн сангийн хөрөнгийн эдийн засагт эзлэх хувийг нэмэгдүүлэх зорилгоор автомат оролцооны системийг бодлогын түвшинд дэмждэг бол Туркэд төрийн оролцоо дэмжлэг, татварын хөнгөлөлтийн хүрээнд тэтгэврийн системийг өргөжүүлэх бодлогыг баримталж байна.

Тэтгэврийн автомат оролцооны системийг хэрэгжүүлж буй хөгжингүй орнуудад тэтгэврийн сангийн хуримтлал хурдацтай арвижиж байгаа ба Австрали – SuperAnnuation, ANU-US Thrift Savings, Англи-NEST төлөвлөгөөний хүрээнд тэтгэврийн даатгалын автомат оролцоог хангах замаар тэтгэврийн даатгалын системд хамрагдалтыг нэмэгдүүлж чадсан. Чили хөгжингүй орнуудын адил тэтгэврийн автомат оролцооны системийг нэвтрүүлж, ажил олгогчийн дэмжлэгтэйгээр тэтгэврийн даатгалын сангийн хэмжээг маш хурдацтай арвижуулж чадсан байна. Чили Улс нь хөгжиж буй орнуудын дундаас тэтгэврийн сангийн дотоодын нийт бүтээгдэхүүнд эзлэх хувь хэмжээгээр хамгийн дээгүүрт ордог буюу тэтгэврийн сангийн дотоодын нийт бүтээгдэхүүнд эзлэх хувь нь 66% болтлоо өссөн үзүүлэлттэй гарсан байна. Үүний үр дүнд бодит эдийн засагт нөлөөлөхүйц хэмжээний эх үүсвэр бүрдүүлж, санхүүгийн тогтвортой байдлыг хангахад ихээхэн хувь нэмэр оруулсан байна.

Чилид тэтгэврийн сангийн систем нь цөөн тооны тэтгэврийн сантай байх, даатгуулагчдын насны ангилалд суурилсан тэтгэврийн сангуудад хуримтлагдсан хөрөнгийг бодит эдийн засагт санхүүгийн эх үүсвэр болгож эргэлтэд оруулахаар тооцоологдсон бол Турк улсад тэтгэврийн сангийн систем нь даатгуулагчдын сонгосон эрсдэлийг үндэслэн тооцоологдсон.

Хүснэгт 1-д харуулснаар Чилид даатгуулагчид насны ангиллаар 5 төрлийн санд шимтгэлээ хуримтлуулдаг бол Туркэд 2015 оны эцсийн байдлаар ойролцоогоор 5.0 сая даатгуулагчийг хамарсан хувийн тэтгэврийн 300 сан үйл ажиллагаагаа явуулж байгаа ба даатгалын сангаа даатгуулагч өөрөө сонгох бүрэн боломжтой.

.Хүснэгт 1. Тэтгэврийн сангийн харьцуулалт – Чили болон Турк улс

Үзүүлэлтүүд	Чили	Турк
Тэтгэврийн сангууд/ ДНБ-д эзлэх хувь/	66%	2%
Тэтгэврийн системийн төрөл	Хувийн тэтгэврийн систем-заавал	Улсын тэтгэврийн систем+Хувийн тэтгэврийн систем-Сайн дурын
Заавал оролцоо	Тийм	үгүй
Шимтгэлийн хувь	Ажиллагсад-ХТС 10% шимтгэл	УТС+ХТС шимтгэл
Урамшууллын механизм	Татварын хөнгөлөлт, чөлөөлөлт	25%-ийн төрийн оролцоо
Сангийн удирдлага	6 тэтгэврийн даатгалын компани	19 тэтгэврийн даатгалын компани
Сангийн төрөл	5 тэтгэврийн сан ба насны ангиллын хуваарилалт	300 тэтгэврийн сан

Эх сурвалж: *Superintendencia des Pensiones* ба *Туркийн Тэтгэврийн хяналт шинжилгээний төв*

Хүснэгт 2. Чили – Тэтгэврийн сангийн насны ангиллын хуваарилалт

Сангийн төрөл	30 хүртэлх насны	31-35 нас	36-55 нас	56-60 нас	61-ээс дээш насны
Сан А “эрсдэл ихтэй”	х				
Сан В “эрсдэлтэй”		х			
Сан С “дунд зэргийн эрсдэлтэй”			х		
Сан D “эрсдэл бага”				х	
Сан E “эрсдэлгүй”					х

Эх сурвалж: *Superintendencia des Pensiones* ба *Туркийн Тэтгэврийн хяналт шинжилгээний төв*

Тэтгэврийн автомат оролцооны системийг анх удаа АНУ-д хэрэгжүүлсэн ба энэхүү тогтолцоо нь ажиллагсдын тэтгэврийн хуримтлалыг бий болгоход хэрхэн нөлөөлсөн талаар эрдэм шинжилгээний судалгаанууд (Madrian & Shea, 2001, Choi, Laibson, Madrian, үе Metrick, 2003) хийгдсэн ба энэхүү системийг хэрэгжүүлсэнээр АНУ-д тэтгэврийн даатгалд хамрагдалт 37%-86% хүртэл өссөнийг судалгааны дүн нотолсон байна. Мөн түүнчлэн, Шинэ Зеланд, Австрали, Англи зэрэг орнуудад энэ систем нь амжилттай хэрэгжсэн ба тэтгэврийн даатгалд хамрагдагсдын цар хүрээг нэмэгдүүлэх улмаар тэтгэврийн сангийн хөрөнгийг арвижуулахад ач холбогдол бүхий систем гэдэг нь эдгээр орнуудад хүлээн зөвшөөрөгдсөн.

Хөгжингүй орнуудад оршин буй тэтгэврийн автомат оролцооны системийг хэрэгжүүлэхэд дараах 5 үзүүлэлтийг оновчтойгоор тодорхойлсон ба эдгээр нь:

- зорилтот бүлэг;
- системээс гарах хугацаа;
- шимтгэлийн хэмжээ;
- санхүүгийн дэмжлэг, урамшуулал;
- тэтгэврийн автомат оролцооны төлөвлөгөө зэрэг болно.

2.2 Хөгжингүй орнуудад хэрэгжүүлж буй тэтгэврийн автомат оролцооны системийн тухай

Итали: 2007 онд *TFR төлөвлөгөөний* хүрээнд хэрэгжсэн автомат тэтгэврийн систем нь хэдийгээр томоохон үр дүнд хүрч чадаагүй боловч тухайн үед 8% байсан даатгалд хамрагдагсдын хэмжээг 15% болгон өсгөхөд нөлөөлсөн байна. Итали дахь тэтгэврийн автомат оролцооны систем хүлээгдсэн үр дүнд хүрч чадаагүй нь дараах 3 хүчин зүйлээс шалтгаалсан. Үүнд :

1. хөдөлмөр эрхлэгчдэд ногдуулсан орлогын албан татварын хувь хэмжээ өндөр;
2. тэтгэврийн автомат оролцооны системийг танилцуулах, сурталчлах компаниудын хүрэлцээгүй байдал буюу даатгуулагчдыг шаардлагатай мэдээллээр хангах боломж бүрдүүлээгүй;
3. тэтгэврийн сангийн бүтээгдэхүүний буруу томьёолол /насны ангиллаар сангийн бүтээгдэхүүнийг хуваарилаагүй/ зэрэг хүчин зүйлсээс шалтгаалсан.

Австрали: Австралийн тэтгэврийн тогтолцоо нь 3 үе шатаас бүрддэг ба эдгээр нь улсын тэтгэврийн систем, заавал хувийн тэтгэврийн систем ба сайн дурын хувийн тэтгэврийн систем юм. Улсын тэтгэврийн систем дэх тэтгэврийн нас эрэгтэй 65, эмэгтэй 60 нас байхаар зохицуулагдсан. Австралийн улсын тэтгэврийн системийн бусад орноос онцлог нь даатгуулагчид шимтгэл төлдөггүй, энэхүү шимтгэлийг улсын нэгдсэн төсвөөс хуваарилдаг. Тус улсад 2012 онд *SuperAnnuation төлөвлөгөөний* хүрээнд тэтгэврийн автомат оролцооны системийг нэвтрүүлж эхэлсэн ба тэтгэврийн автомат оролцооны системд иргэдийг заавал оролцуулахаар зааж, системээс гарахад ногдуулах хариуцлагыг хатуу тогтоосон. Тус улсад зөвхөн өвчний улмаас, нас барах, эсхүл орон сууц худалдан авах тохиолдлуудад тэтгэврийн санд хуримтлуулсан мөнгөн хөрөнгөө татаж авахыг зөвшөөрдөг. Австралийн нийгмийн хамгааллын тогтолцоо нь 1985 онд шинэчлэгдсэн ба энэхүү шинэчлэлээр төрийн албан хаагчдаас бусад хөдөлмөр эрхлэгчдийн Австралийн төр засагт үзүүлж буй дарамтыг багасгахыг зорьсон. 1986 онд Австралийн Засгийн газраас хувийн тэтгэврийн сан(superannuation)-г байгуулсан ба хувийн хэвшилд ажиллагсдын шимтгэлийг энэхүү санд төвлөрүүлж эхэлсэн. 1992 онд хийгдсэн шинэчлэлийн хүрээнд бүх ажил олгогчдод тэтгэврийн сан байгуулахыг үүрэг болгосон.⁹⁴

⁹⁴ <http://sigortabireyselemeklilik.blogspot.com/2011/11/dunyada-bireysel-emeklilik-sistemi.html> – Хувийн тэтгэврийн систем дэх сангийн удирдлага

Шинэ Зеланд: Тус улсад 2007 онд Kiwisayer төлөвлөгөөний хүрээнд хэрэгжиж эхэлсэн тэтгэврийн автомат оролцооны систем нь тэтгэврийн даатгалын систем дэх хамгийн үр дүнтэй хөтөлбөр болсон ба 2013 оны байдлаар нийт хөдөлмөр эрхлэгч иргэдийн 65% нь энэхүү хөтөлбөрт хамрагдсан бөгөөд үүнд хамгийн их нөлөөлсөн хүчин зүйл нь төрөөс санхүүгийн дэмжлэг, урамшуулал үзүүлэх зохицуулалт болсон байна. Төрөөс эхний ээлжинд 1000 NZD, долоо хоног бүр 10 NZD-г даатгуулагчийн дансанд төвлөрүүлсэн нь Kiwisayer төлөвлөгөөг өнөөг хүртэл үр дүнтэй хэрэгжүүлэх хөшүүрэг болж байна.

Англи: Англи улс тэтгэврийн тогтолцоонд хийсэн шинэчлэлээр дэлхийн нийтийн анхаарлыг татсан улс юм. Тэтгэврийн тогтолцоо нь улсын болон хувийн хэвшлийн тэтгэврийн хөтөлбөрүүдээс бүрддэг. Гурван үе шаттай хэрэгждэг тогтолцооны эхний үе шатанд суурь тэтгэврийг төрөөс олгодог ба үүнийг орлогоос шалтгаалсан тэтгэвэр гэнэ. Хоёрдугаар үе шатанд ажил олгогчоос олгож буй мэргэжлээс шалтгаалсан тэтгэвэр, гуравдугаар үе шатанд хувийн тэтгэврийн хөтөлбөр орно.⁹⁵ Үндэсний даатгал буюу орлогод суурилсан тэтгэврийн систем нь төрийн байгууллагын удирдлага дор хэрэгждэг. Ажил олгогчоос төлж буй шимтгэл нь үндэсний тэтгэврийн даатгалын санд төвлөрдөг.

Тэтгэвэр тогтоолгох насаа 5 жилээр сунгах боломжтой бөгөөд сунгасан жил тутамд өндөр настны тэтгэврийн хэмжээ нь тодорхой хувиар нэмэгддэг. Харин тэтгэвэр тогтоолгох наснаас эрт тэтгэвэр тогтоолгох боломжгүй. Үндэсний даатгалын санхүүжүүлэгч нь хөдөлмөр эрхлэгч, ажил олгогч болон төр юм. Үндэсний даатгалд хамрагдагсад өндөр настны тэтгэвэр олгохоос гадна ажилгүйдлийн, өвчний, хүүхэд төрүүлсний зэрэг тэтгэмж олгогддог. Хөдөлмөрийн хөлсний доод хэмжээ болон түүнээс дээш хэмжээний цалин хөлс авдаг хүн бүр үндэсний даатгалын системд заавал хамрагдахаар зохицуулагдсан.

Даатгалын санд хуримтлагдсан шимтгэл нь хөдөлмөр эрхлэгч болон ажил олгогчийн өөрсдийн нэр дээр төлсөн шимтгэл болон ажил олгогчийн ажилтны нэр дээр төлсөн шимтгэлээс бүрдэнэ. Үндэсний даатгал нь хуваарилалтын системийг баримтлах ба 16 наснаас дээш хөдөлмөрийн хөлсний доод хэмжээ болон түүнээс өндөр цалин хөлс авдаг хүн бүр энэхүү системд заавал хамрагдах, хувиараа хөдөлмөр эрхлэгчид сайн дураараа хамрагдах боломжтой тогтолцоо юм. Өндөр настны тэтгэвэр тогтоолгохын тулд эрэгтэй 44 жил, эмэгтэй 39 жил шимтгэл төлсөн байхыг шаарддаг.⁹⁶ Орлогод суурилсан тэтгэврийн төлөвлөгөөний ашиг нь даатгуулагчийн хөдөлмөрлөх хугацаандаа Үндэсний даатгалд төлсөн шимтгэлийн хамгийн бага болон дээд хязгаар дотор төлсөн шимтгэлийн орлогоос бүрдэнэ.

Английн төр засгаас олгож буй өндөр настны тэтгэврийн хэмжээ иргэдийн амьдралын хэрэгцээг хангахгүй байгаа байдал нь иргэдийг хувийн тэтгэврийн системд нэгдэхэд хүргэсэн. Хувийн тэтгэврийн

⁹⁵ <http://sigortabireyselemeklilik.blogspot.com/2011/11/dunyada-bireysel-emeklilik-sistemi.html> -Хувийн тэтгэврийн систем дэх сангийн удирдлага

⁹⁶ <http://sigortabireyselemeklilik.blogspot.com/2011/11/dunyada-bireysel-emeklilik-sistemi.html> -Хувийн тэтгэврийн систем дэх сангийн удирдлага

тогтолцоог дэмжих зорилгоор татварын таатай нөхцөлийг бүрдүүлж буй мэргэжлийн тэтгэврийн төлөвлөгөө үүсч хөгжсөн ба энэхүү төлөвлөгөө нь ажил олгогчийн зүгээс ажилтанд санал болгож буй төлөвлөгөө юм. Улсын тэтгэврийн даатгалын тогтолцоо /SERPS/⁹⁷-ноос хамааралгүйгээр үйл ажиллагаагаа явуулахыг хүссэн хувийн хэвшлийн аж ахуйн нэгж нь төрөөс олгох тэтгэврийн доод түвшинтэй тэнцэх хэмжээний тэтгэврийн орлогыг (Guaranteed minimum Pension) ажилтанд төлөхийг зөвшөөрсний үндсэн дээр татварын хөнгөлөлт, чөлөөлөлтийг эдэлж өөрсдийн тэтгэврийн төлөвлөгөөгөө боловсруулах боломжтой.

2012 онд NEST төлөвлөгөөний хүрээнд хэрэгжсэн тэтгэврийн автомат оролцооны систем нь 2013 оны байдлаар нийт хөдөлмөр эрхлэгчдийн 50%-ийг даатгалын системд хамруулж чадсан ба даатгуулагчдын системээс гарах эрх нь нээлттэй байхаар зохицуулагдсан хэдий ч системээс гарсан даатгуулагчдын хэмжээ 10%-аас хэтэрдэггүй үзүүлэлттэй байна. Бусад орнуудад хэрэгжүүлж буй тэтгэврийн автомат оролцооны системээс онцлог нь хямд өртөг бүхий тэтгэврийн системийн оролцооны хөтөлбөр, даатгуулагчдад жил бүр инфляцийн түвшинтэй уялдуулж 3%-ийн ашиг олгодог, хуримтлалын төрлөө сонгох боломжтой байдаг зэрэгт оршино.

АНУ: АНУ-ын нийгмийн хамгааллын тогтолцооны томоохон хэсгийг бүрдүүлэгч өндөр наслалт, нас баралт, тахир дутуугийн даатгал (Old Age, Survivors and Disability Insurance-OASDI)-ыг улсын Нийгмийн хамгааллын байгууллага удирддаг ба ажил олгогч болон ажиллагсдаас авч буй 7.65%-ийн шимтгэлээр санхүүжилтээ бүрдүүлдэг.⁹⁸

АНУ-ын тэтгэврийн тогтолцоо нь улсын тэтгэврийн систем болон хувийн тэтгэврийн системээс бүрдэнэ. Улсын тэтгэврийн систем нь нөөцийн санд суурилсан хуваарилалтын зарчмаар төрийн удирдлага дор үйл ажиллагаагаа явуулдаг. АНУ-д ажил олгогчид чадварлаг ажилтнуудаа алдахгүйн тулд татварын нөхцлийг мөн адил тооцоолсны үндсэн дээр цалин хөлсний өсөлтийг ажилчдад бэлнээр өгөх боломжгүй үедээ хувийн тэтгэврийн дансанд нь шилжүүлэх боломжийг бүрдүүлсэн хувийн тэтгэврийн хөтөлбөрүүдэд хамрагдсан ба богино хугацаанд хувийн тэтгэврийн хөтөлбөрүүд нь олон нийтийг хамарсан, амжилттай хэрэгжиж буй хөтөлбөр болсон байна.

АНУ-ын нийгмийн хамгааллын хөтөлбөрүүд нь эрүүл мэндийн болон бусад шаардлагатай тохиолдлуудад нөхөн олговор олгодог даатгалын хөтөлбөр байдлаар хэрэгждэг. 1974 оны Ажилчдын Тэтгэврийн Орлогын аюулгүй байдлын тухай хууль (ERISA)-ийн хүрээнд тэтгэврийн даатгалын үйл ажиллагааг хэрэгжүүлдэг.

⁹⁷ SERPS /State Earnings-Related Pension Scheme/ – Орлогод суурилсан улсын тэтгэврийн загвар

⁹⁸ <http://sigortabireyselemeklilik.blogspot.com/2011/11/dunyada-bireysel-emeklilik-sistemi.html> -Хувийн тэтгэврийн систем дэх сангийн удирдлага

2.3 Тэтгэврийн автомат оролцооны системд нэмэлт хуримтлал үүсгэх

Хөгжингүй орнуудад тэтгэврийн автомат оролцооны системийн нэг хэсэг байдлаар шинэ хуримтлалын сангууд оршин тогтнодог. Үүнд:

1. *Насны ангиллаас шалтгаалах тэтгэврийн сан:* Энэхүү санд хуримтлал хийсэн залуус эхний ээлжинд хамгийн эрсдэлтэй салбарт хөрөнгө оруулснаар урт хугацаанд илүү их ашиг олохыг зорьдог ба нас ахих тусам аль болох эрсдэл багатай салбарт хөрөнгө оруулалт хийх боломжийг нь бүрдүүлж өгдөг онцлогтой. Хөгжингүй орнуудад хөрөнгийн зах зээл дэх тэтгэврийн сангууд нь даатгуулагчдыг насны ангилалд хуваарилах зарчмыг баримталдаг ба АНУ-ын насны ангиллаар тэтгэврийн хуваарилалтыг удирддаг тэргүүлэгч компани Вангард нь тэтгэврийн санд даатгуулагч 20-30 насны залуучуудад дунджаар 90%-ийн хувьцаа олгох санал тавьдаг, харин нас ахих тусам хувьцаа олголтын хувь буурдаг ба даатгуулагчдыг насны ангилалд хуваан үүний дагуу эрсдэл/ашигийн хуваарилалтыг нь хийдэг.
2. *Дэд бүтцийн болон үл хөдлөх хөрөнгийн тэтгэврийн сан:* Энэ төрлийн тэтгэврийн сан нь илүү тогтвортой ба урт хугацаанд илүү их ашиг хуримтлуулах боломжийг бүрдүүлдэг. АНУ, Дани, Австрали, Бразил, Чили, Өмнөд Африкт дэд бүтэц болон орон сууцны төслүүдийн 20 гаруй хувь нь урт хугацааны тэтгэврийн сангуудын хөрөнгөөр санхүүждэг ба энэ нь эдийн засгийн эрэлт болон санхүүгийн тогтвортой байдалд ихээхэн хэмжээний эерэг нөлөө үзүүлдэг. Хөгжингүй орнуудад тэтгэврийн сангууд дахь дэд бүтцийн сангууд нь ихэвчлэн дэд бүтцийн бонд гаргах журмаар санхүүжүүлэгддэг. Дэд бүтцийн бондын давуу тал нь:
 - тэтгэврийн сан дахь багцын төрлийг нэмэгдүүлэх;
 - үнийн өсөлтийг хянах;
 - үл хөрвөх чадварын төлбөр тооцдог тул 15 жилийн хугацаанд тэтгэврийн сангуудад жилд 3%-4%-ийн нэмэлт орлого бүрдүүлдэг.

Хүснэгт 3. Тэтгэврийн автомат оролцооны системийг хэрэгжүүлсэн туршлага

Улс орон	Хэрэгжүүлсэн он	Зорилгот бүлэг	Системээс гарах	Шимтгэлийн хувь	Урамшуулал	Төлөв-лөгөө
Чили	2012-2015	Хувиараа хөдөлмөр эрхлэгчид	3 жил	10%	Татварын хөнгөлөлт, чөлөөлөлт	-
АНУ	1998	22-үүс дээш насны иргэд	3 сар	3%-6% хүртэл нэмэгдэх байдлаар	Татварын хөнгөлөлт, чөлөөлөлт	TSP
Шинэ Зеланд	2007	Шинээр ажилд орогсад	6 долоо хоног	3%,4% эсвэл 8%	Төрийн оролцоо + Татварын хөнгөлөлт, чөлөөлөлт	Kiwisaver
Итали	2007	Хувийн секторт ажиллагсад	6 сар	7%	Татварын хөнгөлөлт, чөлөөлөлт	TFR
Австрали	2012	18-70 насны бүр иргэд	Боломжгүй	9%-12% хүртэл нэмэгдэх байдлаар	Татварын хөнгөлөлт, чөлөөлөлт	Superannuation
Англи	2012	Тэтгэврийн болон хуримтлалын сангууд	Нээлттэй	2%, 5%, 8% хүртэл нэмэгдэх байдлаар	Татварын хөнгөлөлт, чөлөөлөлт	NEST

Хүснэгт 4. Зарим орнуудад хувийн тэтгэврийн сангийн үүсэл /их наядаар/

ТС-ын төрөл	Улс орон	Сан эсхүл байгууллагын нэр	Үүсэн байгуулагдсан он	Хөрөнгийн хэмжээ	
				ам.доллар	ДНБ-д эзлэх хувь
Нийгмийн даатгалын нөөц сан	Канад	Канадын тэтгэврийн төлөвлөгөө	1997	102.0	6.8
	Япон	ЗГ-ын тэтгэврийн хөрөнгө оруулалтын сан	2006	1159.6	23.6
	БНСУ	Үндэсний тэтгэврийн сан	1988	216.0	23.2
	Мексик	Улсын нөөц сан	1943	10.1	0.9
	Испани	Нийгмийн даатгалын нөөц сан /Fondo de Reserva de la Seguridad Social/	1997	83.7	5.2
	АНУ	Нийгмийн хамгааллын сан	1940	2418.7	17.0

Тусгаар улсын тэтгэврийн нөөц сан	Австрали	Ирээдүйн сан	2006	49.8	4.8
	Франц	Тэтгэврийн нөөц сан /Fond de Reserve des Retraites/	1999	40.4	1.4
	Ирланд	Үндэсний тэтгэврийн нөөцийн сан	2000	23.6	8.7
	Шинэ Зеланд	Шинэ Зеландын тэтгэврийн сан	2001	8.5	6.6
	Норвеги	ЗГ-ын тэтгэврийн сан - Норвеги	2006	15.9	3.5
	Польш	Хүн амын нөөцийн сан	2002	1.8	0.3
	Португал	Нийгмийн хамгааллын санхүүгийн тогтвортой байдлын сан	1989	12.2	5.0
	Швед	Үндэсний тэтгэврийн сан	2000	112.4	23.5
Сонгогдсон ЭЗХАХБ-ын нийлбэр			4254.6		

Эх сурвалж: *Pension Markets in Focus: October 2009, Issue 6, OECD 2009, (2010)*,
http://www.oecd.org/document/24/0,3343,en_2649_34853_43942360_1_1_1_1,00.html

Хавсралт 1

ОХУ-ын өндөр насны тэтгэврийн бүтэц, хуримтлуулах механизм

Из чего состоит пенсия

Механизм накопления и структура трудовой пенсии по старости

- Работодатель перечисляет в Пенсионный фонд России (ПФР) тариф страхового взноса: 22% от фонда оплаты труда своего сотрудника (сверх его заработной платы)
- Перечисляемая сумма пропорциональна размеру зарплаты

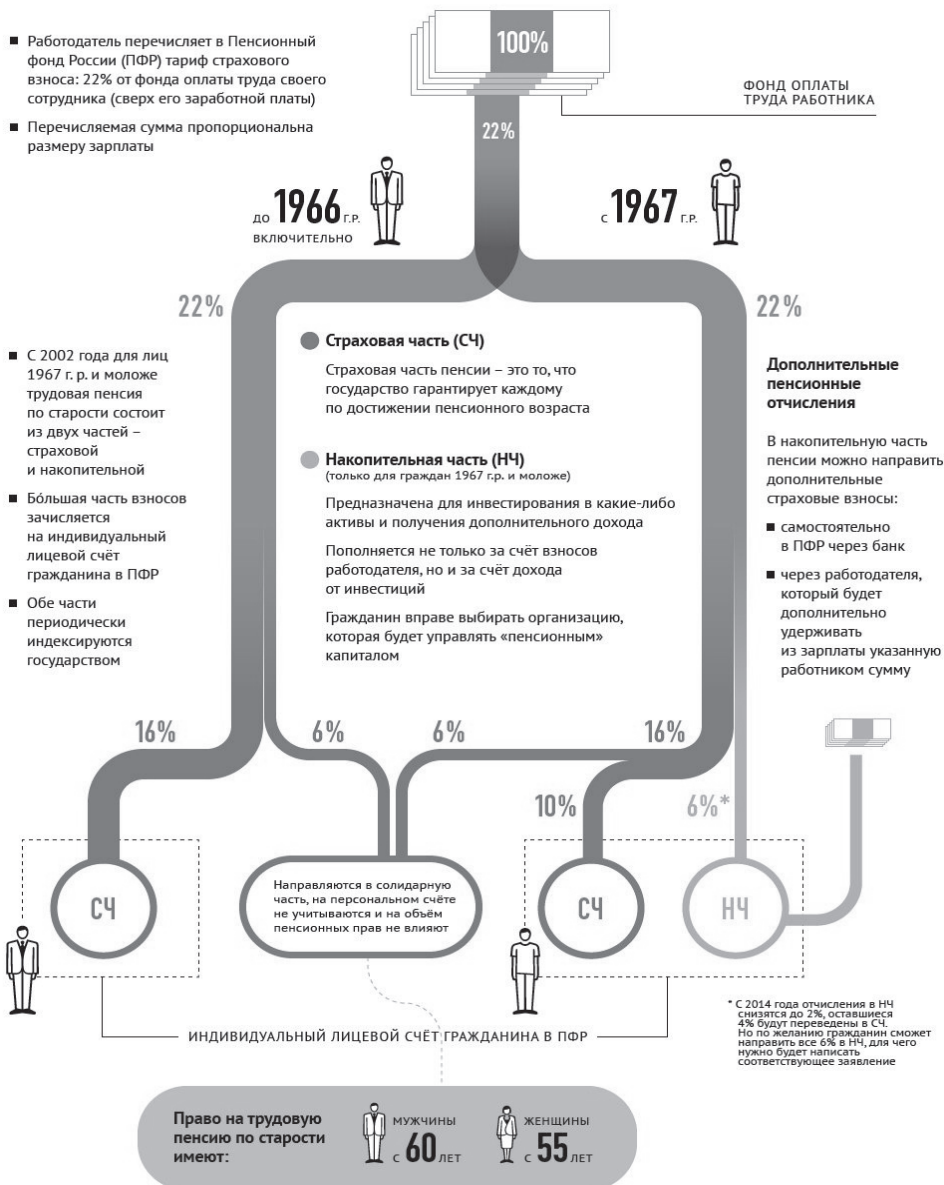

Хавсралт 2

ОХУ-ын тэтгэврийн тогтолцоо- Нэр томъёоны ойлголт, тайлбар:

Тэтгэврийн заавал даатгалын гэрээ - Иргэн хэрэв өөрийн тэтгэврийн хуримтлалыг хуримтлуулах болон хөрөнгө оруулалтад ашиглах эрх бүхий даатгагчаар *төрийн бус тэтгэврийн сан /ТБТС/-г* сонгосон үед энэхүү гэрээг байгуулна. Энэхүү гэрээний дагуу **ТБТС** нь тухайн иргэний тэтгэвэр авах эрх үүссэн үед олгох тэтгэврийн хувь хэмжээг тогтоохоос гадна өндөр насны тэтгэврийн хуримтлуулсан хэсгээс тухайн иргэнд болон түүний эрх залгамжлагчид тэтгэвэр олгох асуудлыг хариуцна.

Даатгуулсан этгээд - Заавал даатгалд хамрагдах ёстой иргэнийг хэлнэ. Үүнд ОХУ-ын харьяалалтай болон харьяалалгүй иргэн, ОХУ-ын нутаг дэвсгэрт байнгын болон түр оршин суух эрх бүхий иргэд хамаарна. Үүнд:

- Ажил үйлчилгээ гүйцэтгэх гэрээгээр болон өөрийн санаачилгаар, эсхүл лиценз эзэмшигчийн гэрээгээр хөдөлмөрийн болон иргэний эрх зүйн гэрээний харилцаанд орж хөдөлмөр эрхэлж буй иргэд;
- Өөрөө өөрийгөө ажлаар хангаж буй иргэд /хувиараа хөдөлмөр эрхлэгч, хувиараа өмгөөлөл, нотариатын үйл ажиллагаа эрхлэгчид/;
- Хөдөө аж ахуй, фермерийн аж ахуй эрхлэгчид;
- ОХУ-ын газар нутгаас гадна ажилладаг боловч Тэтгэврийн санд татвар төлөгчид;
- Сибирийн хүн амын цөөнх, отог омгийн гишүүн бөгөөд уламжлалт аж ахуйн салбарт ажиллагчид;
- Шашны зүтгэлтнүүд;
- 2001 оны 12-р сарын 15-нд батлагдсан *N 167-ФЗ* “ ОХУ-ын тэтгэврийн заавал даатгалын тухай” хуулийн дагуу заавал даатгуулах эрх зүйн харилцаа үүссэн бусад ангиллын иргэд.

Тэтгэврийн заавал даатгал - төрийн зүгээс иргэдийн даатгалын сангаас тэтгэвэр авах эрх үүсэх хүртэлх хугацаанд хөдөлмөрийн хөлснөөсөө хуримтлал үүсгэж , нөхөн олговор олгохтой холбоотой харилцааг зохицуулах эрх зүй, эдийн засаг, зохион байгуулалтын арга хэмжээний цогц системийг хэлнэ. ОХУ-д заавал тэтгэврийн даатгалын үйл ажиллагааг ОХУ-ын Тэтгэврийн сан болон Төрийн бус тэтгэврийн сангууд хариуцан явуулна.

Заавал даатгалын сангаас олговор олгох - Даатгалын тохиолдол үүссэн үед даатгагчаас даатгуулагчид тэтгэвэр тэтгэмж олгохтой холбоотой үүргээ биелүүлэх бөгөөд хөдөлмөрийн хөлсний даатгалаас тэтгэвэр олгох, заавал даатгалд хамрагдаагүй боловч нас барсан, нас барах үедээ хөдөлмөрийн чадвараа түр алдсан, хүүхэд төрүүлсэн иргэдэд нас барах үед нь оршуулгын тэтгэмж болон нийгмийн халамжийн тэтгэмж олгох зэргээр үүргээ хэрэгжүүлнэ.

Хувь хүний /нэрийн дансны/ бүртгэл - ОХУ-ын холбогдох хуулийн дагуу тэтгэврийн харилцаатай холбоотой эрхээ хэрэгжүүлэхэд чиглэсэн даатгуулагч иргэн тус бүрийн талаарх мэдээллийн бүртгэл, түүний зохион байгуулалтыг хэлнэ. Энэхүү мэдээлэлд ажилласан / даатгуулсан/ жил, даатгалын болон хуримтлалын дансанд төлсөн даатгалын шимтгэл зэрэг мэдээллүүд багтана. ОХУ-ын Тэтгэврийн санд даатгуулагч иргэн тус бүрийн нэр дээр нэрийн данс нээнэ. Иргэнд олгох тэтгэврийн хэмжээ нь заавал даатгалын журмаар нэрийн дансанд хуримтлуулсан хөрөнгийн хэмжээнээс хамаарч тогтоогдоно. Цалингийн хэмжээ болон ажилласан жил хэдий чинээ их байна нэрийн дансанд хуримтлагдах хөрөнгийн хэмжээ төдий чинээ их байна.

Нэрийн дансны даатгалын дугаар - тэтгэврийн заавал даатгалын систем дэх нэрийн дансны дугаар бөгөөд энэхүү номер нь даатгалын сертификат дээр бичигдэнэ.

Тэтгэврийн заавал даатгалын гэрчилгээ - Иргэн өөрийн оршин сууж буй харьяаллын дагуу холбогдох байгууллагад анкет бөглөж гэрчилгээ авна. Ажил эрхлэгчид анх ажилд орохдоо тухайн байгууллагаас энэхүү гэрчилгээ /дэвтрийг/ авна.

АШИГЛАСАН МАТЕРИАЛ

- <http://www.irishstatutebook.ie/eli/2000/act/33/enacted/en/pdf>
- <http://www.centralbank.ie/polstats/stats/investfunds/documents/the%20investment%20funds%20industry%20in%20ireland%20-%20a%20statistical%20overview.pdf>- The i nvestment Funds Industry in Ireland- A Statistical Overview
- <http://www.oecd.org/els/publicpensions/OECD2013ReviewOfTheIrishPensionSystemPreliminaryVersion22April.pdf> REVIEW OF THE IRISH PENSION SYSTEM-
- http://www.princeton.edu/~hsshin/www/clarendon_chapter_05.pdf- Chapter 5 Asset-Liability Management
- Documents/Downloads/jrm-2014-iss29-cantor.pdf - A Framework for Pension Risk Management-
- <https://www.regjeringen.no/contentassets/9d68c55c272c41e99f0bf45d24397d8c/governmentpensionfundact.pdf>
- <https://www.regjeringen.no/en/topics/the-economy/the-government-pension-fund/the-guidelines-for-the-management-of-the/id434605/>
- <https://www.oecd.org/daf/fin/private-pensions/Pension-funds-pre-data-2016.pdf>
- <http://www.oecd.org/daf/fin/private-pensions/2015-Large-Pension-Funds-Survey.pdf>
- <http://www.oecd.org/daf/fin/private-pensions/Pension-Markets-in-Focus-2016.pdf>
- <http://www.oecd.org/finance/private-pensions/42574982.pdf>
- <https://www.nbim.no/en/the-fund/>
- <https://www.regjeringen.no/en/topics/the-economy/the-government-pension-fund/id1441/>
- <https://www.regjeringen.no/contentassets/377869abd5374e33af6cddb4eb85fab8/en-gb/pdfs/stm201520160023000engpdfs.pdf>
- <http://www.folketrygdfondet.no/getfile.php/13956/Dokumenter/Engelske%20dokumenter/Management%20mandate%20for%20the%20Government%20Pension%20Fund%20Norway%202011.pdf>
- <http://sigortabireyselemeklilik.blogspot.com/2011/11/dunyada-bireysel-emeklilik-sistemi.html>
- <http://www.ssbfnct.com/ojs/index.php/ijfbs/article/view/267/205>
- <http://www.invest.gov.tr/tr-TR/investmentguide/investorsguide/employeesandsocialsecurity/Pages/TurkishSocialSecuritySystem.aspx>
- <https://www.nbim.no/en/investments/investment-strategy/>

- <http://www.mevzuat.gov.tr/MevzuatMetin/1.5.4632.pdf>
- <http://www.mevzuat.gov.tr/MevzuatMetin/1.3.5434.pdf>
- <http://www.invest.gov.tr/tr->
- <http://emeklilik.egm.org.tr/?sid=41>
- Официальный сайт Пенсионного фонда Российской Федерации
- Постановление Верховного Совета РСФСР № 442-1 «Об организации Пенсионного фонда РСФСР»
- Федеральный закон от 30.11.2009 г. N 307-ФЗ «О бюджете Пенсионного фонда Российской Федерации на 2010 год и на плановый период 2011 и 2012 годов»
- Федеральный закон от 25.11.2008 г. N 214-ФЗ «О бюджете Пенсионного фонда Российской Федерации на 2009 год и на плановый период 2010 и 2011 годов»
- Постановление Верховного Совета РСФСР № 442-1 «Об организации Пенсионного фонда РСФСР»
- Федеральный закон «Об индивидуальном (персонифицированном) учете в системе обязательного пенсионного страхования» от 01.04.96 N 27-ФЗ

ДЭЛХИЙН УЛС ОРНУУДЫН ДНБ-Д ЭЗЛЭХ ТӨСВИЙН ХЭМЖЭЭ БОЛОН ТӨСӨВТ ЭЗЛЭХ ЗАХИРГААНЫ ЗАРДЛЫН ХУВЬ ХЭМЖЭЭНИЙ ТАЛААРХ ХАРЬЦУУЛСАН МЭДЭЭЛЭЛ

Г.Алтан-Оч (PhD)

Судалгаанд дэлхийн улс орнуудын төсөв болон төсвийн хөрөнгө оруулалтын хэмжээ, Монгол Улсын төсвийн орлого, зарлага болон төсвийн ДНБ-д эзлэх хэмжээ, захиргааны зардлын төсөвт эзлэх хувийн талаар лавлагаа, мэдээллийг Төсвийн шинжилгээний албатай хамтран боловсруулав.

Нэг. Дэлхийн улс орнуудын ДНБ-д улсын төсвийн эзлэх хувь болон төсвийн хөрөнгө оруулалтын төсөвт эзлэх хэмжээ

Захиалгын дагуу улсын төсвийн ДНБ-д эзлэх хувийг “өндөр” хөгжилтэй 10, “буурай” хөгжилтэй 10 орон болон бусад гэсэн нийт 30 орны хэмжээнд гаргах даалгавартай байв. Иймд “өндөр” хөгжилтэй орон гэдгийг тодорхойлох шаардлагатай болсон.

НҮБ-ийн дэлхийн улс орнуудыг хуваасан албан ёсны ангиллыг авч үзвэл:

А. Хөгжилтэй эдийн засаг;

Б. Шилжилтийн эдийн засаг;

В. Хөгжиж буй улсууд гэсэн 3 бүлэгт хуваасан байна⁹⁹. Энэ ангиллаар “хөгжилтэй” эдийн засагтай улсад европын 30 орон, америк тивээс 2 (АНУ, Канад), ази тивээс Япон, бусад орнуудаас Австрали, Шинэ Зеланд улсыг тус тус багтаажээ. Гэтэл ДНБ буюу улсын төсвийн хэмжээгээрээ дэлхийд хоёрдугаар байранд эрэмблэгддэг Хятад улс В ангилал буюу хөгжиж буй улсын ангилалд орсон нь энэхүү ангиллыг сонгон авахад учир дутагдалтай байв.

Түүнээс гадна Их долоо (G7) буюу хамгийн өндөр хөгжилтэй эдийн засаг гэдэгт Канад, Япон, Франц, Герман, Итали, Их Британи, Умард Ирландын Нэгдсэн Вант Улс болон Америкийн Нэгдсэн Улсыг багтаасан байна. Эдгээр 7 улс дээр нэмээд дээр дурдсан “А” ангиллын улсуудаас Австрали, Шинэ Зеланд болон Швейцар, Норвеги улсыг оруулж “өндөр” хөгжилтэй 11 улсыг бүрдүүлж болох боловч Их долоо (G7) нь “улстөрийн” шинжтэй бүлэг тул энэ аргачлал тохиромжгүй болно.

НҮБ-аас дэлхийн улс орнуудыг ангилдаг бас нэг үзүүлэлт нь “Хүний хөгжлийн индекс” юм¹⁰⁰. Хүний хөгжлийн индекс (ХХИ) бол улсын орлого, хүний хөгжлийн дээд түвшинд буюу боловсрол болон эрүүл мэндийн салбарт хэрхэн зарцуулагдаж буйг илтгэдэг үзүүлэлт юм.

1990 оноос хойш Норвеги, Япон, Канад болон Исланд Улс удаа дараа хүний хөгжлийн индексийг тэргүүлж иржээ. Олон улсын валютын сан (ОУВС) болон АНУ-ын Тагнуулын төв агентлаг (ТТА)-т Хүний хөгжлийн

⁹⁹ Улс орнуудын ангилал-Country classification http://www.un.org/en/development/desa/policy/wesp/wesp_current/2012country_class.pdf

¹⁰⁰ Хүний хөгжлийн индекс-Human Development Index (HDI) https://en.wikipedia.org/wiki/Developed_country

индексийн босгыг 0.788-аар тогтоосон байдаг бол НҮБ 0.8-аар тогтоож, түүнээс дээш индекс бүхий улсыг “хүний хөгжлийн түвшин маш өндөр”¹⁰¹ гэж үздэг.

Хүснэгт 1. Дэлхийн улс орнуудын хүний хөгжлийн индексийн эрэмбэ дараалал

Rank 2015 estimates for 2014	Country	HDI 2015 estimates for 2014
1	 Norway	0.944
2	 Australia	0.935
3	 Switzerland	0.930
4	 Denmark	0.923
5	 Netherlands	0.922
6	 Germany	0.916
6	 Ireland	0.916
8	 United States	0.915
9	 Canada	0.913
9	 New Zealand	0.913

БНХАУ-ын засаг захиргааны онцгой бүс Хонг-Конгийн Хүний Хөгжлийн Индексийг (ХХИ) НҮБ дээрх жагсаалтад багтаасан байдаг бол НҮБ-ын гишүүн бус улс Тайвань (0,882), Макао (0,868) улсыг оруулаагүй байдаг. Эдгээр улс нь хүний хөгжлийн түвшин маш өндөр орнууд юм. Гэвч ХХИ нь нийгмийн хөгжлийг илүүтэй илэрхийлэх учир улсын эдийн засгийн хөгжлийг тодорхойлоход учир дутагдалтай юм.

Дэлхийн улс орнуудын эдийн засгийн хөгжлийн түвшинг ангилдаг бас нэгэн үзүүлэлт бол хүн амын тоо болон Худалдан авах чадварын үзүүлэлт (ХАЧҮ)-д оногдох Үндэсний нийт орлого (ҮНО) юм.¹⁰²

Хүснэгт 2. Улс орнуудын нэгж хүн ам болон ХАЧҮ-д оногдох ҮНО (2007 оны олон улсын доллар)

<u>Rank</u>	<u>Country</u>	<u>Country Code</u>	<u>GNI per capita PPP</u>
1	Bermuda*	BMU	69,900
2	Luxembourg	LUX	64,400
3	Norway	NOR	53,690
4	Kuwait	KWT	49,970
5	Brunei Darussalam	BRN	49,900
6	Singapore	SGP	48,520
7	United States	USA	45,850
8	Hong Kong, China	HKG	44,050
9	Switzerland	CHE	43,080
10	Netherlands	NLD	39,500

Эх үүсвэр: Дэлхийн банкны 2008 оны хүснэгт, (*) тэмдэглэснийг ТТА-аас авав.

¹⁰¹ "Very high human development"-англиар

¹⁰² Улс орнуудын эдийн засгийн ангилал-Classification of Economies of Countries <http://www.nationsonline.org/oneworld/countries-classification.htm>

Дэлхийн банк (ДБ) орлогоор нь дэлхийн улс орнуудыг бага орлоготой, дунд орлоготой болон дээд орлоготой улсууд гэж хуваадаг. Бусад дүн шинжилгээний байгууллагууд газарзүйн бүс болон гадаад өрийн түвшинд суурилсан үзүүлэлтийг мөн ашигладаг. Ард түмний амьдралын түвшинг хэмжихдээ голчлон нэг хүнд ногдох Үндэсний нийт орлого (ҮНО) буюу иргэдийн худалдан авах чадварыг хэрэглэдэг.

Орлогоор ангилах нь тухайн улс орны хөгжлийн түвшинг тэр болгон илтгэдэггүй сул талтай. Учир нь нийгмийн баялаг нийт хүн амын багахан бүлэгт төвлөрсөнөөс шалтгаалан нэг хүнд ногдох ҮНО өндөр гарах боловч иргэдийн ихэнх нь харьцангуй бага орлоготой байдаг.

Хөгжингүй улс, аж үйлдвэржсэн улс, эсхүл эдийн засгийн өндөр хөгжилтэй улс гэж өндөр хөгжсөн эдийн засагтай болон бусад буурай аж үйлдвэржсэн улс орнуудтай харьцуулахад харьцангуй дээд технологийн дэд бүтэц бүхий тусгаар тогтносон төрт улсыг хэлнэ¹⁰³. Улс орнуудын эдийн засгийн хөгжлийн түвшинг тогтоож ангилахдаа Дотоодын нийт бүтээгдэхүүн (ДНБ), Үндэсний нийт бүтээгдэхүүн (ҮНБ), нэг хүнд ногдох орлого, аж үйлдвэржилтийн түвшин, өргөн хүрээг хамарсан дэд бүтцийн хэмжээ, амьдралын ерөнхий стандарт зэрэг үзүүлэлтүүдийг харгалзаж үздэг. Чухам ямар үзүүлэлтийг авч үзэх, аль улсуудыг хамруулах нь маргаантай асуудал бөгөөд нэгдмэл ойлголт тогтоогүй байна.

Хөгжингүй улсууд нь аж үйлдвэржилтийн дараах (пост) эдийн засагтай байдаг бөгөөд үйлчилгээний салбар нь аж үйлдвэрийн салбараасаа илүүтэй баялаг бүтээж байдаг.

Эдгээр улс нь аж үйлдвэржилтийн шатандаа яваа хөгжиж буй улс буюу аж үйлдвэржилтийн угтал (пре) шатанд, бараг бүхэлдээ хөдөө аж ахуй эрхэлдэг хөгжөөгүй улсаас эрс ялгардаг. 2015 оны байдлаар, өндөр хөгжилтэй улсуудын эдийн засаг нь дэлхийн номиналь утгад суурилсан ДНБ-ний 60.8%-ийг бүрдүүлж буй бол худалдан авах чадварт суурилсан ДНБ-ний 42.9%-ийг бүрдүүлж байна гэж ОУВС үзжээ. Мөн онд номиналь болон худалдан авах чадварын аль алинд суурилсан ДНБ-ний хэмжээгээр дараах 10 улс тэргүүлж байна. Үүнд: Австрали, Канад, Франц, Герман, Итали, Япон, Өмнөд Солонгос, Испани, Их Британи, Умард Ирландын Нэгдсэн вант улс болон Америкийн Нэгдсэн улс зэрэг болно.

Ингээд хамгийн сүүлийн үеийн шинэлэг өгөгдөл буюу ОУВС-гаас гаргасан ДНБ-ний 2016 оны таамаглалын хэмжээгээр дэлхийн улс орнуудын эрэмблэсэн жагсаалтыг суурь болгон авч, өндөр хөгжилтэй 14 орон, Монголтой ойролцоо 120-130 дугаарт эрэмблэгдсэн 11 орон буюу буурай хөгжилтэй 10 орны хүрээнд дэлхийн улс орнуудын ДНБ-ний номиналь хэмжээ¹⁰⁴, ДНБ-д улсын төсвийн эзлэх хувь¹⁰⁵ болон эдгээр орнуудын нийт хөрөнгө оруулалтын ДНБ-д эзлэх хувь хэмжээг¹⁰⁶ тус тус хүснэгтээр харуулав.

¹⁰³ Хөгжингүй улс-Developed country https://en.wikipedia.org/wiki/Developed_country

¹⁰⁴ Улс орнуудын ДНБ-ний номиналь хэмжээний жагсаалт-List of countries by GDP (nominal) [https://en.wikipedia.org/wiki/List_of_countries_by_GDP_\(nominal\)](https://en.wikipedia.org/wiki/List_of_countries_by_GDP_(nominal))

¹⁰⁵ Улс орнуудын төсвийн жагсаалт-List of government budgets by country https://en.wikipedia.org/wiki/List_of_government_budgets_by_country

¹⁰⁶ Улс орнуудын ДНБ-д нийт хөрөнгө оруулалтын эзлэх хувийн жагсаалт-List of countries by gross fixed investment as percentage of GDP https://en.wikipedia.org/wiki/List_of_countries_by_gross_fixed_investment_as_percentage_of_GDP

**Хүснэгт 3. Дэлхийн улс орнуудын төсвийн ДНБ-д эзлэх хувь болон
хөрөнгө оруулалтын төсөвт эзлэх хувь хэмжээ**

Байр	Улс	ДНБ	Төсвийн орлого	Төсвийн зарлага	Төсвийн ДНБ-д эзлэх хувь	Хөрөнгө оруулалтын ДНБ-д эзлэх хувь
		[сая ам.доллар]	[сая ам.доллар]	[сая ам.доллар]	[%]	[%]
Өндөр хөгжилтэй 14 орон						
1	United States	18 561 930	3 525 200	3 999 000	21.5%	12.8
2	China	11 391 619	2 285 000	2 469 000	21.7%	46.1
3	Japan	4 730 300	551 000	799 000	16.9%	21.2
4	Germany	3 494 900	1 721 000	1 696 000	48.5%	17.6
5	United Kingdom	2 649 890	939 540	1 012 000	38.2%	14.2
6	France	2 488 280	1 253 000	1 351 000	54.3%	19.8
7	India	2 250 990	280 530	400 550	17.8%	29.9
8	Italy	1 852 500	990 000	1 055 000	57.0%	18.2
9	Brazil	1 769 600	876 500	891 200	50.4%	18.1
10	Canada	1 532 340	675 800	717 800	46.8%	24
11	South Korea	1 404 380	350 700	337 900	24.1%	26.7
12	Russia	1 267 750	216 300	251 600	19.8%	22
13	Australia	1 256 640	487 700	519 600	41.3%	28.5
14	Spain	1 252 160	531 700	613 200	49.0%	19.1
Монголтой ойролцоо хөгжилтэй 10 орон						
120	Mali	14 103	2 200	2 600	18.4%	-
121	Jamaica	13 779	3 800	4 700	34.1%	20.7
122	Laos	13 761	809.6	954	6.9%	-
123	Nicaragua	13 413	1 400	1 600	11.9%	32.8
124	Albania	12 144	3 300	3 700	30.5%	26
125	Mozambique	12 045	3 700	4 200	34.9%	24.8
126	Burkina Faso	12 006	2 200	2 600	21.7%	20.9
127	Mauritius	11 740	2 400	2 800	23.9%	23.1
128	Equatorial Guinea	11 638	5 224	6 274	53.9%	17.4
129	Mongolia	11 164	3 400	3 500	31.4%	-
130	Botswana	10 948	5 600	6 200	56.6%	30
Буурай хөгжилтэй 10 орон						
177	Grenada	1 028	85.8	102.1	9.9%	-
178	St. Kitts and Nevis	955	89.7	128.2	13.4%	-
180	Samoa	876	257.3	300.2	34.3%	-
181	Vanuatu	773	173.1	171	22.1%	-

182	St. Vincent and the Grenadines	766	185.2	185.2	24.2%	-
184	Dominica	524	73.9	84.4	16.1%	16.4
185	Tonga	430	80.48	109.8	25.5%	-
186	Sro Tomi and Principe	351	47.65	51.48	14.7%	48.7
190	Kiribati	166	55.52	59.71	36.0%	-
191	Tuvalu	32	21.54	23.05	72.0%	-

Хоёр. Монгол Улсын төсвийн орлого, зарлага болон улсын төсвийн ДНБ-д эзлэх хэмжээ [2005-2015 он]

Монголын улсын төсөв 1990 оноос хойш 2013 он хүртэл ДНБ-нд эзлэх хувь дунджаар 4.26% байв. 2013 онд улсын төсвийн алдагдал ДНБ-ний 2%-тай тэнцэж байв. Дээрх хугацаанд оргил хэмжээ нь 2006 онд 3.10% байсан бол хамгийн доогуур үзүүлэлт нь 1998 онд -14.30% байлаа.¹⁰⁷

Хүснэгт 4. Монгол Улсын Засгийн газрын төсөв 2006-2015 он

MONGOLIA GOVERNMENT BUDGET

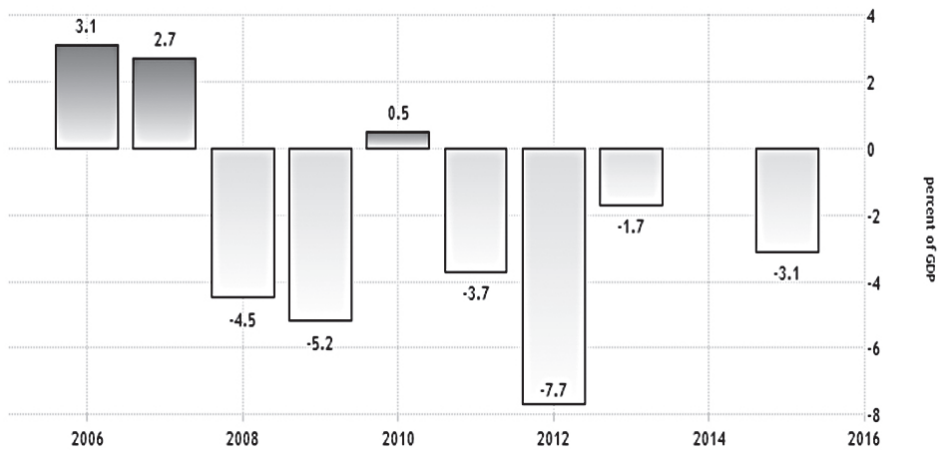

Эх үүсвэр: Монголбанк

¹⁰⁷ Монгол Улсын Засгийн газрын төсөв-Mongolia Government Budget <http://www.tradingeconomics.com/mongolia/government-budget>

Хүснэгт 5. Монгол Улсын нэгдсэн төсвийн 2005-2016 оны орлого, зарлага болон 2017 оны төсвийн төслийн орлого, зарлагын судалгаа [сая төгрөг]¹⁰⁸

Он	ДНБ (оны үнээр)	Орлого		Зарлага			ДНБд эзлэх хувь	
		Нэгдсэн төсвийн орлого	Улсын төсвийн орлого	Нэгдсэн төсвийн зарлага	Улсын төсвийн зарлага	Улсын төсвийн хөрөнгө оруулалт	Улсын төсвийн орлого	Улсын төсвийн зарлага
2005	2 266 505.5	837 858.3	792 509.8	764 597.1	717 805.2	77 145.0	35.0	31.7
2006	3 715 000.0	1 360 409.7	1 299 432.7	1 237 008.0	1 176 658.9	159 618.7	35.0	31.7
2007	5 464 300.0	1 880 488.9	1 781 594.9	1 747 310.5	1 652 988.9	255 015.3	32.6	30.3
2008	6 130 300.0	2 170 370.0	1 463 943.7	2 466 774.4	1 745 484.3	248 815.1	23.9	28.5
2009	6 293 600.0	1 993 995.6	1 431 875.4	2 336 629.7	1 746 616.9	252 436.0	22.8	27.8
2010	7 171 400.0	3 122 464.2	2 488 490.4	3 080 685.1	2 366 174.0	522 642.5	34.7	33.0
2011	13 173 800.0	4 227 178.1	3 351 389.0	4 997 039.9	3 621 676.2	1 101 767.8	25.4	27.5
2012	16 688 400.0	4 881 171.9	3 481 171.9	6 017 800.5	4 379 479.5	1 277 484.3	20.9	26.2
2013	19 118 000.0	5 940 066.7	4 057 257.2	6 164 685.3	4 683 038.2	1 077 812.5	21.2	24.5
2014	21 937 159.4	6 276 608.8	4 244 274.3	7 144 520.3	5 229 120.8	1 238 797.7	19.3	23.8
2015	23 166 779.1	5 981 064.0	3 834 039.9	7 137 973.9	4 996 886.5	950 712.4	16.5	21.6
2016 тод	24 203 500.0	5 348 220.8	3 566 591.4	9 694 392.0	7 749 656.3	1 909 010.5	14.7	32.0
2017 төсөл	26 184 000.0	5 974 798.9	4 424 354.0	8 564 014.9	6 760 622.5	1 025 817.9	16.9	25.8

Эх үүсвэр: Монгол Улсын статистикийн эмхтгэл www.1212.mn

Монгол Улсын төсөвт захиргааны зардлыг урсгал зардал дотор тусгайлан тусгадаггүйгээс өгөгдөл дутмаг учраас захиргааны зардлын төсөвт эзлэх хувийг гаргах боломжгүй байна.

¹⁰⁸ Төсвийн шинжилгээний албаны зөвлөх С. Уранчимэг боловсруулав.

**СУУЦ ӨМЧЛӨГЧДИЙН ХОЛБООНЫ ЭРХ ЗҮЙН БАЙДАЛ, НИЙТИЙН
ЗОРИУЛАЛТТАЙ ОРОН СУУЦНЫ БАЙШИНГИЙН ДУНДЫН ӨМЧЛӨЛИЙН
ЭД ХӨРӨНГИЙН ТУХАЙ ХУУЛИЙН ХЭРЭГЖИЛТ,
БУСАД ОРНЫ ТУРШЛАГА**

*Г.Алтан-Оч, Г.Билгээ, Ц.Болормаа
Ө.Мөнхтунгалаг, Т.Саулегүл, Д.Халиун*

АГУУЛГА

УДИРТГАЛ

Нэг. Монгол Улсын Сууц өмчлөгчдийн холбооны эрх зүйн байдал, нийтийн зориулалттай орон сууцны байшингийн дундын өмчлөлийн эд хөрөнгийн тухай хуулийн хэрэгжилт

Хоёр. Гадаадын зарим орны сууц өмчлөгчдийн холбооны эрх зүйн байдал, үйл ажиллагааны чиглэл, хяналт, дундын өмчлөлийн эд хөрөнгийн талаарх хуулийн зохицуулалт

- 2.1.Бүгд Найрамдах Филиппин Улс
- 2.2.Бүгд Найрамдах Турк Улс
- 2.3.Оросын Холбооны Улс
- 2.4.Холбооны Бүгд Найрамдах Герман Улс
- 2.5.Канад Улс

ХАВСРАЛТ

АШИГЛАСАН МАТЕРИАЛ

УДИРТГАЛ

“Сууц өмчлөгчдийн холбооны эрх зүйн байдал, нийтийн зориулалттай орон сууцны байшингийн дундын өмчлөлийн эд хөрөнгийн тухай хуулийн хэрэгжилт, бусад орны туршлага” сэдэвт судалгааны ажлыг гүйцэтгэв.

Судалгааны тайлангийн нэгдүгээр хэсэгт Сууц өмчлөгчдийн холбооны эрх зүйн байдал, нийтийн зориулалттай орон сууцны байшингийн дундын өмчлөлийн эд хөрөнгийн тухай хуулийн хэрэгжилтийн явц, хуулийг хэрэгжүүлэхэд тулгарч буй хүндрэл, бэрхшээлийн талаар холбогдох төрийн болон төрийн бус байгууллагаас ирүүлсэн мэдээ, мэдээллийг нэгтгэн боловсруулсан бөгөөд 2015 оны IY улирлын байдлаар Монгол Улсын хэмжээнд үйл ажиллагаа явуулж буй СӨХ-ны статистик мэдээллийг хавсаргав.

Статистик мэдээллээс үзэхэд Улаанбаатар хотын хэмжээнд нийт 2368 байрыг хамарсан 881 СӨХ, орон нутгийн хэмжээнд 1009 байрыг хамарсан 141 СӨХ ажиллаж байна.

Судалгааны тайлангийн хоёрдугаар хэсэгт Филиппин, Турк, Орос, Герман, Канад Улсын сууц өмчлөгчдийн холбоо, тэдгээрийн эрх зүйн байдал, үйл ажиллагааны үндсэн чиглэл, санхүүжилт, болон нийтийн зориулалттай дундын өмчтэй холбоотой хуулийн зохицуулалт зэргийг харьцуулан судалсан болно.

Судалгаанаас үзэхэд Филиппин, Турк, Орос, Герман болон Канад Улсад СӨХ нь сууц өмчлөгчдийн хууль ёсны эрх ашгийг хамгаалах зорилго дор нэгдсэн, ашгийн бус олон нийтийн байгууллага байна.

Нэг. МОНГОЛ УЛСЫН СУУЦ ӨМЧЛӨГЧДИЙН ХОЛБООНЫ ЭРХ ЗҮЙН БАЙДАЛ, НИЙТИЙН ЗОРИУЛАЛТТАЙ ОРОН СУУЦНЫ БАЙШИНГИЙН ДУНДЫН ӨМЧЛӨЛИЙН ЭД ХӨРӨНГИЙН ТУХАЙ ХУУЛИЙН ХЭРЭГЖИЛТ

Сууц өмчлөгчдийн холбооны эрх зүйн байдал, нийтийн зориулалттай орон сууцны байшингийн дундын өмчлөлийн эд хөрөнгийн тухай хуулийн хэрэгжилтэд хяналт тавих ажлын хүрээнд 2015 онд Барилгын хөгжлийн төв, Монголын сууц өмчлөгчдийн холбоодын дээд зөвлөл /МСӨХДЗ/-ийн хамтарсан ажлын хэсэг Улаанбаатар хотын 3 дүүргийн Сууц өмчлөгчдийн холбоо /СӨХ/-дын үйл ажиллагаатай танилцан, үнэлэлт, дүгнэлт өгсөн байна. Энэ ажлын хүрээнд СӨХ-оос орон сууцны барилгын ашиглалт, үйлчилгээ, тохижилтыг сайжруулах, оршин суугчдад тав тухтай эрүүл орчинг бүрдүүлэх зорилгоор хэрэгжүүлж буй үйл ажиллагааг үнэлж, дүгнэлт, зөвлөмж гаргах, хэлэлцүүлэг зохион байгуулах зэрэг ажлуудыг хийжээ. СӨХ-дын үйл ажиллагаатай танилцах явц болон хэлэлцүүлгийн үеэр орон сууцны орчны газрын эзэмшилт, ашиглалт, цахилгаан шатны ашиглалт, засвар, туршилт, аюулгүй ажиллагаа, орон сууцны байрны ашиглалт, засвар, үйлчилгээ, СӨХ-дын удирдлага, зохион байгуулалт зэрэгт нийтлэг анхаарах асуудал, зарим зөрчил, дутагдал гарсныг судалгаанд тоймлон оруулсан бөгөөд зөрчил, дутагдлыг арилгуулах, СӨХ-дын үйл ажиллагааг сайжруулах асуудлаар Барилгын хөгжлийн төв зөвлөмж гаргасан байна.

Шударга өрсөлдөөн, хэрэглэгчийн төлөө газраас 2015 онд Нийслэлийн зарим дүүргийн СӨХ-дын үйл ажиллагаанд холбогдох хууль тогтоомжийн хүрээнд хяналт шалгалт хийж, орон сууцны хорооллын иргэдтэй уулзан санал, хүсэлтийг нь авах, мэдээлэл өгөх ажил зохион байгуулсан байна. Ингэхдээ иргэдээс ирүүлсэн өргөдөл, гомдлыг шалган шийдвэрлэх, хяналт шалгалтад хамрагдсан СӨХ-нд улсын байцаагчийн албан шаардлага хүргүүлэх, зөрчлийг арилгуулах арга хэмжээ авч ажилласан байна. Хяналт шалгалтаар илэрсэн зөрчил, дутагдлын шинж байдлаас харахад оршин суугчийн эрх, ашиг сонирхол зөрчигдөх байдал түгээмэл байсан байна. Зөрчил гарах болсон үндсэн шалтгааныг нийслэл, дүүргийн Засаг даргын Тамгын газраас СӨХ-ны үйл ажиллагаанд хяналт тавих чиг үүргээ хангалттай хэрэгжүүлдэггүй, түүнчлэн СӨХ-ны үйл ажиллагаанд холбогдох хууль, эрх зүйн орчин өнөөгийн нөхцөл байдалд төдийлөн нийцээгүй, хийдэлтэй байдгаас сууц өмчлөгчид эрхээ эдлэх, ашиг сонирхлоо хамгаалах боломж хязгаарлагдмал байдаг гэж дүгнэжээ.

СӨХ нь 1997 оноос байгуулагдаж эхэлсэн ба 2015 оны IV улирлын байдлаар 1.022 СӨХ үйл ажиллагаа явуулж байгаагаас нийслэлд 881, орон нутагт 141 байна. Нийслэлд үйл ажиллагаа явуулж байгаа СӨХ-дод нийт 153312 орон сууц бүхий 2368 байр хамрагддаг бол орон нутагт 42267 орон сууц бүхий 1009 байр хамрагддаг. /Дэлгэрэнгүй мэдээллийг Хавсралтаас үзнэ үү/

СӨХ нь нийтийн зориулалттай орон сууцны байшингийн дундын өмчлөлийн эд хөрөнгийн ашиглалтын хэвийн байдлыг хангах, сууц өмчлөгчдийн эрх, ашиг сонирхлыг хамгаалах, дундын өмчлөлийн эд хөрөнгийн эзэмшил, ашиглалт, хамгаалалтыг эрхлэн хариуцах зорилготой байна. 1999 онд сууц өмчлөгчид, СӨХ-ны эрх ашгийг хамгаалах, үйл ажиллагааг дэмжих, тэдний санхүүгийн үйл ажиллагааг хянах, СӨХ-ны ажилд үнэлэлт дүгнэлт өгөх чиг үүрэг бүхий МСӨХДЗ төрийн бус байгууллага байгуулагдсан.

Өмнө дурдсанаар Барилгын хөгжлийн төв, МСӨХДЗ-ийн хамтарсан ажлын хэсгээс нийслэлийн Баянгол, Баянзүрх, Сонгинохайрхан дүүрэг дэх сууц өмчлөгчдийн 10 холбооны үйл ажиллагаатай танилцаад гарсан санал, дүгнэлтээс үзэхэд СӨХ-ны үйл ажиллагаанд дараах нийтлэг анхаарах асуудал, зөрчил, дутагдал ажиглагдлаа. Үүнд:

а/ Орон сууцны орчны газрын эзэмшилт, ашиглалт:

- СӨХ-той газар ашиглах гэрээг байгуулахдаа орон сууцны байшингийн дэвсгэр болон орчны газрыг оруулалгүй зөвхөн барилгын суураар нь 1 жилийн хугацаатай гэрээ байгуулдаг;
- СӨХ-ны газар эзэмших гэрээг байшингийн суураар байгуулж байгаагаас барилгажилт, эзэмшлийн асуудлаар зөрчил үүсэх;
- орон сууцны хороолол, байруудын дунд байдаг хүүхдийн тоглоомын газар, ногоон байгууламжийн газарт барилга барихаар газар олголт хийгдэх, зөвшөөрөлгүй газар ухах зөрчлүүд гарах.

б/ Цахилгаан шатны ашиглалт, засвар, туршилт, аюулгүй ажиллагаа:

- Сангийн яам, Статистикийн төв газар /хуучин нэрээр/-ын 1971 оны 51/118 дугаар хамтарсан тушаалаар батлагдсан

“Барилгын паспорт”, Дэд бүтцийн сайд /хуучин нэрээр/-ын 2002 оны 185 дугаар тушаалаар батлагдсан “Хувийн хэрэг” зэрэг хүчингүй болсон эрх зүйн актыг зарим СӨХ дагаж мөрдсөн хэвээр байгаа;

- цахилгаан шатны паспорт, техникийн баримт бичиг болох тоног төхөөрөмжийн газардуулга, дохиолол, удирдлага, хүчний цахилгаан төхөөрөмж, гэрэлтүүлгийн ба хүчний цахилгааны утасны хөндийрүүлэгчийн эсэргүүцлийг хэмжсэн протокол, зураг төсөв, ашиглалтад хүлээн авсан туршилтын акт зэргийн иж бүрдэл, хөтлөлт дутуу, үрэгдүүлсэн;
- мэргэжлийн хяналтын байгууллагаас цахилгаан шатанд магадлал, туршилтыг цаг хугацаанд нь хийгдээгүй;
- мэргэжлийн хяналтын байгууллагаас “ашиглалтын шаардлага хангахгүй” гэсэн дүгнэлттэй 24 цахилгаан шат зөвхөн үзлэгт хамрагдсан орон сууцанд ашиглагдсаар байгаа;
- СӨХ-дод мөнгөн хуримтлал байдаггүйгээс цахилгаан шат эвдэх, гэмтэх, цахилгаан шат засвар, үйлчилгээг цаг хугацаанд нь гүйцэтгэж чаддаггүй;
- цахилгаан шатны ашиглалт, үйлчилгээ хариуцсан мэргэжилтэй ажилтан дутмаг, сургалтад хамрагдах боломж хязгаарлагдмал.

в/ Орон сууцны байрны ашиглалт, засвар, үйлчилгээ:

- дундын өмчлөлийн эд хөрөнгө буюу дээвэр, дээврийн хонгил, шатны хонгил, цахилгаан шат, орцны цонх, хаалга, довжоо, саравч, хог зайлуулах хоолой, халаалт болон халуун, хүйтэн усны шугам сүлжээний урсгал, их засварын хугацааг тогтоодоггүй, засварлах, сайжруулах оновчтой төлөвлөлт хийгддэггүй;
- улсын болон орон нутгийн төсвийн хөрөнгө оруулалтаар орон сууцны барилгын дээврийг шинэчлэх ажлыг гүйцэтгэдэг боловч зураг төслийн шатанд дээврийн давхрыг хамтад нь шинэчлэхээр төлөвлөөгүйгээс цанталт үүсэх, уур чийг бий болох нөхцөл бий болж, дээврийн ажлын чанар, гүйцэтгэлд муугаар нөлөөлдөг;
- мөн дээрх ажлын зураг, төсөл чанаргүй хийгддэг, энэ ажилд хяналт тавих байгууллага, албан тушаалтан байгаа эсэх нь тодорхойгүй;
- орон сууцны шугам сүлжээ, тоног төхөөрөмжид эвдрэл, гэмтэл гарах үед оршин суугч нь Хэрэглэгчдэд үйлчлэх төв буюу Улаанбаатар хотод хуучнаар “орон сууц, нийтийн аж ахуйн контор”-т болон орон сууцны цэвэр, бохир, дулаан, цахилгаан хангамжийн ашиглалт, үйлчилгээ хариуцсан байгууллага / контор/-д дуудлага өгөхөд хугацаа алдаж, чирэгдэл учирдаг, цаг хугацаа алдсанаас ус алдах, бохир халих гэх мэт доголдол гардаг;
- оршин суугчид сөх-ны төлбөрийг цаг хугацаанд өгдөггүй, өр авлага ихээр хуримтлагдаж байгаагаас орон сууцны байрны засвар, үйлчилгээнд төлөвлөгдсөн мөнгөн хөрөнгө бий

болохгүй, цаг хугацаандаа шаардлагатай засвар, үйлчилгээ хийгддэггүй;

- шинээр ашиглалтад орсон орон сууцны барилгад инженерийн шугам сүлжээ хариуцсан байгууллага нь СӨХ-ны үүргийг хамтад нь хариуцах, төлбөрийг хамтад нь авах асуудлыг сууц өмчлөгчтэй урьдчилан зөвшилцөөгүйгээс харилцан үл ойлголцол гардаг;
- зарим хувийн хэвшлийн орон сууцны цэвэр, бохир, дулаан, цахилгааны шугам сүлжээний ашиглалт, үйлчилгээ хариуцсан байгууллага оршин суугчдаас үндэслэлгүйгээр хэрэглээний халуун усны төлбөр авдаг;
- орон сууцны цэвэр, бохир, дулаан, цахилгааны шугам сүлжээний ашиглалт, үйлчилгээ хариуцсан байгууллага нь дундын өмчлөлийн эд хөрөнгөд учруулсан хохирол /цэвэр, бохир ус, халаалт, хэрэглээний халуун усны шугам, тоног төхөөрөмж хагарч гэмтэх зэрэг/-ыг арилгах талаар гэрээнд заасан үүргээ хангалтгүй биелүүлдэг;
- оршин суугчдад ус, дулаан, эрчим хүчний үйлчилгээний суурь хураамж, төлбөртэй холбогдсон мэдээллийг танилцуулдаггүйгээс суугчдын дунд үл ойлголцол үүсдэг;
- сууц өмчлөгчид орон сууцаа олон хүнд нэг зэрэг түрээслүүлэх тохиолдолд сууснаас байрны ашиглалт, эмх цэгц, дэг журам алдагддаг. Ялангуяа оюутнууд олон тоогоор түрээслэх үед хэрэг, зөрчил гарах нөхцөл бүрддэг.

г/ СӨХ-дын удирдлага, зохион байгуулалт:

- СӨХ-ны захирлаар барилга байгууламж, инженерийн шугам сүлжээний талаарх анхан шатны мэдлэггүй, мэргэжлийн бус хүнийг ажиллуулж байгаа нь СӨХ-ны үйл ажиллагаа доголдох, нийтлэг байдлаар СӨХ-ны ажил муу гэсэн ойлголтыг иргэдийн дунд бий болгодог;
- СӨХ-ны захирлууд нэгдмэл сонирхолтой хүнийг СӨХ-ны Удирдах болон Хяналтын зөвлөлд ажиллуулах нь төдийлөн оновчтой биш;
- СӨХ-ны жилийн орлого, зарлага, мөнгөн хуримтлалын төлөвлөгөөг боловсруулах, бүх гишүүдийн хурлаар хэлэлцүүлэх, батлуулах, тайланг гаргаж, танилцуулах ажилд сууц өмчлөгчдийн идэвх, оролцоо дутмаг байгаа зэрэг асуудал, зөрчил, дутагдал гарсан байна.

Шударга өрсөлдөөн, хэрэглэгчийн төлөө газраас 2015 онд Нийслэлийн зарим дүүргүүдийн СӨХ-дын үйл ажиллагаанд холбогдох хууль тогтоомжийн хүрээнд хяналт шалгалтын ажлыг хийж, Чингэлтэй, Баянгол, Баянзүрх, Хан-Уул дүүргийн орон сууцны хорооллын иргэдтэй уулзаж, санал, хүсэлтийг нь авч, мэдээлэл өгч ажилласан байна. Уг ажлын хүрээнд иргэдээс ирүүлсэн нийт 43 өргөдөл, гомдлыг шалган шийдвэрлэж, хяналт шалгалтад хамрагдсан сууц өмчлөгчдийн 15 холбоонд улсын байцаагчийн албан шаардлага хүргүүлж, зөрчлийг арилгуулах арга хэмжээ авсан байна.

Хяналт шалгалтаар СӨХ-ны үйл ажиллагаанд дараах зөрчил түгээмэл илэрсэн. Үүнд:

- МСӨХДЗ-өөс гишүүнчлэлийн татвар гэх нэрээр СӨХ-доос төлбөр авдаг, СӨХ-оод тус байгууллагаас хууль бусаар тогтоосон тарифыг баримтлан сууц өмчлөгчөөс төлбөр авдаг;
- СӨХ-г хууль бусаар “МСӨХДЗ” ТББ-д элсүүлсэн;
- СӨХ-ны төлбөрийг сууц өмчлөгчид өөрсдөө бус СӨХ-ны гүйцэтгэх захирал, удирдах зөвлөл хууль зөрчиж тогтоодог;
- СӨХ-ны гүйцэтгэх захирал өөрт олгогдсон эрхийг хэтрүүлэн холбоо болон сууц өмчлөгчдийн эрх ашигт нийцэхгүй шийдвэрийг гаргадаг, үйл ажиллагаа явуулдаг;
- СӨХ-ны гүйцэтгэх захиралд хяналт тавьж ажиллах эрх, үүрэг бүхий Хяналтын зөвлөл нь энэхүү чиг үүргээ хэрэгжүүлдэггүй;
- СӨХ-ны хурлыг хуралдуулдаггүй. Үүний шалтгаан нь нэг талаас СӨХ-ны удирдах зөвлөлийн дарга, гүйцэтгэх захирал хуралдуулах үүргээ биелүүлдэггүй, нөгөө талаас сууц өмчлөгчид хуралдаа оролцдоггүй;
- СӨХ-ны гүйцэтгэх захирал, удирдах зөвлөл сууц өмчлөгчдөд үйл ажиллагаа, төсөв, түүний гүйцэтгэлийг тайлагнадаггүй;
- зарим СӨХ-г оршин суугчдын оролцоогүйгээр хууль тогтоомж зөрчиж байгуулсан;
- сууц өмчлөгчид СӨХ-ны хууль эрх зүйн мэдлэг дутмаг.

Шударга өрсөлдөөн, хэрэглэгчийн төлөө газраас хяналт шалгалтын мөрөөр дараах арга хэмжээг авч хэрэгжүүлсэн байна. Үүнд:

1. Зөрчил гаргасан СӨХ-нд дараах үүрэг бүхий албан шаардлагыг хүргүүлж, зөрчлийг арилгуулсан:
 - хууль бусаар “МСӨХДЗ” ТББ-д элссэн СӨХ-дыг уг гишүүнчлэлээс татгалзаж, уг ТББ-тай холбогдох үйл ажиллагааг явуулахгүй байх;
 - сууц өмчлөгчдөөс “МСӨХДЗ” ТББ-ын гэх хууль бус татвар хураамжийг авахгүй байх;
 - хууль бусаар “МСӨХДЗ” ТББ-д төлсөн татварын төлбөрийг буцаан нэхэмжилж, хэрхэн зарцуулахыг сууц өмчлөгчдөөр шийдвэрлүүлэх;
 - СӨХ-ны төлбөрийг зөвхөн сууц өмчлөгчдийн шийдвэрээр тогтоож байх;
 - СӨХ-ны бүх гишүүдийн хурлыг зарлан хуралдуулж, сууц өмчлөгч нарт төсвийн тайлангаа тавих;
 - СӨХ-ны Хяналтын зөвлөлөөс гүйцэтгэх захирлын үйл ажиллагаанд хяналт тавьж ажиллах зэрэг болно.
2. Хууль бусаар бүртгэгдсэн СӨХ-ны бүртгэлийг хүчингүй болгуулахаар холбогдох дүүргийн Засаг даргын Тамгын газарт албан бичиг хүргүүлсэн.
3. Хууль бусаар үүсгэн байгуулагдсан СӨХ-г үйл ажиллагаа явуулахгүй байх, сууц өмчлөгчдөөс хууль бусаар хураан төвлөрүүлсэн төлбөр, хураамжийг буцаан олгох талаар улсын байцаагчийн албан шаардлага хүргүүлсэн байна.

Хоёр. ГАДААДЫН ЗАРИМ ОРНЫ СУУЦ ӨМЧЛӨГЧДИЙН ХОЛБООНЫ ЭРХ ЗҮЙН БАЙДАЛ, ҮЙЛ АЖИЛЛАГААНЫ ЧИГЛЭЛ, ХЯНАЛТ, ДУНДЫН ӨМЧЛӨЛИЙН ЭД ХӨРӨНГИЙН ТАЛААРХ ХУУЛИЙН ЗОХИЦУУЛАЛТ

Судалгааны энэ хэсэгт Филиппин, Турк, Орос, Герман, Канад зэрэг улс орны Иргэний хууль, Сууц өмчлөгчдийн тухай хууль болон холбогдох бусад хууль тогтоомжоос СӨХ-ны эрх зүйн байдал, тэдгээрийн үйл ажиллагааны үндсэн чиглэл, эрх үүрэг, сууц өмчлөгчийн эрх үүрэг болон дундын өмчлөлийн эд хөрөнгийн тухай холбогдох заалтыг түүвэрлэн судалсан болно.

2.1. Бүгд Найрамдах Филиппин Улс

Филиппин улсын Сууц өмчлөгчдийн холбоо /СӨХ/ нь эрх зүйн байдлын хувьд ашгийн төлөө бус, сууц өмчлөгчдийн эрх ашгийг хамгаалах, тэдэнд үйлчлэх чиг үүрэгтэй төрийн бус байгууллага байна. Филиппин улсын сууц өмчлөгчдийн холбоо, түүнтэй холбогдох аливаа харилцааг дараах хууль тогтоомжоор зохицуулж байна. Үүнд:

1. 2009 онд 14 дэх Конгрессээс баталсан “Сууц өмчлөгчид болон сууц өмчлөгчдийн холбооны тухай хууль” /*Magna Carta for Homeowners and Homeowners’ Associations Republic Act No. 9904*/;¹⁰⁹
2. 2011 онд Зөвлөлийн 877 дугаар шийдвэрээр баталсан “Сууц өмчлөгчид болон сууц өмчлөгчдийн холбооны тухай хуулийг хэрэгжүүлэх дүрэм, журам” /*Implementing rules and regulations of Republic Act no. 9904, otherwise known as the Magna Carta for Homeowners and Homeowners Associations*/;¹¹⁰
3. 1966 онд баталсан Хамтын эзэмшлийн тухай хууль /*The Condominium Act*/¹¹¹ зэрэг хууль тогтоомжоор зохицуулж байна.

Филиппин улсын СӨХ-ны эрх зүйн орчныг бүрдүүлж буй дээрх баримт бичгүүдээс Сууц өмчлөгчид болон сууц өмчлөгчдийн холбооны тухай хуулийг нарийвчлан судалж, судалгааны захиалгад холбогдох зохицуулалтыг түүвэрлэсэн болно.

Сууц өмчлөгчид болон сууц өмчлөгчдийн холбооны тухай хуулийн хоёрдугаар зүйлд зааснаар “Сууц өмчлөгчдийн холбоо гэдэг нь Үндсэн хуулийн зарчмыг хангахын тулд иргэд хууль ёсны, нийтлэг эрх ашгаа хамгаалахаар эвсэл, холбоо, нийгэмлэг байгуулах замаар эвлэлдэн нэгдсэн орон сууц эзэмшигчдийн эрх үүргийг таньж, үл хөдлөх хөрөнгө эзэмших, өмчлөх эрхээ хамгаалах ашгийн бус, олон нийтийн байгууллага юм. Сууц өмчлөгчдийн холбоо нь иргэдэд үл хөдлөх хөрөнгө эзэмших, өмчлөх эрхээ хэрэгжүүлэхэд нь орон нутгийн засаг захиргаанаас үзүүлэх үндсэн үйлчилгээнд хувь нэмэр оруулах, орон нутгийн болон үндэсний бодлого хөтөлбөр, дүрэм журмыг биелүүлэхэд дэмжлэг үзүүлэх бөгөөд эдгээр сууц өмчлөгчдийн холбооны ажилд нь төрөөс шаардлагатай дэмжлэг үзүүлнэ” гэж заажээ.

¹⁰⁹ http://www.lawphil.net/statutes/repacts/ra2010/ra_9904_2010.html

¹¹⁰ <http://www.foreclosurephilippines.com/ra-9904-implementing-rules-and-regulations-irr/>

¹¹¹ <http://communityassociations.net/philippine-condominium-act/>

СӨХ нь асуудлаа гишүүдийн хурлаар хэлэлцэн шийдвэрлэж, шийдвэрээ энгийн олонхын саналаар гаргах бөгөөд тус хуульд энгийн олонх гэдгийг холбооны нийт гишүүдийн 50 хувь дээр нэмэх нь 1 гэж ойлгоно.

Мөн хуулийн гуравдугаар зүйлд нэр томьёоны тайлбар, тодорхойлолтыг оруулсан бөгөөд тус нэр томьёоны тайлбараас “Холбоо”, “Зөвлөл”, “Сууц өмчлөгч”, “Нийтийн эзэмшлийн бүс”, “Суурингийн үндсэн үйлчилгээ болон тохижилт үйлчилгээ” зэрэг нэр томьёоны тайлбарыг авч үзэх нь судалгаанд ач холбогдолтой гэж үзэв.

Нэр томьёоны тайлбар

“Холбоо” гэх ойлголтод дараах холбоодыг ойлгоно. Үүнд:

- “Байшин болон газар ашиглалтыг зохицуулах зөвлөл” /БГАЗЗ/, “Орон сууц даатгал, баталгааны корпораци” /ОСДБК/, “Үнэт цаас, биржийн комисс”-т бүртгэгдсэн ашгийн төлөө бус сууц өмчлөгчдийн холбоо;
- хэд хэдэн баг, хороо дахь өмчлөгчид болон худалдан авагчид, эсхүл тухайн үл хөдлөх хөрөнгөд оршин суугчид хуулийн хүрээнд эвлэлдэн нэгдэж, зохион байгуулагдсан холбоо;
- шагналтан, узуфрукт эзэмшигч¹¹², хуульд заасан эзэмшигч, сууцыг хэсэгчлэн болон бүрэн түрээслэгч, төрийн халамжийн бодлогоор тухайн үл хөдлөх хөрөнгөд оршин суугчид, эдийн засгийн хэмнэлттэй сууц болон нүүлгэн шилжүүлэх төсөлд хамрагдсан оршин суугчид болон бусад хот суурины үл хөдлөх хөрөнгө эзэмшигчид хуулийн дагуу эвлэлдэн нэгдэж байгуулсан холбоо;
- ядуу болон орон гэргүй гэдэг нь хуулиар тодорхойлогдсон иргэдийг “Нийтийн орон сууцны хөтөлбөр”-т хамруулсны дагуу узуфрукт эзэмшигчээр итгэмжилсэн эсхүл үл хөдлөх хөрөнгийн өмчлөх эрхээр шагнагдсан иргэд хуулийн дагуу нэгдэж байгуулсан холбоо;
- “Газар эзэмших тусламжийн хөтөлбөр” болон түүнтэй ижил төстэй Засгийн газрын үндэсний нийтийн орон сууцны тусламжийн хөтөлбөрт хамрагдсан иргэдийн нэгдэж зохион байгуулсан холбоог ойлгоно.

“Зөвлөл” гэдэгт холбооны хэргийг удирдан явуулах эрх бүхий захирлуудын зөвлөл эсхүл холбооны итгэмжлэгдсэн төлөөлөгчийг ойлгоно.

“Сууц өмчлөгч” гэж дараах этгээдийг ойлгоно. Үүнд:

- үл хөдлөх хөрөнгийн аль нэг хэсгийг болон үл хөдлөх хөрөнгийг бүхэлд нь эзэмшигч, өмчлөгч, худалдан авагч;
- шагналтан, узуфрукт эзэмшигч, хуульд заасан эзэмшигч, сууцыг хэсэгчлэн болон бүрэн түрээслэгч, төрийн халамжийн бодлогоор тухайн үл хөдлөх хөрөнгөд оршин суугчид, эдийн

¹¹² Узуфрукт эзэмшигч гэдэг нь бусдын эд хөрөнгийг хязгаартайгаар эзэмших, ашиглах эрх. Иргэний хуулийн 152 дугаар зүйлийг үзнэ үү.

засгийн хэмнэлттэй сууц болон нүүлгэн шилжүүлэх төсөлд хамрагдсан оршин суугчид;

- “Нийтийн орон сууцны хөтөлбөр болон газар эзэмших тусламжийн хөтөлбөр”, түүнтэй ижил төстэй бусад хөтөлбөрийн хүрээнд үл хөдлөх эд хөрөнгө өмчлөх эрхээр шагнуулсан этгээд болон байнгын бус оршин суугчдыг сууц өмчлөгч гэнэ.

“Суурингийн үндсэн үйлчилгээ болон тохижилт үйлчилгээ” гэдэгт сууц өмчлөгчдийн эрх ашгийг хангахад чиглэгдсэн дараах үйлчилгээ, тохижилт үйлчилгээг ойлгоно. Үүнд:

- аюулгүй байдал, хамгаалалт;
- орчны болон гудамжны гэрэлтүүлэг;
- орчны болон гудамжны цэвэрлэгээ, засвар, тохижилт үйлчилгээ;
- хогийн цэг, хог хаягдлын тээвэрлэлт, устгал;
- ижил төстэй бусад үйлчилгээ, тохижилт үйлчилгээг ойлгоно.

“Нийтийн эзэмшлийн бүс” гэж Ерөнхийлөгчийн 1216 дугаар Зарлигаар баталсан нийтийн эзэмшлийн зам харгуй, цэцэрлэгт хүрээлэн, гудамж талбай, тоглоомын талбай, бусад нээлттэй орон зай болон холбооны эзэмшилд хамаарах зай талбай, тоног төхөөрөмж, тохижилт зэргийг ойлгоно гэж “Сууц өмчлөгчид болон сууц өмчлөгчдийн холбооны тухай хууль”-д заасан байна. Түүнчлэн, орон сууцны нийтийн эзэмшлийн бүс буюу нийтийн зориулалттай дундын өмчийн эд хөрөнгө, тэр дундаа дундын өмчийн газартай холбоотой аливаа харилцааг “Condominium act” буюу “Хамтын эзэмшлийн тухай хууль”-аар нарийвчлан зохицуулжээ.

Сууц өмчлөгч болон СӨХ-ны эрх үүрэг

Тус хуулийн хоёрдугаар бүлэгт сууц өмчлөгчийн эрх зүйн байдлыг хуульчлан тогтоосон байна. Хуульд зааснаар холбооны гишүүн сууц өмчлөгч нь дараах эрхтэй. Үүнд:

- нийтийн эзэмшлийн талбай, дундын өмчлөлийн эд хөрөнгийг ашиглах болон нийтийн чанартай үйлчилгээ авах;
- ажлын цагаар холбооны үйл ажиллагаатай холбоотой аливаа бичиг баримт, жилийн тайлан, санхүүгийн тайлантай танилцах, хянах;
- холбооны дүрэмд заасны дагуу холбооны үйл ажиллагаанд биечлэн оролцох, сонгогдох;
- холбооны хурал, холбооны санал асуулга, сонгуульт албан тушаалд шударгаар сонгогдох;
- хууль болон түүнд нийцүүлэн гаргасан дүрэм, журамд заасан бусад эрх эдэлнэ.

Сууц өмчлөгч нь дараах үүрэг хүлээнэ. Үүнд:

- гишүүний хураамж, татвар болон үл хөдлөх хөрөнгийн татвар төлөх;
- холбооны хуралд оролцох, хурлаар хэлэлцсэн асуудлын талаар мэдээлэлтэй байх;
- холбооны үйл ажиллагаа болон хэрэгжүүлж буй төсөлд оролцох, дэмжлэг үзүүлэх үүрэгтэй.

Хуулийн гуравдугаар бүлэгт СӨХ-ны эрх, үүрэг, хариуцлага, зөвлөлийн эрх, үүрэг, хариуцлага болон санхүүжилт, захирал болон удирдлагыг томилох, чөлөөлөх зэрэг харилцааг зохицуулсан байна.

Хуулийн арваннэгдүгээр зүйлд зааснаар СӨХ нь дараах бүрэн эрхийг хэрэгжүүлнэ. Үүнд:

1. хууль тогтоомжид нийцүүлэн холбооны дүрэм, журам батлах, нэмэлт өөрчлөлт оруулах, шинэчлэн боловсруулах асуудлыг хэлэлцэн, гишүүдийн энгийн олонхоор батлах;
2. холбооны гишүүдийг төлөөлөн бусад байгууллагатай харилцах, гэрээ байгуулах;
3. нийтийн эзэмшлийн бүсийн ашиглалт, тохижилт үйлчилгээ, засвар түүнчлэн сууц өмчлөгчидтэй хийсэн гэрээний биелэлтийн төлөвлөгөөнд харшлаагүй бол нийтийн эзэмшлийн бүсийн өргөтгөл, шинэчлэлийн ажлыг зохион байгуулах;
4. суурины замын орц гарцыг замын хөдөлгөөний журам, аюулгүй байдлын журам, дотоодын аюулгүй байдал, орчны амгалан тайван байдлыг хангахад нийцүүлэх зорилгоор:
 - 4.1. олон нийтийн хэлэлцүүлэг зохион байгуулах;
 - 4.2. холбогдох хууль болон журамд нийцүүлэх;
 - 4.3. тухайн засаг захиргааны нэгжийн удирдлага болон холбогдох төрийн байгууллагуудаас шаардлагатай зөвшөөрөл авах;
 - 4.4. холбогдох талуудтай шаардлагатай гэрээ болон санамж бичгийг байгуулах, батлах.
5. сууц өмчлөгчдөд чанартай, бодит үнэ бүхий усны үйлчилгээ үзүүлэх, суурины ус сувгийн системийг удирдан зохион байгуулах;
6. суурины доторх авто зам, туслах зам, дугуйн зам, явган хүний замын ашиглалтад саад бололгүйгээр суурины нийтийн эзэмшлийн бүсийн зарим хэсгийг амралтын зорилгоор ашиглуулах, түрээслүүлэх зөвшөөрөл олгох;
7. холбооны гишүүдийн энгийн олонх зөвшөөрсний дагуу суурины замын хөдөлгөөн, онцгой нөхцөлд ашиглах нээлттэй талбай / онцгой байдал, түргэн, аюулгүй байдлыг хангах болон бусад тусламжийн үед ашиглах/, түүний орц гарцыг хаалгүйгээр, мөн суурины эмнэлэг, сургууль, хүнсний зах, хүнсний дэлгүүрийн өдөр тутмын үйл ажиллагаанд саад учруулалгүйгээр дэлгүүр, өрхийн үйлдвэрлэл болон түүнтэй ижил төстэй жижиг дунд үйлдвэрлэл эрхлэхийг зөвшөөрөх;
8. хуульд заасан бусад бүрэн эрхийг хэрэгжүүлнэ.

2.2. Бүгд Найрамдах Турк Улс

Турк улсад сууц өмчлөгчид нь сууц өмчлөгчдийн холбоогоор дамжуулан хуульд заасан эрх, үүргээ хэрэгжүүлдэг. Сууц өмчлөгчдийн

холбоо нь сууц өмчлөгчийн өмчилж буй орон сууцны талбайн хэмжээнээс үл хамааран бүх өмчлөгчдөөс бүрдсэн байдаг. Тус улсын Сууц өмчлөгчдийн тухай хуулийн 5 дугаар бүлэгт үл хөдлөх эд хөрөнгийн удирдлагын зохион байгуулалтын талаар зохицуулсан.

Тус хуульд зааснаар үл хөдлөх эд хөрөнгөтэй холбоотой аливаа үйл ажиллагаа сууц өмчлөгчдийн холбооны удирдлага дор зохион байгуулагдах ба зохион байгуулалтын хэлбэрийг сонгож, менежментийн төлөвлөгөөг баталдаг. Сууц өмчлөгчдийн холбооны гишүүд дотроосоо, эсхүл гаднаас сонгосон нэг хүнийг СӨХ-ны удирдлагаар томилж, эсхүл 3 хүний бүрэлдэхүүнтэй төлөөлөн удирдах зөвлөлөөр дамжуулан холбооны удирдлагыг хэрэгжүүлнэ.

Менежментийн төлөвлөгөө нь удирдлагын зохион байгуулалт, үйл ажиллагаа, удирдлага болон хяналтын зөвлөлийнхний цалин хөлс зэрэг удирдлагатай холбоотой бүхий л харилцааг зохицуулна. Менежментийн төлөвлөгөө нь бүх сууц өмчлөгчдийн дагаж мөрдөх гэрээ хэлбэрээр хийгддэг. Энэхүү төлөвлөгөө нь орон сууцны удирдлагын баримтлах гол эрх зүйн зохицуулалт байх бөгөөд шүүхийн шийдвэрийн үндэслэл болдог анхдагч эх сурвалж юм. Менежментийн төлөвлөгөөгөөр зохицуулагдаагүй харилцаанаас үүдэн гарах маргааныг Сууц өмчлөгчдийн тухай хууль болон эрх зүйн бусад зохицуулалтын хүрээнд шийдвэрлэдэг. Менежментийн төлөвлөгөөнд нийт сууц өмчлөгчдийн 4/5-ийн саналаар өөрчлөлт оруулдаг байна.

Тус хуулиар сууц өмчлөгчдийн холбооны хурал, шийдвэр хүчин төгөлдөр болох, хуралдах хугацаа, санал өгөх, гарах шийдвэрүүд, шийдвэртэй холбогдуулан гомдол гаргах, СӨХ-ны удирдлагыг томилох, түүний эрх, үүргийн талаар нарийвчлан зохицуулсан бөгөөд удирдлагын үүргийг менежментийн төлөвлөгөөнд тусгах ба төлөвлөгөөнд харшлахааргүй бол хуульд заасан үүргийг хүлээдэг байна.

Сууц өмчлөгчдийн холбоо нь холбооны нэг жилийн орлого, зарлагын хэмжээ, нэг сууц өмчлөгчид оногдох дундаж төлбөр, хураамжийн хэмжээг тусгасан бизнесийн төсөл боловсруулах ба хэрэв СӨХ нь энэхүү төслийг хийгээгүй бол удирдлага нь нэн тэргүүнд төсөл бэлтгэдэг.

Удирдлагад тавих хяналт: Сууц өмчлөгчдийн холбоо нь удирдлагын үйл ажиллагаанд тогтмол хяналт тавих ба үндэслэл бүхий нөхцөл байдал илэрсэн тохиолдолд удирдлагыг аль ч үед солих боломжтой. Менежментийн төлөвлөгөөнд санхүүгийн хяналт шалгалт хийх хугацааг тогтоох ба хэрэв энэ хугацааг төлөвлөгөөнд тусгаагүй бол хуульд зааснаар 3 сар тутамд хяналт шалгалтыг хийнэ. Шаардлагатай тохиолдолд санхүүгийн хяналтыг хэдийд ч хийж болохоор хуульчилсан.

Сууц өмчлөгчид гишүүд дотроосоо сууц өмчлөлийн тоо болон өмчилж буй талбайн хэмжээний харьцаагаар санал хураалт явуулсны үндсэн дээр сонгосон аудитор эсвэл гурван хүний бүрэлдэхүүнтэй хяналтын зөвлөлөөр хяналт шалгалтыг хийлгэнэ. Хяналтын үр дүн, удирдлагын талаарх тайланг менежментийн төлөвлөгөөнд дурдсан хугацаанд, хэрэв хугацаа заагаагүй бол жил бүрийн 1 дүгээр сард багтаан

нийт гишүүдийн хуралд танилцуулна. Энэхүү тайланг олшруулж сууц өмчлөгч бүрт хүргүүлнэ.¹¹³

Эдийн засаг болон технологийн асар хурдацтай хөгжиж буй өнөө үед нийгмийн амьдралын хэв маяг ч өөрчлөгдөн хөгжиж байгаа ба сууц өмчлөгчдөд үзүүлэх үйлчилгээ ч үүний зэрэгцээгээр мэргэжлийн түвшинд байх шаардлага зайлшгүй урган гарч байна.

Тухайн хотхон, орон сууцны байрны газар зүйн байршил, хэрэгцээ шаардлага, үйл ажиллагаанд нь үндэслэж хийгдсэн эрсдлийн анализ болон архитектурын онцлог нь оршин суугчдын хэрэгцээг тодорхойлох үндсэн үзүүлэлтүүд болдог. Иймд орон сууц, хотхоны менежментийн удирдлагыг мэргэжлийн бус байгууллага, хувь хүнд даатгах нь өндөр эрсдлүүдийг дагуулдаг. Тийм ч учраас Турк Улсад сууц өмчлөгчдөд үзүүлэх үйлчилгээг чанарын өндөр түвшинд үзүүлэх зорилгоор СӨХ-ны удирдлагыг техник, менежмент, санхүү, хуулийн мэргэжлийн компаниудаар гүйцэтгүүлдэг байна.

Эдгээр үйлчилгээг үзүүлэхэд удирдлагын менежментийн хувьд дараах системээр ажилладаг. Үүнд:

- компанийн нэрээр удирдлагыг хэрэгжүүлэх систем: Энэ тохиолдолд бүх үйлчилгээг компаний нэрээр гүйцэтгэнэ. Бүх төрлийн зардлыг компани хариуцна;
- төлөөллийн журмаар удирдлагыг хэрэгжүүлэх систем: Энэ тохиолдолд бүх үйлчилгээг хотхон, орон сууцны нэрээр үзүүлэх ба хотхон, орон сууцыг төлөөлөх байдлаар аливаа харилцаанд оролцох бөгөөд төлөөлүүлэгчийн нэрээр хариуцлагыг хүлээнэ. Бүх төрлийн зардлыг хотхон, орон сууц хүлээнэ;
- хагас төлөөллийн журмаар удирдлагыг хэрэгжүүлэх систем: Энэ тохиолдолд компани нь үйлчилгээний нэг хэсгийг гэрээний үндсэн дээр өөрийн нэрээр үзүүлэх ба зарим үйлчилгээг хотхоныг төлөөлөх байдлаар үзүүлнэ. Хотхоны зарим үйлчилгээг гэрээгээр өөр бусад компаниар давхар гүйцэтгүүлэх боломжтой;
- түр удирдлагын систем: Хотхонд оршин суугчдыг байрлаж эхэлсэнээс эсвэл барилгын техникийн дүгнэлт гарсанаас хойш 1-2 жилийн хугацаатай гэрээгээр үйлчилгээ үзүүлэх систем юм.

Мэргэжлийн компаниас үзүүлэх үйлчилгээ

Хотхоны менежментийн удирдлагын үйлчилгээ:

- хотхоны оршин суугчдыг аливаа мэдээллээр хангах, хотхоны танилцуулгыг тараах;
- цахим хуудас нээх, удирдлагын ил тод байдлыг хангах;
- хотхоны менежментийн төлөвлөгөөг хэрэгжүүлэх, хэрэгжүүлэлтэнд нь хяналт тавих;
- хотхоны бизнес төлөвлөгөөг хийх, сууц өмчлөгчдөд мэдэгдэх;
- жилийн ээлжит болон ээлжит бус хурлыг зохион байгуулах;
- оршин суугчдаас сэтгэл ханамжийн судалгаа авах, дүгнэх;
- хотхонтой холбоотой бүхий л албан бичгийг хүлээн авах, явуулах, хадгалах;

¹¹³ Kat Mылkiyeti Kanunu

- жилийн эцсийн үйл ажиллагааны тайланг сууц өмчлөгчдийн хуралд тайлагнах зэрэг үйл ажиллагаануудаас бүрдэнэ.

Хууль, эрх зүйн удирдлагын үйлчилгээ:

- менежментийн болон Бизнесийн төлөвлөгөөг холбогдох хуульд заасан журмын дагуу боловсруулах;
- сууц өмчлөгчдийн хурал болон шийдвэр нь хуулийн хүрээнд явагдах нөхцөлийг бүрдүүлэх;
- үүрэг, хариуцлагаа биелүүлээгүй сууц өмчлөгч болон гуравдагч этгээдэд холбогдох асуудлыг шийдвэрлэх;
- нотариатаар дамжуулж мэдэгдэл явуулах;
- шийдвэрийн гүйцэтгэлийг хангуулах;
- шүүхэд нэхэмжлэл гаргах;
- компаниудтай хийх гэрээтэй холбоотой гарч болох маргаан, үл ойлголцлоос урьдчилан сэргийлэх;
- сервитутаас өмчлөлд шилжүүлэх үйл явцад эрх зүйн тусалцаа үзүүлэх зорилготой үйл ажиллагаа байна.

Төсвийн удирдлагын үйлчилгээ:

- менежментийн төлөвлөгөөнд дурдсан төлбөр хураамжийн төлөлтийг хянах;
- үйлчилгээний ажилтнуудын хөдөлмөрийн хөлс, даатгалын баримт бичгийн бүрдүүлэлтийг хийх;
- хотхоны орлого, зарлагыг тооцоолох;
- сарын төлбөр, хураамжуудын талаар мэдээллээр хангах;
- сууц өмчлөгчид болон хяналтын зөвлөлд 3 сар тутам үйл ажиллагааныхаа тайланг танилцуулах;
- жилийн эцсийн үйл ажиллагааны тайланг бүх гишүүдийн хуралд тайлагнах;
- санхүүгийн тайланг гаргах зэрэг үйл ажиллагаа орно.

Аюулгүй байдлын удирдлагын үйлчилгээ:

Хотхон, орон сууцны аюулгүй байдлын тухай хуулийн хүрээнд үйл ажиллагаагаа явуулна. Дотоод хэргийн сайдын тушаалаар хотхон, орон сууц нь хувийн хамгаалалттай байхаар тогтоосон тул хотхон, эсхүл орон сууцны байрны Сууц өмчлөгчдийн холбооны шийдвэрээр харьяалах засаг захиргааны байгууллагад хандан тусгай хамгаалалтын зөвшөөрөл авч, энэ чиглэлээр үйл ажиллагаа явуулдаг хувийн компанитай гэрээ байгуулан аюулгүй байдлаа хамгаалуулдаг. Аюулгүй байдлын удирдлагын хүрээнд:

- эрсдлийн анализ хийх;
- орох, гарахад шалгалт хийх;
- ажиглалт хийх;
- теле камераар хянах;
- өдөр, долоо хоног, сарын хяналтын ажиллагааг танилцуулах зэрэг үүргийг хүлээнэ.

Техник үйлчилгээ:

- гэрэлтүүлэг, галын болон хийн түлшний аваарын дохиоллын системийг хянах;

- төвлөрсөн халаалт ба халуун усны системийн хугацаат засвар хийх;
- цахилгаан шатны гэрээ болон өдөр тутмын засвар үйлчилгээг хариуцах;
- цахилгаан холбооны системийн засвар үйлчилгээг хийх;
- цахилгааны трансформатор, генераторын засвар үйлчилгээг хийх;
- цэвэршүүлэх систем, усны худаг, усан сангийн үйлчилгээ үзүүлэх;
- агааржуулах систем болон барилгын автоматжуулалтын системийн засвар үйлчилгээ хийх;
- гал унтраах хэрэгслийн хугацаат хяналт ба бүрэн бүтэн байдлыг хариуцах зэрэг үйлчилгээ орно.

Цэвэрлэгээний үйлчилгээ:

- орон сууцны байрны өдөр тутмын цэвэрлэгээ;
- дундын эзэмшлийн хэсгийн өдөр тутмын цэвэрлэгээ;
- авто зогсоолын цэвэрлэгээ;
- хог төвлөрүүлэх, асгах үйлчилгээ;
- ариутгах цэвэрлэгээ;
- шинээр ашиглалтанд орсон байрны ерөнхий болон нэг бүрчилсэн цэвэрлэгээ;
- гадны талын цонхны цэвэрлэгээ;
- хортон шавьжны устгал, ариутгал;
- усны танкийн цэвэрлэгээ;
- яндангийн цэвэрлэгээ зэрэг үйлчилгээ орно.
- Усан сангийн үйлчилгээ:
- ус шүүх системийн хяналт;
- шүүлтүүрийн насосны цэвэрлэгээ;
- усан сангийн ёроолын цэвэрлэгээ;
- цутгах хоолойн цэвэрлэгээ;
- усан сангийн усны химийн элементүүдийн харьцааг тооцох, тэнцвэржүүлэх үйлчилгээ орно.

Цэцэрлэгийн үйлчилгээ:

- тарих;
- арчлах;
- тайрах;
- услах;
- хортон шавьжнаас хамгаалах;
- бордоожуулах үйлчилгээ орно.

Түрээсийн үйлчилгээ:

- түрээсийн гэрээг хийх;
- түрээсийн төлбөр ба барьцааг дансанд байршуулах;
- ус, цахилгаан ба хийн түлшний төлбөр төлөлтийг хянах;
- хотхоны зарлагын төлбөр, хураамжийн төлөлтөнд хяналт тавих;
- яаралтай тохиолдолд түрээслэгчтэй холбогдох мэдээлэл цуглуулах;

- үл хөдлөх эд хөрөнгийн албан татварын баримт бичгийн бүрдүүлэлт хийх үйлчилгээ орно.

Орон сууцны үйлчилгээ:

Оршин суугчид өөрсдөө төлбөрөө төлсөний үндсэн дээр авч болох үйлчилгээнүүдийг хамруулна. Үүнд:

- цэвэрлэх үйлчилгээ;
- цахилгаан суурилуулах үйлчилгээ;
- будаг, шохойгоор будах үйлчилгээ;
- ариутгалын үйлчилгээ.

Даатгалын үйлчилгээ: Сууц өмчлөгчдийн хурлын шийдвэрээр үл хөдлөх эд хөрөнгийн даатгалд хамруулна. Үүнд:

- гал;
- ус;
- террорист халдлага;
- гуравдагч этгээдийн хайхрамжгүй байдлын даатгалд хамрагдах боломжтой.

Нийтийн эзэмшлийн газрын үйлчилгээ:

- нийтийн эзэмшлийн газарт дагаж мөрдөх дүрэм, журмыг сахиулах;
- бялдаржуулах үйлчилгээний журам;
- биеийн тамирын талбайн журам;
- усан сангийн журам;
- ногоон байгууламжийн журам;
- хотхонд кафе ажиллуулах журмын хэрэгжилтийг хангуулна.

Сууц өмчлөгчдийн холбооны хурал өмчлөгчдийн тоо болон талбайн хэмжээний талаас их хувийн өмчлөгчийн ирцтэйгээр хуралдах ба олонхын саналаар шийдвэр гаргана. Ирц бүрдээгүй улмаас хурал зохион байгуулах боломжгүй болсон тохиолдолд дараагийн хурлыг 15 хоногийн дотор хуралдуулна.

Ирц бүрдэлтэнд өмчлөгчдийн тоо болон өмчилж буй талбайн хэмжээг давхар харгалзана. Жишээ нь: 11 айлаас бүрддэг байрны СӨХ-ны хурлын ирц нь 6 хүн байх ба орон сууцны нийт талбайн хэмжээ 340м. кв бол 170м.кв-аас их хэмжээний талбай эзэмшдэг өмчлөгч хүрэлцэн ирсэн байх шаардлагатай.

СӨХ-ны хурлын шийдвэрийг сууц өмчлөгчид, тэдгээрийн өв залгамжлагчид болон ямар нэгэн байдлаар оршин суугчид, эзэмшигчид болон удирдлагууд, хяналтын зөвлөл биелүүлэх үүрэгтэй.

2.3.Оросын Холбооны Улс

Оросын Холбооны Улс /ОХУ/-д сууц өмчлөгчдийн холбоо, нийтийн зохиулалттай орон сууцны байшингийн дундын нөхөрлөлтэй холбоотой харилцааг Иргэний /1994 он/ хуулиар¹¹⁴ зохицуулж байна. ОХУ-ын

¹¹⁴ Гражданский кодекс Российской Федерации (ГК РФ), 30 ноября 1994 года N 51-ФЗ. Эх сурвалж: www.consultant.ru/.

Иргэний хуульд 2014 онд Холбооны 99 дүгээр хуулиар¹¹⁵ нэмэлт, өөрчлөлт оруулснаар Орон сууц өмчлөгчдийн нөхөрлөл /Товарищество собственников жилья - ТСЖ/-ийг Үл хөдлөх хөрөнгө өмчлөгчдийн нөхөрлөл /Товарищество собственников недвижимости - ТСН/ болгон хамрах хүрээ болон эрх зүйн байдлыг өргөжүүлсэн байна.

Эрх зүйн байдал

Үл хөдлөх хөрөнгө өмчлөгчдийн нөхөрлөл /ҮХХӨН/ нь хуулийн дагуу бүх төрлийн үл хөдлөх хөрөнгө эзэмшигчдийг нэгтгэсэн **ашгийн бус** /Иргэний хуулийн 50.3.4/ зохион байгуулалтын шинэ хэлбэр юм. Тодруулбал, ҮХХӨН нь үл хөдлөх хөрөнгө өмчлөгчдийн дундын өмчлөлийн эд хөрөнгийг хуульд заасан хязгаарын хүрээнд ашиглах болон хуульд заасан бусад зориулалтаар үүсгэн байгуулсан **сайн дурын нэгдэл** юм. /Иргэний хуулийн 123.12.1/

2014 оны 9 дүгээр сарын 1-ний өдрөөс үл хөдлөх хөрөнгө эзэмшигчид ҮХХӨН-ийн хэлбэрээр байгуулах болсон /Иргэний хуулийн 123.12.1/ бөгөөд тухайн орон нутгийн Холбооны татварын албанд бүртгүүлнэ.

Харин дээрх өдрөөс өмнө байгуулагдсан Орон сууц өмчлөгчдийн нөхөрлөл нь шинэчилсэн бүртгэлд хамрагдаж, баримт бичигт өөрчлөлт оруулах шаардлагагүй. /Иргэний хуульд өөрчлөлт оруулах тухай Холбооны 99 дүгээр хуулийн 3.7/

Нөхөрлөлийн **дүрэм нь үндсэн баримт бичиг** бөгөөд дүрэмдээ хуульд заасан бусад мэдээллийг тусгасан байна. /Иргэний хуулийн 123.12.2/ Үүнд:

- нөхөрлөлийн оноосон нэр /ҮХХӨН-ийг багтаасан байх/;
- оршин байгаа газрын хаяг;
- зорилго;
- үйл ажиллагааны чиглэл;
- бүтэц бүрэлдэхүүн /үүнд нөхөрлөлийн өдөр тутмын удирдлага болон хяналт тавих бүтэц бүрэлдэхүүн/;
- тэдгээрийн бүрэн эрх;
- санал нэгтэй, эсхүл дийлэнх олонхын саналаар хэлэлцэн шийдвэрлэх асуудал зэрэг байна.

Дараах хөрөнгө эзэмшигчид нэгдэж ҮХХӨН-ийг байгуулна. Үүнд:

- орон сууцны нэг байр /үүнд олон оршин суугч бүхий байр багтана/;
- орон сууцны хэд хэдэн байр;
- амины орон сууц;
- зуслангийн байшин;
- цэцэрлэг, ногооны аж ахуй болон зуслангийн зориулалт бүхий талбай зэрэг байна.

¹¹⁵ Федеральный закон от 5 мая 2014 г. N 99-ФЗ "О от 5 мая 2014 г. N 99-ФЗ "О внесении изменений в главу 4 части первой Гражданского кодекса Российской Федерации и о признании утратившими силу отдельных положений законодательных актов Российской Федерации". Эх сурвалж: www.consultant.ru/.

ҮХХӨН нь гишүүдийн хүлээх үүргийг хариуцахгүй. ҮХХӨН-ийн гишүүд нь нөхөрлөлийн хүлээх үүргийг хариуцахгүй. /Иргэний хуулийн 123.12.3/

ҮХХӨН-ийг гишүүдийн шийдвэрээр хэрэглэгчдийн хоршоо болгон өөрчилж болно. /Иргэний хуулийн 123.12.4/

Эрх барих дээд байгууллага

ҮХХӨН-ийн эрх барих дээд байгууллага нь бүх гишүүдийн хурал байна. Эсхүл, их хурал, бага хурал, хуулийн дагуу дүрэмд заасан бусад хэлбэрийн төлөөллийн байгууллагатай байж болно. /Иргэний хуулийн 65.3.1/

ҮХХӨН-ийн эрх барих дээд байгууллага нь дараах онцгой эрхтэй байна. /Иргэний хуулийн 65.3.2/ Үүнд:

- корпорацийн үйл ажиллагааны тэргүүлэх чиглэл, үүсгэн байгуулах болон хоршооны эд хөрөнгийг захиран зарцуулах зарчмыг тодорхойлох;
- дүрэм батлах, нэмэлт өөрчлөлт оруулах;
- хуульд зааснаас бусад тохиолдолд гишүүнээр элсүүлэх, гишүүнээс хасах журам тогтоох;
- корпорацийн дүрмээр корпорацийн бусад байгууллагын бүрэн эрхэд хамруулаагүй бол корпорацийн бусад нэгж байгуулах, түүнийг татан буулгах;
- корпорацийн дүрмээр корпорацийн бусад байгууллагын бүрэн эрхэд хамруулаагүй бол жилийн тайлан, тэнцлийг батлах;
- аж ахуйн нэгжийн тухай хуульд аж ахуйн нэгжийн дүрмээр бусад байгууллагын бүрэн эрхэд хамруулаагүй бол хоршоо нь өөр хуулийн этгээд байгуулах, бусад хуулийн этгээдэд нэгдэх, салбар болон төлөөлөгчийн газар байгуулах асуудлаар шийдвэр гаргах;
- корпорацийг өөрчлөн байгуулах, татан буулгах, татан буулгах комисс байгуулах болон татан буулгах хаалтын баланс зэрэг асуудлаар шийдвэр гаргах;
- хяналтын комисс болон аудиторын байгууллага, эсхүл корпорацийн аудитор сонгох;
- хууль болон корпорацийн бусад актаар түүний бүрэн эрхэд бусад асуудал тусгаж болно;
- энэхүү хууль болон бусад хуульд заасан корпорацийн эрх барих дээд байгууллагын бүрэн эрхийг хуульд зааснаас бусад тохиолдолд бусад байгууллагад шилжүүлэхийг хориглоно.

ҮХХӨН-ийн удирдлагын онцлог нь ҮХХӨН-ийн эрх барих дээд байгууллагын онцгой эрхэд Иргэний хуулийн 65.3-р зүйлийн 2-т зааснаас гадна төлбөрийн хэмжээ болон гишүүнчлэлийн төлбөр хураамж тогтоох асуудал багтана. Мөн ҮХХӨН нь дарга, эсхүл тэргүүлэгч болон зөвлөл бүхий гүйцэтгэх байгууллагатай байна. ҮХХӨН-ийн эрх барих дээд байгууллагын шийдвэрээр гүйцэтгэх байгууллагыг эрх үүргээ ноцтой зөрчсөн, үйл ажиллагаагаа зохих хэмжээнд явуулах чадваргүй болон бусад үндэслэлээр татан буулгаж болно. /Иргэний хуулийн 123.14/

ҮХХӨН-ийн эд хөрөнгө

ҮХХӨН нь өөрийн хөрөнгийн өмчлөгч байна. Нийтийн орон сууц дахь дундын өмчлөлийн зүйл, мөн цэцэрлэг, ногооны аж ахуй болон зуслангийн ашгийн бус нөхөрлөлийн дундын эд хөрөнгө нь дундын өмчлөлийн үндсэн дээр тус нөхөрлөлийн гишүүдийн дундын өмч байна. Тус хөрөнгөд хамаарах эд зүйлс болон дундын хөрөнгийн өмчлөлийн хувь хэмжээг хуулиар тогтооно.

Нийтийн зориулалттай орон сууц дахь дундын өмчийн эд хөрөнгийн тус орон сууцад талбай эзэмшигчийн оногдох хувь, цэцэрлэг, ногооны аж ахуй болон зуслангийн зориулалт бүхий газар өмчлөгчдийн нөхөрлөлийн дундын өмчийн хувь – тус ашгийн бус нөхөрлөлийн гишүүдийн өмчлөлийн талбай, эсхүл газрын өмчлөлийн эрхтэй хувь тэнцүү байна. /Иргэний хуулийн 123.13/

2.4.Холбооны Бүгд Найрамдах Герман Улс

Үл хөдлөх эд хөрөнгө буюу имобиль гэдэг нь эрх зүйн болон аж ахуйн хэллэгээр эдлэн газар буюу эсхүл байшин /барилга эсхүл орон сууц/-г хэлдэг.¹¹⁶

Сургууль, эрүүл мэндийн болон чөлөөт цагаа өнгөрүүлэх байгууламжийн ойролцоох байрлал нь үл хөдлөх хөрөнгийн үнэд эерэг нөлөө үзүүлдэг. Тухайн эдлэн газарт үргэлжлүүлэн нэмж барилгажуулах төлөвлөгөө байвал үл хөдлөх хөрөнгийн үнэ цэнэд мөн адил эерэг нөлөөтэй. Гэвч анх удаагаа барилгажих газар буюу барилгын талбар болгон ашиглахаар ажил эхлүүлсэн бол орон нутгийн захиргаанаас тавих зам гудамж, шугам хоолойн зурвас газрыг нийтийн өмчлөлийн эд хөрөнгийн зориулалтаар чөлөөлөх шаардлагатай.

Харин эсрэгээр үл хөдлөх хөрөнгийн үнэлэмжийг бууруулдаг зүйл бол агаарын бохирдол, их хэмжээний дуу чимээ буюу хур хог юм. Жишээлбэл, өмнө нь шатахуун түгээгүүр байсан эдлэн газрын хөрс нь хорт бодисоор бохирдсон байдаг. Мөн байгалийн тусгай хамгаалалттай газрын гэрчилгээтэй бол үнэ цэнэ буурах талтай, учир нь тийм газар ихэвчлэн барилгажуулахыг хориглодог. Улс төрийн шийдвэрийн үр дагавраар үл хөдлөх хөрөнгийн үнэлэмж буурах буюу өсөх боломжтой /жишээлбэл, онгоцны буудал юмуу хурдны зам барих/. Түүхийн дурсгалт газрын хамгаалалт болон түрээсийн харилцаа нь мөн үл хөдлөх хөрөнгийн үнэ цэнийг бууруулах талтай. Иймээс үл хөдлөх хөрөнгийн үнэ цэнийн өөрчлөлт нь тухайн эдлэн газрыг хэрхэн ашиглах талаар шийдвэр гаргахын өмнөх болон дараах ашиглалтын байдлаас хамаардаг.

Үл хөдлөх хөрөнгө өмчлөгч нь тухайн эдлэн газар буюу барилгыг, мөн өөрөөр заагаагүй бол түрээслүүлж буй объект тус бүрийг тордох, өргөтгөх үүрэг хүлээдэг. Түүнээс гадна тэрээр үл хөдлөх хөрөнгийг зээлүүлэх боломжтой. Өөрөөр хэлбэл, зээлийн баталгаа /барьцаа/ болгон ашиглаж болно. Энэ тохиолдолд, зээлдүүлэгчийн баталгаа болгон газрын өр буюу ипотекийг холбогдох газрын бүртгэлд тэмдэглэдэг.

¹¹⁶ Имобиль - Immobilie <https://de.wikipedia.org/wiki/Immobilie>

Үл хөдлөх хөрөнгө өмчлөгч нь эд хөрөнгийн бүрэн бүтэн байдал буюу замын аюулгүй байдлын үүргээ биелүүлээгүйн улмаас үл хөдлөх хөрөнгө буюу тухайн эдлэн газарт учирсан хохирлыг бүрэн хариуцдаг. Энэхүү үүрэгт нь жишээлбэл, навч нахиа буюу цасыг цэвэрлэж явган хүний замын аюулгүй байдлыг хангах явдал багтдаг. Газар эзэмшигчийн, хариуцлагын, өрхийн, ослын болон орон сууцны даатгалыг ашиглан газар эзэмшигч нь үл хөдлөх хөрөнгөд учирсан хор уршиг буюу эзэмшил газар дээрх осол гэмтлийн зардлыг барагдуулах боломжтой.

Германы нийт орон сууцны нөөцийн 80.7% нь хувийн өмчлөлд байдаг.¹¹⁷ Хувийн өмчлөгчдийн 33.3 сая орон сууцнаас 17.6 саяыг нь өөрсдөө ашигладаг бол 15.7 сая орон сууцыг түрээслүүлдэг. Бусад өмчлөгчид 7.9 сая орон сууц түрээслүүлдэг ажээ. Эндээс хувийн өмчлөгчид нийт түрээсийн орон сууцны 66% гаруй ногдож байгааг харж болно.

Германы бүх барилгын цэвэр үндсэн хөрөнгө нь 7.4 тэрбум евро хүрдэг. Тэгвэл тосгон суурин болон замын талбай дахь эдлэн газрын үнэлгээг тоймловол ойролцоогоор 2.7 тэрбум евро гэж гарна. Ингээд нийт үл хөдлөх хөрөнгийн үнэ 10.1 тэрбум евро болно. Үүнээс ихэнх нь буюу 58% нь орон сууцны барилгад оногдох бол 42% нь орон сууцны бус барилга байна. 2011 оны байдлаар, ХБНГУ-ын нийт бохир үнэ цэнэ 2,334.9 тэрбум евротой тэнцэх бол үл хөдлөх хөрөнгийн аж ахуйн үнэлэмж 264 тэрбум евротой тэнцэнэ. Иймээс энэ салбар нь авто машин үйлдвэрлэлийн салбараас /81 тэрбум евро/ мэдэгдэхүйц том буюу нийт худалдааны салбараас /226 тэрбум евро/ ч том юм.

Хувийн өмчлөгчид нь өөрийн үл хөдлөх хөрөнгөд жилд 95 тэрбум гаруй еврогийн хөрөнгө оруулдаг. Тэгвэл энэ хэмжээ нь 2.2 сая ажилтан бүхий барилгын салбарын тэн хагастай тэнцүү юм. Үл хөдлөх хөрөнгийн аж ахуйн салбар нь 1.8 сая ажлын байртай.

ХБНГУ-ын “Байшин ба Газар” ТББ /төрийн бус байгууллага/ нь Германы байшин болон орон сууц, газар өмчлөгчдийн төв холбоо бөгөөд германы хамгийн том ашиг сонирхлын нэгдэл юм.¹¹⁸ Одоогоор түүнд 22 муж улсын болон 900 орон нутгийн холбоод гишүүнчлэлтэй байна. Холбооны хүрээнд байдаг нийт 15 сая гаруй хувийн өмчлөгчдөөс ойролцоогоор 900 000 нь /2012 оны 3-р сарын байдлаар/ тус холбоонд гишүүнээр элссэн байдаг.

Германы “Байшин ба Газар” нь Үл хөдлөх эд хөрөнгийн олон улсын холбоо /Union Internationale de la Propriété Immobilière - U.I.P.I./-ны гишүүний хувиар Европын холбооны хүрээнд ашиг сонирхлын төлөөллийн үүрэг гүйцэтгэж, олон улсад үйл ажиллагаа явуулдаг. Төв холбооны чуулган /их хурал/ нь жил тутам хуралддаг.¹¹⁹

1870-аад онд орон нутгийн Байшин болон газрын эздийн холбоодыг герман даяар нэгдмэл удирдлагад оруулах талаар ихэд эрмэлзэх болсон. Жишээлбэл, Франкфуртын 105 байшин өмчлөгчдийг нэгтгэсэн холбоо

¹¹⁷ Имобилийн аж ахуйн тоо, баримтууд - Daten und Fakten zur Immobilienwirtschaft <http://www.hausundgrund.de/daten-fakten-immobilienwirtschaft.html>

¹¹⁸ Байшин ба газар-Haus & Grund https://de.wikipedia.org/wiki/Haus_%26_Grund

¹¹⁹ Төв холбооны чуулган (их хурал)-Haus & Grund Zentralverbandstage <http://www.hausundgrund.de/zentralverbandstage.html>

1883.05.24-нд анх байгуулагдаж байсан байна. 1911 онд дээрх холбоо нь Холбооны бүртгэл /улсын бүртгэл/-д бүртгэгдэж, улмаар 1919 онд Германы байшин болон газрын эздийн холбоо ТББ хэмээх нэрийг авч байсан бол 1946 онд уг холбоог шинээр байгуулж, одоогийн нэрийг өгчээ.

Германд “Байшин ба Газар” нь орон сууц түрээслүүлэгчдийн эрх ашгийг хамгаалдаг байгууллага бол эсрэгээр орон сууц түрээслэгчдийн эрх ашгийг хамгаалдаг “Түрээслэгчдийн холбоо” ТББ мөн үйл ажиллагаа явуулдаг¹²⁰. Түрээслэгчдийн холбоо нь Хэрэглэгчдийн эрх ашгийг хамгаалах нийгэмлэгтэй нягт хамтран ажилладаг.

ХБНГУ-д Өмчлөгчдийн нийгэмлэг /манай Сууц өмчлөгчдийн холбоотой адил. Г.А./ гэж нийт орон сууц өмчлөгчдийг хэлнэ.¹²¹ Ийм нийгэмлэг нь олон айлын байшин¹²² бүхий орон сууцны үл хөдлөх эд хөрөнгө бүрт шууд байгуулагддаг. Нийтийн орон сууц худалдан авсан хэн боловч бусад оршин суугчдын хамтаар нийгэмлэг болон амьдрах шаардлагатай болдог. Өмчлөгчдийн нийгэмлэг /ӨН/-ийг бас өөрөөр Сууц өмчлөгчдийн нийгэмлэг хэмээдэг.

Орон сууцны үл хөдлөх эд хөрөнгийн өмчлөгчдийн нийгэмлэгийн үндсэн суурийг Орон сууцны өмч хөрөнгийн тухай /WEG/ хуулиар зохицуулдаг. Холбооны Улсад мөрдөгдөх уг нэгдмэл хуулийг Иргэний хуулийг шинэчлэн найруулах ажлын хүрээнд 1951 онд анх баталжээ. Хуулийн үндсэн үзэл санаа нь олон айлын байшин бүхий орон сууцны эд хөрөнгө нь тусгай өмч хөрөнгө мөн гэдгийг тодорхойлж, түүний харилцааг зохицуулах хууль эрх зүйн орчин бүрэлдэн тогтсон юм.

Энэ хооронд уг хуулинд олон удаа нэмэлт, өөрчлөлт орсон. Барилга буюу орон сууцны иж бүрэн байгууламж ашиглагдаж байгаа цагт Өмчлөгчдийн нийгэмлэг нь татан буугдахгүй. Иймд орон сууц худалдан авсан сууц өмчлөгч нь өмчлөгчийн хувиар олон тооны үүрэг, хариуцлага хүлээдэг.

Дээрх хууль нь ӨН-ийг байгуулах жишгийг зохицуулсан байдаг. Хэрэв орон сууцны өрөө нь тусгай өмч хөрөнгө мөн бол ӨН-ийг байгуулна. Тусгай өмч хөрөнгө¹²³ нь нийтийн орон сууцыг бүрэн өмч хөрөнгө¹²⁴ болгодог. Цаашилбал, уг хуулиар сууц өмчлөгчдийн нийгэмлэгийн саналын эрх, сууц өмчлөгчдийн хурал /СӨХ/, автомашины зогсоол зэргийг зохицуулдаг. Мөн орон сууцны өмч хөрөнгийн захиргааг тодорхойлсон байдаг. ӨН-ийн гишүүд захирагчийг /өөрөөр хэлбэл, ӨН-ийн даргыг/ сонгодог.

Мөн хуулинд нийтийн орон сууц өмчлөгчийн өв залгамжлах эрх болон байнга оршин суух эрх, ӨН-ийн дотоод маргаантай асуудлыг шийдвэрлэх журмыг заасан байдаг.

ӨН нь сууц өмчлөгчдийн хурлыг жилд дор хаяхад нэг удаа хуралдуулах шаардлагатай бөгөөд байрны дотоод журам, жилийн санхүүгийн тайлан болон барилга байгууламжийн өөрчлөлтийн талаар

¹²⁰ Түрээслэгчдийн холбоо-Mieterverein <https://de.wikipedia.org/wiki/Mieterverein>

¹²¹ Өмчлөгчдийн нийгэмлэг-Eigentümergeinschaft <http://www.cecu.de/eigentuemergemeinschaft.html>

¹²² Mehrfamilienhaus-германаар

¹²³ Sondereigentum-германаар

¹²⁴ Volleigentum-германаар

шийдвэр гаргана. Түүнээс гадна захирагч болон удирдах зөвлөлийг сонгоно. Захирагч нь эдийн засаг, аж ахуйн төлөвлөлтийг хариуцна. Хэрэв оршин суугчдын дөрөвний нэг нь шаардсан бол сууц өмчлөгчдийн хурлыг заавал хуралдуулах үүрэгтэй.

ӨН-ийн дотоод журмыг зөвхөн бүх сууц өмчлөгчдийн санал нэгдсэн тохиолдолд л өөрчилж болдог. Дотоод журамд гэрийн тэжээвэр амьтны зохицуулалт болон зогсоолын журам зэргийг тусгадаг.

2.5. Канад улс

Канад улсад Сууц өмчлөгчдийн нэгдсэн холбоо */Canadian Federation of Apartment Association/¹²⁵* нь сууц өмчлөгчдийн хууль ёсны ашиг сонирхлыг төлөөлдөг 11 холбоодтой ашгийн бус үндэсний байгууллага юм. Сууц өмчлөгчдийн нэгдсэн холбоо нь дараах мэргэжлийн гишүүн холбоодын бүрэлдэхүүнтэй үйл ажиллагаагаа явуулдаг. Үүнд:

1. Газар эзэмшигчдийн холбоо */Landlord/;*
2. Британы Цэцэрлэгт хүрээлэнтэй эздийн холбоо */Manufactured Home Park Owners Alliance of British/;*
3. Саскачеван газар түрээслүүлэгчдийн холбоо */Saskatchewan Landlord Association/;*
4. Өмчийн мэргэжлийн менежерүүдийн холбоо */Professional Property Managers' Association /of Manitoba/;*
5. Лондонгийн хөрөнгийн менежментийн холбоо */London Property Management Association/;*
6. Waterloo Бүсийн орон сууцны менежментийн холбоо */Waterloo Regional Apartment Management Association/;*
7. Хамилтоны орон сууц холбоо */Hamilton & District Apartment Association/;*
8. Онтариогийн Түрээсийн орон сууцны холбоо */Federation of Rental-Housing Providers of Ontario/;*
9. Торонтогийн орон сууцны холбоо */Greater Toronto Apartment Association/;*
10. Зүүн Онтариогийн газар эзэмшигчдийн байгууллага */Eastern Ontario Landlord Organization/;*
11. Нова Скотиагийн хөрөнгө оруулагч эздийн холбоо */Inyestment Property Owners Association of Nova Scotia/.*

¹²⁵ Canadian Federation of Apartment Association. <https://cfaa-fcapi.org/members.php>

Сууц өмчлөгчдийн нэгдсэн холбоо нь гишүүн холбоодын өмчлөх эрхээ эдлэхтэй холбоотойгоор хууль ёсны ашиг сонирхлыг төлөөлөх, холбооны улсын хэмжээнд хөтөлбөр, төслүүд хэрэгжүүлэх, гишүүн холбоодын үйл ажиллагааг уялдуулах, харилцан мэдээлэл солилцох, орон сууц түрээслүүлэгч болон түрээслэгчийн харилцаа, үл хөдлөх хөрөнгийн хөрөнгө оруулалт, барилга, орон сууцны тоног төхөөрөмж, эрчим хүч зэрэг өргөн хүрээтэй асуудлуудад сууц өмчлөгчдийн эрх ашгийг төлөөлдөг байна.

Сууц өмчлөгчдийн холбооны үйл ажиллагаа, бүтэц, чиг үүрэг, үйл ажиллагаанд хяналт тавих харилцааг зохицуулсан Орон сууцны тухай хууль /*Residential Tenancies Act, 2006*¹²⁶, Сууц өмчлөгчдийн эрхийг хангах тухай /*Bill 106, Protecting Condominium Owners Act, 2015*¹²⁷ хуулиар Сууц өмчлөгчдийн нэгдсэн холбоо нь Онтарио хотын хуулийн дагуу төрийн захиргааны төв байгууллагын шийдвэрээр үүсгэн байгуулагдсан ашгийн бус байгууллага юм.

Сууц өмчлөгчдийн нэгдсэн холбоо нь дараах асуудлыг гишүүн хороодын хурлаар хэлэлцэж шийдвэрлэнэ:

- холбооны дүрэм батлах, түүнд нэмэлт, өөрчлөлт оруулах;
- холбооны төсөв, тайлан, тэнцлийг хэлэлцэж батлах, бусад мэргэжлийн холбоодыг хэвийн ажиллагааг хангах зорилгоор сан байгуулах, зээл авах;
- холбооны сан болон зээлийн хөрөнгийн бүрдүүлэлт, ашиглалт, захиран зарцуулалтыг шийдвэрлэх;
- удирдах болон хяналтын зөвлөлийн гишүүдийг сууц өмчлөгчдөөс сонгож, тайланг нь хэлэлцэх, тэдний үйл ажиллагаатай холбогдсон гомдлыг хянан шийдвэрлэх;
- холбоог өөрчлөн байгуулах, дүрэмд заасан бусад асуудал.

Сууц өмчлөгчдийн эрхийг хангах тухай хуулиар Сууц өмчлөгчдийн нэгдсэн холбооны үйл ажиллагаанд гишүүн холбоодын төрлөөс хамааран хяналт тавих чиг үүрэг нь Канадын Аудитын байгууллага байна. Канадын Аудитын байгууллагаас баталсан стандартын дагуу сууц өмчлөгчдийн нэгдсэн холбооны санхүүгийн тайлан, үйл ажиллагааны тайлан, цэвэр хөрөнгийн өөрчлөлтийн тайлан, мөнгөн гүйлгээний тайланд энэ хууль болон салбарын бусад хууль тогтоомжид тогтоосон шаардлагад нийцүүлэн хяналт тавьж ажиллахаар хуульчилсан байна. Холбооны Улсын Ерөнхий аудитор Сууц өмчлөгчдийн холбооны үйл ажиллагааны болон санхүүгийн тайланг жил бүр санхүүгийн асуудал эрхэлсэн сайдад тайлагнана.

Сууц өмчлөгчийн нэгдсэн холбооны гишүүн мэргэжлийн холбоод нь орон сууцны нөхцөл, зориулалт, төрлөөс хамааран газар эзэмшигчдийн, түрээсийн, хөрөнгө оруулагчдын, цэцэрлэгт хүрээлэн эзэмшигчдийн гэх мэт дагнасан үйл ажиллагаа, үйлчилгээ явуулах эрхтэй байдгаараа бусад улсаас онцлогтой.

¹²⁶ Residential Tenancies Act, 2006. <https://www.ontario.ca/laws/statute/06r17>

¹²⁷ Bill 106, Protecting Condominium Owners Act. http://www.ontla.on.ca/web/bills/bills_detail.do?locale=en&BillID=3399

Хавсралт

**УЛААНБААТАРТ БҮРТГЭЛТЭЙ СУУЦ ӨМЧЛӨГЧДИЙН
ХОЛБООДЫН СУДАЛГАА**

2015 оны IV улирлын байдлаар

№	Дүүрэг	Сууц өмчлөгчдийн холбоо	Хамрагдаж байгаа байр	Сууцны тоо
1	Сүхбаатар	162	308	17417
2	Чингэлтэй	77	182	8510
3	Баянгол	196	521	40879
4	Багахангай	2	15	554
5	Хан-Уул	128	399	21241
6	Сонгино хайрхан	64	195	19551
7	Баянзүрх	236	611	39917
8	Багануур	6	66	3136
9	Налайх хот	10	71	2107
	Нийт	881	2368	153312

**ОРОН НУТАГТ БҮРТГЭЛТЭЙ СУУЦ ӨМЧЛӨГЧДИЙН
ХОЛБООДЫН СУДАЛГАА**

2015 оны IV улирлын байдлаар

№	Аймаг	Сууц өмчлөгчдийн холбоо	Хамрагдаж байгаа байр	Өрхийн тоо
1	Архангай	2	24	633
2	Баян-Өлгий	1	23	626
3	Баянхонгор	5	36	743
4	Булган	1	20	443
5	Говь-Алтай	9	26	479
6	Говьсүмбэр	3	32	1623
7	Дархан-Уул	31	194	10340
8	Дорнод	11	99	3921
9	Дорноговь	20	94	3149
10	Дундговь	1	6	108
11	Завхан	1	32	675
12	Орхон	28	133	10757
13	Өвөрхангай	4	25	837
14	Өмнөговь	1	14	300
15	Сүхбаатар	1	4	117
16	Сэлэнгэ	12	108	3217
17	Төв	1	29	928
18	Увс	1	21	640
19	Ховд	5	60	1752
20	Хэнтий	2	15	556
21	Хөвсгөл	1	14	423
	Нийт	141	1009	42267

АШИГЛАСАН МАТЕРИАЛ

Монгол Улс

- Сууц өмчлөгчдийн холбоодын үйл ажиллагааг сайжруулах зөвлөмж, 2015 оны 7 дугаар сар, Барилгын хөгжлийн төв Орон сууц, нийтийн аж ахуйн хэлтэс.
- Улаанбаатарт бүртгэлтэй Сууц өмчлөгчдийн холбоодын судалгаа, 2015 он, Барилга, хот байгуулалтын яам, Нийтийн аж ахуйн бодлогын хэрэгжилтийг зохицуулах газар.
- Орон нутагт бүртгэлтэй Сууц өмчлөгчдийн холбоодын судалгаа, 2015 он, Барилга, хот байгуулалтын яам, Нийтийн аж ахуйн бодлогын хэрэгжилтийг зохицуулах газар.
- Сууц өмчлөгчдийн холбоодын үйл ажиллаганд хийсэн шалгалтын дүн, 2015 он, Шударга өрсөлдөөн хэрэглэгчдийн төлөө газар,
- <http://www.afccp.gov.mn/mn/s/17/444>

Бүгд Найрамдах Филиппин Улс

- Magna Carta for Homeowners and Homeowners' Associations Republic Act No. 9904. http://www.lawphil.net/statutes/repacts/ra2010/ra_9904_2010.html
- Implementing rules and regulations of Republic Act no. 9904, otherwise known as the Magna Carta for Homeowners and Homeowners Associations. <http://www.foreclosurephilippines.com/ra-9904-implementing-rules-and-regulations-irr/>
- The Condominium Act 1966. <http://communityassociations.net/philippine-condominium-act/>

Бүгд Найрамдах Турк Улс

- <http://www.apartmansakinleri.com/ilgili-meyzuat.asp>
- <http://www.katmalikleri.org.tr/fotogaleri.aspx>
- http://www.katmalikleri.org.tr/meyzuat.aspx?sss_id=16

Оросын Холбооны Улс

- Гражданский кодекс Российской Федерации /ГК РФ/. 30 ноября 1994 года N 51-ФЗ. www.consultant.ru
- Федеральный закон от 5 мая 2014 г. N 99-ФЗ "О от 5 мая 2014 г. N 99-ФЗ "О внесении изменений в главу 4 части первой Гражданского кодекса Российской Федерации и о признании утратившими силу отдельных положений законодательных актов Российской Федерации". www.consultant.ru

Холбооны Бүгд Найрамдах Герман Улс

- Имобилийн аж ахуйн тоо, баримтууд - Daten und Fakten zur Immobilienwirtschaft.
- <http://www.hausundgrund.de/daten-fakten-immobilienwirtschaft.html> Төв холбооны чуулган (их хурал)-Haus & Grund Zentralverbandstage
- <http://www.hausundgrund.de/zentralverbandstage.html>
- Өмчлөгчдийн нийгэмлэг-Eigentümergeinschaft
- <http://www.cecuc.de/eigentuemergemeinschaft.html>

Канад улс

- Canadian Federation of Apartment Association. <https://cfaa-fcapi.org/members.php>
- Residential Tenancies Act, 2006. <https://www.ontario.ca/laws/statute/06r17>
- Bill 106, Protecting Condominium Owners Act. http://www.ontla.on.ca/web/bills/bills_detail.do?locale=en&BillID=3399

**АЯЛАЛ ЖУУЛЧЛАЛЫН ТУСГАЙ БҮСИЙН ТАЛААРХ ОЙЛГОЛТ,
ГАДААДЫН ЗАРИМ ОРНЫ АЯЛАЛ ЖУУЛЧЛАЛЫН САЛБАРЫН
ЭРХ ЗҮЙН ОРЧНЫ ХАРЬЦУУЛСАН СУДАЛГАА**

*Г.Билгээ, Ц.Болормаа, Д.Жигваагүнсэл
Ө.Мөнхтунгалаг, Б.Нандингэрэл, Д.Халиун*

АГУУЛГА

ТОВЧИЛСОН ҮГИЙН ЖАГСААЛТ

УДИРТГАЛ

НЭГ. ТУСГАЙ БҮСИЙН ТАЛААРХ ОЙЛГОЛТ, ГАДААДЫН ЗАРИМ ОРНЫ
АЯЛАЛ ЖУУЛЧЛАЛЫН САЛБАРЫН ЗОХИЦУУЛАЛТ

- 1.1. Аялал жуулчлалын тусгай бүсийн талаарх ойлголт
- 1.2. Аялал жуулчлалын үйл ажиллагааны цар хүрээ
- 1.3. Аялал жуулчлалын аюулгүй байдал
- 1.4. Аялал жуулчлалын бүс дэх татварын зохицуулалт
- 1.5. Аялал жуулчлалын тусгай бүс дэх газрын харилцаа,
хамгаалалт

ХОЁР. МОНГОЛ БОЛОН ГАДААДЫН ЗАРИМ ОРНЫ АЯЛАЛ ЖУУЛЧЛАЛЫН
САЛБАРЫН ӨНӨӨГИЙН БАЙДАЛ БОЛОН ЭРХ ЗҮЙН ЗОХИЦУУЛАЛТ

2.1. МОНГОЛ УЛС

- 2.1.1. Эрх зүйн орчин
- 2.1.2. Бодлого
- 2.1.3. Өнөөгийн байдал
- 2.1.4. Гадаад хамтын ажиллагаа
- 2.1.5. Тулгамдаж буй асуудлууд
- 2.1.6. Цаашид хэрэгжүүлэх арга хэмжээ

2.2. БНСУ-ЫН ТУРШЛАГА

- 2.2.1. Аялал жуулчлалын тусгай бүсэд тавигдах шаардлага

2.3. БНХАУ-ЫН ТУРШЛАГА

- 2.3.1. Аялал жуулчлалын үйл ажиллагааны цар хүрээ
- 2.3.2. Аялал жуулчлалын визийн горим

2.4. ЯПОНЫ ТУРШЛАГА

- 2.4.1. Эрх зүйн орчин
- 2.4.2. Аялал жуулчлалын бүс
- 2.4.3. Соёлын өвийг хамгаалах

2.5. ИНДОНЕЗИЙН ТУРШЛАГА

- 2.5.1. Аялал жуулчлалын эрх зүйн орчин
- 2.5.2. Аялал жуулчлалын бүсийн тухай

2.6. ТАЙЛАНДЫН ТУРШЛАГА

- 2.6.1. Удирдлага, зохион байгуулалт
- 2.6.2. Эрх зүйн зохицуулалт

2.7. АНУ-ЫН ТУРШЛАГА

- 2.7.1. Аялал жуулчлалын салбарын удирдлага, зохион
байгуулалт
- 2.7.2. Эрх зүйн орчин

АШИГЛАСАН МАТЕРИАЛ

ТОВЧИЛСОН ҮГИЙН ЖАГСААЛТ

АЖБЗ	АНУ-ын Аялал жуулчлалын бодлогын зөвлөл
АЖЗЗ	АНУ-ын Аялал жуулчлалын зөвлөлдөх зөвлөл
АЖТБ	Аялал жуулчлалын тусгай бүс
АНУ	Америкийн Нэгдсэн Улс
АПЕК	Ази-Номхон далайн бүс нутгийн эдийн засгийн хамтын ажиллагаа
АСЕАН	Зүүн Өмнөд Азийн бүс нутгийн хамтын ажиллагааны нийгэмлэг
БНСУ	Бүгд Найрамдах Солонгос Улс
БНХАУ	Бүгд Найрамдах Хятад Ард Улс
ДНБ	Дотоодын нийт бүтээгдэхүүн
ЕАБХАБ	Европын аюулгүй байдал, хамтын ажиллагааны байгууллага
ҮАЖА	АНУ-ын Үндэсний аялал жуулчлалын алба
ЧБ	Чөлөөт бүс
ШУ	Шинжлэх ухаан
ЭЗТБ	Эдийн засгийн тусгай бүс
ЭЗЧБ	Эдийн засгийн чөлөөт бүс

УДИРТГАЛ

Судалгаанд аялал жуулчлалын тусгай бүсийн ойлголтын талаар судалж, гадаадын зарим орны аялал жуулчлалын эрх зүйн орчны талаар судаллаа.

Судалгааны хамрах хүрээ: Судалгаанд судалгааны захиалгад дурдсан БНХАУ, Япон, Индонез, Тайланд, АНУ зэрэг 5 орны аялал жуулчлалын салбарын хууль, эрх зүй, туршлагыг судлав. Мөн Аялал жуулчлалын тусгай бүс байгуулах чиглэлээр дэвшилт гаргаж буй БНСУ-ын туршлагыг судалсан болно. Монгол Улсын аялал жуулчлалын салбарын өнөөгийн байдал болон эрх зүйн зохицуулалтын талаарх мэдээллийг бэлтгэхэд Байгаль орчин, аялал жуулчлалын яам болон холбогдох агентлагуудаас ирүүлсэн мэдээг ашигласан.

Судалгааны эхний хэсэгт аялал жуулчлалын бүсийн ойлголт, үйл ажиллагааны цар хүрээ, хамгаалалт, татварын орчин (хөнгөлөлт, чөлөөлөлт ба бусад тогтолцоо) болон тус үйл ажиллагааг эрхлэхэд газар болон бусад өмчийн харилцааны асуудлыг судалгааны захиалгад дурдсан орнууд хэрхэн зохицуулсан асуудлыг хамруулав.

Хоёр дугаар хэсэгт Монгол болон гадаадын зарим орны аялал жуулчлалын асуудлаар төрөөс авч хэрэгжүүлж буй бодлого, хууль эрх зүйн орчин болон тухайн салбарын өнөөгийн байдлын талаар нарийвчлан тусгалаа.

Судалгааны хураангуй: Судалгаанаас үзэхэд захиалгад дурдсан орнуудын хувьд: Аялал жуулчлалын тусгай бүс гэсэн тусгай ойлголт, тодорхойлолт байхгүй байна. Харин аялал жуулчлал болон эдийн засгийн тусгай бүсийн тухай хууль тогтоомжийн “аялал жуулчлалын бүс”-ийн тодорхойлолтоос үзвэл эдийн засгийн тусгай бүс дэх аялал жуулчлалын бүсийг “Аялал жуулчлалын тусгай бүс” гэсэн ойлголтод хамруулан авч үзэж болохоор байна.

Үйл ажиллагааны цар хүрээний хувьд захиалгад дурдсан орнууд нь өөрсдийн аялал жуулчлалын салбараа түүх соёл, байгаль орчин, газар зүйн онцлогтойгоо уялдуулан хөгжүүлж байгаагаас Тайланд, БНСУ зэрэг нь эрүүл мэндийн аялал жуулчлалыг хөгжүүлэхэд анхаарч байгаа бол амралт, худалдаа, танин мэдэхүй, бизнес, сургалт, конференц зэрэг үйлчилгээ нь дээрх орнуудын хувьд нийтлэг байна.

Жуулчны аюулгүй байдлын асуудлыг Хятад болон Солонгос Улсууд аялал жуулчлалын хууль тогтоомждоо тодорхой тусгасан байх бөгөөд БНХАУ-ын аялал жуулчлалын тухай хуульд Засгийн газар, орон нутгийн удирдлага болон хувийн сектор буюу аялал зохион байгуулагч-тур операторуудын жуулчдын аюулгүй байдлыг хангуулах асуудлаар хүлээх үүрэг хариуцлага, онц байдлын үед авах арга хэмжээ зэргийг нарийвчлан тогтоожээ.

Судалгаанд хамрагдсан ихэнх орнуудын аялал жуулчлалын салбарын ДНБ-д эзлэх хувь 2-3.2%-тай тэнцүү байна. Манай орны хувьд

энэхүү үзүүлэлт 3.2% буюу Индонезтой ижил байгаа бол Тайланд улсын хувьд аялал жуулчлалын салбар нь тухайн орны эдийн засагт томоохон байр суурийг эзлэх бөгөөд ДНБ-ий 19.3%-ийг бүрдүүлдэг байна.

Аялал жуулчлалын стратегийн бүс болон эдийн засгийн тусгай бүс дэх аялал жуулчлал нь харьцангуй татварын хөнгөлөлт урамшуулал эдлэх болон бизнесийн таатай нөхцөл бүрдсэн байдгаараа онцлогтой байна. Тухайлбал, БНХАУ-ын тусгай бүсэд үйл ажиллагаа явуулж буй аж ахуйн нэгж, хувь хүн, үйлчилгээний байгууллагуудад татварын болон бусад хөнгөлөлт, чөлөөлөлт үзүүлдэг. Шенжэнийн тусгай бүс нь татварын дэглэмийн хувьд бизнес эрхлэгчдэд хамгийн ээлтэй, хамгийн бага татвартай, татварын орчин тогтвортой байдгаараа алдартай юм. Тайландын онцгой бүс дэх хөрөнгө оруулалтын төслүүдийг Эдийн засгийн яамны дэргэдэх Хөрөнгө оруулалтын зөвлөлийн газар хариуцдаг бөгөөд тус бүсэд бизнесийн үйл ажиллагаа эрхлэхэд татварын болон татварын бус хөнгөлөлт, дэмжлэг үзүүлдэг байна.

НЭГ. ТУСГАЙ БҮСИЙН ТАЛААРХ ОЙЛГОЛТ, ГАДААДЫН ЗАРИМ ОРНЫ АЯЛАЛ ЖУУЛЧЛАЛЫН САЛБАРЫН ЗОХИЦУУЛАЛТ

1.1. Аялал жуулчлалын тусгай бүсийн талаарх ойлголт

Захиалгад дурдсан орнуудын хувьд Аялал жуулчлалын тусгай бүс гэсэн тусгай ойлголт, тодорхойлолт байхгүй байна. Харин Аялал жуулчлалын тухай хууль болон Эдийн засгийн тусгай бүсийн тухай хуулийн “аялал жуулчлалын бүсийн тодорхойлолтоос үзвэл аялал жуулчлалын стратегийн бүс болон эдийн засгийн тусгай бүс дэх аялал жуулчлалын бүсийг “Аялал жуулчлалын тусгай бүс” гэсэн ойлголтод хамруулан авч үзэж болохоор байна.

Судалгаанд хамрагдсан орнууд “Аялал жуулчлалын тусгай бүс”-ийг¹²⁸ дараах байдлаар тодорхойлсон байна:

Хүснэгт 1.

БНСУ	<p>Аялал жуулчлалыг дэмжих тухай хууль</p> <p>2-р зүйл. Тухайн бүс нутагт явуулж буй аялал жуулчлалын үйл ажиллагаа, тухайлбал бүх төрлийн үйлчилгээ, мэдээллээр хангах болон олон нийттэй харилцах үйлчилгээ зэрэг нь гадаадын жуулчдыг татах таатай нөхцөлийг бүрдүүлж дээд зэргийн хүчин чармайлт гаргасан байх ёстой.</p> <p>Бүс нутагт дараах шаардлага тавигддаг байна. Үүнд:</p> <ul style="list-style-type: none"> - Тухайн бүс нутагт ирж буй гадаадын жуулчдын тоо Ерөнхийлөгчийн тогтоосон квотыг хангасан буюу түүнээс давсан байх; - Жуулчдад мэдээллээр үйлчлэх, олон нийтэд үйлчлэх, зочид буудал, байр зэрэг үйлчилгээний дэд бүтэц нь гадаадын жуулчдын шаардлагад нийцсэн байх ба Соёл, Спорт, Аялал Жуулчлалын Яамнаас тогтоосон шаардлагыг хангасан байх; - Аялал жуулчлалын үйл ажиллагаанд шууд хамааралгүй газар нутаг буюу ойн бүс, фермерийн зориулалттай газар, аж үйлдвэрийн бүс нутаг, орон сууцны хорооллын газар нутаг нь Ерөнхийлөгчийн тогтоосон норм хэмжээнээс хэтрэхгүй байх.
БНХАУ	<p>Аялал жуулчлалын тусгай бүсийн хувьд Хятад улсад эдийн засгийн тусгай бүсийн (ЭЗТБ-special economic zone) нэг төрөл гэж үзэн тусгайлан гаргасан журмаар зохицуулдаг.</p> <p>1997 онд Шенжэнь¹²⁹ мужийн засаг захиргаанаас тусгай бүсэд аялал жуулчлалын үйл ажиллагаа эрхлэхэд үүсэх харилцааг зохицуулахаар тусгай бүс дэх аялал жуулчлалын журам баталсан. 2004 онд тус журамд нэмэлт өөрчлөлт оруулан “Энэхүү журмыг жуулчид болон аялал жуулчлалын үйл ажиллагаа эрхлэгчдийн хууль ёсны эрх, ашиг сонирхлыг хамгаалах, аялал жуулчлалын удирдлагыг бэхжүүлэх, аялал жуулчлалын салбарын хөгжлийг дэмжих зорилгоор холбогдох хууль тогтоомж болон Шенжэнийн эдийн засгийн тусгай бүсийн бодит нөхцөл байдалд үндэслэн батлав” гэсэн байна</p>

¹²⁸ Special Tourism Zone (БНЭУ); Special Tourist Zone (БНСУ); Tourism Economic zone (Филиппин); Tourism Zone; Tourism and Recreational Zone (ОХУ)

¹²⁹ Shenzhen

Япон	Аялал жуулчлалын бүс бол байгаль, түүх, соёл болон бусад чиглэлээр нягт холбоотой аялал жуулчлалын хэд хэдэн объектоос бүрдэх бүс нутгийг ойлгоно. Аялагч нь аялал жуулчлалын бүсэд 2 шөнө, 3 өдөр ба түүнээс урт хугацаанд байрлахад зориулагдсан байна.
Индонез	<p>Аялал жуулчлалын тухай хууль</p> <p>5-р бүлгийн 10-рт: "Аялал жуулчлалын стратегийн бүс" гэдгийг "... аялал жуулчлалыг үндсэн үйл ажиллагаа болгосон, эсхүл эдийн засаг, нийгэм, соёлын өсөлт, байгалийн баялгийг үр дүнтэй ашиглах, амьдралын орчин нөхцөл, улс орны аюулгүй байдал болон батлан хамгаалах хүч чадлыг нэмэгдүүлэх гэх зэрэг нэг, эсхүл түүнээс олон талын чухал үр өгөөжтэй аялал жуулчлалыг хөгжүүлэх боломжтой бүс байна" гэжээ. Аялал жуулчлалын стратегийн бүсийг дор дурдсан шинжүүдийг үндэслэн тодорхойлно:</p> <ul style="list-style-type: none"> - аялал жуулчлалыг татаж болохуйц байгалийн болон соёлын аялал жуулчлалын нөөц баялагтай; - зах зээлийн чадавхтай; - улс үндэсний эв нэгдэл болон бүс нутгуудын нэг нэгдмэл байдлыг ханган хадгалах үүрэг бүхий стратегийн байршилтай; - амьд байгалийг хадгалан хамгаалах, тэтгэхэд стратегийн чухал үүрэг рольтой зарим тодорхой байршлуудыг хамгаалах; - соёлын өвийг хадгалах болон ашиглах үйл ажиллагааг өвлөн хадгалах үүрэгтэй стратегийн чухал байршлууд; - ард түмний аж амьдралыг дээшлүүлэхэд чухал үүрэг бүхий; - тухайн нэг бүс нутгийн онцгой байдал гм.
Тайланд	Тайландын Вант Улсад аялал жуулчлалын тусгай бүс гэсэн бие даасан бүс байдаггүй бөгөөд харин эдийн засгийн онцгой бүсийн тэргүүлэх чиглэлийн нэг нь аялал жуулчлал байна.

1.2. Аялал жуулчлалын үйл ажиллагааны цар хүрээ

Судалгаанд хамрагдсан орнууд нь өөрсдийн аялал жуулчлалын салбараа түүх соёл, байгаль орчин, газар зүйн онцлогтойгоо уялдуулан хөгжүүлж байгаагаас Тайланд, БНСУ зэрэг нь эрүүл мэндийн аялал жуулчлалыг хөгжүүлэхэд анхаарч байгаа бол амралт, худалдаа, танин мэдэхүй, бизнес, сургалт, конференц зэрэг үйлчилгээ нь дээрх орнуудын хувьд нийтлэг байна.

Хүснэгт 2.

БНХАУ	Жуулчдыг байрлуулах зочид буудал, байр, сууц, харилцаа холбоо, айлчлал, аяллын хөтөлбөр, хоол хүнс болон ууш, худалдаа /shopping/, үзвэр, цэнгээнт хөтөлбөр
Япон	Амралт, эмчилгээ-сувилал, танин мэдэхүй, бизнес, ажил хэрэг, спорт, шашин, сургалт
Индонез	Зугаа цэнгэл, амралт чөлөөт цагийн үйл ажиллагаа, уулзалт, конвенц, аялал, үзэсгэлэн, урамшууллын
Тайланд	Усан замын тээвэр, зугаа цэнгэл, гар урлал, соёл, олон улсын үзэсгэлэн яармаг, эрүүл мэнд
БНСУ	Түүх, дурсгал, соёл, зан заншил, байгаль орчин, эко-аялал жуулчлал, зугаа цэнгэл, эрүүл мэнд-сувилал
АНУ	Бизнес, эрдэм шинжилгээ, уулзалт, конвенц

БНХАУ-ын Шенжэний эдийн засгийн тусгай бүс дэх Аялал жуулчлалын журмын зохицуулалт: Журмын 3 дугаар зүйлд аялал жуулчлалын үйл ажиллагааны цар хүрээг “Аялал жуулчлалын салбар гэж аялал жуулчлалын нөөц, тоног төхөөрөмж, зар болон сурталчилгааны иж бүрэн үйлчилгээ, жуулчдыг байрлуулах зочид буудал, байр, сууц, харилцаа холбоо, айлчлал, аяллын хөтөлбөр, хоол хүнс болон ууш, худалдаа /shopping/, үзвэр, цэнгээнт хөтөлбөр зэрэг цогц үйлчилгээг ойлгоно” гэж тодорхойлсон байдаг. Журмын зохицуулалтаас үзэхэд аялал жуулчлалын үйл ажиллагааны цар хүрээг доорх байдлаар зураглаж болохоор байна.



Аялал жуулчлалын тухай хуулийн 4 дүгээр бүлэгт аялал жуулчлалын үйл ажиллагаа, түүний цар хүрээ, хориглох зүйлсийг хуульчилсан байна. Хуулийн 28 дугаар зүйлд:

Дараах болзлыг хангасан бол аялал жуулчлалын эрх бүхий байгууллагаас үйлдвэрлэлийн болон худалдааны зөвшөөрөл авч аялал жуулчлалын товчоо байгуулах, сурталчилгаа явуулах, жуулчдыг хүлээн авах, зохион байгуулах болон аялал жуулчлалын бусад үйл ажиллагаа эрхэлж болно. Үүнд:

- (1) байнгын ажиллагаатай цахим хуудастай байх;
- (2) аялал жуулчлалын үйл ажиллагаа эрхлэхэд шаардагдах материаллаг баазтай байх;
- (3) холбогдох журамд заасан бүртгэлтэй үндсэн хөрөнгөтэй байх;
- (4) шаардлагатай удирдлагын албан хаагч болон аяллын хөтөчтэй байх;
- (5) хууль болон холбогдох журамд заасан бусад болзлыг хангасан байх.

Аялал жуулчлалын товчоо нь дараах үйл ажиллагаа эрхэлж болно. Үүнд:

- (1) дотоодын аялал жуулчлал;
- (2) гадаад улс орнууд руу аялах аялал жуулчлал;
- (3) хязгаарын аялал жуулчлал;
- (4) гадаад улс орноос ирэх аялал жуулчлал;
- (5) бусад аялал жуулчлалын үйл ажиллагаа гэсэн төрөлтэй байхаар заажээ.

Мөн аливаа аялал жуулчлалын товчоо нь хуулиар зөвшөөрсөн аялал жуулчлалын дээрх төрлөөс хоёр ба гурван үйл ажиллагааг зэрэг эрхлэхээр бол заавал тусгай зөвшөөрөл авна. Тусгай зөвшөөрөл авахад шаардагдах тусгай болзлыг Төрийн Зөвлөл тогтооно. Аялал жуулчлалын товчоод нь үйл ажиллагааны тусгай зөвшөөрлөө урт болон богино хугацаагаар түрээслэх, хуульд заагаагүй бусад хэлбэрээр бусдад шилжүүлэхийг хориглоно гэж заасан байна.

Япон Улс нь дотоодын аялал жуулчлал, гадаадаас ирэх болон гадаад руу явах аялал жуулчлал гэсэн аялал жуулчлалын бүх төрлийг төрийн бодлогоор дэмжиж, хөгжүүлэхэд анхаарч ирсэн байна.

Аялал жуулчлалын салбарын хөгжил дэлхийн бусад хөгжингүй орнуудтай харьцуулахад төдийлөн дээгүүр жагсдаггүй ч Япон Улс нь амралт, эмчилгээ-сувилал, танин мэдэхүй, бизнес, ажил хэрэг, спорт, шашин, сургалт зэрэг аяллын зорилгоор ирсэн бүхий жуулчдыг хүлээн авч үйлчилдэг байна. Тухайлбал, Япон нь жуулчдад зориулсан цэнгээнт хөтөлбөрөөрөө дэлхийд АНУ-ын дараа хоёрдугаарт ордог байна. Осака хотод “Юниверсал Студио” /Universal Studios/, Токиогоос холгүй “Дисней ленд” /Disney Land/ зэрэг кино кинопаркуудаас гадна Францын Каннын кино наадамтай адил алдартай тус улсын “Удвал цэцгийн” болон “Бонсай модны” наадам жуулчдын сонирхлыг татдаг байна.

Японд уулын цанын 10 гаруй бааз байх бөгөөд тэдгээр нь дэлхийд өртөг өндөртэйд тооцогддог байна. Тус улсын энэ төрлийн спорт сонирхогчдын тоо дэлхийд тэргүүлдэг бөгөөд мөн дотоодын аялал жуулчилалын дийлэнх хувийг эзэлдэг байна. Учир нь өвлийн олимп хоёр ч удаа зохион байгуулагдсан нь аялал жуулчлал, спорт болон бусад салбарт томоохон хөрөнгө оруулалт болж үлдсэн байна. Экологийн аялал жуулчлалын гол чиглэл болох үндэсний цэцэрлэгт хүрээлэн, дархан цаазат газрыг хөгжүүлэхэд Япон Улс ихээхэн анхаарч ирсэн. Тус улсад аялсан гадаадын жуулчдын 50-аас илүү хувь нь Фужи ууланд байрлах үндэсний цэцэрлэгт хүрээлэн /FujiNakoneIzu/-г зорьдог байна.

Индонез нь Аялал жуулчлалын стратегийн бүсийг улс үндэсний эв нэгдэл, нэг нэгдмэл байдлын төлөөх ололт амжилт, Бүгд Найрамдах Индонез Улсын төрийн нэг нэгдмэл байдал, хүн ардын сайн сайхны тусын тулд хөгжүүлнэ гэж тодорхойлсон байна. Мөн Аялал жуулчлалын стратегийн бүс нь орон нутгийн олон түмний соёл, нийгэм ба шашны уламжлалыг хүндэтгэх ёстой байна.

“Аялал жуулчлалын стратегийн бүс” нь үндэсний аялал жуулчлалын стратегийн бүс, мужийн аялал жуулчлалын стратегийн бүс ба нутгийн захиргаа/хотын стратегийн бүсүүд байх ба энэ нь тухайн улс үндэсний, мужийн ба нутгийн захиргаа/хотын зай талбай төлөвлөлтийн (space layout plans) салшгүй бүрэлдэхүүн хэсэг байна. Мөн Улс үндэсний аялал жуулчлалын стратегийн бүсийг Засгийн газар, мужийн аялал жуулчлалын бүсийг муж бүс нутгийн Засгийн газар, харин орон нутгийн/хотын аялал жуулчлалын бүсийг тэдгээрийн засаг захиргаа нь тодорхойлон шийдвэрлэнэ.¹³⁰

Эдийн засгийн тусгай бүс¹³¹ /ЭЗТБ/ гэж Бүгд Найрамдах Индонез Улсын нэгдсэн төрийн газар нутаг дахь эдийн засгийн үйл ажиллагаа эрхлэх зориулалттай, зохих хэмжээний материаллаг бааз болон урамшуулалттай, тодорхой хил хязгаар бүхий бүсийг хэлнэ. ЭЗТБ нь дараах үйл ажиллагаанд зориулагдсан нэг эсхүл хэд хэдэн бүсээс бүрдэж байна:

- экспортын үйлдвэрлэл
- ложистик
- боловсруулах үйлдвэрлэл
- технологи хөгжүүлэх
- аялал жуулчлал
- эрчим хүч ба/эсхүл
- бусад эдийн засгийн үйл ажиллагаа зэрэг болно.

Эдийн засгийн тусгай бүсийн тухай хуульд “**аялал жуулчлалын бүс**” гэдгийг зугаа цэнгэл, амралт чөлөөт цагийн үйл ажиллагаа, уулзалт, конвенц, аялал, үзэсгэлэн, урамшууллын аялал жуулчлалын үйл ажиллагааг дэмжихэд зориулсан газар юм гэж тодорхойлсон байна.

¹³⁰ Тус хуулийн 5-р бүлгийн 13-р зүйлд

¹³¹ Эдийн засгийн тусгай бүсийн тухай хуулийн 3-рт

Эдийн засгийн тусгай аялал жуулчлалын бүс нь гео-эдийн засаг ба гео-стратегийн давуу талтай нутаг дэвсгэрийг бэлтгэж, үйлдвэрлэл, экспорт, импорт ба бусад эдийн засгийн өндөр үнэ цэнэтэй болон олон улсад өрсөлдөхүйц үйл ажиллагаануудыг байршуулан үйлчлэх замаар хөгжинө.

ЭЗТБ-ийг байгуулахдаа ЭЗТБ-ийн Үндэсний Зөвлөлд Бизнесийн байгууллагууд, дүүрэг/хотын захиргаа эсхүл мужийн захиргаанаас санал оруулах бөгөөд Зөвлөлөөс дараах шаардлага, нөхцөлийг хангасан байх шалгуур тавьдаг. Үүнд:

- бүс нутгийн газар төлөвлөлттэй нийцсэн ба нутаг дэвсгэрийн хадгалалт хамгаалалтад нөлөөлөхөөргүй байх;
- холбогдох муж/дүүрэг/хотын захиргаа нь ЭЗТБ-ийг дэмжиж байх;
- олон улсын худалдааны сүлжээ эсхүл Индонезийн олон улсын усан замын суваг, эсхүл үндсэн баялгийн нөөцтэй газар нутагтай ойр байршилтай байх;
- маш тодорхой хил хязгаартай байх.

Тайланд нь саяхныг хүртэл ЭЗОБ-гүй байсан бөгөөд 2014 онд засгийн газраас ард иргэдийнхээ амьдралын чанарыг сайжруулах, худалдаа, хөрөнгө оруулалтыг дэмжих, АСЕАН-т Тайландын өрсөлдөх чадварыг сайжруулах зорилгоор хилийн дагуух хотууддаа ЭЗОБ байгуулах төслийг хэрэгжүүлэхээр шийдвэрлэсэн байна. Тус шийдвэрийн хүрээнд нийт 10 ЭЗОБ байгуулах бөгөөд 2 үе шаттай хэрэгжүүлэхээр төлөвлөсөн байна. Одоогоор 1-р үед хэрэгжүүлэхээр төлөвлөсөн Tak, Sa Kaeo, Mukdahan, Trat, Songkhla онцгой бүсийн үйл ажиллагаа эхэлсэн бол 2-р үе буюу 2018 оноос Chiang Rai, Nong Khai, Nakhon Phanom, Kanchanaburi, Narathiwat онцгой бүсүүдийн үйл ажиллагаа эхлэх юм байна.

Эдгээр ЭЗОБ-д үйл ажиллагаа явуулах тэргүүлэх 13 салбарын нэг нь аялал жуулчлалын салбар бөгөөд Tak, Sa Kaeo, Trat, Mukdahan, Songkla бүсүүд нь аялал жуулчлалыг хөгжүүлэх зорилтот бүсүүд юм. Энэ төсөлд Аялал жуулчлал дахь дараах чиглэлийг дэмжиж ажиллахаар тусгасан байна. Үүнд:

- Аяллын завь, завь түрээс, эрэг хоорондын гатлага үйлчилгээ;
- Аяллын завины зогсоолын үйлчилгээ;
- Зугаа цэнгэлийн хүрээлэн;
- Соёлын болон гар урлалын төв;
- Нээлттэй амьтны хүрээлэн;
- Аквариум;
- Олон улсын үзэсгэлэн, яармагийн төв;
- Эрүүл мэндийн нөхөн сэргээх төв.

БНСУ нь аялал жуулчлалын 31 тусгай бүстэй бөгөөд эдгээр бүсүүд нь дараах 5 чиглэлд төрөлжсөн байдаг. Үүнд:

1. Түүх, дурсгалын аялал жуулчлалын бүс /Historical Tourist zone/
2. Соёл, зан заншлын аялал жуулчлалын бүс /Cultural Tourist zone/
3. Байгаль экологийн аялал жуулчлалын бүс /Nature Tourist zone/

4. Зугаа цэнгэлийн аялал жуулчлалын бүс /Leisure Tourist zone/
5. Эрүүл мэнд, сувиллын аялал жуулчлалын бүс /Health&Recreation Tourist zone/

1.3. Аялал жуулчлалын аюулгүй байдал

БНХАУ-ын Аялал жуулчлалын тухай хуулийн 6 дугаар бүлэгт аялал жуулчлалын аюулгүй байдал, хамгаалалтын тухай хуульчилсан байна. Хуульд зааснаар мужийн түвшнээс дээших аялал жуулчлалын аюулгүй байдлыг Төв засгийн газар хариуцна. Харин мужийн түвшний аялал жуулчлалын аюулгүй байдлыг холбогдох орон нутгийн захиргааны байгууллага хууль тогтоомжид заасны дагуу хариуцан ажиллана.

Аялал жуулчлалын аюулгүй байдлыг хангах журам болон жуулчдад зориулсан эрсдэлийн анхааруулгыг Төв засгийн газрын аялал жуулчлалын асуудал хариуцсан байгууллагаас гаргана. Ардын засгийн газар нь мужийн аялал жуулчлалын онцгой байдлын удирдлагыг онцгой байдлын удирдлагын нэгдсэн тогтолцоонд нэгтгэж, онцгой байдлын төлөвлөгөө боловсруулах болон нөхцөл байдалд тохирсон аялал жуулчлалын онцгой байдлын үеийн механизм бүрдүүлнэ. Онцгой байдлын нөхцөлд орон нутгийн захиргаа болон холбогдох байгууллагууд хамтран аврах ажиллагаа явуулах бөгөөд жуулчдыг нутаг буцаах эсхүл хамгийн боломжтой байрлал руу шилжүүлнэ.

Аялал жуулчлалын аюулгүй байдалтай холбоотойгоор хуулийн 79 дүгээр зүйлд зааснаар тур операторууд нь үндэсний болон үйлдвэрлэлийн стандартад нийцсэн аюулгүй байдлыг хангах бүтээгдэхүүнтэй байх, чанарын шаардлага хангасан галын аюулгүй байдлын удирдлага, онцгой байдлын төлөвлөгөө болон аялал жуулчлалын аюулгүй байдлыг хангах тогтолцоог хөгжүүлэхэд хууль, журамд заасныг чандлан биелүүлнэ гэж заасан байна.

Тур операторууд нь жуулчдад шууд үйлчилгээ үзүүлдэг дадлагажигчдад онцгой байдлын үед аврах ажиллагаа явуулах ур чадварын сургалтыг тогтмол зохион байгуулах, бүтээгдэхүүн үйлчилгээнд аюулгүй байдлын үнэлгээ, мониторинг хийх, аливаа хохирол учрахаас урьдчилан сэргийлэх үүрэгтэй.

Тур операторууд нь өндөр настай, насанд хүрээгүй болон хөгжлийн бэрхшээлтэй жуулчдыг хүлээн авах, зохион байгуулахдаа зохих аюулгүй байдлын арга хэмжээ авна.

Тур операторууд нь аялал жуулчлалын үйл ажиллагаанд баримтлах аюулгүйн дараах зааврыг жуулчдад урьдчилан тайлбарласан байх ёстой:

1. Холбогдох барилга байгууламжийн шаардлагатай тоног төхөөрөмжийг зохистой ашиглах заавар;
2. Онцгой байдлын үед авах арга хэмжээ болон аюулгүй байдлын урьдчилан сэргийлэх арга хэмжээний заавар;
3. Жуулчдад хаалттай барилга байгууламж, тоног төхөөрөмж, үйлчилгээний талаарх мэдээлэл;

4. Жуулчдын бүлэг аяллын хөтөлбөрт ороогүй аливаа үйл ажиллагааны заавар;
5. Жуулчин нь хувь хүн болон бусдын хөрөнгөд хохирол болох тохиолдлуудын заавар.

Онцгой нөхцөл байдлын дараа эсхүл аялал жуулчлалын аюулгүй байдал хөндөгдсөн үед тур операторууд нэн тэргүүнд жуулчдад шаардлагатай аюулгүйн арга хэмжээг авч, мөнгөн тэтгэмж өгнө.

Хүний аюулгүй байдал болон өмч хөрөнгөд хохирол учирсан үед жуулчид тур операторуудаас өөрийн эрхийн талаарх бүрэн мэдээллийг авах ба орон нутгийн захиргааны байгууллага болон холбогдох байгууллагууд цаг алдалгүй тусламж үзүүлнэ.

Гадаад руу аялсан Хятад жуулчин хилийн чанадад хүнд нөхцөл байдалд орсон бол Хятадын орон нутгийн эрх бүхий байгууллагаар эрхээ хамгаалуулах, эрх бүхий байгууллагын хамгаалалтад орно. Ийнхүү холбогдох байгууллагаас тусламж авсны дараа жуулчны эрхийг хамгаалахтай холбогдон гарсан зардлыг жуулчин бүрэн хариуцна.

БНСУ-ын “Аялал жуулчлалыг дэмжих тухай” (Tourism Promotion Act, 2007) хуулийн 10,14 дүгээр зүйл, *Аялал жуулчлалын тусгай бүсийн аюулгүй байдал* хэсэгт зааснаар: Аялал жуулчлал зохион байгуулагч бүр жуулчдын аюулгүй байдлыг хангахад чиглэсэн мэдээллээр хангах үүрэгтэй. Аялал жуулчлалын тусгай бүсүүд Соёл, спорт, аялал жуулчлалын яамнаас баталсан журмын дагуу гадаадын болон дотоодын Аялал, жуулчлалын компаниудтай гэрээ байгуулахдаа урьдчилан хянуулж зөвшөөрөл авна. Аялал, жуулчлалын гэрээнд аяллын үеийн маршрут, аюулгүй ажиллагааны зааварчилгаа, гэнэтийн ослын даатгал зэрэг нөхцөлүүдийг заавал тусгана. Орон нутгийн засаг захиргааны удирдлага нь аялал жуулчлалын тусгай бүсэд хэв журам сахиулах, хууль хэрэгжүүлэх үйл ажиллагааг тухайн асуудлыг хариуцсан чиг үүргийн байгууллагуудтай хамтран зохион байгуулах юм.

Тайландын жуулчны даатгал ¹³²

Тус улсын “Аялал жуулчлалын бизнес эрхлэх” журамд зааснаар аялал жуулчлалын бизнес эрхлэгч нь “Аялал жуулчлал, хөтөч”-ийн даатгалд заавал хамрагдах ёстой байдаг. Энэ даатгалыг даатгалын компани хариуцан гүйцэтгэдэг.

Даатгалын төлбөрийн хэмжээ нь тухайн аялал жуулчлалын компанийн хүчин чадал буюу өдөрт хичнээн хүнд үйлчилж байгаагаас шалтгаалан даатгалын хэмжээг тогтоодог. 1 жуулчинд ногдох даатгалын шимтгэл нь 15 батт¹³³ /Тайланд мөнгөн тэмдэг/ байдаг ба өдөрт 500 жуулчин хүлээн авах хүчин чадалтай компани нь жилийн 7500 баттын даатгалын шимтгэл төлдөг. Даатгалын компани нь жуулчин осол гэмтэлд өртвөл эмнэлгийн төлбөрийн баримтыг үндэслэн 100.000 батт, жуулчин нас барвал 200.000 баттын нөхөн төлбөр олгодог. Мөн жуулчин нь өөрөө хувиараа даатгалд хамрагдах боломжтой бөгөөд даатгалын шимтгэл

¹³² Тайландын жуулчны хамгаалалт - <http://thailandtravelshield.tourismthailand.org/>

¹³³ Тайландын мөнгөн тэмдэгт. 2016.11.01-ий өдрийн ханшаар 1 батт 68.05 төгрөгтэй тэнцэж байна.

нь даатгуулах хоног болон төрлөөс шалтгаалан 650 батт– 1.000.000 баттын хооронд байдаг. Жуулчин даатгалд хамрагдсанаар дараах нөхөн төлбөрийг авах боломжтой.

Хүснэгт 3. Даатгалын нөхөн төлбөрийн хэмжээ

№	Даатгалын гэрээгээр хариуцах эрсдэлүүд	Нийт даатгал
		Төсөв 1
1	Аяллын үед нас барах, хөл гараа хугалах, хараагүй болох, тахир дутуу болох	Дээд тал нь 1.000.000 батт
2	Осол болон өвчний эмчилгээний зардал	Нийт төлбөр, гэхдээ 1.000.000 баттаас хэтрэхгүй
3	Аялал цуцлах	Нийт төлбөр, гэхдээ 15.000 баттаас хэтрэхгүй
4	Аяллын хугацаагаа багасгах	Нийт төлбөр, гэхдээ 15.000 баттаас хэтрэхгүй
5	Аяллаа хойшлуулах / 6 дээш цаг/	Өдрийн 3.000 батт/Дээд тал 12.000 батт/
6	Ачаа тээш гэмтэх эсвэл алга болох	Нийт төлбөр, гэхдээ 12.500 баттаас хэтрэхгүй
7	Ачаа саатах	Нийт төлбөр, гэхдээ 7.500 баттаас хэтрэхгүй
8	Хувийн хариуцлагаас шалтгаалсан өр төлбөр	Нийт төлбөр, гэхдээ 750.000 баттаас хэтрэхгүй
9	Аяллын туслах үйлчилгээ	Дээд тал нь 10.000.000 батт

1.4. Аялал жуулчлалын бүс дэх татварын зохицуулалт

БНХАУ нь тусгай бүсэд үйл ажиллагаа явуулж буй аж ахуйн нэгж, хувь хүн, үйлчилгээний байгууллагуудад татварын болон бусад хөнгөлөлт, чөлөөлөлт үзүүлэх бөгөөд энэ нь ямар тусгай бүсэд үйл ажиллагаа явуулж байгаагаас хамаарна. Шенжэнийн тусгай бүс нь татварын дэглэмийн хувьд бизнес эрхлэгчдэд хамгийн ээлтэй, хамгийн бага татвартай, татварын орчин тогтвортой байдгаараа алдартай¹³⁴. Тухайлбал:

- Компанийн татвар: бүсэд 15 хувь бол Хятадын бусад хувийн компанийн орлогын албан татвар 30 хувь;
- Аж ахуйн нэгжийн орлогын албан татвар: стандарт хувь нь орлогын 25 хувь, бага дунд орлоготой аж ахуйн нэгжид 20 хувь, өндөр технологи бүхий үйлдвэр аж ахуйн газрын орлогын 15 хувь;
- Үйл ажиллагааны татвар: стандарт хувь нь 5 хувь ба үйлдвэрлэлийн хүчин чадлаас хамааран 3-20 хувь;

Нэмэгдсэн өртгийн албан татвар: стандарт хувь нь бараа үйлчилгээний үнийн 17 хувь бол тодорхой төрлийн бараа үйлчилгээнд 13 хувь байна.

Бүсэд үйл ажиллагаа явуулж буй хөдөө аж ахуй, үйлдвэрлэл болон тээврийн салбарыг аж ахуйн нэгжийн орлогын албан татвараас чөлөөлнө. Бүс дэх экспорт болон импортын худалдаа татваргүй байна.

¹³⁴ http://www.lalive.ch/data/publications/Introduction_to_special_economic_zones_in_China.pdf

Хүснэгт 4. Шенжэнийн тусгай бүс дэх татварын дэглэм

№	Татварын ангилал	Татвар ногдуулах бүтээгдэхүүн	Татварын хэмжээ	Хөнгөлөлт, чөлөөлөлт
1	Аж ахуйн нэгжийн орлогын албан татвар /Enterprise income tax/	-Татвар ногдуулах үйл ажиллагааны орлогоос -Худалдааны орлогоос	15 хувь	10-аас дээш жил үйл ажиллагаа явуулсан үйлдвэр, компаниуд нь ашгийн жилүүддээ эхний 2 жилийн татвараас бүрэн чөлөөлөгдөнө. 3 дахь жилээс татвар ногдуулна.
2	Үйл ажиллагааны орлогын албан татвар /Business tax/	Бизнесийн үйл ажиллагаа болон бусад орлогоос	3-10 хувь	Тусгай бүсэд үйл ажиллагаа явуулж буй ААН үл хөдлөх хөрөнгө барьж ашиглавал 5 жилийн хугацаанд татвараас чөлөөлнө.
3	Хувь хүний орлогын албан татвар /individual income tax/	Хувь хүний орлогоос	5-45 хувь	Хувь сарын хүний орлогоос 800 юанийг хасаад үлдсэн дүнд татвар ногдуулна
4	Нэмэгдсэн өртгийн албан татвар /Value-added tax/	-Тусгай бүсээс импортлогдсон өргөн хэрэглээний бараанаас -Дотоодын зах зээлд худалдаалагдсан бараанаас	13 хувь	тусгай бүс дэх бэлэн мөнгөний арилжаа нь НӨАТ-аас чөлөөлөгдөнө

Гаалийн хөнгөлөлт:

1. Хилээр орж ирсэн машин, тоног төхөөрөмж, багаж хэрэгсэл, барилга угсралт хийхэд ашиглагддаг барилгын үндсэн материалыг импортын гаалийн тариф, татвараас чөлөөлдөг.
2. Чөлөөт бүсэд үйлдвэрийн барилга байгууламж, агуулах барих зорилгоор импортлон оруулж буй барилгын материал, багаж хэрэгсэл, шатах тослох материал, тоног төхөөрөмж, оффисын тавилга хэрэгсэл мөн гаалийн тариф, татвараас чөлөөлөгдөнө.
3. Экспортын барааг тус бүсэд эцэслэн үйлдвэрлэж, экспортолж байгаа тохиолдолд экспортын гаалийн татвараас чөлөөлнө. Харин дотоодын зах зээлд худалдаалах импортын түүхий эд материал, бүрдэл хэсэгт импортын тариф ногдуулна.

Татварын буцаан олголт:

1. Хятадын эх газарт үргэлжлүүлэн 183-аас дээш хоногоор аялсан бол;
2. Хятадын эх газарт байхдаа худалдан авсан бараа бүтээгдэхүүн нь хувийн хэрэгцээнийх байх ёстой /хувийн хэрэгцээндээ зориулан худалдан авсан бараа бүтээгдэхүүнийг хилээр гаргахыг хориглохгүй/;
3. Нэг жуулчин нэг өдөрт татваргүй барааны дэлгүүрээс доод тал нь 500 юаны үнэ бүхий бараа бүтээгдэхүүн худалдан авсан бол;
4. Нэрлэсэн боомт /Бээжин, Шанхай, Тианжинь, Пудонийн олон улсын нисэх буудал гэх мэт/-ийн татваргүй барааны брэнд бүтээгдэхүүн;
5. Худалдан авалт хийсэн өдөр болон буцсан өдрийн хооронд 90 доошгүй хоносон бол;
6. Жуулчин худалдан авсан бараагаа Хятадад үлдээх зэрэг тохиолдлуудад жуулчдад нэмэгдсэн өртгийн албан татварыг буцаан олгоно.

Татварын буцаан олголтын зураглал

Татварын буцаан олголтын хувь: Нэхэмжлэлийн үнийн дүнгийн 11 хувь. Гэхдээ буцаан олголтын 2 хувийг тур операторт, 9 хувийг жуулчинд олгоно. Томъёо нь:

Буцаан олголт=Нэхэмжлэлийн үнэ (НӨАТ орсон)* Хөнгөлөлтийн хувь (11%-2%)

Японд гадаадын жуулчдад зориулж татваргүй барааны жагсаалт гаргасан байна. Жагсаалтад ахуйн хэрэглээний цахилгаан бараа, хувцас зэрэг урт хугацаанд хэрэглэгддэг бараа бүтээгдэхүүнийг оруулсан бөгөөд 10 мянган иенээс дээш үнийн дүнгийн худалдан авалтад татвараас чөлөөлнө.

2014 оны 10 дугаар сард Япон Улс татварын тогтолцоогоо шинэчилж, татваргүй барааны жагсаалтад хоол хүнс, эмийн бүтээгдэхүүн, гоо

сайхны хэрэгсэл зэрэг хэрэглээний барааг нэмж оруулсан байна. Энэ нь 5-500 мянган иенийн үнийн дүнгийн худалдан авалтад хамаарч байна. Харин урт хугацаанд хэрэглэгддэг бараа бүтээгдэхүүний хувьд 10 мянган иен үнийн дүн хэвээр үлдсэн байна.^{135 136}

Японы Засгийн газар татваргүй барааны дэлгүүрийн тоог 2020 он гэхэд хоёр дахин нэмж 10 мянгад хүргэхээр зорьж байна.¹³⁷ Ингэхдээ байгуулагдсан татваргүй барааны дэлгүүрийн салбаруудыг орон нутгийн тээврийн болон эдийн засаг, худалдаа, аж үйлдвэрийн товчоодод байгуулах бөгөөд үүний үр дүнд гадаадын жуулчдаас оруулах орлогын хэмжээ нэлээдгүй өсөж, эдийн засгийн өсөлтөд нааштай нөлөөлөх төлөвтэй гэж үзэж байна.¹³⁸

Индонезийн татвар болон хөнгөлөлт, урамшууллын хувьд Эдийн засгийн тусгай бүсийн хуулиар Индонезийн аялал жуулчлалын стратегийн бүс болон эдийн засгийн тусгай бүсэд дараах татварын хөнгөлөлт чөлөөлөлт эдэлнэ. Тухайлбал,

- ЭЗТБ-д бизнес эрхэлдэг татвар төлөгч бүр орлогын татварын хөнгөлөлт эдэлнэ.
- Заалт (1) заасан татварын хөнгөлөлтөөс гадна тухай тухайн бүсийн шинж чанараас хамааран нэмэлт татварын хөнгөлөлтүүдийг эдэлж болно.
- Заалт (1) ба (2)-уудад заасан хөнгөлөлт, урамшууллуудыг хууль журамд заасанчлан олгоно.
- Заалт (2) ба (3) заасан орлогын татварын хөнгөлөлтүүдтэй холбоотой цаашдын заалтуудыг Засгийн газраас зохицуулан журамлана.

Мөн хөрөнгө оруулагчдад тодорхой хугацаагаар холбогдох хууль журамтай нийцүүлэн хөрөнгийн татварыг бууруулах зэрэг татварын хөнгөлөлт олгож болдог байна.

Орон нутгийн татвар ба бүс нутгийн шимтгэлийн хувьд:

- ЭЗТБ-д бизнес эрхэлдэг татвар төлөгч бүр холбогдох хууль тогтоомжуудтай нийцүүлэн орон нутгийн татвар ба бүс нутгийн шимтгэлээс чөлөөлөгдөх, эсхүл хөнгөлөлт эдлэх зэрэг урамшууллуудыг эдэлнэ.
- Дээр заасан орон нутгийн татвар ба бүс нутгийн шимтгэлүүдээс гадна бүс нутгийн захиргаанаас өөр бусад хөнгөлөлт урамшууллуудыг олгож болно.
- Дээрх хөнгөлөлт ба бусад урамшууллуудыг холбогдох засаг захиргаанаас хууль, тогтоомжтой нийцүүлэн зохицуулж байна.

¹³⁵ OECD Tourism Trends and Policies 2016. OECD Publishing, Paris. 2016. Эх сурвалж: <http://dx.doi.org/10.1787/tour-2016-en>

¹³⁶ "Серьёзный подход к международному туризму". Тономи Нагаи. 2014.10.20. Эх сурвалж: www.nippon.com/en/in-depth/a03703/

¹³⁷ Japan Revitalization Strategy. Revised in 2014. Эх сурвалж: www.kantei.go.jp

¹³⁸ "Серьёзный подход к международному туризму". Тономи Нагаи. 2014.10.20. Эх сурвалж:

Тайландад¹³⁹ Онцгой бүс дэх хөрөнгө оруулалтын төслүүдийг эдийн засгийн яамны дэргэдэх Хөрөнгө оруулалтын зөвлөлийн газар хариуцдаг. Тус бүсэд бизнесийн үйл ажиллагаа эрхлэхэд татварын болон татварын бус хэлбэрээр дараах байдлаар дэмжихээр тусгажээ.

Хүснэгт 5.

<i>Хөрөнгө оруулалтын газраас гаргасан жагсаалтад багтсан эрх бүхий үйл ажиллагаа эрхлэгч</i>	<i>Зорилтот 13 салбар</i>
Аж ахуйн нэгжийн орлогын албан татвараас эхний 3 жил чөлөөлөх /нийт хөнгөлөлт 8 жилээс ихгүй байна/.	Аж ахуйн нэгжийн орлогын албан татвараас эхний 8 жил чөлөөлөх, дараагийн 5 жил 50 хувь хөнгөлөх /газар болон эргэлтийн хөрөнгөд оруулалтын үнэ нь 100 хуваас ихгүй байх/.
<p>A1, A2 ангилалд багтах төслүүдийг эхний 8 жил орлогын албан татвараас чөлөөлөх, дараагийн 5 жил 50 хувь хөнгөлөх.</p> <ul style="list-style-type: none"> - Ус, цахилгаан, тээврийн зардлыг 2 дахин хөнгөлөх. - Төслийн хүрээнд барьж байгаа барилгын зардал болон дэд бүтцийн тоног төхөөрөмжийн үнийг 25 хувь хөнгөлөх /элэгдлийн зардлыг хасч тооцно/. - Багаж, хэрэгслийг импортын татвараас чөлөөлөх. - Экспортын бүтээгдэхүүний үйлдвэрлэлд ашигласан түүхий эд болон материалын импортын татварыг чөлөөлөх. - Гадаадын иргэн ажиллуулахыг зөвшөөрөх /нарийн мэргэжилгүй/. - Татварын бус урамшуулал буюу газар эзэмших, гадаадаас нарийн мэргэжлийн хүн ажиллуулах. 	Адил нөхцөлтэй

БНСУ-ын Төрийн болон орон нутгийн засаг захиргааны байгууллагууд аялал жуулчлалын тусгай бүсийг хөгжүүлэх, дэмжлэг үзүүлэх, тухайн бүсэд аялал жуулчлалаар ирж буй гадаадын жуулчдыг ая тухтай аялуулах, тэдний хүсэл сонирхолд нийцсэн үйлчилгээг үзүүлэх, үйлчилгээний чанар, стандартыг сайжруулахад онцгойлон анхаарах ёстой байдаг. Энэ хүрээнд БНСУ-ын Засгийн газраас уг бүс нутагт үйл ажиллагаа явуулж байгаа аялал жуулчлалын компаниудад дараах дэмжлэгийг үзүүлэхээр хуульчилсан байна.

¹³⁹ A Guide to Investment in the Special Economic Development Zones, Office of the Board of Investment, August 2015 www.nippon.com/en/in-depth/a03703/

Хүснэгт 6. Аялал жуулчлалын тусгай бүсэд хөрөнгө оруулалтыг урамшуулах хөшүүрэг

ЧИГЛЭЛ	Үзүүлж буй дэмжлэг	Холбогдох хуулиуд
Санхүүгийн дэмжлэг	БНСУ-ын "Аялал жуулчлалыг дэмжих хөгжлийн сангийн тухай" хуулийн дагуу тухайн бүсэд гадаадын жуулчдыг татах, тэдний ая тухтай байдлыг хангахад чухал шаардлагатай гэж үзсэн соёл, спортын арга хэмжээ, орон байр, бизнесийн үйл ажиллагааг санхүүжүүлэхэд зориулан Соёл, Спорт, аялал жуулчлалын яам нь уг сангаас аялал жуулчлалын тусгай бүсэд үйл ажиллагаа явуулж байгаа компаниудад зээл олгох буюу дотаци олгодог байна.	Аялал жуулчлалыг дэмжих тухай хуулийн 72 (2)
Хуулиар зохицуулсан бусад зүйлс	"Хүнсний эрүүл ахуйн тухай " хуулийн 43-т заасан зарим хязгаарлалтууд аялал жуулчлалын тусгай бүсэд эрхэлж буй бизнест хамаарахгүй байхаар зохицуулсан. Тухайлбал, Аялал жуулчлалын тусгай бүсэд зочид буудлын бизнес эрхэлж байгаа хүн олон нийтийг хамарсан тоглолт үзүүлбэр зохион байгуулах, орон нутгийн засаг захиргааны байгууллагаас тогтоосон журам, стандартын дагуу жилд 60 хүртэл хоногийн хугацаагаар жуулчдад зориулан гудамж, задгай талбайд хоол хүнсээр үйлчлэх эрхтэй. Орон нутгийн засаг захиргааны удирдлага аялал жуулчлалын тусгай бүсэд хэв журам сахиулах, хууль хэрэгжүүлэх үйл ажиллагааг уг дүүргийг хариуцсан цагдаагийн байгууллагатай хамтран зохион байгуулна.	Аялал жуулчлалыг дэмжих тухай хуулийн 74 дүгээр зүйл

“Аялал жуулчлалыг дэмжих тухай” (Tourism Promotion Act, 2007) хуульд зааснаар улсын хэмжээнд баримтлах бодлогын баримт бичиг болох “Аялал жуулчлалыг улсын хэмжээнд хөгжүүлэх мастер төлөвлөгөө”-ний хүрээнд тухайн бүс нутгийн захирагч нь “Аялал жуулчлалын тусгай бүсийг хөгжүүлэх төлөвлөгөө”-г батлан хэрэгжилтэд хяналт тавьж ажиллах чиг үүрэгтэй.

Тухайн бүс нутгийн захирагч бүсчилсэн хөгжлийн төлөвлөгөөг боловсруулахдаа бүс нутгийн аялал жуулчлалын хөгжлийн ирээдүйн чиг хандлага, аялал жуулчлалын бүсийн байгалийн нөөцийг хамгаалах, ашиглах, менежменттэй холбогдсон харилцаа болон аялал жуулчлалын тусгай бүс нутгийн хөгжил, дахин төлөвлөлт, аялал жуулчлалын цогцолбор, дэд бүтцийн асуудал, аялал жуулчлалын тусгай бүсүүдийн хамтын ажиллагаа, менежмент, аялал жуулчлалын төслүүдийг дэмжих, байгаль орчныг хамгаалах, аялал жуулчлалын нөөцийн үнэлгээ болон шаардлагатай бусад асуудлууд зэргийг онцгойлон авч үзнэ.

1. Мөн хуулийн 55 дугаар зүйл, Аялал жуулчлалын бүсчилсэн хөгжлийн төлөвлөгөөг хэрэгжүүлэх хэсэгт зааснаар: Засгийн газрын хөрөнгө оруулалттай аялал жуулчлалын цогцолбор бий болгох зорилгоор тухайн бүс нутгийн захирагч бүсчилсэн хөгжлийн төсөлд шаардлагатай газрыг тогтоон батлахдаа “Үндэсний газар төлөвлөлт, ашиглах тухай хууль” /National Lands Planning and Utilization Act/, “Үл хөдлөх хөрөнгийн бүртгэлийн тухай хууль” /Registration of Real State Act/ болон Ерөнхийлөгчийн баталсан журмын дагуу уг газрыг худалдан авна.

2. Мөн хуулийн 72, 76 дугаар зүйл, Аялал жуулчлалын тусгай бүсэд дэмжлэг үзүүлэх хэсэгт зааснаар: Төрийн болон орон нутгийн засаг захиргаа нь аялал жуулчлалын төсөл хэрэгжүүлэгчид дэмжлэг үзүүлэх зорилгоор эхний ээлжид үйл ажиллагаа явуулахад шаардлагатай зам, эрчим хүч, усан хангамж, ариутгах татуургын байгууламжийг барьж байгуулахад нь дэмжлэг үзүүлэх, түүнчлэн Аялал жуулчлалын асуудал эрхэлсэн, Соёл, Спорт, Аялал Жуулчлалын сайд Аялал жуулчлалыг дэмжих, хөгжлийн сангийн тухай хууль /Tourism Promotion and Development Fund Act/ -д заасны дагуу аялал жуулчлалын бизнес эрхлэгчдэд зээл олгодог байна.

3. Мөн хуулийн 73 дугаар зүйл, Аялал жуулчлалын тусгай бүсийн хяналт, үнэлгээ хэсэгт зааснаар: Тухайн бүс нутгийн захирагч аялал жуулчлалын тусгай бүсчилсэн төлөвлөгөөний дагуу аялал жуулчлалын тусгай бүсийн үйл ажиллагаанд хяналт тавих, зөвлөмж хүргүүлэх, шаардлагатай хяналт-зохион байгуулалтын арга хэмжээг тухай бүр авч хэрэгжүүлэх бөгөөд удирдлагыг томилох, чөлөөлөх эрхтэй. Соёл, Спорт, Аялал Жуулчлалын Яамны сайд улсын хэмжээнд хэрэгжүүлэх мастер төлөвлөгөөний хүрээнд батлагдсан аялал жуулчлалын тусгай бүсийн төлөвлөгөөний хэрэгжилтэд хяналт тавьж, үнэлгээ хийнэ.

4. Мөн хуулийн 79 дүгээр зүйл, Аялал жуулчлалын тусгай бүсийн хураамж хэсэгт зааснаар: Аялал жуулчлалын тусгай бүсэд үйл ажиллагаа явуулж байгаа хувь хүн, аж ахуйн нэгжүүд нь энэ хууль болон холбогдох журмын дагуу хураамж, төлбөр төлнө. Аялал жуулчлалын бизнесийн шинэчилсэн бүртгэл хийлгэх, казиногийн бизнес эрхлэх болон зугаа, цэнгэлийн бизнес эрхлэх зөвшөөрөл олгох, аялал жуулчлалын салбарт ажиллагсад мэргэшлийн гэрчилгээ олгоход төлбөр ногдуулна.

5. Мөн хуулийн 30 дугаар зүйл, “Аялал жуулчлалын тусгай бүсийн татвар” хэсэгт зааснаар: Аялал жуулчлалын тусгай бүсэд Казино тоглоомын бизнес эрхлэн явуулж байгаа компани нийт орлогынхоо 10 хувийг “Аялал жуулчлалыг дэмжих хөгжлийн сан”-д албан татвар болгож төлнө. Уг албан татварыг хугацаандаа төлөөгүй тохиолдолд татварын хэмжээг 3 дахин нэмэгдүүлж төлнө. Аялал жуулчлалын тусгай бүсэд явуулж буй үйл ажиллагаанд татвар ногдуулах асуудлыг Ерөнхийлөгчийн баталсан журмаар зохицуулна.

1.5. Аялал жуулчлалын тусгай бүс дэх газрын харилцаа, хамгаалалт

БНХАУ-ын хувьд ЭЗБО дахь газар нь төрийн мэдэлд байна. Хөрөнгө оруулагчдад газрыг ашиглах хэрэгцээнд тохируулан олгоно. Үйл ажиллагааны хэлбэр, хугацаанаас хамааран ашиглалтын төлбөр, хураамжийн хэмжээ болон төлбөрийн нөхцөлийг ялгаатай тогтооно.

БНСУ-ын хувьд Ерөнхийлөгчийн зарлигт заасны дагуу ЭЗЧБ-д газар ашиглах, эзэмшүүлэх харилцааг Үндэсний газар төлөвлөлт болон ашиглалтын тухай Хуулиар зохицуулна.

Японы аялал жуулчлал дахь газар, үл хөдлөх хөрөнгөтэй холбоотой харилцааг Үндэсний газар ашиглалт, төлөвлөлтийн тухай хууль /1974/,

Барилгын стандартын тухай хууль /1950/, Хот төлөвлөлтийн тухай хууль /1968/ болон үндэсний, орон нутгийн төлөвлөлтийн бодлого зэрэг баримт бичгээр зохицуулж байна.

Үндэсний хөгжлийн төлөвлөгөөг анх 1962 онд батлан хэрэгжүүлж, 1998 онд “XXI зууны үндсэн загвар” болох тав дахь төлөвлөгөөг батлан 2000-2015 оны хугацаанд хэрэгжүүлсэн нь аялал жуулчлалын салбарт чухал үүрэг гүйцэтгэсэн байна.

Эдийн засаг, худалдаа, аж үйлдвэрийн болон Газар, дэд бүтэц, тээвэр, аялал жуулчлалын яамд дээрх багц хууль, төлөвлөгөөний хүрээнд үндэсний болон орон нутгийн хэмжээнд аялал жуулчлалын салбарт хамаарах улсын чанартай зам, барилгын болон томоохон байгууламжийн стандарт, газар ашиглалт, төлөвлөлт, зохицуулалтыг хариуцдаг байна.¹⁴⁰

Индонезийн хувьд ЭЗТБ-ийн дотор холбогдох хууль тогтоомжийн заалтуудад нийцүүлэн газар авах эрхийн нөхцөлүүдийг олгоно. Засгийн газраас ЭЗТБ хэмээн хэдийнээ зарлагдсан бүсэд хэсэг газар авсан бизнесийн этгээдүүдэд газрын эрхийг олгож болно. Ингэхдээ ЭЗТБ дотор бизнес эрхлэх, бизнесийн үйл ажиллагаа явуулах зөвшөөрөл, эсхүл лиценз худалдаж авах хөнгөлөлттэй үнэ, нөхцөл, гадаадын бизнес эрхлэгчдийн тухайд цагаачлал, бас аюулгүй байдлын нөхцөлүүдийг олгохоор зохицуулагдсан байдаг.

1.6. Аялал жуулчлалын тусгай бүсийн хамгаалалт

Аялал жуулчлалын тухай хуулийн 7-р бүлгийн 27-р зүйлд зааснаар Аялал жуулчлалын бодит байгалийн тогтцыг хэсэгчлэн болон бүхлээр нь гэмтээхийг хориглосон байдаг. Энэхүү бодит байгалийн тогтцыг гэмтээх гэдэг нь өнгө, хэлбэр өөрчилсөн, зарим тодорхой ургамал амьтны тусгай зүйлсийг үгүй хийх, байгаль орчныг бохирдуулах, байрнаас хөдөлгөсөн, авсан, устгасан, эсхүл гэмтээсэн зэрэг Засгийн газар болон орон нутгийн захиргаанаас хууль ёсоор хамгаалан тогтоосон аялал жуулчлалын өвөрмөц шинж, гоо сайхан, үнэ цэнийг бууруулсан, эсхүл үгүй хийсэн аливаа үйл, үйлдлийг хэлнэ.

¹⁴⁰ Japanese Tourism: Spaces, Places and Structures. Carolin Funck and Malcom Cooper. Published in 2015 by Berghahn Books. Page 55-57

ХОЁР. МОНГОЛ БОЛОН ГАДААДЫН ЗАРИМ ОРНЫ АЯЛАЛ ЖУУЛЧЛАЛЫН САЛБАРЫН ӨНӨӨГИЙН БАЙДАЛ БОЛОН ЭРХ ЗҮЙН ЗОХИЦУУЛАЛТ

2.1. МОНГОЛ УЛС¹⁴¹

2.1.1. Эрх зүйн орчин

Аялал жуулчлалын тухай хууль нь 2000 онд батлагдсан бөгөөд тус хуулийн хүрээнд нийт 12 дүрэм, журам, стандартууд мөрдөгдөж байна. Үүнд:

д/д	Журам, стандартын нэр, төрөл	Батлагдсан он
1	Аялал, жуулчлал, байрны төрлийн үндсэн нэр томьёо	MNS 5409:2004
2	Аялал жуулчлалын байр, сууцны төрөл, үндсэн шаардлага	MNS 5824:2007
3	Хэрэглэгчдэд зориулсан үйлчилгээ - Зочид буудалд тавих ерөнхий шаардлага	MNS 4588:2008
4	Хэрэглэгчдэд зориулсан үйлчилгээ – Зочид буудлын үйлчилгээний чанарын зэрэглэл, үндсэн шаардлага	MNS 5927:2008
5	Хэрэглэгчдэд зориулсан үйлчилгээ – Дэн буудал, ерөнхий шаардлага	MNS 5738:2007
6	Жуулчны баазын үйлчилгээний чанарын зэрэглэл, үндсэн шаардлага	MNS 4934:2002
7	Хэрэглэгчдэд зориулсан үйлчилгээ – Амралтын газрын үйлчилгээний чанар, үндсэн шаардлага	MNS 5374:2004
8	Хэрэглэгчдэд зориулсан үйлчилгээ – Авто зам дагуух үйлчилгээний байгууламж, үндсэн шаардлага	MNS: 2005
9	Амралтын газар, жуулчны бааз, гэр буудалд тавих ерөнхий шаардлага	MNS 6043:2009
10	Жуулчны авто тээврийн үйлчилгээ. Ерөнхий шаардлага	MNS 5231:2003
11	Аялал жуулчлалын байгууллагын ангилал тогтоох журам	2009.09.02 Дугаар 31
12	Аялал жуулчлалын элч, төлөөлөгч томилох тухай журам	

2.1.2. Бодлого

Монгол Улсын Их Хурлаас баталсан Монгол Улсын тогтвортой хөгжлийн үзэл баримтлал – 2030-д “Монгол Улс нүүдлийн соёл- аялал жуулчлалын төв болно” гэж, мөн Монгол Улсын Ногоон хөгжлийн бодлогод “Байгаль орчин, эрүүл ахуйн шаардлага хангасан эко аялал жуулчлалын

¹⁴¹ Байгаль орчин, аялал жуулчлалын яам

бүтээгдэхүүн, үйлчилгээг хөгжүүлэх” гэж аялал жуулчлалын хөгжлийн цаашдын чиг хандлагыг тодорхойлсон.

Монгол Улсын Засгийн Газрын 2016-2020 онд хэрэгжүүлэх үйл ажиллагааны хөтөлбөрт “Аялал жуулчлалын өрсөлдөх чадварыг бүс нутгийн хэмжээнд дээшлүүлж, эрх зүйн таатай орчинг бүрдүүлж, эдийн засгийн үр өгөөжийг нэмэгдүүлнэ.” гэж тусгасан бөгөөд үүний тулд дараах зорилтуудыг тодорхойлсон байна:

д/д	Зорилт
1	Аялал жуулчлалыг хөгжүүлэх эрх зүйн орчинг бүрдүүлэх, олон улсын аялал жуулчлалын сүлжээнд нэгдэх, бүтээгдэхүүн, дэд бүтцийг хөгжүүлэх, үйлчилгээний чанарыг сайжруулах цогц бодлого хэрэгжүүлнэ.
2	Үндэсний зан заншил, уламжлал, түүх, соёл, унаган байгаль, нүүдэлчин ахуйг түшиглэсэн аялал жуулчлалыг эрчимтэй хөгжүүлж, нийслэл, аймаг, бүс нутгийн онцлогт тохирсон аялал жуулчлалын дэд хөтөлбөр боловсруулж хэрэгжүүлнэ.
3	“Бурхан халдун”, “Хорго-Тэрх”, “Хамрын хийд”, “Отгонтэнгэр”, “Хар-Ус”, “Хөвсгөл”, “Хархорин” зэрэг байгалийн үзэсгэлэнт, өвөрмөц тогтоц бүхий газар нутгийг түшиглэсэн түүхэн болон төрөлжсөн аялал жуулчлалын төв, цогцолборыг төр, хувийн хэвшлийн түншлэл, гадаадын хөрөнгө оруулалтаар байгуулахыг бодлогоор дэмжинэ.
4	Монгол Улсын аялал жуулчлалын бүтээгдэхүүнийг гадаад улс оронд сурталчлах, маркетингийн үйл ажиллагааг төрөөс дэмжиж, жуулчин хүлээн авах хүчин чадлыг сайжруулж, гадаад жуулчдын тоог нэмэгдүүлнэ.
5	Аялал жуулчлалын гол чиглэлийн дагуу байгальд ээлтэй зогсоол, үйлчилгээний төвүүдийг олон улсын стандартад нийцүүлэн байгуулахыг дэмжинэ.
6	Олон улсын аялал жуулчлалын салбарын хөгжлийн чиг хандлага, туршлага, стандартыг нэвтрүүлэх, нутагшуулах, олон талт төсөл, хөтөлбөр хэрэгжүүлэх чиг үүрэг бүхий судалгаа шинжилгээний орон тооны бус зөвлөл, нэгжийг байгуулна.

Түүнчлэн Монгол Улсын Засгийн газраас 2016-2025 онд хэрэгжүүлэх “Аялал жуулчлалыг хөгжүүлэх үндэсний хөтөлбөр”-ийг баталсан бөгөөд энэхүү хөтөлбөрийн хүрээнд дараах 6 зорилтыг дэвшүүлээд байна. Үүнд:

- Аялал жуулчлалын салбарын дэд бүтцийг сайжруулж, жуулчин хүлээн авах хүчин чадлыг нэмэгдүүлэх;
- Аялал жуулчлалыг бүсчлэн хөгжүүлж, нутгийн иргэдэд болон тусгай хамгаалалттай газар нутгийн сүлжээнд түшиглэсэн аялал жуулчлалын бүтээгдэхүүн, үйлчилгээг хөгжүүлэх
- Аялал жуулчлалын салбарын судалгаа, мэдээллийн системийг хөгжүүлэх, жуулчдад зориулсан мэдээллийн чанар, хүртээмжийг нэмэгдүүлэх;
- Аялал жуулчлалын салбарын хүний нөөцийн хөгжлийг хангах;
- Аялал жуулчлалын салбарын гадаад хамтын ажиллагаа, маркетинг сурталчилгааны ажлыг эрчимжүүлэх;
- Дотоодын аялал жуулчлалыг хөгжүүлэх.

Мөн БОАЖ-ын яамнаас салбарын эрдэмтэн судлаачидтай хамтран “Аялал жуулчлалын тогтвортой хөгжлийн төлөвлөгөө”, “Тусгай сонирхлын аялал жуулчлалыг хөгжүүлэх дэд хөтөлбөр”-ийг тус тус боловсруулан, хэрэгжүүлж байна.

2.1.3. Өнөөгийн байдал

2015 онд Монгол Улсад 390 гаруй мянган жуулчин аялж, аялал жуулчлалын салбараас эдийн засагт 263 сая долларын орлого оруулсан байна. Энэ нь ДНБ-ий 3,2 хувь, нийт экспортын 3,6 хувийг тус тус эзэлжээ. 2014 оны байдлаар аялал жуулчлалын салбарын хөрөнгө оруулалтын хэмжээ 1 их наяд 211 тэрбум төгрөгт буюу нийт хөрөнгө оруулалтын 12,9 хувьд хүрчээ.

Дэлхийн эдийн засгийн форумас гаргасан аялал жуулчлалын өрсөлдөх чадварын үзүүлэлтээр Монгол Улс 140 орноос 99 дүгээр байранд эрэмбэлэгдэж байна.

2015 онд Монгол Улсад ирсэн гадаадын жуулчдыг тэргүүлэх 10 орноор харуулбал:

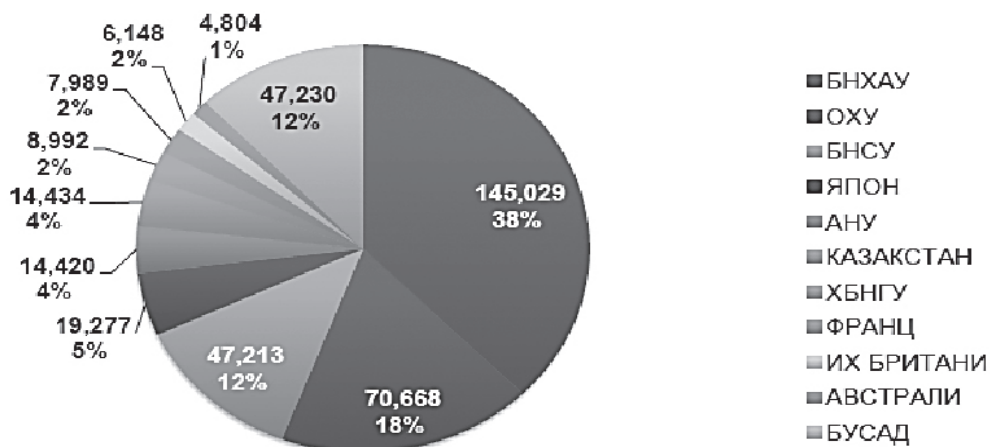

Улсын хэмжээнд нийт 613 тур оператор компани, 468 зочид буудал, 349 жуулчны бааз үйл ажиллагаа явуулж байгаа бөгөөд аялал жуулчлалын салбарт нийт 50 мянган гаруй хүн ажиллаж байгаа нь хөдөлмөр эрхлэлтийн салбарын 4,5 хувийг бүрдүүлж байна.

2016 оны байдлаар Монгол Улсад агаарын тээврийн чиглэлээр МИАТ, ХҮННУ Эйр, Аэро Монголиа зэрэг гурван үндэсний авиа компаниуд үйл ажиллагаа явуулж, Берлин, Франкфурт, Бээжин, Станбул, Пусан, Сөүл, Москва, Токио Хонгконг, Эрхүү, Хөх хот, Манжуур, Хайлаар, Бишкек, Тяньжинь зэрэг нийт 14 чиглэлд тогтмол нислэгтэй бөгөөд Хайнан, Чезү, Бангкок зэрэг гурван чиглэлд тогтсон хуваарийн дагуу чартер нислэгүүдийг үйлдэж байна.

2.1.4. Гадаад хамтын ажиллагаа

Монгол Улс Нэгдсэн Үндэстний Байгууллагын Дэлхийн аялал жуулчлалын байгууллагын гишүүнээр 1989 онд элсэн орсон бөгөөд тус байгууллагын дэргэдэх Тогтвортой аялал жуулчлал – Ядуурлыг бууруулах сан (СТ-ЭП), Торгоны замын аялал жуулчлалын хөтөлбөр, Голландын Засгийн газрын дэргэдэх СВИ зэрэг байгууллагуудтай нягт хамтран ажиллаж байна.

2006 оноос ОХУ, БНХАУ-тай хамтран “Цайны зам” аялал жуулчлалын төслийг хэрэгжүүлж эхэлсэн бөгөөд Олон улсын цайны замын холбоог байгуулахаар харилцан тохиролцоод байна.

Гадаад улсуудад Монголын аялал жуулчлалын салбарын элч, төлөөлөгчийг томилон ажиллуулдаг бөгөөд одоогийн байдлаар Япон, Австрали, Франц, ОХУ-ын Эрхүү хот зэрэг 10 гаруй газарт төлөөлөгчийг томилон, аялал жуулчлалын гадаад хамтын ажиллагааг өргөжүүлэх чиглэлээр хамтран ажиллаж байна.

Монгол Улсын Засгийн газраас Аялал жуулчлалын салбарт хамтран ажиллахаар нийт 12 улстай Засгийн газрын түвшний гэрээ, хэлэлцээр хийсэн байна. Монгол Улс аялал жуулчлалын салбарт хамтран ажиллахаар 11 улстай яамдын түвшинд харилцан ажиллах санамж бичиг, гэрээ, хэлэлцээр хийсэн байна.

2.1.5. Тулгамдаж буй асуудлууд

1	Дэд бүтцийн хөгжил муу, жуулчин тээвэрлэх, хүлээн авах хүчин чадал бага байгаа нь Монгол Улсад ирэх жуулчдын тоог нэмэгдүүлэхэд сөрөг нөлөө үзүүлж байна.
2	Монголын жуулчлалын бүтээгдэхүүний нэр төрөл цөөн, өөр хоорондоо ялгаа багатай, үнэ өндөр байгаа нь аялал жуулчлалын зах зээлд өрсөлдөх чадавхыг бууруулж байна.
3	Монголын аялал жуулчлалын оргил улирал нь зун буюу 6-9 сарууд байгаа нь жилийн бусад улиралд аж ахуйн нэгж байгууллагуудын орлого багасах, ажлын байрны тоо буурах зэрэг сөрөг үр дагаврыг бий болгож, эргээд зуны улиралд ачааллаа дийлэхгүй байх үзэгдлийг бий болгож байна
4	Төрөөс аялал жуулчлалын талаар баримталж буй бодлогыг хэрэгжүүлэх чиг үүрэг бүхий байгууллага байхгүйгээс аялал жуулчлалын салбарын хөгжилд сөргөөр нөлөөлж байгаа тул аялал жуулчлалын салбарын оролцогч талуудын эрх, үүрэг хариуцлагыг шинээр тодорхойлж харилцааг нь зохицуулах хууль, эрх зүйн орчинг шинэчлэн, боловсронгуй болгох шаардлагатай байна.
5	Гадаадын компаниуд Монгол Улсын аялал жуулчлалын зах зээлд өрсөлдөх болсноор жилд 1000-аас дээш жуулчин хүлээн авч, аялал зохион байгуулах хүчин чадал бүхий үндэсний компаниудын тоо цөөрч байна.
6	Аялал жуулчлалын гол чиглэлийн авто зам дагуу түр буудаллах цэгүүд, боловсон ариун цэврийн байгууламж байхгүйгээс шалтгаалан зорчигч жуулчдын аюулгүй, ая тухтай аялах нөхцөлийг бүрдүүлж чадахгүй байна.

7	Жуулчдыг татахад чиглэгдсэн маркетинг, гадаад сурталчилгааны ажил хангалтгүй байгаагаас голлох зах зээлийн орнуудад чиглэсэн идэвхжүүлэлтийн ажлуудыг төлөвлөгдсөн хэмжээнд зохион байгуулах боломжгүй байна.
8	Дотоодын аялал жуулчлалын хөгжил сүүлийн жилүүдэд хурдацтай өсөн нэмэгдэж байгаа хэдий ч төлөвлөлт, зохион байгуулалт болоод хараа хяналтгүйн улмаас шалтгаалан хүрээлэн буй орчин бохирдох, ой, хээрийн түймэр гарах, иргэд аялагчид гэмтэх, бэртэх, амь насаа алдах зэрэг сөрөг үр дагаврууд гарсаар байна.
9	Хил орчмын аялал жуулчлалыг хөгжүүлэх бодлого, үйл ажиллагаа хангалтгүй байгаагаас шалтгаалан хил орчмын бүс нутгуудад аялал жуулчлалын хөгжил сул байна.
10	Аялал жуулчлалын салбарын сургалт, судалгааны чанар хангалтгүй байгаагаас мэргэжлийн боловсон хүчний нөөц дутмаг, дахин сургах, мэргэшүүлэх үйл ажиллагаа хангалтгүй үзүүлэлттэй байна.

2.1.6. Цаашид хэрэгжүүлэх арга хэмжээ

Монгол Улсын Засгийн Газраас аялал жуулчлалын салбарын хөгжлийг эрчимжүүлж, эдийн засгийн үр ашгийг дээшлүүлэхэд чиглэсэн шат дараалсан бодлого, арга хэмжээнүүдийг авч хэрэгжүүлэхээр төлөвлөж байна. Тухайлбал:

Зорилт	Арга хэмжээ
Дэд бүтцийг хөгжүүлэхэд:	Зам тээврийн салбарын бодлогыг аялал жуулчлалын салбарын бодлоготой харилцан уялдуулах; Шинэ олон улсын нисэх онгоцны буудлыг ашиглалтад оруулж, олон улсын нислэгийн тоо, чиглэлийг нэмэгдүүлэх замаар нислэгийн үнийн уян хатан байдлыг бий болгох; Шинэ нисэх онгоцны буудлыг түшиглэн Аялал жуулчлалын чөлөөт бүсийг бий болгох; Аялал жуулчлалын гол маршрутын авто зам дагуу аялагч жуулчдад зориулсан түр буудаллах цэг, үйлчилгээний цогцолборыг байгуулах;
Аялах жуулчлах нөхцлийг хөгжүүлэхэд:	Цахим виз мэдүүлэх эрх зүйн орчинг бий болгох; Хил орчмын бүс нутгуудад аялах жуулчдыг нэг удаагийн хуудсаар хил нэвтрүүлэх эрх зүйн орчинг бүрдүүлэх; Бүлэг жуулчдад визний хөнгөлөлттэй нөхцөлөөр үйлчлэх эрх зүйн орчинг бүрдүүлэх;
Бүсчлэн хөгжүүлэхэд:	Бүсчилсэн хөгжлийн төлөвлөгөө боловсруулж, хэрэгжүүлэх; Орон нутагт өөр хоорондоо ялгаатай бүтээгдэхүүн, үйлчилгээ хөгжүүлэхэд дэмжлэг үзүүлэх; Сэдэвчилсэн аялал жуулчлалын цогцолбор байгуулахыг бодлогоор дэмжих; Аймгуудад аялал жуулчлалын хөгжүүлэх хөтөлбөр боловсруулах, хэрэгжүүлэх; Орон нутгийн брэнд бүтээгдэхүүн, үйлчилгээг бий болгох, гадаад, дотоодод сурталчлах;

Гадаад хамтын ажиллагааг өргөжүүлэх, төсөл хөтөлбөрүүдийг хэрэгжүүлэхэд:

Торгоны замын аялал жуулчлалын хөтөлбөрийн үйл ажиллагаанд идэвхтэй оролцож, "Нүүдэлчдийн замаар аялахуй" аялал жуулчлалын брэндийг бий болгон хөгжүүлэх;

ДАЖБ-тай хамтран Аялал жуулчлалын тандалт, судалгааны төвийг байгуулах;

"Цайны зам" аялал жуулчлалын төслийг хөрш орнуудтай хамтран хэрэгжүүлэх замаар гурван улсыг дамнансан аялал жуулчлалын шинэ брэнд бүтээгдэхүүн бий болгох.

Дээрх зорилт, арга хэмжээнүүдийг амжилттай хэрэгжүүлснээр дараах үр дүнд хүрэх боломжтой юм. Үүнд:

№	Шалгуур үзүүлэлт	2015 он	2020 он
1	ОУ-ын өрсөлдөх чадварын индекс /эрэмбээр/	99	90
2	Жуулчдын тоо	386,204	1 сая
3	АЖ-ын салбарын ДНБ-нд эзлэх хувь	3.2% (Дэлхийн эдийн засгийн форум)	8.45%
4	Салбарын орлого	263 сая ам.доллар	1.0 тэрбум ам.доллар
5	Ажлын байрны тоо /албан бус/	50,000	97,000

2.2. БНСУ-ЫН ТУРШЛАГА

БНСУ-ын "Аялал жуулчлалыг дэмжих тухай" хууль (Tourism promotion act)-д тодорхойлсноор "Аялал жуулчлалын тусгай бүс"¹⁴² гэдэг нь аялал жуулчлалын үйл ажиллагааг дэмжих зорилгоор тодорхой хөнгөлөлт, чөлөөлөлт үзүүлэхээр тусгайлан тогтоосон бүс нутгийг хэлэх бөгөөд уг хуулийн 2 дугаар зүйлд зааснаар тухайн бүс нутагт явуулж буй аялал жуулчлалын үйл ажиллагаа, тухайлбал, бүх төрлийн үйлчилгээ, мэдээллээр хангах болон олон нийттэй харилцах үйлчилгээ зэрэг нь гадаадын жуулчдыг татах таатай нөхцөлийг бүрдүүлж дээд зэргийн хүчин чармайлт гаргасан байх ёстой хэмээн хуульчилсан байна.

Судалгаанаас үзэхэд, БНСУ нь аялал жуулчлалын тусгай бүс байгуулах чиглэлээр харьцангуй дэвшилттэй яваа орнуудын тоонд орох бөгөөд аялал жуулчлалын тусгай бүсэд үйл ажиллагаа явуулж буй компаниудын үйл ажиллагааны эрх зүйн орчин, тавигдах шаардлагыг тодорхой болгож, төрөөс бодитой, тодорхой дэмжлэг үзүүлдэг нь харагдаж байна. Одоогийн байдлаар тус улс аялал жуулчлалын 31 тусгай бүстэй бөгөөд эдгээр бүсүүд нь дараах 5 чиглэлд төрөлжсөн байдаг. Үүнд:

¹⁴² http://english.visitkorea.or.kr/enu/invest/support/support_tour3.jsp, Special Tourist Zone

Түүх, дурсгалын аялал жуулчлалын бүс /Historical Tourist zone/
 Myeong-dong, Namdaemun, Bukchang-dong, Da-dong, Mugyo-dong
 Special Tourist Zones

- Dongdaemun Special Tourist Zone
- Itaewon Special Cultural Zone
- Jamsil Special Tourist Zone
- Dongducheon Special Tourist Zone
- Goyang Special Tourist Zone
- Соёл, зан заншлын аялал жуулчлалын бүс /Cultural Tourist zone/
- Jongno Cheonggye Special Tourist Zone
- Wolmi Island Special Tourist Zone
- Mungyeong Special Tourist Zone
- Yongdusan Jagalchi Special Tourist Zone
- Байгаль экологийн аялал жуулчлалын бүс /Nature Tourist zone/
- Seorak Tourist Special Zone
- Danyang Special Tourist Zone
- Songnisan Mountain Special Tourist Zone
- Jeongeup Naejangsan Special Tourist Zone
- Gurye Special Tourist Zone
- Mireukdo Island Special Tourist Zone
- Jeju Island Special Tourist Zone
- Зугаа цэнгэлийн аялал жуулчлалын бүс /Leisure Tourist zone/
- Daegwallyeong Special Tourist Zone
- Boryeong Special Tourist Zone
- Muju Gucheondong Special Tourist Zone
- Haeundae Special Tourist Zone
- Mokpo Special Tourist Zone
- Эрүүл мэнд, сувиллын аялал жуулчлалын бүс / Health&Recreation Tourist zone/
- Asan-si Hot Springs Special Tourist Zone
- Suanbo Hot Springs Special Tourist Zone
- Baekam Hot Springs Special Tourist Zone
- Yuseong Special Tourist Zone
- Bugok Hot Springs Special Tourist Zone

2.2.1. Аялал жуулчлалын тусгай бүсэд тавигдах шаардлага

БНСУ-ын “Аялал жуулчлалыг дэмжих тухай” (Tourism promotion Act)¹⁴³ хуулийн 70 дугаар зүйлд зааснаар аялал жуулчлалын тусгай бүсийг хот, дүүрэг, хороо (тусгай статустай мужууд хамаарахгүй)-ны Амбан захирагч (Засаг дарга)-ын хүсэлтийг үндэслэн Хотын захирагч буюу Мэр тодорхойлох бөгөөд уг бүс нутагт дараах шаардлага тавигдана. Үүнд:

- Тухайн бүс нутагт ирж буй гадаадын жуулчдын тоо Ерөнхийлөгчийн тогтоосон квотыг хангасан буюу түүнээс давсан байх;

¹⁴³ http://elaw.klri.re.kr/eng_mobile/viewer.do?hseq=28355&type=sogan&key=8, Tourism promotion Act

- Жуулчдад мэдээллээр үйлчлэх, олон нийтэд үйлчлэх, зочид буудал, байр зэрэг үйлчилгээний дэд бүтэц нь гадаадын жуулчдын шаардлагад нийцсэн байх ба Соёл, Спорт, Аялал Жуулчлалын Яамнаас тогтоосон шаардлагыг хангасан байх;
- Аялал жуулчлалын үйл ажиллагаанд шууд хамааралгүй газар нутаг буюу ойн бүс, фермерийн зориулалттай газар, аж үйлдвэрийн бүс нутаг, орон сууцны хорооллын газар нутаг нь Ерөнхийлөгчийн тогтоосон норм хэмжээнээс хэтрэхгүй байх.

Аялал жуулчлалын тусгай бүсийг тодорхойлоход тавигдах тусгайлсан шаардлага¹⁴⁴

- Уг хуулийн 70 дугаар зүйлийг дагаж мөрдөх тухай тогтоолын 58 дүгээр зүйлд зааснаар аялал жуулчлалын тусгай бүсэд үйл ажиллагаа явуулахад дараах тусгайлсан шаардлага тавигдана. Үүнд:
- Солонгосын Соёл, Спорт, Аялал жуулчлалын яамнаас тогтоосон аргачлалын дагуу Үндэсний статистикийн институтээс гаргасан албан ёсны статистикаар тухайн бүс нутагт 1 жилийн хугацаанд ирж буй гадаадын жуулчдын тоо 100 000 (Сөүл гэх мэтийн метрополитан хотын хувьд 500 000)-аас доошгүй байх;
- Аялал жуулчлалд шууд хамааралгүй газар нутаг буюу ойн бүс, фермерийн газар, үйлдвэрлэлийн зон, орон сууцны хорооллын хэмжээ нь тухайн бүс нутгийн нийт газар нутгийн 10%-аас хэтрэхгүй байх;
- Аялал жуулчлалын тусгай бүс нутагт байгуулж буй мэдээлэл сурталчилгаа, олон нийтийн үйлчилгээ, зочид буудлын зэрэг үйлчилгээнүүд нь гадаадын жуулчдын хэрэгцээнд нийцсэн дараах шаардлагыг хангасан байх.

Түүнчлэн аялал жуулчлалын дэд бүтэц, үйлчилгээнд дараах тусгайлсан шаардлагууд тавигдана. Үүнд:

Үйлчилгээний чиглэл	Үйлчилгээний дэд бүтэц	Тавигдах шаардлага
Олон нийтэд зориулсан үйлчилгээ	Нийтийн бие засах газар, автомашины зогсоол, харилцаа холбооны үйлчилгээ, ус ханган нийлүүлэх дэд бүтэц, бохирын шугам сүлжээ гэх мэт.	Жуулчдын шаардлагад нийцсэн байх
Жуулчдад зориулсан мэдээллийн үйлчилгээ	Жуулчдын мэдээллийн төв, орчуулгын төв, жуулчдад зориулсан тэмдэг тэмдэглэгээнүүд гэх мэт.	Жуулчдын шаардлагад нийцсэн байх
Зочид буудал, байр	Жуулчдын зочид буудал, далайн эргийн зочид буудал, Солонгосын уламжлалт зочид буудал, турист апартамент гэх мэт	Аялал жуулчлалын бизнес эрхлэх зөвшөөрөл авахын тулд доод тал нь 1 зочид буудлын барилга байгууламжтай байх

¹⁴⁴ БНСУ-ын Аялал жуулчлалыг дэмжих тухай хуулийн 70-р зүйл, уг хуулийг дагаж мөрдөх тухай тогтоолын 58-р зүйл

Спорт, зугаа цэнгэлийн үйлчилгээ	Үндэсний урлагийн үзүүлбэр үзүүлэх газар, дайлан эргийн наран шарлага, тоглоомын газрууд, зоопарк, ботаникийн цэцэрлэг, аквариум, халуун рашаан, агуй хонгил, усан бассейн, хөдөө аж ахуйн болон загасчлах газар, ойд зугаалах газар, музей, уран зургийн галерей, бартаат спортын клуб, машин байрлуулах газар, жуулчдын аяллын усан онгоц, амралт зугаалгын ерөнхий цогцолбор гэх мэт	Аялал жуулчлалын бизнесийн зөвшөөрөл авахад дор хаяж жуулчдад зориулсан үйлчилгээний 2 байгууламжтай байх ба амралт, зугаалгын үйлчилгээний зориулалттай байгууламжийн барилга болон тоноглол нь Соёл, Спорт, Аялал жуулчлалын яамнаас гаргасан тусгай шаардлагад нийцсэн байх
Зугаа цэнгэлийн үйлчилгээ	Жуулчдад зориулсан театр, зугаа цэнгэлийн үзүүлбэр бүхий ресторан, театрын үзүүлбэрүүд, төрөл бүрийн хоолны ресторанууд	Жуулчдад зориулсан үйлчилгээний хэлбэрүүд нь аялал жуулчлалын бизнес эрхлэхэд тавигдах шаардлагыг хангасан байхаас гадна жуулчдын ая тухтай байдал, хүсэл сонирхолд нийцсэн байх
Худалдаа, үйлчилгээ	Их дэлгүүрүүд, худалдааны төв, зах, duty free дэлгүүрүүд	Дор хаяж 1 байгууламж байх

2.3. БНХАУ-ЫН ТУРШЛАГА

БНХАУ-д аялал жуулчлалын харилцааг Аялал жуулчлалын тухай хуулиар /Tourism Law of the People's Republic of China/¹⁴⁵ зохицуулж байна. Тус хуулийг 2013 оны 4 сарын 25-нд баталж, 2015 онд нэмэлт өөрчлөлт оруулжээ.

Харин аялал жуулчлалын тусгай бүсийн хувьд Хятад улсад эдийн засгийн тусгай (ЭЗТБ-special economic zone) бүсийн нэг төрөл гэж үзэн тусгайлан гаргасан журмаар зохицуулдаг байна. Иймд тус судалгаанд Шенжэнь хотын эдийн засгийн тусгай бүс дэх аялал жуулчлалын журам¹⁴⁶-ын зохицуулалтыг дэлгэрэнгүй судалсан болно. Мөн тусгай бүс дэх өмчийн болон газрын аливаа харилцааг зөвхөн бүсэд үйлчлэх тусгайлсан журмаар зохицуулсан байдаг. Жуулчдын визтэй холбоотой харилцааг Гадаад иргэдийн визийн журам¹⁴⁷-аар зохицуулсан байна.

1997 онд Шенжэнь¹⁴⁸ мужийн засаг захиргаанаас тусгай бүсэд аялал жуулчлалын үйл ажиллагаа эрхлэхэд үүсэх харилцааг зохицуулахаар тусгай бүс дэх аялал жуулчлалын журам баталсан байдаг. 2004 онд тус журамд нэмэлт өөрчлөлт оруулан “Энэхүү журмыг жуулчид болон аялал жуулчлалын үйл ажиллагаа эрхлэгчдийн хууль ёсны эрх, ашиг сонирхлыг хамгаалах, аялал жуулчлалын удирдлагыг бэхжүүлэх, аялал жуулчлалын салбарын хөгжлийг дэмжих зорилгоор холбогдох хууль тогтоомж болон Шенжэнийн эдийн засгийн тусгай бүсийн бодит нөхцөл байдалд үндэслэн батлав” гэсэн байдаг.

¹⁴⁵ http://en.cnta.gov.cn/Policies/TourismPolicies/201507/t20150707_721478.shtml

¹⁴⁶ http://www.npc.gov.cn/englishnpc/Law/2007-12/13/content_1384060.htm

¹⁴⁷ <http://www.sh-immigration.gov.cn/listPageEn.aspx?lx=38>

¹⁴⁸ Shenzhen

Шенжэнь нь БНХАУ-ын Гуандун мужийн томоохон хот бөгөөд Хонг-Конг (БНХАУ-ын тусгай захиргааны бүс)-ийн хойд хэсэгт оршдог. 1980 онд Шенжэнь хотыг Хятадын хамгийн анхны Эдийн засгийн тусгай бүс (SEZ) болгожээ. Засгийн газрын 2015 оны тайланд дурдсанаар тус бүсийн хүн ам нь 2015 оны байдлаар 10,778,900 хүрсэн нь том хотын статустай болоход ойртсоныг илтгэж байна хэмээн дурдсан байдаг.

2.3.1. Аялал жуулчлалын үйл ажиллагааны цар хүрээ

Мөн журмын хоёрдугаар бүлэгт Аялал жуулчлалын нөөцийн ашиглалт, менежментийн тухай журамласан бөгөөд холбогдох зохицуулалтыг орчуулан оруулав.

8-р зүйл: Засгийн газар бүх шатандаа аялал жуулчлалын нөөцийг үр дүнтэй, бүтээмжтэй ашиглах, хамгаалах тал дээр шаардлагатай арга хэмжээг авна. Ямар ч хувь хүн, нэгж, байгууллага нь аялал жуулчлалын нөөцийг сүйтгэж болохгүй. Энд дурдагдсан аялал жуулчлалын нөөц гэдэгт байгалаас тогтсон, эсхүл хүний гараар бүтсэн, зочилж үзэх боломжтой газруудыг ойлгоно.

9-р зүйл: Орон нутгийн засаг захиргаад, мужийн аялал жуулчлалын салбар хариуцсан хэлтсүүд нь өөрсдийн харьяа газруудад үечилсэн шалгалт явуулж, аялал жуулчлалын нөөцийн үнэлгээ боловсруулж, хамгаалах, ашиглах төлөвлөгөө гаргана.

10-р зүйл: Аялал жуулчлалын нөөцийг ашиглахдаа барилга болон дэд бүтцийн хөгжлийг байгаль орчин хамгаалах бодлоготой хослуулан, түүнд нийцсэн цогц төлөвлөгөө батлан хэрэгжүүлж, аялал жуулчлалын барилгын төслүүдийн байгаль орчинд нөлөөлөх байдлын үнэлгээ хийнэ.

11-р зүйл: Аялал жуулчлалын барилгын төслүүд нь аялал жуулчлалын ерөнхий төлөвлөгөө болон хот төлөвлөлттэй уялдаатай, хотын өнгө үзэмж, тухайн орчны байдалтай зохицсон байх ёстой.

12-р зүйл: Аялал жуулчлалын ашиглалтын бүс нутаг, тусгай хамгаалалттай газруудад зөвшөөрөлгүйгээр элс шороон орд гаргах, ямар нэг олборлолтын үйл ажиллагаа эрхлэх, газар ухах, ан агнуур хийх, ойн модыг огтлох, хог хаягдал хаяхыг хориглоно.

13-р зүйл: Аялал жуулчлал хөгжүүлэх төлөвлөгөөний барилга байгууламж, өргөтгөлийг холбогдох хууль, дүрэм, журмын дагуу харьяалагдах аялал жуулчлалын хэлтсээс зөвшөөрөл авч гүйцэтгэнэ.

14-р зүйл: Аялал жуулчлалын үзвэр, үзүүлэнгийн байгууламжууд нь тухайн бүсийн байгалийн үзэсгэлэнт болон хүний гараар бүтээсэн газар орчин, соёлын болон түүхийн өвийг сүйтгэхгүй байх ёстой гэж заасан байдаг.

Эдийн засгийн тусгай бүс дэх аялал жуулчлалын журамд зааснаар аялал жуулчлалын үйл ажиллагаа эрхлэгч товчоод нь тусгай зөвшөөрлийн үндсэн дээр үйл ажиллагаа эрхлэх тухай заасан байна. Тухайлбал журмын:

16-р зүйл: Хэрэв ресторан, уушийн газар нь аялал жуулчлалын салбарт үйл ажиллагаа эрхлэх хүсэлтэй бол харьяалагдах орон нутгийн

засаг захиргааны аялал жуулчлалын хэлтэст хүсэлт гаргана. Хүсэлт гаргаснаас хойш 15 хоногийн дотор холбогдох байгууллага бичгээр хариу ирүүлнэ. Хэрэв зөвшөөрөл олгоогүй бол шалтгааныг тодорхой бичнэ. Орон нутгийн засаг захиргааны аялал жуулчлалын хэлтэс нь орон нутгийн аялал жуулчлалын товчоодын хооронд нээлттэй тендер зарлаж, явуулснаар үйл ажиллагаа явуулах эрхийг олгоно.

17-р зүйл: Тухайн орон нутгийн аялал жуулчлалын хэлтсээс зөвшөөрлийн дагуу лиценз авч аялал жуулчлалын үйл ажиллагаа эрхэлнэ.

21-р зүйл: Тусгай бүс дэх аялал жуулчлалын товчоодын бизнесийн үйл ажиллагааг лицензээр явуулна. Лицензийг шилжүүлэх, түрээслэхийг хориглоно гэж заасан байна.

Тусгай бүс дэх аялал жуулчлалын үйл ажиллагааны менежмент: Журамд зааснаар тур операторууд нь хуулийн хүрээнд үйл ажиллагаа явуулах бөгөөд тур операторуудын эрхийг хуулиар хамгаална. Журамд дурдсан тур оператор гэдэгт аялал жуулчлалын салбарт хуулийн дагуу үйл ажиллагаа явуулдаг хуулийн этгээд болон бусад эдийн засгийн байгууллагуудыг хэлнэ. Журмын:

18-р зүйлд зааснаар өөр орон нутагт бүртгэлтэй тур оператор нь тусгай бүсэд салбар, оффисоо нээвэл тухайн орон нутгийн аялал жуулчлалын хэлтэст бүртгүүлж, мэдэгдэнэ. Хэрэв тухайн муж өөр зохицуулалттай бол түүний дагуу үйл ажиллагаа явуулна.

19-р зүйлд зааснаар хэрэв гадаадын аялал жуулчлалын байгууллага, оператор нь тусгай бүсэд үйл ажиллагаа явуулах эсхүл тусгай бүсэд байгуулагдсан тур оператор нь гадаадад үйл ажиллагаа явуулах бол харьяалагдах орон нутгийн аялал жуулчлалын хэлтсээс зөвшөөрөл авна. Хэрэв тухайн муж өөр зохицуулалттай бол түүний дагуу үйл ажиллагаа явуулна.

Тур операторууд нь жуулчидтай хуулийн дагуу гэрээ хийж үйл ажиллагаа явуулна. Гэрээний стандарт, форматыг орон нутгийн аялал жуулчлалын хэлтэс батална гэж тус журамд заасан байна. Тур операторууд нь дараах үүрэгтэй:

- (1) хууль, бусад дүрэм журмын зохицуулалтыг мөрдөх, зөвшөөрөгдсөн үйл ажиллагааны хүрээнээс хальсан үйл ажиллагаа явуулахгүй байх;
- (2) харьяалагдах орон нутгийн аялал жуулчлалын хэлтсийн удирдлага дор ажиллах, үйлчилгээ үзүүлэхдээ чанар, аюулгүй байдал, үнэ ханш, бусад үйлчилгээний нөхцөлүүдэд хийсэн хяналт, шалгалтын үр дүнг хүлээн зөвшөөрөх, зөвлөмжийг дагах;
- (3) үйлчилгээнийхээ төрөл зүйл, стандарт, үнийн стандартыг ил тод нээлттэй байлгах, аливаа хэлбэрээр үйлчлүүлэгчдийг хуурах, төөрөгдүүлэхийг хориглоно;
- (4) гэрээнд заасан үйлчилгээний стандартыг хатуу баримтлах,

- өөрийн дураар гэрээнд заасан үйлчилгээний төрлийг өөрчлөх, стандартыг бууруулах зэргийг хориглоно;
- (5) үйлчлүүлэгч оператороос авах үйлчилгээгээ бие даан сонгох эрхийг нь хүндэтгэх, ямар нэгэн үйлчилгээг авахуулахаар хүчлэхийг хориглоно;
 - (6) үйлчлүүлэгчид бизнесийн эрсдэлийг үүрүүлэх, үүрүүлэхээр гэрээнд тусгахыг хориглоно;
 - (7) жуулчдын аюулгүй байдлыг хангахын тулд байгууллагын хариуцлагын тогтолцоог бий болгох, хувь хүний биеийн болон эд материалын аюулгүй байдлыг хангахад шаардлагатай материаллаг баазыг бэлдэх, жуулчдад аюулгүй байдлын талаар мэдээлэл өгөх, осол аюул тулгарсан тохиолдолд үйлчлүүлэгч, жуулчдыг хамгаалах;
 - (8) ажиллангаа суралцах, дадлагажих системийг бий болгож ажиллагсдад мэргэжлийн ёс зүй болон чадвар суулгах;
 - (9) шударга, зарчимч өрсөлдөөнөөр ажиллах, аялал жуулчлалын зах зээлийн эмх цэгц, ёс жаягийг алдагдуулахгүй байх үүрэгтэй.

Түүнчлэн тур операторууд нь тусгай бүсэд үйл ажиллагаа явуулах эрх бүхий хөтчийг ажиллуулна. БНХАУ-ын хөтөчийн сертификаттай хүн л хөтөчийн үйлчилгээ үзүүлэх эрхтэй гэж журамд тусгайлан заасан байна. Хөтөчийн сургалтад сууж, тусгай шалгалтыг давсан хүмүүст орон нутгийн аялал жуулчлалын хэлтэс дадлагажигчийн сертификат олгоно. Дадлагажигчийн сертификаттай хөтөч нь дадлагажих хугацаанд хөтөчийн ажил хийж болох бөгөөд уг хугацааг 1 жил байхаар тусгай бүсийн аялал жуулчлалын журамд заажээ.

Хөтөчийн сертификатгүй хүнийг хөтөчөөр авч ажиллуулахыг тур операторуудад зөвшөөрөхгүй байхаар журамд заасан байна. Аялал жуулчлалын агентлагийн шугамаар хөтөч хийгээгүй л бол тухайн хүнийг хувиараа аялал жуулчлалын үйл ажиллагаа эрхлэхийг хориглоно.

Түүнчлэн, журамд зааснаар тусгай бүсэд үйлчилгээ эрхэлдэг ресторан, уушийн газруудыг одны системээр үнэлнэ. Үнэлгээг мужийн холбогдох дүрэм журмын дагуу хийнэ. Одны системээр үнэлэгдсэн ресторан баарууд нь харгалзах одны үнэлгээнд таарсан үйлчилгээг үзүүлнэ. Одны системээр үнэлэгдээгүй баар ресторан нь уг нэршлийг ашиглаж үйл ажиллагаа явуулахыг хориглоно.

Орон нутгийн аялал жуулчлалын хэлтэс нь аялал жуулчлалын агентлагуудын бизнесийн үйл ажиллагааны лицензийн жилийн шалгалтын системийг хэрэгжүүлнэ. Түүнээс гадна одны үнэлгээ бүхий ресторан бааруудын жилийн шалгалтын системийг хэрэгжүүлж ажиллана.

Аялж буй хугацаанд аялагчдын даатгалыг тур оператор заавал хийлгэнэ. Албан ажлаа гүйцэтгэж яваа аялал жуулчлалын хэлтсийн албан хаагчид нь хүчинтэй сертификат, биеийн байцаалтаа танилцуулж, албан үүргээ хуулийн хүрээнд, зөв боловсон гүйцэтгэж тухайн байгууллагууд, операторуудын бизнесийн нууцыг чандлан хадгална.

2.3.2. Аялал жуулчлалын визийн горим

БНХАУ-ын гадаад иргэдийн визийн журамд зааснаар жуулчид L болон G төрлийн визээр аялна. G виз нь дамжин өнгөрөх, L төрлийн виз нь дотоодод аялах жуулчдад олгогдоно. Зохион байгуулалттай аяллын бүлэгт багтаж байгаа жуулчин хувь хүний виз авах шаардлагагүй ба аяллыг зохион байгуулж буй товчооны урилгыг үндэслэн L төрлийн виз олгоно. Жуулчлагчтай холбоотой бусад мэдээллийг эрх бүхий газарт аяллын товчоо гаргаж өгнө. Хайнан муж руу зохион байгуулалттай аяллын бүлэгт багтан аялж байгаа аль ч улсын иргэн визгүй зорчино.

Дараах тохиолдолд аялал жуулчлалын виз олгоно. Үүнд:

- Виз хүсэгчийн паспорт сүүлийн 6 сараас доошгүй хугацаанд хүчинтэй байх;
- Визний мэдүүлэг хүлээн авах маягтыг алдаагүй, зөв бөглөсөн байх. Өргөдлийн маягтыг бүрэн, гаргацтай, үнэн зөв бөглөнө. Мэдүүлгийн маягтыг буруу, алдаатай бөглөх нь виз олгохоос татгалзах шалтгаан болдог.
- Мэдүүлгийн маягтад сүүлийн үед авахуулсан паспортын хэмжээтэй, цагаан фонтой, өнгөт зураг наана.
- Оршин суугчийн статус, хууль ёсны баталгаа;
- Нислэгийн билет захиалга, зочид буудлын захиалга зэрэг аялалтай холбоотой материал. Мөн хувь хүн бол урилгын хамт дараах мэдээллийг хавсаргана. Үүнд:
- Виз хүсэгчийн мэдээлэл (овог нэр, хүйс, төрсөн огноо гэх мэт)
- Айлчлалын төлөвлөгөөний талаарх мэдээлэл (угтах, үдэх огноо, айлчлал болох газар гэх мэт)
- Урьж буй хувь хүн болон аж ахуйн нэгжийн тухай мэдээлэл (нэр, харилцах утас, хаяг, албан тамга, хувь хүн болон хуулийн этгээдийн хууль ёсны төлөөлөгчийн гарын үсэг)
- Аялал жуулчлалаар явж байгаа хэдий ч шаардлагатай нөхцөлд дараах бичиг баримтыг бүрдүүлнэ.
- Виз хүсэгчийн ажил олгогчийн тодорхойлолт (ажлын газрын нэр, утас, хаяг болон виз хүсэгчийн сүүлийн 6 сарын орлогын мэдүүлэг) эсхүл сүүлийн 6 сарын дансны хуулга;
- Хэрвээ аялал жуулчлалын L төрлийн виз авч буй анхны тохиолдол биш бол дахин аялах болсон шалтгаан, энэ аяллын хугацаанд хаана, хэдий хугацаагаар байх тухай мэдүүлнэ;
- Хэрэв виз хүсэгч нь Түвд рүү аялах бол “Түвдийн аяллын зөвшөөрөл” заавал авах ёстой. Түвдийн автономит бүс Аялал жуулчлалын хорооноос зөвшөөрөл авах, эсхүл зохион байгуулалттай аяллын бүлэгт орж аялж болно.

2.4. ЯПОНЫ ТУРШЛАГА

2.4.1. Эрх зүйн орчин

1963 онд батлагдсан Аялал жуулчлалын ерөнхий хуулийг шинэчлэн найруулж Үндэсний аялал жуулчлалыг дэмжих ерөнхий хуулийг¹⁴⁹ /2006/

¹⁴⁹ Tourism Nation Promotion Basic Law (Act No.117 of 2006) – Enacted on December 13, 2006 and came into effect in January 1, 2007. Эх сурвалж: Japan Tourism Agency – www.mit.go.jp

батлан гаргаснаар XXI зуунд Япон Улсын аялал жуулчлалын салбарт баримтлах бодлого шинэчлэгдсэн байна.

Аялал жуулчлалын орон болох зорилтод хүрэхийн тулд иж бүрэн арга хэмжээ авч хэрэгжүүлэхдээ Японы эдийн засгийн хөгжлийг дэмжих, иргэдийн амьдралын тогтвортой хэв маягийг хадгалах, олон улсын харилцан ойлголцлыг улам бэхжүүлэхийг Үндэсний аялал жуулчлалыг дэмжих ерөнхий хуульд заасан байна.¹⁵⁰

Япон Улс аялал жуулчлалын орон болон хөгжихдөө дараах үндсэн зарчмыг баримталж байна. Үүнд:

- иргэдийг баян чинээлэг болгохын тулд “иргэддээ амьдрахад нь, гадаадын жуулчдад айлчлан ирэхэд нь улсаа таатай сайхан орон болгож хөгжүүлэх”-ийн төлөө ухамсарлах нь чухал;
- иргэдийн тойрон аяллыг дэмжих нь чухал;
- даяаршлын талаарх өөрийн үзэл бодолтой байх нь чухал;
- сонирхсон талуудын үүргийг хангах нь чухал гэсэн байна.

Оролцогч талуудын үүргийг товчхон авч үзвэл, төв Засгийн газар нь Японыг аялал жуулчлалын орон болох зорилтод хүрэхийн тулд иж бүрэн бодлого боловсруулж хэрэгжүүлэх, орон нутгийн засаг захиргаа нь өөрийн давуу талаа ашигласан, хамтын ажиллагаанд суурилсан бодлого боловсруулж хэрэгжүүлэх, иргэд нь Японыг аялал жуулчлалын орон болох зорилтыг дэмжин хамтран ажиллахын чухлыг ухамсарлах, мөн жуулчдын анхаарлыг татсан бүтээлч ажил санаачлах, харин аялал жуулчлалын салбарт үйл ажиллагаа явуулдаг байгууллагууд нь Японыг аялал жуулчлалын орон болох зорилтод хүрэхэд хүчин чармайлтаа бүрэн гаргах зэрэг үүргүүдийг хүлээсэн байна.

Үндэсний аялал жуулчлалыг дэмжих ерөнхий хуулиар Японы Засгийн газарт улсаа аялал жуулчлалын орон болгох зорилтод хүрэх үйл ажиллагааны үндсэн төлөвлөгөөг боловсруулж, орон даяар зохион байгуулахыг үүрэг болгосон байна. Мөн тус улсын аялал жуулчлалын салбар дахь олон улсын өрсөлдөх чадварыг дээшлүүлэх, үүний тулд маш сонирхолтой аялал жуулчлалын чиглэл, арга хэмжээг санаачлах, энэ салбарын хүний нөөцийн чадавхыг хөгжүүлэх, таатай бүх талын нөхцөл боломжийг бүрдүүлэхийг Засгийн газарт даалгасан байна.

Засгийн газрын 2007 оны 6 дугаар сард баталсан Аялал жуулчлалын үндсэн төлөвлөгөөнд дараах таван зорилтыг дэвшүүлсэн байна. Үүнд:

- Японд зорчих гадаадын жуулчдын тоог нэмэгдүүлэх;
- Японд зохион байгуулагдах олон улсын хурлын тоог нэмэгдүүлэх;
- Дотоодын аялал жуулчлалыг нэмэгдүүлэх;
- Гадаадад аялах япон жуулчдын тоог нэмэгдүүлэх;
- Нэг япон хүний дотоодод аялах хоногийг уртасгах зэрэг болно.

2012 оны 3 дугаар сард Аялал жуулчлалыг дэмжих үндсэн төлөвлөгөөг шинэчлэн баталсан бөгөөд 5 жилийн хугацаанд /2012-2016/ хэрэгжүүлэх энэхүү төлөвлөгөөнд аялал жуулчлалын суурь баазыг

¹⁵⁰ Japan Tourism Agency – www.mlit.go.jp

өргөжүүлэх, чанарыг сайжруулах зэрэг үндсэн чиглэлийг баримтлахаар тусгасан байна.

Төлөвлөгөөнд баримтлах дараах бодлогыг тусгасан байна. Үүнд:

- Байгалийн гамшгийн дараа гамшиг болсон бүс нутгийг сэргээн босгох;
- Үндэсний эдийн засгийг хөгжүүлэх;
- Олон улсын харилцан ойлголцлыг нэмэгдүүлэх;
- Иргэдийн амьдралын хэв маягийг тогтвортой хадгалах, улам сайжруулах гэсэн байна.

Аялал жуулчлалыг дэмжих үндсэн төлөвлөгөөнд 7 зорилт дэвшүүлж, зорилт тус бүрийн шалгуур үзүүлэлтийг тоон утгаар тодорхой заасан байна. Шинэчилсэн төлөвлөгөөний онцлог нь Японд ирсэн гадаадын жуулчдын болон аялал жуулчлалын бүсэд зорчсон аялагчдын “сэтгэл ханамж”-ийн индексийг нэмж оруулсан байна.¹⁵¹ /Хүснэгт 1./

Хүснэгт 1. Аялал жуулчлалыг дэмжих үндсэн төлөвлөгөөний зорилт

/2016 онд хүрэх шалгуур үзүүлэлт/

№	Зорилт	2016 онд хүрэх шалгуур үзүүлэлт	Тайлбар
1.	Дотоодын аялал жуулчлалын хэрэглээг нэмэгдүүлэх	30 триллион иен	2009 онд 25.6 триллион иен
2.	Японд ирэх гадаадын жуулчдын тоог нэмэгдүүлэх	18 сая	- 2020 онд 25 саяд хүргэх; - 2016 оны 9 дүгээр сарын байдлаар 17,977,7002. ¹⁵²
3.	Японд ирсэн гадаадын жуулчдын “сэтгэл ханамж”-ийг нэмэгдүүлэх	- 45 хувь нь “маш сэтгэл хангалуун” гэж дүгнэх; - 60 хувь нь “дахин ирэхийг хүсэж байна” гэж хариулах.	2011 онд - 43.6 хувь нь “маш сэтгэл хангалуун” гэж дүгнэсэн; - 58.4 хувь нь “дахин ирэхийг хүсэж байна” гэж хариулсан.
4.	Японд зохион байгуулагдах олон улсын хурлын тоог нэмэгдүүлэх	зохион байгуулагдах нийт хурлын тоо 2010 онд зохион байгуулагдсан нийт хурлын 50 хувь ба түүнээс дээш хувьд хүргэх.	2010 онд олон улсын 741 хурал зохион байгуулагдсан.
5.	Гадаадад аялах япон жуулчдын тоог нэмэгдүүлэх	20 сая	- 2010 онд 16.64 сая; - 2011 онд 16.99 сая.
6.	Нэг япон хүн дотоодын аялал жуулчлалаар аялах хоногийг уртасгах	2.5 хоног	2010 онд 2.12 хоног аялсан.
7.	Аялал жуулчлалын бүсэд зорчсон аялагчдын “сэтгэл ханамж”-ийг нэмэгдүүлэх	- 25 хувь нь “маш сэтгэл хангалуун” гэж дүгнэх; - 25 хувь нь “дахин ирэхийг хүсэж байна” гэж хариулах.	Энэ зорилтын хүрээнд ямар нэг тоон үзүүлэлт одоогоор гараагүй байна.

¹⁵¹ Ibid

¹⁵² Japan National Tourism Organization – www.jnto.go.jp/

Стратеги шинэчлэлийн хүрээнд Японыг дэлхийн аялал жуулчлалын тэргүүлэх төв болгох гэж байгаагаа тус улсын Ерөнхий сайд Шинзо Абэ 2014 оны сүүлээр мэдэгдсэн байна. Аялал жуулчлал бол дэлхийн хэмжээнд хөгжиж байгаа нэг төрлийн аж үйлдвэрлэл, мөн тус улсын Засгийн газар арваадхан жилийн өмнө аялал жуулчлалыг хөгжүүлэх талаар бодит алхам хийж эхэлсэн бөгөөд тус улсын энэ салбарын үзүүлэлтүүд өсөх боломж бий гэж үзэж байгаа аж.¹⁵³ Энэ нь 2020 онд зуны олимпыг Токио хотод зохион байгуулахтай мөн холбоотой бөгөөд тус улс нь 1972 онд Саппоро, 1998 онд Нагано хотод өвлийн олимпыг зохион байгуулж байсан туршлагатай.

2.4.2. Аялал жуулчлалын бүс

Үндэсний аялал жуулчлалыг дэмжих ерөнхий хууль, Японы Үндэсний Парламентын хоёр танхимын Байнгын хороодын тогтоол¹⁵⁴, Засгийн газраас баталсан Аялал жуулчлалын үндсэн төлөвлөгөөний дагуу орон нутгийн засаг захиргаа, аялал жуулчлалын холбоо, аялал жуулчлалын салбарт үйл ажиллагаа явуулдаг байгууллагууд, хувь хүмүүсийн нэгдмэл үйл ажиллагааг дэмжих зорилгоор 2008 оны 10 дугаар сард Газар, дэд бүтэц, тээвэр, аялал жуулчлалын яамны дэргэд Японы аялал жуулчлалын агентлагийг байгуулсан байна. Японы аялал жуулчлалын агентлаг 2009 оны 4 дүгээр сард аялал жуулчлалын 30 бүсийг байгуулсан байна.

Аялал жуулчлалын бүс бол байгаль, түүх, соёл болон бусад чиглэлээр нягт холбоотой аялал жуулчлалын хэд хэдэн объектоос бүрдэх бүс нутгийг ойлгоно. Аялагч нь аялал жуулчлалын бүсэд 2 шөнө, 3 өдөр ба түүнээс урт хугацаанд байрлахад зориулагдсан хэмээн тодорхойлж байна.¹⁵⁵

Зураг 1. Аялал жуулчлалын бүс байгуулах төлөвлөгөө /2009/

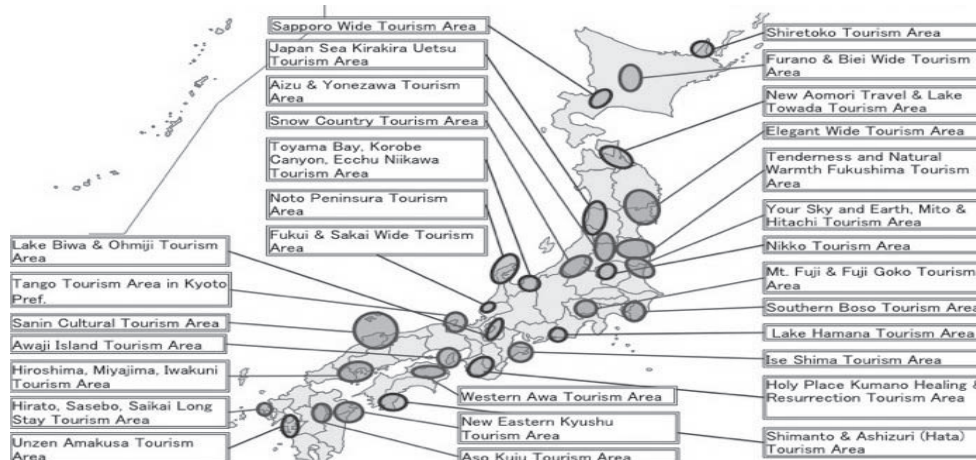

¹⁵³ “Серьезный подход к международному туризму”. Томоми Нагаи. 2014.10.20. Эх сурвалж:

¹⁵⁴ Японы аялал жуулчлалын агентлагыг 2008 оны 10 дугаар сард Газар, дэд бүтэц, тээвэр, аялал жуулчлалын яамны дэргэд Үндэсний аялал жуулчлалын дэмжих ерөнхий хууль, Засгийн газрын баталсан Аялал жуулчлалын үндсэн төлөвлөгөөний дагуу орон нутгийн засаг захиргаа, аялал жуулчлалын холбоо, аялал жуулчлалын салбар, орон нутгийн зочид буудал болон бусад байгууллага, хувь хүмүүсийн үйл ажиллагааны нэгдмэл байдлыг дэмжих зорилгоор байгуулсан байна. www.nippon.com/en/

¹⁵⁵ Japan National Tourism Organization – www.jnto.go.jp/

Аялал жуулчлалын бүсийг байгалийн үзэсгэлэнт газрууд, Дэлхийн өвд бүртгэгдсэн газрууд, Японы эртний соёл, түүхт газрууд, Онсэн буюу халуун рашаантай газрууд болон жуулчдын анхаарлыг татах онцгой бүс нутгуудад байгуулсан байна. Аялал жуулчлалын тухайн бүсэд заавал Япон нэр өгсөн бөгөөд өөрийн байгалийн онцлог, ард түмний зочломтгой зан төлөвийг ойлгомжтой хэлбэрээр илэрхийлэх зар сурталчилгааны уриаг гаргасан байна.

Засгийн газар, орон нутгийн засаг захиргааны зүгээс аялал жуулчлалын бүсэд байгаа иргэдэд гадаадын жуулчидтай илүү сайн харилцахад нь туслах зорилгоор англи, хятад, солонгос болон бусад хэлийг сурах дэмжлэгийг үзүүлдэг байна.

Аялал жуулчлал нь зөвхөн үйлчилгээний салбар бус, олон салбаруудын нэгдэл юм. Аялал жуулчлалын үйл ажиллагаанд түүх, соёлын өвийг хамгаалахын зэрэгцээ орон нутгийн хөдөө аж ахуй, аж үйлдвэрийн салбарыг хөгжүүлэх нэг хүчин зүйл болж байдаг. Аялал жуулчлал нь зочид буудал, үзвэр үйлчилгээ, тээвэр, хөтөч-тайлбарлагч, бэлэг дурсгал зэрэг нь орон нутгийн соёлын болон үйлдвэрлэлийн салбар, мэдээлэл болон харилцаа холбооны технологи, зугаа цэнгээн болон спортын төрлүүд, маркетинг болон сурталчилгааны үйл ажиллагаа, байгаль орчин болон түүх, соёлын өвийн хамгаалал зэрэг олон салбар хоорондын нягт холбоотой үйл ажиллагааны үр дүнд бий болдог. /Зураг 2./¹⁵⁶

Зураг 2. Аялал жуулчлалтай холбоотой бусад үйл ажиллагааны бүдүүвч

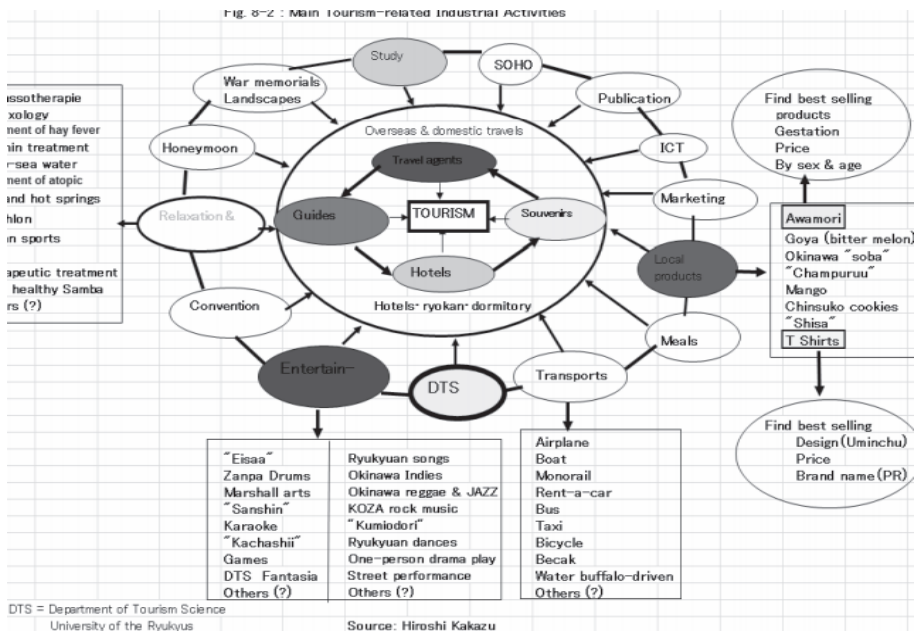

¹⁵⁶ Sustainable Island Tourism: The Case of Okinawa. Hiroshi Kakazu. University of the Ryukyus. file:///D:/2016-10-16-Free%20zone/kaka-zu02.pdf

2.4.3. Соёлын өвийг хамгаалах

1950 онд батлагдсан Соёлын өвийг хамгаалах тухай хуульд соёлын биет болон биет бус өв, хөшөө гэсэн гурван төрлийг хамгаалахаар зааж байжээ. 1954 онд ардын соёл, 1975 онд соёлын газар, уламжлалт барилгын цогцолбор зэргийг бие даасан соёлын өв болгон хуульд нэмж тусгасан байна. /Зураг 3./

Зураг 3. Соёлын өвийг ангилсан ерөнхий бүдүүвч

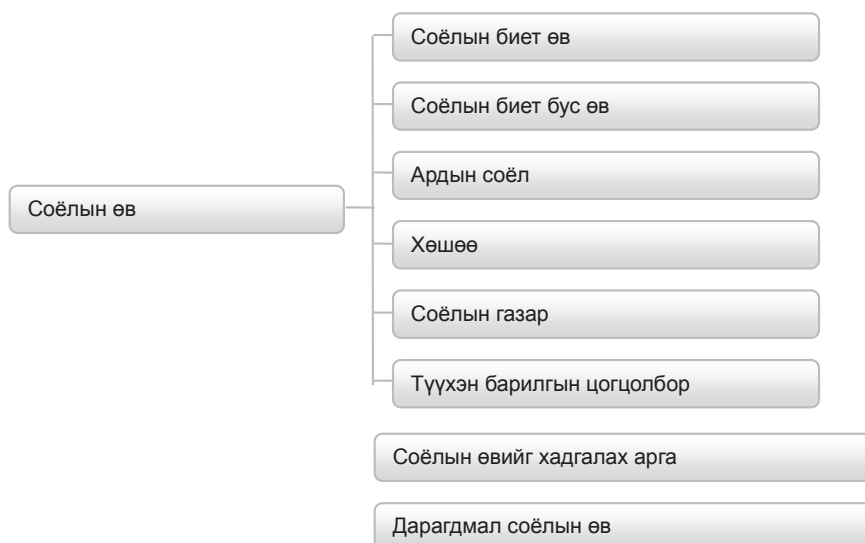

Соёлын биет өв нь өөрийн соёлын үнэт шинж чанараа хадгалж байгаа эсэх, санхүүгийн хувьд тодорхой хэмжээний орлого оруулж байгаа эсэх нь үндэсний соёлын өвд оруулах шалгуурын үндсэн буюу хамгийн гол шаардлага болж байдаг. Соёлын биет бус өвийн хувьд тухайн урлаг, эсхүл, уламжлалт арга техникийн жорын онцгой ач холбогдол, тэрхүү ач холбогдлыг хүлээн зөвшөөрсөн байдлыг харгалзан Засгийн газар тодорхойлж үндэсний соёлын өвд оруулдаг байна.

Мөн Соёлын өвийг хамгаалах тухай хуулиар 1954 оноос дарагдмал соёлын өвийг, 1975 оноос соёлын өвийг хадгалах аргыг нь тусгайлан оруулсан байна. /Зураг 3./ Дарагдмал соёлын өв байгаа газарт судалгаа болон барилгын ажил явуулахыг хуулиар хязгаарласан бөгөөд хэрэв хийхээр бол соёлын асуудал эрхэлсэн байгууллагад мэдэгдэх ёстой.

2008 онд батлагдсан Орон нутаг дахь түүхэн газрыг дэмжих, сайжруулах тухай хуулиар¹⁵⁷ түүхэн газрыг хамгаалалтад авахдаа хот, тосгоныг хөгжүүлэх, соёлыг нь сурталчлахад чиглэсэн байна. Орчин үед орон нутгийн түүх, соёлыг хадгалсан эртний барилгад тогтмол үйл ажиллагаа явуулдаг тохиолдол нэлээдгүй байх бөгөөд ийм соёлын газруудтай Японы газар, дэд бүтэц, тээвэр, аялал жуулчлалын яам, Хөдөө аж ахуй, ой, загасны аж ахуйн яам болон Соёлын асуудал эрхэлсэн агентлаг хамтран ажилладаг байна.

¹⁵⁷ Act on the Maintenance and Improvement of Historic Landscape in Communities, 2008.

Дээрх хуулиар соёлын болон түүхэн газруудыг хамгаалах, сайжруулах, сурталчлах зорилгоор бүс болгон хөгжүүлэхдээ тэдгээрийг сэргээн засварлах, тэнд соёл, урлагийн наадам зохион байгуулах, иргэдийн түүх, соёлын мэдлэгийг дээшлүүлэх зэрэг зорилгот янз бүрийн арга хэмжээ зохион байгуулахыг дэмжсэн нь биет болон биет бус үнэт зүйлсийг цогцоор нь хамгаалсан явдал юм.

Соёлын өвийг хамгаалах хамгийн анхан шатны нэгж бол тухайн орон нутгийн иргэд, засаг захиргаа бөгөөд энэ хоёр хамтран өөрийн соёлыг үндэсний соёлын өвд оруулахад хамгийн чухал үүргийг гүйцэтгэдэг. Ийнхүү доороос дээш чиглэсэн хамгаалалтын систем нь сайн үр нөлөөтэй байгааг судлаачид онцолж байна. Аливаа соёлын өв нь тухайн орон нутгийнхны өдөр тутмын амьдралтай нягт холбоотой байдаг тул хамгаалалтын сайн систем болж чаддаг байна.¹⁵⁸

Төрөөс соёлын өвийг хамгаалах талаар бодлогоор дэмжсэнээр аялал жуулчны компани, төрийн бус байгууллага, сайн дурынхан, аялагчид зэрэг бусад оролцогчдыг татан оролцуулдаг байна.

2.5. ИНДОНЕЗИЙН ТУРШЛАГА

Аялал жуулчлал бол Индонезийн эдийн засгийн нэгэн чухал бүрэлдэхүүн хэсэг бөгөөд тус орны экспортын 4 дэх том салбар, гадаад валютын орлогын чухал эх үүсвэр болдог. Дэлхийн Аялал ба Жуулчлалын Зөвлөл (World Travel and Tourism Council)-ийн мэдээгээр¹⁵⁹ 2015 онд Индонезийн аялал жуулчлалын салбарын орлого нь ДНБ-ий 3.2% (26,162 сая ам доллар)-ийг бүрдүүлжээ. Индонезийн Засгийн газраас энэ дүнг 2019 он гэхэд хоёр дахин нэмэгдүүлж ДНБ-ий 8%-ийг бүрдүүлэх, мөн жуулчдын тоог хоёр дахин өсгөж 20 саяд хүргэх зорилт тавьжээ. Индонез улсад ирдэг жуулчдын ихэнх нь Сингапур, Малайз, Хятад, Австрали, Япон зэрэг 5 улсаас ирдэг жуулчид байдаг байна.

Тус улсад бүс нутгийн аялал жуулчлалын газар 222, үндэсний аялал жуулчлалын стратегийн бүс 88, үндэсний хэмжээний аялал жуулчлалын цогцолбор 50 байдаг байна.

Аялал жуулчлалын өрсөлдөх чадварын 2015 оны тайлангаар Индонез улс дэлхийн 141 орноос 50 дугаарт жагссан байна. Энэхүү тайлангаар Индонезийн аялал жуулчлалын салбар үнийн өрсөлдөөний чадавхаар 141 улсаас 3-т, аялал жуулчлалын сайн бодлоготой, нөхцөл сайн бүрдүүлсэн үзүүлэлтээр 9-т, байгалийн болон соёлын нөөц баялгаараа 17-т тус тус орсон бол аялал жуулчлалын үйлчилгээний дэд бүтэц нь зарим талаар сул хөгжсөн тул дэд бүтэц хэмээх дагалдах индексээрээ 75-т орж харьцангуй доогуур үнэлэгдсэн байна.

2.5.1. Аялал жуулчлалын эрх зүйн орчин

Индонез улс аялал жуулчлалын үйл ажиллагааг “Аялал жуулчлалын тухай хууль” /№10,2009/, Эдийн засгийн тусгай бүсийн тухай хууль, Үндэсний аялал жуулчлалыг хөгжүүлэх мастер төлөвлөгөө /2010-2025/,

¹⁵⁸ Cultural heritage protection system in Japan: current issues and prospects for the future. National Graduate Institute for Policy Studies, Tokyo, Japan. July 2014. Эх сурвалж: www.grips.ac.jp

¹⁵⁹ 2015- www.apec.org/

Аялал жуулчлалыг дэмжих урт болон дунд хугацааны хөтөлбөр /2010-2015/ зэрэг хууль болон бодлогын баримт бичгүүдээр зохицуулж байна. Тухайлбал,

“Аялал жуулчлалын тухай”¹⁶⁰ хуулийг Бүгд Найрамдах Индонез Улсын 1945 оны Үндсэн хуулийн 20, 21 дүгээр бүлгүүдэд нийцүүлэн гаргасан ба тус хууль нь аялал жуулчлалын үйл ажиллагаа, зарчим, зорилт, санхүүжилт, эрх үүрэг, хариуцлага болон аяллын байгууллагын харилцааг зохицуулсан 17 бүлэгтэй. Үүнд:

- 1-р бүлэг. Ерөнхий үндэслэл
- 2-р бүлэг. Зарчим, үйл ажиллагаа, зорилт
- 3-р бүлэг. Аялал жуулчлалын үйл ажиллагааны зарчим
- 4-р бүлэг. Аялал жуулчлалыг хөгжүүлэх
- 5-р бүлэг. Стратегийн бүс
- 6-р бүлэг. Аялал жуулчлалын бизнес
- 7-р бүлэг. Эрх, үүрэг, хориглох зүйл
- 8-р бүлэг. Засгийн газрын болон бүс нутгийн эрх мэдэл
- 9-р бүлэг. Зохицуулалт
- 10-р бүлэг. Индонезийн аялал жуулчлалыг дэмжих агентлаг
- 11-р бүлэг. Индонезийн аялал жуулчлалын үйлдвэрлэлийн холбоо
- 12-р бүлэг. Хүний нөөц, сургалт
- 13-р бүлэг. Санхүүжилт
- 14-р бүлэг. Захиргааны хариуцлага
- 15-р бүлэг. Эрүүгийн хариуцлага
- 16-р бүлэг. Орчуулах үндэслэл
- 17-р бүлэг. Бусад гэх мэт.

“Эдийн засгийн тусгай бүсийн тухай”¹⁶¹ хууль нь 2009 онд батлагдсан бөгөөд Индонезийн эдийн засгийг хөгжүүлэх тусгай бүсийн үйл ажиллагаа, төрөл зүйл, зохион байгуулалт, хөнгөлөлт урамшуулал зэрэг харилцааг зохицуулсан 7 бүлэгтэй. Үүнд:

- 1-р бүлэг. Ерөнхий үндэслэл
- 2-р бүлэг. Үйл ажиллагаа, хэлбэр ба шалгуур
- 3-р бүлэг. Эдийн засгийн тусгай бүсийг нэрлэх нь
- 4-р бүлэг. Байгууллага
- 5-р бүлэг. Гадаад валют болон барааны урсгалын хорио цээр
- 6-р бүлэг. Материаллаг бааз ба урамшуулал хөнгөлөлт
- 7-р бүлэг. Бусад

Индонезийн аялал жуулчлалын хууль эрх зүйн баримт бичгүүд нь хоорондын уялдаа холбоо болон хэрэгжилт сайн, аялал жуулчлалыг хөгжүүлэх төлөвлөгөө, хөтөлбөрийг нь хуульд нийцүүлэн гаргадаг учир Аялал жуулчлалын өрсөлдөх чадварын 2015 оны тайлангаар “аялал жуулчлалын сайн бодлоготой, нөхцөл сайн бүрдүүлсэн” гэж үнэлэгджээ.

2.5.2. Аялал жуулчлалын бүсийн тухай

Аялал жуулчлалын тухай хуулийн 1-р бүлгийн 6-р зүйлд: “Аялал жуулчлалын нутаг дэвсгэрийг үүнээс хойш Аялал жуулчлалын Чиглэл

¹⁶⁰ Law of RI No. 10 Year 2009, A Law on Tourism, <http://faolex.fao.org/docs/pdf/ins89481.pdf>

¹⁶¹ Law of the Republic of Indonesia №39 year 2009 Special Economic Zones- [http://www.flevin.com/id/lgo/translations/laws/law%20no.%2039%20of%202009%20on%20special%20economic%20zones%20\(mof\).pdf](http://www.flevin.com/id/lgo/translations/laws/law%20no.%2039%20of%202009%20on%20special%20economic%20zones%20(mof).pdf)

гэж нэрлэх бөгөөд энэ нь жуулчдын сонирхлыг татахуйц нөөц боломжтой, нийтийн ахуйн хэрэглээтэй, аялал жуулчлалын эрэлт хэрэгцээтэй буй нөөц баялгаа нийлүүлэхэд харилцан холбоотой орших нэг буюу түүнээс олон бүс нутгийг дамнан оршсон газарзүйн бүс юм” гэж тодорхойлсон байна.

Харин “Аялал жуулчлалыг эрхлэх зарчмууд”-ыг 3-р бүлгийн 5-р зүйлд:

- Хүн төрөлхтөн болон гагцхүү эзэн тэнгэрийн хоорондын харилцаа, хүн төрөлхтөн болон байгаль орчны хоорондын харилцааны тухай сургасан амьдралын тухай сургаалиудын илрэл болсон шашны хэм хэмжээ болон соёлын үнэ цэнийг дээдлэн баримтлах;
- Хүний эрх, соёлын олон янз хэлбэрүүд ба уугуул нутгийнхны оюун ухааныг дээдлэн баримтлах;
- Хүн ардын сайн сайхан, шударга ёс, тэгш байдал ба тэгш хуваарилалтад хувь нэмэр оруулах;
- Байгаль орчин ба амьд байгалийг хадгалан хамгаалах;
- Орон нутгийн хүн ардын сайн сайхны төлөө үр бүтээлтэй ажлууд хийх;
- Нутгийн өөрөө удирдах ёсны хүрээнд нэг нэгдмэл тогтолцоог бүрдүүлэгч дотоод салбар хоорондын, бүс нутаг хоорондын, төв болон орон нутгийн захиргаадын хоорондын нэгдлийг баталгаажуулах;
- Аялал жуулчлалын бизнесийн ёс зүйн дүрмүүд болон аялал жуулчлалын салбарын олон улсын зөвшилцөл гэрээг даган биелүүлэх;
- Индонез Улсын төрийн нэгдмэл байдлыг бэхжүүлэх талаар тодорхойлжээ.

Индонез улсад “аялал жуулчлалыг” үйлдвэрлэл, аялал жуулчлалын чиглэл, маркетинг ба аялал жуулчлалын институци гэсэн 4 үндсэн чиглэлээр хөгжүүлж ирсэн. Ингэхдээ аялал жуулчлалыг дотроо үндэсний аялал жуулчлалын хөгжлийн мастер төлөвлөгөө, мужийн аялал жуулчлалын хөгжлийн мастер төлөвлөгөө, орон нутгийн /хотын аялал жуулчлалын хөгжлийн мастер төлөвлөгөө зэргийг багтаасан “Аялал жуулчлалыг хөгжүүлэх мастер төлөвлөгөө”-нд үндэслэн хөгжүүлэх ёстой бөгөөд аялал жуулчлалын хөгжил нь улс үндэсний удаан хугацааны хөгжлийн бүрэлдэхүүн хэсэг байхаар зохицуулсан байна.

Индонезийн Аялал жуулчлалын үйл ажиллагаа нь бүтээлч байдал ба аяллын хэлбэрээр жуулчин бүрийн бие, сэтгэл, оюун санааны эрэлт хэрэгцээг хангаж, хүн ардын сайн сайхны төлөө зориулах орлогыг нэмэгдүүлэхэд чиглэгдэж байна.

Аялал жуулчлалын бүсийг эдийн засгийн болон стратегийн зорилгоор байгуулан хөгжүүлж ирсэн бөгөөд энэ нь улсын эдийн засагт чухал үүрэг гүйцэтгэдэг байна.

Аялал жуулчлалын стратегийн бүс болон эдийн засгийн тусгай бүс дэх аялал жуулчлал нь харьцангуй татварын хөнгөлөлт урамшуулал эдлэх болон бизнесийн таатай нөхцөл бүрдсэн байдгаараа онцлогтой байна.

2.6. ТАЙЛАНДЫН ТУРШЛАГА

Тайландын Вант Улсын аялал жуулчлалын салбар нь тухайн улсын эдийн засагт чухал үүрэг гүйцэтгэдэг ба 2014 оны байдлаар ДНБ-ий 19.3%, нийт хөрөнгө оруулалтын 7.4%, нийт ажил эрхлэлтийн 21.5%-ийг /шууд болон шууд бус/ замаар бүрдүүлж байгаа нь тус улсын эдийн засгийн тэргүүлэх чиглэлийн нэг нь аялал жуулчлалын салбар болохыг харуулж байна.¹⁶²

Тус улсад аялал жуулчлалын салбар хөгжихөд байгаль цаг уурын таатай нөхцөл, үзэсгэлэнт газар, түүхэн дурсгалт барилга, байгууламж, Тайландын соёл, ард түмний найрсаг харилцаа, Тайланд хоол, амралт чөлөөт цагаа өнгөрөөх байгууламж зэрэг олон хүчин зүйлээс гадна төрөөс аялал жуулчлалын салбарыг тогтвортой бодлогоор дэмжиж ирсэн нь гол түлхэц болсон байна. Тайландын аялал жуулчлалын харилцааг зохицуулж буй гол бодлогын баримт бичгүүд нь:

- “Аялал жуулчлалын үндэсний бодлогын тухай хууль” 2008 он
- “Аялал жуулчлалын бизнес, түүний удирдлагын тухай хууль” 2008 он
- “Үндэсний аялал жуулчлалын хөгжлийн төлөвлөгөө 2012-2016”
- “Эдийн засгийн хөгжлийн онцгой бүс байгуулах” төсөл зэрэг юм.

Мөн Тайландын аялал жуулчлалын хөгжилд дараах байгууллагууд гол үүрэг гүйцэтгэдэг. Үүнд:

- Аялал жуулчлалын Үндэсний бодлогын зөвлөл - Board of national tourism policy
- Аялал жуулчлал, спортын яам - Ministry of Tourism and Sports
- Тайландын аялал жуулчлалын газар - The Tourism Authority of Thailand (TAT)
- Орон нутгийн засаг, захиргаа - The Department of Local Administration
- Тайландын аялал жуулчлалын зөвлөл - Tourism Council of Thailand
- Тогтвортой аялал жуулчлалын газар - The Designed Areas for Sustainable Tourism Administration or DASTA
- Холбогдох бусад байгууллагууд.

2.6.1. Удирдлага, зохион байгуулалт

Тайландын “Аялал жуулчлалын үндэсний бодлогын тухай хууль” нь 2008 оноос хэрэгжиж эхэлсэн бөгөөд энэ хуулийн зорилго нь аялал жуулчлалын нэгдсэн системийг бий болгох явдал юм. Энэ хуулиар Аялал жуулчлалын үндэсний бодлогын зөвлөл, Аялал жуулчлалын газар,

¹⁶² Economic impact 2015 Thailand, World travel & tourism council

Тайландын аялал жуулчлалын зөвлөлийг байгуулсан.

Аялал жуулчлалын үндэсний бодлогын зөвлөл нь засгийн газарт аялал жуулчлалын менежмент, стратегийн асуудлаар санал оруулах, засгийн газраас гаргаж байгаа олон улсад зориулсан аялал жуулчлалын гарын авлагын агуулгад бодлого, чиглэл өгөх, Тайландын аялал жуулчлалыг хөгжүүлэх санд хяналт тавих, хуульд заасан бусад удирдамжаар хангах үүрэгтэй ажилладаг.

Аялал жуулчлал, спортын яам нь аялал жуулчлалын салбарыг бодлогын удирдамжаар хангах, аялал жуулчлалын үйлчилгээ болон бүтээгдэхүүний стандартыг тогтоох үүрэгтэй ажилладаг.

Тайландын аялал жуулчлалын газар нь Аялал жуулчлал, спортын яамны удирдлага дор үйл ажиллагаагаа явуулдаг бөгөөд Тайландын аялал жуулчлалын салбарыг идэвхжүүлэх, дотоод, гадаадад сурталчлахад гол үүрэг гүйцэтгэдэг.

Тайландын аялал жуулчлалын зөвлөл нь хувийн хэвшлийн байгууллага бөгөөд тур оператор болон Засгийн газар хоорондын харилцааг зохицуулж, Засгийн газрын бодлого шийдвэрт хувийн хэвшлийн санал, бодлыг тусгахад гол зорилго нь чиглэгддэг.

Тогтвортой аялал жуулчлалын газар нь Тайландын тогтвортой аялал жуулчлалыг хөгжүүлэх хүрээнд тус улсын эдийн засгийн онцгой бүсийн хөгжилд нутгийн иргэд болон холбогдох байгууллагуудыг татан оролцуулах, бусад орны эдийн засгийн онцгой бүсийн талаар нарийвчлан судалж, мэдээ, материал боловсруулах зорилготой газар юм.¹⁶³

2.6.2. Эрх зүйн зохицуулалт

Тус улсад аялал жуулчлалын бизнес эрхлэх эрх зүйн орчинг “Аялал жуулчлалын бизнес, түүний удирдлагын тухай” хуулиар зохицуулдаг. Энэ хууль нь 7 бүлэг 102 зүйлтэй бөгөөд агуулгын хувьд:

Нийтлэг үндэслэл: Хуульд хэрэглэгдэх гол нэр томъёонуудын тодорхойлолт, хууль хэрэгжих хугацаа;

1-р бүлэг – Аялал жуулчлалын бизнесийн удирдлагын хороо: Хорооны бүтэц, үйл ажиллагаа, эрх үүрэг, хорооны гишүүдийг томилох, чөлөөлөх;

2-р бүлэг – Аялал жуулчлалын бизнес: Аялал жуулчлалын бизнес эрхлэх тусгай зөвшөөрөл авахад тавигдах шаардлага, тусгай зөвшөөрлийг дуусгавар болгох, цуцлах үндэслэл, бизнес эрхлэгчийн хүлээх үүрэг, аялал жуулчлалын үйлчилгээний төлбөр хураамжийн талаарх зарим зохицуулалт, бизнес эрхлэгчийн зар сурталчилгаанд тавигдах шаардлага, аялал жуулчлалын компанитай холбогдон гарсан гомдлыг шийдвэрлэх зохицуулалт;

3-р бүлэг – Аяллын хөтөч: Хөтөч тайлбарлагчийн тусгай зөвшөөрөл авахад тавигдах шаардлага, бусад шаардлага, аяллын хөтөч,

¹⁶³ By Pornphatu Rupjumlong, Ph.D. Thailand's Tourism Policy Law and Regulatory Framework for Competitiveness in the AEC, August 2012, by Faculty of Law, Mae Fah Luang University, Chiangrai

тайлбарлагч нарт хориглох зүйлс, тусгай зөвшөөрлийг дуусгавар болгох, цуцлах үндэслэл;

4-р бүлэг – Аяллын ахлагч: Аяллын ахлагчаар бүртгүүлэх болон аяллын ахлагч байх бусад шаардлага;

5-р бүлэг – Аялал жуулчлалын бизнесийг хамгаалах сан: Сангийн зорилго, санхүүжилт, тайлан;

6-р бүлэг – Хяналт: Аялал жуулчлалын бизнес болон аяллын хөтөч, тайлбарлагчийг хянах аудитор, үйлчлэх хүрээ, бүрэн эрх;

7-р бүлэг – Торгууль: Аялал жуулчлалын бизнесийн удирдлагын тухай хууль болон холбогдох журмыг зөрчсөн аялал жуулчлалын компани болон аяллын хөтөч, тайлбарлагч нарт хүлээлгэх хариуцлага, торгуулийн хэмжээ зэргийг тусгажээ;

Тайландын аялал жуулчлалын хөгжилд гол хувь нэмэр оруулдаг бас нэгэн бодлогын баримт бичиг бол 2011 онд батлагдсан “Үндэсний аялал жуулчлалын хөгжлийн төлөвлөгөө 2012-2016” юм. Энэ төлөвлөгөө нь 5 гол стратегиас бүрддэг. Үүнд:

- 1) Аялал жуулчлалын барилга байгууламж, дэд бүтцийн хөгжлийн стратеги;
- 2) Аялал жуулчлалын тогтвортой хөгжил болон аялал жуулчлалын нөөцийг нөхөн сэргээх стратеги;
- 3) Аялал жуулчлалыг идэвхжүүлэгч салбар, бүтээгдэхүүн, үйлчилгээний хөгжлийн стратеги;
- 4) Жуулчдын итгэлийг олох, аялал жуулчлалыг идэвхжүүлэх стратеги;
- 5) Засгийн газар, захиргааны байгууллага, иргэний нийгмийн оролцоог дэмжих стратеги.¹⁶⁴

Энэхүү төлөвлөгөөг хэрэгжүүлснээр 2010 оны байдлаар ДНБ-ий 6.2%-ийг бүрдүүлж, 19 сая жуулчин хүлээн авч байсан үйл ажиллагаа нь аялал жуулчлалын салбар юм. 2014 оны байдлаар ДНБ-ий 19,3%-ийг бүрдүүлж, 24.8 сая жуулчин хүлээн авжээ.

2.7. АНУ-ЫН ТУРШЛАГА

Аялал жуулчлалын салбар нь АНУ-ын эдийн засагт 2015 онд 1.6 их наяд ам.доллар төвлөрүүлж, 2014 оны байдлаар аялал жуулчлалын салбар нь ДНБ-ий 2.7 хувийг бүрдүүлсэн байна. 2012 онд Аялал жуулчлалтай холбоотой экспорт бүх үйлчилгээний экспортын 10%, бараа, үйлчилгээний экспортын 31%-ийг тус тус эзэлж байжээ. Түүнчлэн аялал жуулчлалын салбар нь хамгийн их ажлын байраар хангадаг салбарын нэг бөгөөд 2015 онд 8.1 сая гаруй ажлын байр буюу АНУ-ын 18 хүн тутмын нэг нь аялал жуулчлалтай шууд болон шууд бус хамааралтай ажил эрхэлж байжээ.

АНУ-ын аялал жуулчлалын салбар нь 25 гаруй дэд салбараас бүрддэг байна. Үүнээс хоол, хүнс, уушийн үйлчилгээ, агаарын тээвэр

¹⁶⁴ By Pornphatu Rupjumlong, Ph.D, Thailand's Tourism Policy Law and Regulatory Framework for Competitiveness in the AEC, August 2012, by Faculty of Law, Mae Fah Luang University, Chiangrai

болон орон байр, зочид буудлын дэд салбарууд нь орлогын 50 орчим хувийг бүрдүүлдэг байна.

2014 онд орон байр буюу зочид буудал, агаарын тээвэрт зарцуулсан зардал аялагчдын нийт зардлын 17 хувийг тус тус эзэлж байсан бөгөөд 267 тэрбум ам.доллар болон 261 тэрбум ам.доллар тус тус зарцуулсан байна. Хоол, хүнсний үйлдвэрлэл нь аялагчдын зардлын 15 хувийг эзэлж байсан бөгөөд жуулчдын зардалд 239 тэрбум ам.доллар зарцуулсан байна.

2.7.1. Аялал жуулчлалын салбарын удирдлага, зохион байгуулалт

2012 оны 1 дүгээр сард АНУ-ын Ерөнхийлөгч Худалдааны Нарийн бичгийн дарга болон Дотоод хэргийн Нарийн бичгийн дарга нараар даргалуулсан Аялал жуулчлал ба Өрсөлдөх чадварын асуудлаарх Ажлын Хэсэг байгуулахаар зарлиг гаргасан байна. Тус Ажлын хэсэг нь Аялал жуулчлалын Бодлогын зөвлөлөөр дамжуулан хэрэгжүүлэх Үндэсний аялал жуулчлалын стратегийг боловсруулах үүргийг хүлээсэн байна. Стратегийн хүрээнд 2021 он гэхэд гадаадаас 100 сая жуулчин хүлээн авах, жуулчдаас жилд 250 тэрбум ам.доллар төвлөрүүлэх болон үүнтэй холбоотойгоор дотоодын ажлын байр нэмэгдүүлэх зорилт дэвшүүлээд байгаа юм. Жуулчин хүлээж авахаас гадна Ажлын хэсэг нь дотоодын аялал жуулчлалыг хөгжүүлэхээр зорьж байгаа ба дээрх зорилтуудыг хэрэгжүүлэх хүрээнд дараах 5 үндсэн чиглэлийг тодорхойлсон байна. Үүнд:

- АНУ-ыг урьд өмнө нь сурталчилж байгаагүйгээр сурталчлах;
- Гадаадаас жуулчдыг хүлээн авах, дотоод аялал жуулчлалыг хөгжүүлэх;
- Дээд зэрэглэлийн үйлчилгээгээр хангах, хэрэглэгчдийн сэтгэл ханамжийг дээшлүүлэх;
- Төрийн байгууллагуудын хоорондын уялдаа холбоог хангах;
- Судалгаа хийж, үр дүнг хэмжих.

АНУ нь аялал жуулчлалын салбарын удирдлага, зохион байгуулалтын хувьд ихээхэн төвлөрсөн бус шинжтэй байна. Төрөөс аялал жуулчлалыг үндэсний, бүсийн, мужийн болон орон нутгийн түвшинд удирдан зохицуулдаг бөгөөд Холбооны Засгийн газар, мужийн засаг захиргаа болон зорин очих газрын маркетингийн байгууллага¹⁶⁵ зэрэг голлох байгууллагууд байна. Холбооны түвшинд АНУ-ын Худалдааны яамны харьяа Олон улсын худалдааны газрын Үндэсний аялал жуулчлалын алба¹⁶⁶ /УАЖА/ нь аялал жуулчлалын асуудал хариуцсан төв байгууллагын үүргийг гүйцэтгэж, ЕАБХАБ болон АПЕК зэрэг олон улсын тавцанд улс орноо төлөөлж оролцох, албан ёсны аялал жуулчлалын статистик мэдээ гаргах, АНУ-ын аялал жуулчлалын өрсөлдөх чадварыг дээшлүүлэх зэрэг чиглэлээр үйл ажиллагаа явуулдаг байна.

¹⁶⁵ Destination marketing organization (DMO)

¹⁶⁶ National Travel and Tourism Office (NTTO)

АНУ-ын аялал жуулчлалын салбарын төрийн байгууллагуудын бүтэц



Эх үүсвэр: ЕАБХАБ, АНУ-ын Худалдааны яам, 2014

Аялал жуулчлалыг дэмжих корпораци¹⁶⁷ нь “АНУ Брэнд” гэх нэрэн дор үйл ажиллагаа явуулдаг төрийн бус байгууллага бөгөөд АНУ-ыг гадаад, дотоодод сурталчлах, олон улсын жуулчдыг хүлээн авах асуудлаар АНУ-ын Засгийн газартай хамтран ажилладаг байна.

Холбооны Засгийн газар нь аялал жуулчлалыг тусгай нэг салбар гэж үздэггүй хэдий ч тээвэр зэргийг холбооны түвшинд зохицуулдаг байна. Муж болон орон нутгийн засаг захиргаа, удирдлагууд нь өөрсдийн нутаг дэвсгэр дээрх аялал жуулчлалын үйл ажиллагаа эрхлэх, жуулчны үйлчилгээ үзүүлэх харилцааг зохицуулдаг байна. Холбооны түвшинд Худалдааны яам нь аялал жуулчлалын асуудлаар төрийн бусад байгууллагууд болон хувийн секторын хоорондын бодлого зохицуулагчийн үүргийг гүйцэтгэнэ.

Худалдааны яаманд аялал жуулчлалын талаар төрөөс баримтлах бодлого боловсруулах ажиллагаанд АНУ-ын Аялал жуулчлалын зөвлөлдөх зөвлөл¹⁶⁸ /АЖЗЗ/ болон Аялал жуулчлалын бодлогын зөвлөл¹⁶⁹ /АЖБЗ/ оролцдог байна. АЖЗЗ нь аялал жуулчлалын бодлогын асуудлаар зөвлөх үүрэг бүхий аялал жуулчлалын салбарт үйл ажиллагаа явуулж буй компани болон байгууллагууд буюу хувийн секторын төлөөлөгчдөөс бүрдэх Худалдааны Нарийн бичгийн дарга /Сайд/-ын дэргэдэх зөвлөл юм.

АЖБЗ нь холбооны ашиг сонирхлыг холбооны шийдвэр гаргах түвшинд тусгуулах үүрэг бүхий холбогдох хуулиар үүсгэн байгуулагдсан агентлаг хоорондын хороо юм. Тус зөвлөлийн гол чиг үүрэг нь олон

¹⁶⁷ The Corporation for Travel Promotion (CTP)

¹⁶⁸ Travel and Tourism Advisory Board (TTAB)

¹⁶⁹ Tourism Policy Council (TPC)

улсын аялал жуулчлалын талаарх үндэсний бодлогын баримт бичиг болон хөтөлбөрүүд, амралт зугаалга болон үндэсний өв, нөөц баялгийн асуудал хариуцсан холбооны агентлагуудын хоорондын уялдаа холбоог хангахад оршино. АЖБЗ нь АЖЗЗ-өөс гаргасан зөвлөмжүүдийг хянан шалгаж, төрийн оролцоог хангах зорилгоор нэмэлт мэдээ, мэдээллээр хангаж оролцдог байна.

2.7.2. Эрх зүйн орчин

Аялал жуулчлалын салбарын гол хууль тогтоомжууд нь АНУ-ын хуулийн Кодын 22 дугаар “Гадаад хамтын ажиллагаа”-ны хэсгийн 31 дүгээр “Олон улсын аялал жуулчлал” бүлэгт (United States Code: Title 22 Foreign Relations and Intercourse; Chapter 31: International Travel) заагдсан байдаг. Тухайлбал,

31-р бүлэг:

1-р дэд бүлэг: Аялал жуулчлалын талаар төрөөс баримтлах бодлого;

2-р дэд бүлэг: Эрх үүрэг;

2122: Худалдааны сайдын эрх үүрэг;

2123: Аялал жуулчлалыг дэмжих алба;

2123а: Судалгааны хөтөлбөр;

3-р дэд бүлэг: Удирдлага;

2124: Аялал жуулчлалын бодлогын зөвлөл;

2124с: Орон нутгийн аялал жуулчлалыг хөгжүүлэх сан;

4-р дэд бүлэг: Аялал жуулчлалыг дэмжих корпораци;

2131: Аялал жуулчлалыг дэмжих тухай хууль зэргийг тусгасан байна.

2009 онд батлагдсан Аялал жуулчлалыг дэмжих тухай хуульд заасны дагуу Худалдааны яам нь үйл ажиллагаа, удирдлага, санхүүжилтийн хувьд дараах чиг үүрэгтэй байна:

- АНУ-д зугаа цэнгэл, бизнес, эрдэм шинжилгээний аяллыг дэмжих, мөн АНУ-д нэвтрэх бодлогыг таниулах, мэдээллэх үүрэг бүхий Аялал жуулчлалыг дэмжих корпораци болох ашгийн бус байгууллагыг байгуулна.
- Худалдааны сайд нь Сайд нар болон Дотоод хэргийн яамтай зөвшилцөн Корпорацийн төлөөлөн удирдах зөвлөлийг томилох бөгөөд Корпорацийн жилийн төлөвлөгөөг хянан баталж, тайланг Конгресст хүргүүлнэ.
- Корпораци нь Дотоод хэргийн яамнаас тавьж буй шаардлагын дагуу Аяллыг баталгаажуулах электрон систем /Electronic System of Travel Authorization (ESTA)/-д бүртгүүлэх замаар визнээс чөлөөлөх хөтөлбөрт хамрагдсан улс орнуудын төлж буй төлбөрөөс санхүүжнэ.
- Аялал жуулчлалыг дэмжих албыг байгуулах бөгөөд даргыг Сайд томилно. Алба нь Корпорацитай хамтран ажиллах холбогчийн үүрэг гүйцэтгэхээс гадна өргөн хүрээний нэмэлт үүргийг гүйцэтгэнэ.
- Үүнээс гадна, судалгааны цар хүрээг өргөжүүлж, тоо мэдээ цуглуулах, судалгаа, шинжилгээний чадавхыг нэмэгдүүлнэ.

АНУ нь сүүлийн жилүүдэд аялал жуулчлалын салбарыг хөгжүүлэх, жуулчдын тоог нэмэгдүүлэхэд шинээр гарч ирж буй том зах зээл болох Хятад, Бразил зэрэг улсуудад анхаарлаа хандуулж байгаа бөгөөд эдгээр улс орнуудаас ирэх жуулчдад тодорхой нөхцөлийн дагуу визийн хөнгөлөлт, чөлөөлөлт үзүүлж байна. 2015 онд АНУ болон БНХАУ-ын хамтарсан ажлын хэсэг Лос Анжелес хотноо хуралдаж 2016 оныг “АНУ-БНХАУ-ын аялал жуулчлалын жил” болгон зарласан байна. Ингэхдээ талууд аялал жуулчлалыг хөгжүүлэхэд агаарын тээврийн бодлого, институци болон үйлчилгээ чухал болохыг тэмдэглэж, тээврийн ачааллыг богино болон урт хугацаанд хангах тал дээр цаашдаа хамтран ажиллахаар тохиролцсон байна. Түүнчлэн талууд аялал жуулчлалыг нэмэгдүүлэхэд унаган байгаль, байгаль орчныг хадгалах, хамгаалах асуудлыг чухал гэж үзэн, Үндэсний Парк, газар болон усны асуудал хариуцсан байгууллагууд нь туршлага солилцох чиглэлээр хамтран ажиллах юм.

АНУ-ын аялал жуулчлалын салбар нь тус орны эдийн засагт ихээхэн ач холбогдол бүхий салбар бөгөөд зарим мужийн хувьд орлогын гол эх үүсвэр болдог. Тус салбарт үзүүлэх дэмжлэг, хөнгөлөлтийн хувьд 1992 онд батлагдсан Орон нутгийн аялал жуулчлалыг хөгжүүлэх сангийн тухай хуулийн хүрээнд хөдөө, орон нутгийн аялал жуулчлалыг хөгжүүлэх зорилго бүхий төсөл, хөтөлбөр хэрэгжүүлж буй бизнес эрхлэгч, төв, орон нутгийн Засгийн газарт санхүүгийн дэмжлэг олгохоор заасан байна. Мөн мужийн хэмжээнд Аялал жуулчлалын салбарт үйл ажиллагаа явуулдаг аж ахуйн нэгж, байгууллагуудад зарим мужууд хөнгөлөлттэй зээл олгодог байна.

Аялал жуулчлалын салбарыг хөгжүүлэхэд анхаарах чухал асуудлын нэг бол аюулгүй байдлын асуудал юм. Энэ нь аялагч, жуулчид төдийгүй улс орон, байгаль орчин зэрэг холбогдох бүхий л оролцогчдод хамаарах бөгөөд АНУ-ын хувьд 9-р сарын 11-ний халдлагаас хойш хилийн шалган нэвтрүүлэх хяналт шалгалтыг ихээхэн чангаруулжээ.

АНУ нь аялал жуулчлалын салбарыг хөгжүүлэх зорилтын хүрээнд судалгаа, мэдээлэл, дүн шинжилгээг гол чиглэл болгон томъёолсон нь хууль эрх зүй, бодлогын хэрэгжилтийг бодитойгоор дүгнэх, цаашид авч хэрэгжүүлэх арга хэмжээг зөв тодорхойлох, ухаалаг шийдвэр гаргалтад ихээхэн хувь нэмэртэй гэж үзэж байгаа юм.

АШИГЛАСАН МАТЕРИАЛ

БНХАУ

- Fenwick, Ann. Evaluating China's Special Economic Zones. 1984.
- <http://scholarship.law.berkeley.edu/cgi/viewcontent.cgi?article=1025&context=bjil>
- Free Trade Zones Act №3218. 6 June 1985.
- <http://www.ilo.org/dyn/natlex/docs/WEBTEXT/52027/65155/E85TUR01.htm>
- Negative List, Special Administrative Measures on the entry of Foreign Investment into China (Shanghai) Free Trade Zone. 29 9 2013.
- Regulations on Special Economic Zones in Guangdong Province. 1980.
- <http://www.asianlii.org/cn/legis/cen/laws/roseziggp554/>
- World Bank (2009) World Development Report 2009: Reshaping Economic Geography.
- http://people.hofstra.edu/geotrans/eng/ch5en/conc5en/China_SEZ.html
- http://www.ved.gov.ru/exportcountries/cn/about_cn/laws_ved_cn/special_area_cn/

Япон

- Cultural heritage protection system in Japan: current issues and prospects for the future. National Graduate Institute for Policy Studies, Tokyo, Japan. July 2014. Эх сурвалж: www.grips.ac.jp.
- Japan Revitalization Strategy. Revised in 2014. Эх сурвалж: www.kantei.go.jp.
- Japanese Tourism: Spaces, Places and Structures. Carolin Funck and Malcom Cooper. Published in 2015 by Berghahn Books.
- OECD Tourism Trends and Policies 2016. OECD Publishing, Paris. 2016.
- Sustainable Island Tourism: The Case of Okinawa. Hiroshi Kakazu. University of the Ryukyus.
- “Серьёзный подход к международному туризму”. Томоми Нагаи. 2014.10.20. Эх сурвалж: www.nippon.com/en.
- Japan National Tourism Organization – www.jnto.go.jp.
- Japan Tourism Agency – www.mlit.go.jp.

Индонез

- Law of the Republic of Indonesia №39 year 2009 Special Economic Zones- [http://www.fleyin.com/id/lgso/translations/laws/law%20no.%2039%20of%202009%20on%20special%20economic%20zones%20\(mof\).pdf](http://www.fleyin.com/id/lgso/translations/laws/law%20no.%2039%20of%202009%20on%20special%20economic%20zones%20(mof).pdf)
- 2015- www.apec.org/
- Law of RI No. 10 Year 2009, A Law on Tourism <http://faolex.fao.org/docs/pdf/ins89481.pdf>
- Tourism-competitiveness-report-<http://reports.weforum.org/travel-and-tourism-competitiveness-report-2015/economies/#economy=IDN>

БНСУ

- Korean Special Act on Designation and Management of FEZ.
- Korean Foreign Investment Promotion Act.
- Korean Local Regulation on Managing Public Properties
- http://english.visitkorea.or.kr/enu/invest/support/support_tour3.jsp,
- Special Tourist Zone
- http://elaw.klri.re.kr/eng_mobile/yiewer.do?hseq=28355&type=sogan&key=8, Tourism promotion Act, БНСУ-ын Аялал жуулчлалыг дэмжих тухай хуулийн 70-р зүйл, уг хуулийг дагаж мөрдөх тухай тогтоолын 58-р зүйл

АНУ

- 22 U.S. Code § 2131 - Travel Promotion Act of 2009,
- <https://www.law.cornell.edu/uscode/text/22/2131>
- <https://www.selectusa.gov/travel-tourism-and-hospitality-industry-united-states>
- <https://www.ustravel.org>
- OECD Tourism Trends and Policies 2016. OECD Publishing, Paris. 2016.

МОНГОЛ УЛСЫН ОЙН САНГИЙН ТӨЛӨВ БАЙДЛЫН ТАЛААРХ ЛАВЛАГАА, МЭДЭЭЛЭЛ

Ц.Болормаа, Б.Нандингэрэл

УДИРТГАЛ

Монгол орны ойн сан нутгийн хойд хэсгийг эзлэх ба Байгаль–Сибирийн их Тайга, Төв Азийн хээр цөлийн торгон заагт уур амьсгалын эрс тэс нөхцөлд, байгалийн жамаар нөхөн сэргэх чадавхаар нэн хязгаарлагдмал, түймэр, хөнөөлт шавьж болон хүний үйл ажиллагааны сөрөг нөлөөлөлд хялбар өртөмтгий бүсэд байрладаг гэж үздэг. Монгол орны нийт ойн сан нь шилмүүст, навчит ой, нутгийн өмнөд хэсгийн говь цөлийн бүсээр тархан ургах загаас бүрддэг байна. /Зураг1/



Ойн сангийн төлөв байдал: Монгол орны ойн онцлог нь Сибирийн их Тайгын үргэлжлэл, түүний өмнөд төгсгөл хэсэг гэж үзэх боловч эх газрын эрс тэс ус, чийг дутмаг, хоногийн болон жилийн температурын ялгавар их, ойн ургалтын хугацаа харьцангуй бага нөхцөлд дасан зохицож ургадаг гэж “Ойн судалгаа, хөгжлийн төв”-өөс гаргасан “Монгол орны ойн сангийн төлөв байдал”¹⁷⁰ судалгааны тайланд дурдсан байна.

Тус судалгааны тайлангаас үзэхэд 2013 оны байдлаар Монгол Улсын ойн сан бүхий газар **18647,5 мянган га** буюу Монгол Улсын нийт нутаг дэвсгэрийн **11.92** хувийг эзэлж байсан бөгөөд үүнээс ойгоор бүрхэгдсэн талбай нь 12519 мянган га буюу нийт газар нутгийн 8.00 хувийг эзэлж байсан үзүүлэлттэй байжээ.¹⁷¹

Харин 2015 оны IY улирлын байдлаар Монгол Улсын ойн сан бүхий газар нь **18454,6 мянган га** болсон ба энэ нь нийт газар нутгийн **11.8** хувь гэж тогтоогдсон байгаа нь 2013 оны тоон үзүүлэлттэй харьцуулахад **192.9 мянган га буюу 0.12 хувиар хорогдсон** үзүүлэлт гарсан байна.

Ойн сан бүхий газар нь 18454,6 мянган га газрын:

- 17911,2 мянган га-г ойн талбай
- 5435.0 мянган га-г ойн бус талбай эзэлж байна.

¹⁷⁰ “Монгол орны ойн сангийн төлөв байдал” УБ.,2013 он. Ойн судалгааны хөгжлийн төв, УТУГ-ын Ойн нөөцийн судалгааны алба

¹⁷¹ Мөн тэнд

Ойн талбай дахь ойгоор бүрхэгдсэн талбай нь **12280 мянган га** буюу нийт газар нутгийн **7.8 хувийг** эзлэх бөгөөд энэ нь 2013 оны мөн үзүүлэлттэй харьцуулахад **239 мянган га буюу 0.2 хувиар хорогдсон** дүн гарчээ. Ийнхүү өөрчлөгдөж буй шалтгаан нь ойн түймэрт өртөх, дэлхий нийтийг хамарсан цаг агаарын дулаарлаас үүдэлтэй хэт хуурайшилт, хөнөөлт шавж, өвчинд нэрвэгдэх, хууль бус мод бэлтгэл, буруу технологиор мод бэлтгэлийг явуулж байгаа зэрэг шалтгаанаас үүдэлтэй хэмээн Ойн судалгаа хөгжлийн төвийн тайланд дурдсан байна.

Монгол орны ойн сангийн дээр дурдсан бүтэц болон 2015 оны IY улирлын статистик мэдээллийг схемлэн үзүүлбэл дараах байдалтай байна.

Монгол орны ойн сангийн бүтцийн бүдүүвч
(2015 оны IY улирал)

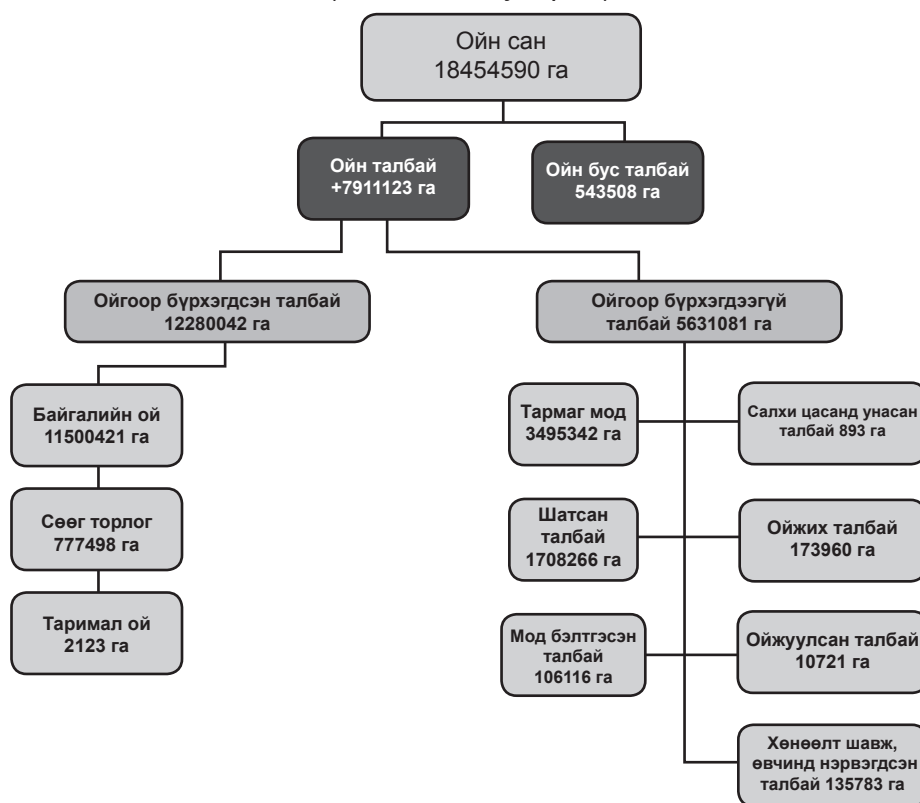

Монгол орны ойн сангийн талбайн 75.45 хувийг шилмүүст болон навчит ой, 24.55 хувийг заган ой эзлэх бөгөөд 140 гаруй зүйлийн мод, сөөгөөс бүрдэнэ. Ойн санг бүрдүүлэх модод нь **шилмүүст мод** ба **навчит мод** гэсэн үндсэн хоёр ангид хуваагдана.

Шинэс, нарс, хуш, гацуур, жодоо зэрэг нь шилмүүст мод, хус, улаас, улиангар, хайлаас, бургас, сөөг нь навчит модны төрөлд багтана. Монгол орны ойг бүрдүүлэгч зонхилох мод нь Шинэс бөгөөд нийт ойн сангийн талбайн 62,5%-ийг, нөөцийн 78,6%-ийг тус тус эзэлдэг байна.

“Монгол Улсын олон зорилтот үндэсний ойн тооллого”-ын талаарх урьдчилсан мэдээлэл

Германы Олон Улсын хамтын ажиллагааны нийгэмлэг (GIZ), Байгаль орчин, аялал жуулчлалын яам, Ойн судалгаа хөгжлийн төв хамтран МУИС, ХААИС, ШУТИС зэрэг 13 байгууллагуудыг оролцуулан 2014-2016 оны хооронд “Монгол Улсын олон зорилтот үндэсний ойн тооллого”-ын ажлыг зохион байгуулж, гүйцэтгэсэн бөгөөд тооллогын ажлын тайлан боловсруулалтын шатанд явж байгаа¹⁷² тул тус яамнаас ирүүлсэн 51 слайд бүхий урьдчилсан танилцуулгад үндэслэн энэхүү мэдээллийг бэлтгэв. (*Слайдыг хавсаргае*)

Монгол Улсын хувьд ойн тооллогыг анх 1956 онд хийсэн бөгөөд тухайн үед мод бэлтгэх, боловсруулах үйлдвэр барих шаардлагын дагуу ойн баялгийн нөөцийг тогтоох зорилгоор тооллого явуулж байжээ. Түүнээс хойш 2014 онд энэхүү олон зорилтот ойн үндэсний тооллогын ажлыг төсвийн дэмжлэгтэйгээр, Германы Олон Улсын хамтын ажиллагааны нийгэмлэгийн санхүүжилтээр хийсэн байна.

Олон зорилтот ойн тооллогын гол зорилго нь ойн ургах орчин, ойн үндсэн үзүүлэлтүүд, Монгол орны ойн санд нөлөөлж буй гадны хүчин зүйлс, тэдгээрийн нөлөөлөл бүхий нэгдсэн мэдээллийн сан бүрдүүлэх явдал гэж үзэж болохоор байна. Түүнчлэн ойн насжилт, өсөлт зэргийг тооцож гаргахын зэрэгцээ хичнээн тонн хүлэмжийн хийг шингээж, хэдий хэмжээний хүчилтөрөгч ялгаруулж байгааг хэмжих бөгөөд хүлэмжийн хийг бууруулах ямар боломж бололцоо байгааг тогтооход оршино гэж Ойн судалгаа хөгжлийн төвөөс мэдээлсэн байна.

Юуны өмнө тус тооллого судалгааны ажлыг 16 байгууллага, аж ахуйн нэгж хамтран гүйцэтгэсэн бөгөөд хээрийн хэмжилт тооллого, эх мэдээ цуглуулах судалгааны ажлын хүрээнд нийт 4211 цэгт 12633 дээж талбай байгуулж, гүйцэтгэгч 10 аж ахуйн нэгжийн 22 баг хэмжилт судалгааны ажлыг гүйцэтгэсэн байна. Өөрөөр хэлбэл, 4211 цэгт 12633 дээж талбай буюу нийт ойн талбайн 0.02 хувьд нь тооллого хийсэн байна.*

Урьдчилсан танилцуулгаас үзэхэд Алтайн бүсэд 0.32 сая.га, Хангайн бүсэд 2,25 сая.га, Хөвсгөлийн бүсэд 4,83 сая.га бол Хэнтийн бүсэд 2,29 сая.гаг хамарсан ойн талбай байна. Тооллогын үр дүнг урьдчилсан байдлаар гаргасныг доорх хүснэгтэд үзүүлэв.

4211 дээж талбайн хэмжээ	1586 га (нийт ойн талбайн 0,02%)
ЦӨД** хэмжилт	251 890 мод
Модны өндрийн хэмжилт	67 956 мод
Хожуулын хэмжилт	8456 хожуул
Унанги модны хэмжилт	25 544 мод
Байгалийн сэргэн ургалт	166830 зүлзган мод
Модны жилийн цагирагийн дээж	6300 дээж
Хөрсний дээж	630 дээж
Хөвхөн давхаргын дээж	630 дээж

¹⁷² Байгаль орчин, аялал жуулчлалын яамнаас өгсөн тайлбар

* - "Ойн судалгаа, хөгжлийн төв"-өөс өгсөн тодруулга

** -Тайлбар: Хүснэгтэд тооллого хийсэн талбайн хэмжилтийн үзүүлэлтийг харуулсан болно. ЦӨД гэдэг нь модний өндрийн хэмжээ бөгөөд "цээжний өндрийн хэмжилт" гэх үгийн товчлол байна. ЦӨД-ийг 1 метр 30 см-ээр тооцдог байна.

Түүнчлэн танилцуулгаас үзэхэд олон зорилтот ойн үндэсний тооллогоор:

- ойн ургах орчинд үнэлгээ
- ойн төлөв байдлын үнэлгээ
- гадны хүчин зүйлсийн нөлөөллийг судлан тогтоожээ.

Ойн ургах орчны үнэлгээнд: ойн бүсийн өндөршил, газрын налуу, газрын налуугийн чиглэл, хөрсний хэв шинж, ойн бүсийн хөвхөн болон ялзмагт давхаргад үнэлгээ хийж, улмаар ургаа модны нөөц, шинэс модны өндөр ба ЦӨД-ийн хамаарал болон ойг бүрдүүлэгч модны төрлүүдийг тооцон гаргасан байна.

Ойн төлөв байдлын үнэлгээнд: ургаа модны нөөц, ойг бүрдүүлэгч модны төрлүүд, модны төрөл зүйлийн бүрдлийг модны тоогоор болон га дахь зүйлийн бүрдлийн нөөцөөр гаргасан байна. Мөн хамгаалалтын болон ашиглалтын бүсийн хэрэгцээний модны нөөц, ойн хатсан модны нөөц, ургаа болон хатсан нөөцийн харьцаа, ойн ургаа нөөцийн эрүүл байдал, нөөцийн үнэлгээ, байгалийн сэргэн ургалт, түүний үнэлгээ, бүрдэл, тархалт болон ойн нөөцийн насны бүлгийг тооцон гаргажээ.

Гадны хүчин зүйлсийн нөлөөнд: ойн түймэр, хөнөөлт шавьж, мал бэлчээрлэлт, хөрсний эвдрэл, хожуулын өмхрөл буюу мод бэлтгэсэн байдлыг судлан тогтоосон байна.¹⁷³

Үүнээс ойн төлөв байдалд хийсэн үнэлгээний үр дүнг багцалж үзвэл:

- Ургаа модны нөөц нь Алтайн бүсэд 1 га-д 81 м³, Хангайн бүсэд 1 га-д 131м³, Хөвсгөлийн бүсэд 1 га-д 120 м³, Хэнтийн бүсэд 1 га-д 95 м³ байх бөгөөд үүнийг улсын дундажтай (113.6м³) харьцуулахад Хөвсгөлийн бүсийн ургаа модны нөөц 7м³ -ээр, Хангайн бүсийн ургаа модны нөөц 18м³ -ээр илүү байна.

- Ойг бүрдүүлэгч модны төрлөөр нь авч үзвэл аль ч бүсэд шинэс мод голлох бөгөөд Алтайн бүсэд шинэс 95%, гацуур 3%, Хангайн бүсэд шинэс 97%, хуш 3%, Хөвсгөлийн бүсэд шинэс 86%, нарс 2%, хуш 4%, гацуур 1% байгаа бол Хэнтийн бүсэд шинэс 49%, нарс 16%, хуш 17%, гацуур 1%-ийг тус тус бүрдүүлж байна.

- Хамгаалалтын болон ашиглалтын бүсийн хэрэгцээний модны нөөцийн хувьд Алтайд ашиглалтын бүсийн нөөц 1 га-д 26.55 м³, хамгаалалтын бүсийн нөөц 47.82м³, Хангайд ашиглалтын бүсийн нөөц 83.87м³ бол хамгаалалтын бүсийн хэрэглээний модны нөөц 46.73м³ байна. Харин Хөвсгөлийн бүсэд ашиглалтын бүс дэх хэрэглээний модны нөөц 62.3м³, хамгаалалтын бүсийн хэрэглээний нөөц 59.83м³ бол Хэнтийн бүсэд ашиглалтын бүс дэх хэрэглээний модны нөөц 59.69м³, харин хамгаалалтын бүс дэх нөөц 59.69м³ байна.

- Ойн нөөцийн насжилтын хувьд 20-оос доош, 20-50 жил, 50-100 жил, 100-200 жил, 200-300 жил, 300-аас дээш гэсэн 6 бүлэгт ангилан авч үзсэн бөгөөд дөрвөн бүсийн ойн нөөцийн насжилтыг улсын дундажтай харьцуулахад дараах үзүүлэлттэй байна.

¹⁷³ "Монгол Улсын олон зорилтот үндэсний ойн тооллогын ажлын гүйцэтгэл, үр дүн" танилцуулга. 2016 он. Ойн судалгаа, хөгжлийн төв.

Ойн нөөцийн насжилт
(хувиар)

	Алтай	Хангай	Хөвсгөл	Хэнтий	Улсын дундаж
20-оос доош	1	2	1	3	2
20-50 жил	10	12	12	13	12
50-100 жил	21	33	31	31	31
100-200 жил	28	36	31	38	34
200-300 жил	21	12	18	14	16
300-аас дээш	18	4	7	2	5

Ойн нөөцийн насжилтын хүснэгтээс харахад 50-200 жилийн настай моддын нөөц хамгийн өндөр байгаа бөгөөд Хангайн болон Хэнтийн бүсийн нөөц улсын дунджаас давсан үзүүлэлттэй байгаа бол 20-оос доош, 300-аас дээш жилийн настай моддын нөөц хамгийн бага байгаа нь харагдаж байна.

• Ойн сангийн байгалийн сэргэн ургалтын үнэлгээг авч үзвэл Алтайн бүсэд 1 га-д 8128 ширхэг, Хангайн бүсэд 2184 ширхэг, Хөвсгөлийн бүсэд 3477 ширхэг, Хэнтийн бүсэд 4516 ширхэг мод сэргэн ургаж байгаа дүн гарсан ба энэ нь улсын дундажтай (3527ш) харьцуулахад Алтайн бүс 4601 ширхэгээр, Хэнтийн бүс 989 ширхэгээр сэргэн ургах модны хэмжээ өссөн үзүүлэлт гарчээ.

Түүнчлэн байгалийн сэргэн ургалтыг модны төрөл зүйлээр авч үзвэл дараах үзүүлэлттэй байна.

Сэргэн ургалтын модны төрөл зүйлийн бүрдэл
(хувиар)

	Шинэс	Бургас сөөг	Улаас	Хус	Гацуур	Хуш	Нарс
Алтай	18	78	-	2	2	-	-
Хангай	78	8	-	5	2	7	-
Хөвсгөл	62	5	2	19	3	7	1
Хэнтий	17	14	12	36	1	9	9

• Гадны хүчин зүйлсийн нөлөөллийн хувьд түймэрт өртсөн талбай нь Хэнтийн бүсэд 0.35 хувь, Хөвсгөлийн бүсэд 0.13 хувь, Хангайн бүсэд 0.08 хувь, Алтайн бүсэд 0.01 хувийн үзүүлэлттэй байгаа бөгөөд үүнийг улсын дундажтай харьцуулбал Хэнтийн бүсийн түймэрт өртсөн талбай улсын дунджаас 0.16 хувиар их байх ба бусад гурван бүсийн хувьд улсын дунджаас доогуур үзүүлэлттэй байна.

- Харин ойн хөнөөлт шавжийн хувьд бүртгэгдсэн талбай нь Алтайн бүсэд хамгийн өндөр буюу 24 хувь, бусад бүсэд улсын дунджаас доогуур буюу 10 хувь ба түүнээс доогуур үзүүлэлттэй гарсан байна.

Эдгээр мэдээллийг Байгаль орчин, аялал жуулчлалын яамны харьяа Ойн судалгаа, хөгжлийн төвийн бидэнд ирүүлсэн “Монгол Улсын олон зорилтот үндэсний ойн тооллогын ажлын гүйцэтгэл, үр дүн” танилцуулгаас түүвэрлэн бэлтгэсэн бөгөөд танилцуулгыг бүрэн эхээр нь хавсарган хүргүүлж байна.

2

БҮЛЭГ

НИЙГЭМ

**МОНГОЛ УЛСЫН ХҮН АМЫН УДМЫН САНГИЙН АЮУЛГҮЙ БАЙДАЛ,
БУСАД ОРНЫ ТУРШЛАГА**

*Г.Билгээ, Ц.Болормаа,
Б.Нандингэрэл*

АГУУЛГА**СУДАЛГААНЫ ХУРААНГУЙ**

НЭГ. Хүн амын удмын сангийн тухай ерөнхий ойлголт

- 1.1. Ген, генийн сангийн тухай
- 1.2. Удмын сангийн тухай
- 1.3. Цус ойртолт, түүний төрөл хэлбэр
- 1.4. Цус ойртолтоос хамгаалах арга зам

ХОЁР. Монгол Улсын хүн амын удмын сангийн аюулгүй байдлын өнөөгийн түвшин

- 2.1. Монгол Улсын хүн амын удмын сан дахь цус ойртолтын түвшин
- 2.2. Хүн амын өвчлөлд цус ойртолтын нөлөө

ГУРАВ. Монгол Улсын удмын сангийн аюулгүй байдлын эрх зүйн орчин

ДӨРӨВ. Цус ойртолтыг зохицуулж буй гадаадын эрх зүйн орчин

- 4.1. Цус ойртох харилцааг хуулиар хориглосон байдал
- 4.2. Цус ойртох харилцааг хориглосон зарим улсын эрх зүйн зохицуулалт
 - 4.2.1 АНУ, Алабама муж улс
 - 4.2.2 АНУ, Өмнөд Каролин муж улс
 - 4.2.3 Вьетнам
 - 4.2.4 Шинэ Зеланд
 - 4.2.5 Ирланд
 - 4.2.6 Канад
 - 4.2.7 Малайз
 - 4.2.8 ОХУ
 - 4.2.9 БНСУ
 - 4.2.10 Филиппин
 - 4.2.11 Швейцар
 - 4.2.12 Ямайка

АШИГЛАСАН МАТЕРИАЛ

СУДАЛГААНЫ ХУРААНГУЙ

Судалгааны хамрах хүрээ: Судалгаанд хүн амын удмын сан, түүнд нөлөөлөх хүчин зүйлс, цус ойртолтын төрөл хэлбэрүүд, Монгол Улс дахь цус ойртолтын өнөөгийн байдал, хүн амын өвчлөл дэх цус ойртолтын нөлөөлөл, цус ойртолтыг Монгол Улсын болон бусад улсын ямар хуулиар хэрхэн зохицуулж байгаа зэрэг асуудлуудыг хамруулав.

Хүн амын удмын сан, түүнд нөлөөлөх хүчин зүйлс, цус ойртолтын өнөөгийн байдал, хүн амын өвчлөл дэх цус ойртолтын нөлөөллийг судалсан судалгааны нэг болон хоёрдугаар хэсэгт Биологийн шинжлэх ухааны доктор, профессор *Ж.Батсуурь*, Анагаах ухааны доктор *Э.Энхмаа* нарын “Монгол Улсын иргэн угийн бичиг хөтлөх үлгэрчилсэн загвар” бүтээлээс холбогдох мэдээллийг авч ашигласан болно.

Судалгааны тайлангийн гурав болон дөрөв дэх хэсэгт Монгол Улсын болон гадаад улсуудын эрх зүйн орчинг судалсан бөгөөд АНУ, Вьетнам, Шинэ Зеланд, Ирланд, Канад, Малайз, ОХУ, БНСУ, Филиппин, Швейцар, Ямайка зэрэг 11 улсад цус ойртолтыг тодорхойлж, зохицуулж байгаа байдал, түүнд холбогдох хууль тогтоомжийг судлан харьцуулалт хийв.

Судалгааны хураангуй: Ж.Батсуурь, Э.Энхмаа нарын Монгол Улсын хүн амын удмын санд хийсэн генетик судалгаагаар хүн ам дахь цус ойртолтын түвшин нь элэнц өвөг, эмгийн (өөрөөс дээш 3 дахь) үеэс хулан өвөг, эмэг (өөрөөс дээш 6 дахь) үеийн хооронд буюу дунджаар хуланц (өөрөөс дээш 4 дэх үе) үеийн түвшинд цусан төрлийн холбоотой үр удмууд хоорондоо гэрлэх тохиолдол түгээмэл байгаа нь тогтоогджээ. Хүн амын гэрлэлтийн тогтолцоонд хийсэн судалгаагаар:

✓ Хөдөөгийн багийн хүн амын хувьд нэг багийн уугуул хүмүүс хоорондоо гэрлэх нь нийт гэрлэлтийн 85.4 хувь;

✓ Нэг сумын хүн амын хувьд тухайн сумын уугуул хүмүүс хоорондоо гэрлэх нь нийт гэрлэлтийн 73.9 хувь;

✓ Нэг аймгийн хүн амын хувьд тухайн аймгийн уугуул хүмүүс хоорондоо гэрлэх нь нийт гэрлэлтийн 86.1 хувийг тус тус эзэлж байгаа нь хүн амын дотор шууд болон алсуур цус ойртолтын түвшинг өсгөх ноцтой шалтгаан болж байна гэж дүгнэсэн байна.

Эрх зүйн зохицуулалт: Монгол Улсын хэмжээнд одоогоор хүн амын удмын сангийн аюулгүй байдлыг цогц байдлаар хамгаалсан бие даасан хууль байхгүй бөгөөд энэ судалгааны гуравдугаар хэсэгт авч үзсэн эрх зүйн актуудад хэсэгчлэн зохицуулсан байдлаас үзэхэд хүн амын удмын сангийн аюулгүй байдлыг хамгаалах эрх зүйн орчин хангалттай бүрдээгүй гэж үзэх үндэслэл байна. (Судалгааны гуравдугаар хэсгээс үзнэ үү.)

Судалгааны явцад хуулийн зохицуулалт бүхий нийт 32 улсын эрх зүйн орчны мэдээллийг судалж үзэхэд тэдгээрээс давхардсан тоогоор Эрүүгийн хуулиар зохицуулсан 23 (72 хувь), Иргэний хуулиар зохицуулсан 7 (22 хувь), Гэр бүлийн тухай хуулиар зохицуулсан 9 (28 хувь), бие даасан

хуулиар зохицуулсан 4 (13 хувь) улс байна. Түүнчлэн уг харилцааг нэг хуулиар зохицуулсан 22 улс (69 хувь), хоёроос гурван хуулиар давхар зохицуулсан 10 улс (31 хувь) байх бөгөөд судалгаанд хамрагдсан бүх улсын хувьд Эрүүгийн хуулиар хориглосон зохицуулалттай байна.

Судалгаанд хамрагдсан 12 улсад цус ойртолт буюу бүлийн доторх гэрлэлтийг (incest) Эрүүгийн хуулиар гэмт хэрэгт тооцсон, эсхүл удам доторх гэрлэлтийг Иргэний болон Гэр бүлийн хуулиар хууль бус гэрлэлт гэж үзэн хориглодог байна.

Судалгаанд хамрагдсан улсуудын хувьд хүн ам дахь цус ойртсон гэрлэлтийг хуулиар хориглох, хориглосон үйлдлийг зөрчсөн тохиолдолд эрүүгийн хариуцлага хүлээлгэх нийтлэг зохицуулалт байх бөгөөд Ирланд, Ямайка улсууд “Цус ойртолтод хүлээлгэх хариуцлагын тухай” бие даасан хуультай бол БНСУ-д уг асуудлыг хуулиар зохицуулахаас гадна давхар угийн бичиг хөтлөх байдлаар цус ойртолтоос урьдчилан сэргийлж байна.

Судалгаанд хамрагдсан улсуудын цус ойртолтын хүрээнд дараах ойлголтуудыг нарийвчлан тодорхойлсон байна. Үүнд:

- цус ойртох харилцааны субъект ;
- цус ойртолт гэж үзэх үйлдэл;
- хүлээлгэх хариуцлага.

Цус ойртох харилцааны субъект: АНУ-ын Алабама, Өмнөд Каролин муж, Вьетнам, Малайз, Солонгос, Филиппин улсын хууль тогтоомжид энэхүү ойлголтыг илүү нарийвчлан тодорхойлсон байна. Эдгээр улсын хуульд зааснаар цус ойртох харилцааны субъект эд дараах этгээдүүдийг хамааруулдаг. Үүнд:

- өвөө, эмээ, эцэг, эх, хүүхэд, ах, эгч, ач, зээ, авга ах, авга эгч, нагац ах, нагац эгч, үеэл ах, үеэл эгч, үеэл ач дүү, үеэл зээ дүү нар;
- эцэг, эсхүл эх нэгтэй хүүхдүүд, тэдгээрийн ах, эгч, авга ах, авга эгч, нагац ах, нагац эгч, авга дүү, нагац дүү нар;
- хойд эцэг, эсхүл эх болон дагавар хүүхдүүд;
- үрчилж авсан эцэг, эх болон үрчлүүлсэн хүүхдүүд;
- хадам аав болон бэр, хадам ээж болон хүргэн.

Мөн шууд цусан төрлийн дөрөв дэх үе (Филиппин), найм дахь үе (БНСУ), төрөл садангийн гурав дахь үе (Вьетнам)-д хоорондоо цус ойртох харилцаанд орохыг хориглосон байна.

Тухайлбал, БНСУ-ын Иргэний хуулиар хэрэв гэр бүл болох гэж байгаа талуудын аль нэг нь зургаан үеийн цусан төрлийн холбоотой, эсхүл төрөл садан нь дөрвөн үеийн цусан төрлийн холбоотой бол хоорондоо гэрлэж болохгүй. Мөн гэр бүл болох гэж байгаа талууд нь үрчилж авсан эцэг, эхийн удмын зургаа дахь үе, тэдгээрийн төрөл садангийн дөрөв дэх үе дотор цусан төрлийн холбоотой бол хоорондоо гэрлэхийг хориглосон байна.

Цус ойртолт гэж үзэх үйлдэл: Дээр дурдсан этгээдүүдийн хоорондын дараах үйлдлийг цус ойртох харилцаа гэж үзэн хуулиар

хориглосон байна. Үүнд:

- гэрлэх (АНУ, Алабама, Вьетнам, Малайз, БНСУ, Филиппин);
- сүй тавих (АНУ, Алабама);
- бэлгийн харилцаанд орох (АНУ, Алабама, Өмнөд Каролин, Канад, Швейцар, Шинэ Зеланд, Ямайка);
- нөхөр, эхнэрийн харилцаатай хамтран амьдрах (Вьетнам) зэрэг болно.

Хүлээлгэх хариуцлага: Хуулиар хориглосон дээрх үйлдэл хийсэн тохиолдолд дараах төрлийн хариуцлага хүлээлгэхээр заасан. Үүнд:

- хорих (АНУ-ын Алабама, Вьетнам, Канад, Малайз, Швейцар, Шинэ Зеланд);
- албадан хөдөлмөрлүүлэх (АНУ-ын Алабама, Ямайка);
- мөнгөн торгууль оногдуулах (Швейцар);
- нутаг зааж явуулах (Ирланд).

Гэмт үйлдлийн хүндрүүлэх нөхцөл байдал үүссэн үед оноох хорих ялын дээд хэмжээ 30 жил (Малайз), 10-14 жил (АНУ-ын Алабама, Канад, Малайз, Шинэ Зеланд), 3-5 жил (Вьетнам, Швейцар), хөнгөрүүлэх нөхцөлд оноох хорих ялын доод хэмжээ нь 6 сар (Вьетнам) байхаар судалгаанд хамрагдсан улсуудын Эрүүгийн хуульд заасан байна.

Мөн албадан хөдөлмөр эрхлүүлэх хуулийн хариуцлагыг АНУ-ын Алабама мужийн Эрүүгийн хуульд нэг өдрөөс нэг жил хүртэл хугацаатай байхаар тогтоосон байна. Ямайка улсын Цус ойртох үйлдэлд хүлээлгэх хариуцлагын тухай хуульд хорих болон албадан хөдөлмөр эрхлүүлэх ял оногдуулах үйлдэл, ялын хэмжээг дараах байдлаар тогтоосон. Үүнд, хориотой харилцаанд орохыг оролдсон бол 2 жил, харилцаанд орсон бол 5 жил, 12-оос доош насны хүүхэдтэй харилцаанд орсон бол 15 жил хорьж, албадан хөдөлмөр эрхлүүлнэ.

Ирланд улсын Цус ойртох үйлдэлд хүлээлгэх хариуцлагын тухай хуульд цус ойртох харилцаанд орсон бол 2 жилийн хугацаатай хорьж, албадан хөдөлмөр эрхлүүлэх, эсхүл 2 жилийн хугацаатай нутаг зааж, албадан хөдөлмөр эрхлүүлэхээр заасан байна. Хүндрүүлэх нөхцөл үүссэн тохиолдолд дээд тал нь 7 жилийн хугацаатай дээрх ялыг эдлүүлнэ.

Судалгааны явцад хүн амын удмын сангийн асуудлаар мэргэшсэн эрдэмтэн судлаачид, төрийн бус байгууллагуудтай уулзсан бөгөөд тэднээс “хүн амын удмын сангийн аюулгүй байдлын тухай” хууль нь зөвхөн цус ойртолтыг хориглосон, урьдчилан сэргийлсэн зохицуулалттай байхаас гадна танин мэдэх, соён гэгээрүүлэхтэй холбогдон үүсэх харилцааг цогцоор нь зохицуулсан байх шаардлагатайг онцгойлон сануулж байв.

НЭГ. ХҮН АМЫН УДМЫН САНГИЙН ТУХАЙ ЕРӨНХИЙ ОЙЛГОЛТ

“Хүн судлал”-ын шинжлэх ухаан буюу антропологийн шинжлэх ухаан нь байгалийн болон нийгмийн шинжлэх ухааны аль алинд нь хамаарах бөгөөд хүнийг:

- биологийн хүн судлал буюу генетик (*удамшил хувьсал*);
- нийгэм-соёлын хүн судлал (*social - cultural anthropology*);
- угсаатан судлал (*угсаатан зүй - ethnology*);
- палиоантропологи (*эртний хүн судлал*) зэрэг салбар шинжлэх ухаан нарийвчлан судалдаг байна.

Хүнийг биологийн буюу генийн (удмын) талаас нь судалдаг салбар шинжлэх ухааныг био-антропологийн салбар гэнэ. Хүн судлалын доктор, профессор Ж.Батсуурь, Анагаах ухааны доктор Э.Энхмаа нарын тодорхойлж бичсэнээр¹⁷⁴ Аливаа амьд бие махбодын эцэг, эхийн шинж тэмдэг үр удамдаа хэрхэн дамжиж удамшдаг зүй тогтолыг судалдаг ухааныг “Удамшил зүй” гэнэ. Эцэг, эхийн шинж тэмдэг удамшихын зэрэгцээ хувьсан өөрчлөгдөх зүй тогтлыг судалдаг ухааныг “Хувьсал зүй” гэнэ.¹⁷⁵ Биологийн шинжлэх ухаанд удамшил зүй, хувьсал зүй хоёрыг нэгтгэн зангидсан шинжлэх ухааны салбарыг “Генетик” (*удамшил хувьсал*) хэмээн нэрлэдэг.

Биологийн шинжлэх ухааны доктор, профессор И.Пүрэвдоржийн тодорхойлж бичсэнээр¹⁷⁶, эцэг эх биеэс үр төлд тухайн амьд биеийн зүйлийн ба бодгалын шинж тэмдэг дамжих чанарыг удамшил гэнэ. Удамшил, хувьслын үзэгдлийг судалж, түүний мөн чанар, зүй тогтлыг илрүүлдэг шинжлэх ухааны салбарыг генетик гэнэ. Генетикийн шинжлэх ухаанаар хүн амын удмын сан (генийн сан)-гийн дотоод тогтоц, түүнд нөлөөлөх хүчин зүйлс, тэдгээрийн нөлөөллийг судална. Тухайлбал, хүний удмын санд хамгийн их нөлөөлдөг хүчин зүйлс болох:

- цус ойртолт ба гэрлэлтийн тогтолцоо;
- удамшлын өвчний төрөл, илрэл, тархалт;
- удамшлын бус өвчлөл, нас баралтын удамших хандлагын байдал;
- төрөл бүрийн халдварт өвчний тархалтын нөлөө;
- хүрээлэн буй орчин дахь радиацийн нөлөө;
- химийн төрөл бүрийн нэгдлүүдийн хэрэглээний нөлөө;
- байгаль, уур амьсгалын нөлөө¹⁷⁷ гэх мэт хүчин зүйлс хүний удмын санд хэрхэн нөлөөлж байгааг судлан тогтоодог байна.

Монгол Улсын хэмжээнд хүн ам дахь цус ойртолтын өнөөгийн түвшин, түүнд нөлөөлж байгаа хүчин зүйлсийн талаарх судалгааг 1974 оноос эхлэн 40 гаруй жилийн хугацаанд энэ салбарын тэргүүлэх эрдэмтэд болох Ж.Батсуурь¹⁷⁸, Э.Энхмаа¹⁷⁹ ахлагчтай судалгааны баг нийслэл, 18 аймгийг хамруулан хийсэн байх ба энэхүү судалгааны мэдээллийг холбогдох хэсгүүдэд авч ашигласан болно.

¹⁷⁴ Ж.Батсуурь, Э.Энхмаа. Монгол Улсын иргэн үгийн бичиг хөтлөх үлгэрчилсэн загвар. 2010 он. УБ., 38 дахь тал.

¹⁷⁵ Мөн тэнд.

¹⁷⁶ Мөн тэнд.

¹⁷⁷ Мөн тэнд.

¹⁷⁸ Биологийн шинжлэх ухааны доктор, профессор. Шинжлэх ухааны гавъяат зүтгэлтэн.

¹⁷⁹ Анагаах ухааны доктор.

Тус судалгаагаар Монгол Улсын хүн амын генетик процессын онцлог, гэрлэлтийн байдал, цус ойртолтыг судалсаны дүнд хүн амын цус ойртох үзэгдлийн учир шалтгаан, өнөөгийн түвшин, түүний уршигт үр дагаврыг бүрэн тогтоосон гэжээ.

Хүн амын удмын сангийн аюулгүй байдлыг бүрэн хангахын тулд юун түрүүнд “генийн сан”, “удмын сан”, “ген”, “цус ойртолт”, “цус ойртолтоос гарах арга зам” зэргийг зайлшгүй ойлгож мэдсэн байх шаардлагатай тул судалгаанд эдгээр асуудлуудын талаар цэгцтэй ойлголт өгөхийг оролдсон болно. Энэ хүрээнд АШУҮИС-ийн Удам зүйн тэнхимийн доктор, профессор И.Пүрэвдоржийн генетикийн нэг сэдэвт бүтээл¹⁸⁰-ийг ашиглалаа.

1.1. Ген, генийн сангийн тухай

Ген гэдэг нь хүний удмын мэдээллийг хэдэн үе дамжуулан авч явдаг, хэзээ ч мөхдөггүй “ертөнц” юм. Өөрөөр хэлбэл, ген нь амьд организмын удамшлын мэдээллийг агуулсан молекул нэгж (материаллаг хэсэг) юм.

Хүний бие махбодийг бүтээгч эсийн дотор хромсом хэмээх биенцэр байдаг. Энэ биенцэрийн дотор ген орших бөгөөд ген үеэс үед үр хүүхдэд дамжин хадгалагдана. Эцэг эх хоёроос 50, 50 хувийн ген буюу адилхан хос 23 хромсомыг хүүхэд энэ тэнцүүгээр хадгалан төрөх бөгөөд хүний амьдралын үйл ажиллагаа нь түүний генийн мэдээллийн сангийн шинж чанарт тулгуурлан явагддаг.

Тухайлбал, хүний нүдний өнгө, царай зүс, зан төрх, явдал суудал, оюун ухаан зэргийг хадгалан дамжуулах ген хэдэн зуун жилийн өмнөх өндөр өвөг, эмгээс эхлэн бөлөнцөр хүртэл сунжран өөрчлөгдөхгүй хадгалагдаж байдаг. Ген устаж үгүй болохгүй, шинээр үүсэхгүй. Генийн өөрчлөлтөөс хүний эрүүл мэндэд хор учирч удам дамжих өвчин үүснэ. Генийн өөрчлөлт, гэмтэл согогтой холбогдон үр удамд дамжих эмгэгийг **удамшлын өвчин** гэнэ. Удамшлын өвчнөөс сэргийлэх, өөрийн удмыг хэвийн, цэвэр ариун байлгахад хүн бүрийн зайлшгүй дагаж мөрдөх ёстой дараах арга замууд бий гэж салбарын эрдэмтэд үзжээ. Үүнд:

- яс, угсаа, удам судар, ах дүү нараа сайн мэдэж угийн бичиг хөтлөх;
- ах дүү, төрөл төрөгсдийн хооронд гэр бүл үүсэж цусан төрлийн холбоо бий болохоос сэргийлэх;
- генийн шинж чадвар, хэвийн байдалд муу нөлөөлөх хорт зуршилд автахаас болгоомжлох (*архи, тамхи, мансууруулах эм, химийн бодис, цацрагийн нөлөө*).

Эхийн хэвлийд үр тогтоход эхээс нэг ген, эцгээс нэг ген авч хослон нийлдэг. Эрүүл хүний генийн санд ч удамших өвчин үүсгэх 5-10 ген байдаг. Хоёр эмгэг ген эвсэн нийлбэл удамшлын өвчтэй хүүхэд төрдөг.

Өөрөөр хэлбэл, эрүүл хүн бүрт байх удамших өвчин үүсгэгч 5-10 төрлийн ген нь зөвхөн өөртэйгөө ижил гентэй нийлсэн тохиолдолд өвчтэй хүүхэд төрдөг байна. Цусан төрлийн хүмүүс гэр бүл болоход эмгэг генүүд хоорондоо хослон нийлдэгээс үр хүүхэд нь төрөлхийн эрхтэн тогтолцооны

¹⁸⁰ И.Пүрэвдорж. Удамшил. УБ., 1991 он.

гажиг, сэтгэц болон аягийн эмгэг, ой тогтоох чадвар муу, оюуны хомсдол, дархлааны тогтолцоо болон бодисын солилцооны эмгэг, удамшлын өвчтэй төрдөг. Мөн хүүхдийн бие бялдарын эрүүл чийрэг өсөн бойжих чадвар, өсөлт удааширна. Цусан төрлийн гэр бүлд энэ үзэгдэл ихэвчлэн жич, зээнцэрийн хүүхдийн хооронд тохиолддог.

Хүн бүр өөрийн эцэг, эхээс заяасан хувь генийн сантай байх бөгөөд энэ нь тухайн хүний эцэг, эхийн яс угсаа, тэдгээрийн дээд ерөнхий өвгөөс тоолох боломжгүй олон үе удам дамжин удамшсан хоршил, хувирлын зүй тогтлоор үр удамд дамждаг.

1.2. Удмын сангийн тухай

Хувь хүний генийн сан нэн баялаг бөгөөд хичнээн олон үр төрүүлнэ түүний үрийн санд төдий чинээ үүсдэг олон хувилбараар үүсдэг генийн хоршлууд үр удамдаа аль болох олон удаа дамжих боломж нээгддэг. Гэвч бодит амьдрал дээр хүн бүр өөрийн генийн сангаас тодорхой хувийг л дамжуулдаг. Генийн сангаас дараачийн үе удамд дамжиж буй тодорхой хэсгийг “**удмын сан**” хэмээн нэрлэнэ.

Өөрөөр хэлбэл, эмэгтэй хүний хүүхэд төрүүлэх биологийн боломжит нас 15 наснаас эхэлж, 50 насанд зогсоно гэж үзвэл түүний нөхөн үржихүйн хугацаа 35 жил үргэлжилнэ. Сар бүр боловсордог эмэгтэй хүний өндгөн эсээс хүүхэд бүрдлээ гэж бодоход 35 жилд 420 хүүхэд төрөх боломжтой ч бодит амьдрал дээр мэдээж ийм биш.

Хэрэв эмэгтэй хүний төрөлт хоорондын хугацааг 1 жил, 1.5 жил, 2 жилийн зайтай гэж тооцвол 35 жилийн хугацаанд нэг эмэгтэй 35; 23; 18 хүүхэд тус тус төрүүлэх боломжтой. Дээрх хугацааны интервалаар тооцож үзвэл дөрвөн хүүхэд төрүүлсэн гэр бүл төрүүлэх боломжтой хүүхдийнхээ дөнгөж 11.4 хувь; 17.4 хувь; 22.2 хувийг л тус тус төрүүлжээ гэсэн үг. Хэрэв хоёр хүүхэд төрүүлбэл энэ тоо 5.7 хувь; 8.7 хувь; 11.1 хувь болж тус тус хоёр дахин багасч, аливаа гэр бүл өвлүүлж болох удмын сангийн тун бага хувийг үр удамдаа өвлүүлж буй хэрэг гэжээ.¹⁸¹ Үүнийг хүснэгтээр үзүүлбэл:

Хүснэгт 1.

№	Эмэгтэй хүний хүүхэд төрүүлэх биологийн боломжит нас 15-50 нас гэж үзвэл 35 жил үргэлжилнэ.				
	Жил	Хүүхэд төрүүлэх боломжтой нас	4 хүүхэд төрүүлсэн гэр бүлийн удмын сангийн хувь	2 хүүхэд төрүүлсэн гэр бүлийн удмын сангийн хувь	Цөөн хүүхэд төрүүлэх тусам дараачийн үе удамдаа өвлүүлэх боломжтой генийн сангийнхаа өчүүхэн хувийг л УДМЫН САН байдлаар өвлүүлдэг.
1	1	35	11.4%	5.7%	
2	1.5	23	17.4%	8.7%	
3	2	18	22.2%	11.1%	

Хэтэрхий цөөн хүн амтай манай улсын хувьд энэ нь үндэстний генийн сангаасаа үр удамдаа дамжуулах удмын сангийн юугаар ч үл орлуулах асар их баялаг нөөцийг алдаж буй хэрэг гэдэгт удам зүй, биологийн эрдэмтэд санал нэгддэг байна.

¹⁸¹ Ж.Батсуурь, Э.Энхмаа. Монгол Улсын иргэн угийн бичиг хөтлөх үлгэрчилсэн загвар. 2010 он. УБ., 40 дэх тал.

Ийнхүү хувь хүний эцэг, эхийн генийн сангаас өвлөн авсан удмын сан бол түүний оюун ухаан, бие бялдарын хөгжил, өвчин эсэргүүцэх, урт наслах чадвар, байгаль, нийгмийн юмс үзэгдлийн мөн чанарыг танин ойлгох, өөрийн авьяас билэг, ур чадвараа нээн илрүүлж насан туршийн амьдралаа тэтгэх, улс үндэстнийхээ хөгжилд хувь нэмэр оруулахуйц ажил мэргэжлээ зөв онож сонгоход нь тулгуур хөрс болдог ажээ.

1.3. Цус ойртолт, түүний төрөл хэлбэр

Албан ёсоор эхнэр, нөхөр болон ураг холбосон эр, эмийн нөхөн үржихүйн холбоог хүн амын генетикийн ухааны томьёоллоор гэр бүл гэнэ. Нэг эцэг, эхээс гаралтай, тэдгээртэй болон өөр хоорондоо генийн сангийнхаа тодорхой хувиар ураг, төрлийн холбоо бүхий хүмүүс хоорондоо ураг холбож гэрлэхийг хүн амын генетикийн ухаанд “цус ойртсон гэрлэлт” буюу товчоор “цус ойртолт” гэдэг байна. Хүн амын доторх цус ойртолтын хэлбэрийг:

- шууд цус ойртолт;
- алсуур цус ойртолт гэж хоёр ангилдаг.

Шууд цус ойртолт: Нэг гэр бүл болж ураг холбосон эцэг, эхээс заяасан генийн сангийн тодорхой хувиар хоорондоо ахан дүүсийн төрлийн холбоотой, энэхүү ахан дүүсийн төрлийн холбоо бүрэн арилж хоорондоо цэвэр “хар элэгтэн” болоогүй хүмүүсийн гэрлэлтийг цус ойртсон гэрлэлт буюу “цус ойртолт” хэмээн нэрлэдэг.

Генийн сангийн тодорхой хувиар төрлийн холбоотой дор дурдсан хүрээний цус ойртсон гэрлэлтүүд хүн амын дотор илэрдэг. Тухайлбал:

- нэгэн эцэг, эхээс үүсэлтэй ахан дүүсийн үр удмууд хоорондоо гэрлэх;
- эцгийн, эсвэл эхийн талаар төрлийн холбоо бүрэн арилаагүй хүмүүс хоорондоо гэрлэх;
- эцгийн эцэг эх, эхийн эцэг эхийн талаар төрлийн холбоо бүрэн арилаагүй хүмүүс хоорондоо гэрлэх зэрэг болно.

Алсуур цус ойртолт: Хүн амын хөдөлгөөнийг тэтгэх дэд бүтэц сайтар хөгжөөгүй, газар зүйн байршлаар хоорондоо алслагдмал хэтэрхий сийрэг нягтралтай (суурьшилтай) засаг захиргааны хэт жижгэрсэн бүтэцтэй нөхцөлд нэг нутаг усныхан олон үе удам дамнан хоорондоо гэрлэх явдал давамгайлдаг.

Тэр дундаа одоогийн 21 аймаг, 370 сум, 1500 гаруй баг болгон хуваасан засаг захиргааны нэгж, газар зүйн орон зай, үйлчилгээний хязгаарлагдмал хүрээнд баригдсан гэрлэлтийн жижгэрсэн бүлэглэлүүд үүсдэг¹⁸². Энэ үзэгдэл нь хүн амын дотор алсуур цус ойртолтыг нөхцөлдүүлдэг ба энэ нь шууд цус ойртолтод хүргэх аюултай.

Цус ойртолтын уршиг: Цус ойртох үзэгдэл нь хүн амын дотор олон үе удмын турш үл анзаарагдах байдлаар явагддаг генетик процесс юм. Хувь хүн болон нийт хүн амын удмын санд цус ойртсон гэрлэлтээр хүний биологийн төрөлхийн хэв шинж чанаруудыг доройтуулж, элдэв удамшлын согог үүсгэдэг, амьдрах чадварыг хөнөөдөг олон генүүд

¹⁸² Мөн тэнд, 99 дэх тал.

хоорондоо ижилсэж үйл ажиллагаа нь шууд илрэх боломж бүрддэг. Энэ нь хүний генетикийн шинжлэх ухаанаар нотлогдсон бөгөөд цус ойртолтын түвшин хүн амын дотор хэт ихсэх нь дор дурдсан уршигт үр дагаврыг бий болгоно. Тухайбал:

- хүний оюун ухаан, сэтгэхүйн чадавхын түвшин буурах;
- оюуны хөнгөн болон гүнзгий хомсдолтой төрөх хүүхдийн тоо өсөх;
- удамшлын өвчин болон төрөлхийн согогтой төрөх хүүхдийн тоо өсөх (*Судалгааны 3 дугаар хэсэгт нарийвчлан судалсан болно*);
- хүний өвчин эсэргүүцэх дархлааны түвшин буурах, бие бялдрын өсөлт давжаарах;
- аминчхан буюу амиа аргацаах сэтгэлгээт хүмүүсийн хүн амын дотор эзлэх хувь байнга нэмэгдэх.

1.4. Цус ойртолтоос хамгаалах арга зам

Аливаа үндэстэн, угсаатан, ястан нь нийгмийн хөгжлийн аль ч шатанд цус ойртолтоос хамгаалах арга замыг өөр өөрийн онцлог тохируулан сонгож хэрэглэсээр ирсэн түүхэн уламжлалтай. Цус ойртолтоос хамгаалахад дор дурдсан нийтлэг арга замыг хэрэглэдэг. Үүнд:

1. Ургийн овог хэрэглэх: Хүний генетикийн шинжлэх ухааны үүднээс авч үзвэл овог гэдэг бол удмын сангаараа ураг төрлийн нэг язгуурт өрх, хүмүүсийн нэгдэл юм. Овог доторх хүмүүс хоорондоо удмын сангаараа тодорхой түвшний төрлийн холбоотой байдаг. Овог дотроо үл гэрлэх зарчимтай. Энэ зарчим хүний нийгэмд түгээмэл хэрэглээтэй байсан ч хөгжлийн явцад бараг бүрэн халагдах болсон нь олон шалтгаантай бөгөөд түүнийхээ хэрээр сөрөг үр дагавар авчирч байна.

2. Гэрийн ургийн бичиг хөтлөх: Нийгмийн хөгжлийн жамаар овгийн байгуулал задарсан нь гэрийн ургийн бичиг хөтлөх зайлшгүй хэрэгцээг бий болгов. Энэ хоёр арга бол хүн амын дотор шууд цус ойртолтоос хамгаалдаг арга.

3. Хүн амын хөдөлгөөнийг тэтгэх: Хүн амын идэвхтэй шилжилт хөдөлгөөнийг тэтгэх дэд бүтэц, хүн амын шилжилт хөдөлгөөн, сууршилтын оновчтой тогтолцоог бүрдүүлэх замаар хүн амыг алсуур цус ойртолтоос хамгаалдаг. Энэ нь улс орны хөгжлийн бодлогод тодорхой тусган, баталгаатай хэрэгжүүлэх арга зам юм.

Судалгаанд хүн амын удмын сангийн аюулгүй байдал, тэр дундаа цус ойртолтын талаарх судалгаанд хэрэглэгдэх нэр томъёоны тайлбарыг оруулав.

Хүснэгт 2. Биологийн хүн судлалын нэр томъёоны тайлбар¹⁸³

Ураг	Эр, эм хосууд юмуу нэгэн амин гэр бүл болсон нөхөр, эхнэрийн удмын генийн сангийн 50, 50 хувийг тус тус агуулсан цагаан, улаан шимүүд нийлснээр үүссэн “шинэ хүн”-ий хөгжлийн эхлэлийг “ураг” хэмээн нэрлэнэ;
Амь ураг төрөл	Эцэг, эх тэднээс төрсөн хүүхэд хоорондын төрлийн холбоог;
Төрсөн ураг төрөл	Эцэг, эх тэднээс шууд төрсөн үр хүүхдүүд хоорондын төрлийн харилцан хамаарлыг;
Их ураг төрөл	Эцэг, эх, ахан, дүүс болон тэдгээртэй урагласан хүргэн бэрүүдийг;
Ураг төрөл	Ураг төрлийн хэлхээний ерөнхий нэршил бөгөөд дотор нь * Алтан * Мөнгөн * Гал * Сүүн ураг хэмээн 4 ангилна;
Ургийн холбоо	Эцэг нэгтэй, өөр өөр эхтэй, эсхүл эх нэгтэй, өөр өөр эцэгтэй хүмүүсийг;
Алтан ураг	Эцгийн талыг даган үүсч, үргэлжилж байдаг залгамж холбоог;
Мөнгөн ураг	Ээжийн эцгийн талыг даган үүсч, үргэлжилж байдаг залгамж холбоог;
Гал ураг	Алтан ургийн залгамж холбоог;
Сүүн ураг	Мөнгөн ургийн залгамж холбоог;
Төрөл	Эцэг эхийн үл тасрах ойр холын холбоог ерөнхийд нь хэлнэ. Энд ах, дүүс, үр, хүүхэд, хадам, худ ураг, төрхөм, хамаатан садангийн холбоо сүлбээний хүрээг;
Наран төрөл	Төрсөн эцгийн талын төрсөн ураг төрөл ахан дүүсийг хүн өөрийн наран төрлийг;
Саран төрөл	Төрсөн эхийн талын төрсөн ураг төрөл ахан дүүсийг;
Ясан төрөл	Төрсөн эцэг талын наран төрлийн хүрээг бүхэлд нь ясан төрлийг;
Цусан төрөл	Төрсөн эх талын саран төрлийг;
Үр удам	Аливаа гэр бүл, хүнээс улбаалсан үр хүүхдүүдийн ерөнхий нэрийг;
Үе удам	Нэгэн эцэг, эхээс төрсөн хүүхдүүд нэг үеийн удмууд буюу нэг үе удам болно;
Үе мултрах	Нас 12-оос илүү зөрөөтэйг үе мултарсан хэмээж хоорондоо ураг холбохыг зохисгүй гэж үздэг;
Аглаг үе	Үе сунжирсан тохиолдлыг;
Ойр аглаг	Үе сунжраагүйг;
Амидан	Төрөл сунжирсан уул язгуур овог нэгтэй хүнийг;
Өтгөс	Есөн үеэс дээшхи өвгөжил үеийг.

¹⁸³ Мөн тэнд, 59-60 дахь тал.

Хүснэгт 3. Нэр томъёоны тайлбар¹⁸⁴

Гэр бүл	Гэрлэлт, үрчлэлт, цусан төрлийн холбоогоор холбогдож харилцан үүрэг хүлээж, туслалцан дэмждэг нэгдмэл ахуй амьдралтай бүлэг хүмүүсийн нэгдлийг;
Ам бүл	Тухайн өрхөд байнга амьдардаг өрхийн нийт гишүүдийн тоог;
Гэр бүлийн үүрэг	Нийгмийн болон гэр бүлийн гишүүдийн гүйцэтгэх үүргээр тодорхойлогдох зан үйлийн хэм хэмжээний нэгдлийг;
Гэр бүлийн гишүүн	Гэрлэгсэд тэдэнтэй хамт амьдарч байгаа төрсөн, дагавар, үрчилж авсан хүүхэд болон төрөл садангийн хүмүүсийг;
Гэрлэлт	Иргэний гэр бүлийн байгууллагад гэрлэлтээ бүртгүүлсэн, эс бөгөөс гэрлэлтийн баталгаагүй ч удаан хугацаанд хамт амьдарсан, бусад хүмүүст гэр бүл хэмээн хүлээн зөвшөөрөгдсөн бол гэрлэсэн гэнэ;
Анхны гэрлэлт	Гэр бүлийн эхнэр, нөхөр хоёр анх удаа гэрлэлтийн харилцаа үүсгэж байгааг;
Дахин гэрлэлт	Анхны гэрлэлтээ цуцлуулсан, эсхүл бэлбэсэрсэн тохиолдолд шинээр гэр бүл үүсгэж буйг;
Гэр бүлийн ёс зүй	Гэр бүлийн гишүүдийн үүрэг хариуцлагын онцлогтой уялдан заавал дагаж мөрдөх ёс суртахууны хэм хэмжээ;
Ураг төрөл	Садан төрлийн холбоонд тулгуурласан бүлэг хүмүүсийн нийтлэг;
Ургийн бичиг	Ах дүү, төрөл төрөгсдийг хүн бүрээр тэмдэглэж үе улируулан хөтөлдөг баримт бичгийг.

ХОЁР. МОНГОЛ УЛСЫН ХҮН АМЫН УДМЫН САНГИЙН АЮУЛГҮЙ БАЙДЛЫН ӨНӨӨГИЙН ТҮВШИН**2.1. Монгол Улсын хүн амын удмын сан дахь цус ойртолтын түвшин**

Монгол Улсын хүн амын удмын сангийн аюулгүй байдалд нөлөөлж буй хүчин зүйлсийн судалгааг 1974 онд Биологийн хүрээлэнгийн хүн судлалын тэнхимээс Увс аймгийн Тариалан суманд хийж эхэлсэн бөгөөд 40 орчим жил үргэлжилж, 7 аймгийн 16 сум, 52 багийн хүн амд нарийвчилсан судалгаа хийжээ. Хүн амын удмын сангийн аюулгүй байдалд заналхийлж буй хамгийн том аюул нь хүн амын цус ойртолт болох нь судалгааны дүнгээр баталгаажсан байна. Тухайлбал, доорх зургаар 18 аймаг дахь цус ойртолтын түвшнийг харьцуулан харуулснаас үзвэл Говь-Алтай, Дорноговь, Дорнод, Баян-Өлгий, Завхан, Өмнөговь аймгуудад цус ойртолтын түвшин өндөр байгаа нь харагдаж байна.

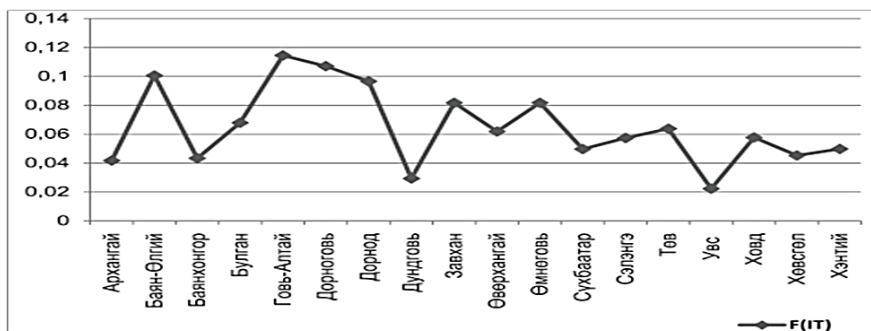
Зураг 1. Монголын хүн ам дахь цус ойртолтын түвшин¹⁸⁵

¹⁸⁴ НУБ, ФСЭХ, НХХЯ. "Монголын гэр бүлийн харилцааны өнөөгийн байдал". УБ., 2010 он. 15-18 дахь тал.

¹⁸⁵ Ж.Батсуурь, Э.Энхмаа. Монгол Улсын иргэн үгийн бичиг хөтлөх үлгэрчилсэн загвар. 2010 он. УБ., 108 дахь тал.

Судалгаанд хамрагдсан аймгуудын цус ойртолтын түвшингээс үзэхэд 18 аймаг дахь цус ойртсон гэрлэлт бүгд шууд цус ойртолтын хэмжээнд байна. (Хүснэгт 4)

Хүснэгт 4. Цус ойртолтын түвшин¹⁸⁶

№	Аймаг	Алсуур цус ойртолт	Удамшлын 11 системийн дундаж	
			Шууд цус ойртолт	Нийт цус ойртолт
1	Архангай	0.00195	0.0399	0.0417
2	Баян-Өлгий		0.0989	0.1006
3	Баянхонгор		0.0415	0.0434
4	Булган		0.0661	0.0679
5	Говь-Алтай		0.1128	0.1145
6	Дорноговь		0.1054	0.1071
7	Дорнод		0.0948	0.0965
8	Дундговь		0.0275	0.0293
9	Завхан		0.0799	0.0817
10	Өвөрхангай		0.0601	0.0619
11	Өмнөговь		0.0800	0.0817
12	Сүхбаатар		0.0479	0.0497
13	Сэлэнгэ		0.0555	0.0573
14	Төв		0.0620	0.0638
15	Увс		0.0204	0.0223
16	Ховд		0.0559	0.0577
17	Хөвсгөл		0.0434	0.0453
18	Хэнтий		0.0480	0.0498
Доод хэмжээ			0.0204	0.0223
Дээд хэмжээ			0.1088	0.1105
Дундаж хэмжээ			0.0633	0.0651

Хүснэгт 4-өөс үзэхэд Монголын хүн ам дахь нийт цус ойртолтын түвшинд эзлэх шууд цус ойртолтын хэлбэр нь **97.24** хувийг, алсуур цус ойртолтын хэлбэр нь **2.76** хувийг тус тус эзэлж байгаа нь тогтоогдсон байна.

Түүнчлэн цус ойртсон гэрлэлтийн 9 хэлбэр байдаг бөгөөд Увс аймгийн Тариалан сумын хотонгуудын гэрлэлтийн тогтолцоог тодорхойлсон судалгаанд 453 хотон өрх, гэр бүл хамрагдсанаас цус ойртсон гэрлэлт 32 буюу нийт гэрлэлтийн 7.06 хувийг эзэлж байгааг доорх хүснэгтээр үзүүлэв.

¹⁸⁶ Мөн тэнд, 107 дахь тал.

Хүснэгт 5. Цус ойртсон гэрлэлтийн хэлбэрүүд¹⁸⁷

№	Гэрлэлтийн хэлбэрүүд, гэрлэгсдийн ураг төрлийн холбоо			Тоо	Хувь
	Гэрлэгсэд хоорондын ураг төрлийн холбоо	Гэрлэгсдийн миний биеэс дооших ураг төрлийн холбоо	Гэрлэгсдийн миний биеэс дээших ураг төрлийн холбоо		
1	Хаяалдууд хоорондоо гэрлэсэн	Жич хүү, жич охин хоорондоо гэрлэсэн	Элэнц эцэг, элэнц эмгийн түвшинд хоорондоо ураг төрлийн холбоотой үр удмууд	14	43.75
2	Үеэлдүүд хоорондоо гэрлэсэн	Ач, зээ нар хоорондоо гэрлэсэн	Өвөг эцэг, эмэг эхийн түвшинд хоорондоо ураг төрлийн холбоотой үр удмууд	9	28.13
3	Үенцэрүүд хоорондоо гэрлэсэн	Гуч хүү, гуч охин хоорондоо гэрлэсэн	Хуланц эцэг, хуланц эмгийн түвшинд хоорондоо ураг төрлийн холбоотой үр удмууд	3	9.38
4	Нагац ах, бөл охин хоорондоо гэрлэсэн	Хүү, зээ охин хоорондоо гэрлэсэн	Эцэг, эх: Өвөг эцэг, эмэг эхийн түвшинд хоорондоо ураг төрлийн холбоотой үр удмууд	1	3.12
5	Бөл хөвгүүн, хаяалд охин хоорондоо гэрлэсэн	Зээ хү, жич охин хоорондоо гэрлэсэн	Өвөг эцэг, эмэг эх: Элэнц эцэг, элэнц эмгийн түвшинд хоорондоо ураг төрлийн холбоотой үр удмууд	1	3.12
6	Бөл хаяалд хөвгүүн, үеэлд охин хоорондоо гэрлэсэн	Жич хүү, ач охин хоорондоо гэрлэсэн	Элэнц эцэг, элэнц эмэг: Өвөг эцэг, эмэг эхийн түвшинд хоорондоо ураг төрлийн холбоотой үр удмууд	1	3.12
7	Хаяалд хөвгүүн, үеэлд охин хоорондоо гэрлэсэн	Жич хүү, ач охин хоорондоо гэрлэсэн	Элэнц эцэг, элэнц эмэг: Өвөг эцэг, эмэг эхийн түвшинд хоорондоо ураг төрлийн холбоотой үр удмууд	1	3.12
8	Хаяалд хөвгүүн, үенцэр охин хоорондоо гэрлэсэн	Жич хүү, гуч охин хоорондоо гэрлэсэн	Элэнц эцэг, элэнц эмэг: Хуланц эцэг, хуланц эмгийн түвшинд хоорондоо ураг төрлийн холбоотой үр удмууд	1	3.12
9	Үенцэр хөвгүүн, хаяалд охин	Гуч хүү, жич охин хоорондоо гэрлэсэн	Хуланц эцэг, хуланц эмэг: Эцэг, элэнц эмгийн түвшинд хоорондоо ураг төрлийн холбоотой үр удмууд	1	3.12

Хүснэгт 5-аас үзэхэд, цус ойртсон 32 гэр бүлд хаяалууд хоорондын гэрлэлт хамгийн их буюу 43.75 хувьтай байна. Аймаг, сумын хүн амд хийсэн генетикийн судалгаагаар гэрлэлтэд овог, угийн бичиг огт хэрэглэхээ больсон тул хүн ам дахь уламжлалт овгийн тогтолцоо бүрэн задарч холилдсон, өөрөөс дээшхи 3 дахь үеэс эхлэн ямар мэдээлэлгүй болсон нь тогтоогдсон бөгөөд энэ нь цус ойртсон гэрлэлтийн гол шалтгаан болж байна.

¹⁸⁷ Мөн тнд. 96 дахь тал.

Баг, сум, аймгийн түвшин дэх гэрлэлтийн байдалд үнэлгээ өгөхөд дараах ойлголтууд нийтлэг хэрэглэгддэг байна. Үүнд:

- ✓ **Дотроо гэрлэлт (ДТ):** Нэг баг, сум, аймгийн уугуул иргэд хоорондын гэрлэлт бөгөөд өөр баг, сум, аймгийн хүмүүстэй цус холилдох нь түгжигдмэл буйг илтгэнэ.
- ✓ **Гадагш гарч гэрлэсэн хүний тоо буюу гарах миграци (ГМ):** Тухайн баг, сум, аймгийн уугуул хүн гадагш гарч өөр аймаг, сумдын иргэдтэй гэр бүл болохыг тэмдэглэсэн тэмдэглэгээ.
- ✓ **Гаднаас ирж гэрлэсэн хүний тоо буюу орох миграци (ОМ):** өөр баг, сум, аймгийн уугуул иргэн гаднаас ирж тухайн орон нутгийн иргэнтэй гэрлэснийг ойлгоно.
- ✓ **Гадагш гарч гэрлэсэн хүний тоог гаднаас ирж гэрлэсэн хүний тоонд харьцуулах:** Энэ үзүүлэлт өндөр байх нь тухайн баг, сум, аймгаас гадагш гарч буй генийн урсгал их, гаднаас цус сэлбэгдэх нь бага байгааг илтгэнэ.
- ✓ **Гаднаас ирж гэрлэсэн хүний тоог гадагш гарч гэрлэсэн хүний тоонд харьцуулах:** Энэ үзүүлэлт бага байх нь тухайн баг, сум, аймагт гаднаас цус сэлбэн орж ирж буй хүний тоо маш цөөн, харин гадагш гарч буй генийн урсгал их байгааг харуулна.

Харин тухайн нутаг дэвсгэрийн иргэдийн дотроо гэрлэл (ДГ), гадагш гарч гэрлэсэн (ГМ) болон гаднаас ирж гэрлэсэн (ОМ) хүмүүсийн тоо хоорондоо ойролцоо буюу тэнцүүхэн байгаа нөхцөлд баг, сум, аймаг хооронд цус сэлбэх үйл явц хэвийн байна гэж үзнэ.

Хүснэгт 6. Хөдөөгийн багийн хүн амын гэрлэлтийн бүтэц¹⁸⁸

№	Аймаг, сумын нэр	Дундаж үзүүлэлтүүд						
		Хөдөөгийн багийн тоо	Дотроо гэрлэлт /ДГ/	Гадагш гарч гэрлэсэн хүний тоо /ГМ/	Гаднаас ирж гэрлэсэн хүний тоо /ОМ/	Гадагш гарч гэрлэсэн/ Гаднаас ирж гэрлэсэн /ГМ/ОМ/	Гаднаас ирж гэрлэсэн/Гадагш гарч гэрлэсэн /ОМ/ГМ/	Дотроо гэрлэлт /%/ ¹
1	Архангай, Өлзийт сум	3	413	300	105	13.0	0.3	80.2
2	Дорнод, Матад сум	4	155	199	86	8.3	0.7	66.7
3	Дорнод, Хөлөнбуйр сум	3	122	165	54	9.3	0.2	69.1
4	Дундговь, Адаацаг сум	3	188	61	17	25.8	0.9	92.7
5	Ховд, Мөнххайрхан сум	4	155	87	40	58.6	21.2	73.3
6	Ховд, Мягад сум	4	211	110	29	16.2	4.9	78.1
7	Ховд, Дуут сум	3	41	67	15	11.6	2.6	61.6
8	Ховд, Манхан сум	4	95	162	16	40.5	0.1	83.3
9	Хөвсгөл, Улаан-Уул сум	3	62	136	46	9.9	0.4	77.9
10	Өмнөговь, Номгон сум	4	342	41	8	10.0	0.2	97.4
11	Увс, Бөхмөрөн сум	2	328	33	10	36.0	1.6	97.3
12	Увс, Давст сум	2	151	110	2	141.0	0.0	97.9
13	Увс, Өмнөговь сум	4	159	52	2	1.5	0.1	98.5
14	Увс, Тариалан сум	3	622	63	24	2.3	0.4	96.3
15	Увс, Тэс сум	4	269	2	2	1.5	1.5	99.3
16	Увс, Цагаанхайрхан сум	2	123	141	4	42.3	0.0	96.
Доод хэмжээ			41	2	2	1.5	0.0	61.6
Дээд хэмжээ			622	300	105	141.0	21.2	99.3
Дундаж хэмжээ			215	108	29	26.7	2.2	85.4

Хүснэгт 6-аас үзэхэд хөдөөгийн багийн хүн амын нийт гэрлэлтийн бүтэцэд дотроо гэрлэлтийн эзлэх хувь өндөр байгаа нь цус ойртолтын түвшнийг илэрхийлэх бөгөөд хамгийн их буюу 99.3 хувийн Увс аймгийн Тэс сум байна. Мөн судалгаанд хамрагдсан 7 аймаг, 16 сумын 8 сум нь 92.7-99.3 хувь нь баг дотроо гэрлэсэн нь цус ойртолтын өндөр үзүүлэлттэй байгааг харуулж байна. Мөн хөдөөгийн 52 багт хийсэн удмын сангийн судалгааны үр дүнд багийн иргэд хоорондоо гэрлэсэн байдал дунджаар нийт гэр бүлийн 85.4 хувь байгаа нь багаас гадагш гарч гэрлэгсэд тухайн багт гаднаас ирж гэрлэгсдээс дунджаар 12.13 дахин их байгааг харуулж байна.

Харин сумын төвийн гэрлэлтийн байдлыг Хүснэгт 7-оор үзүүлсэн бөгөөд сумын төвийн иргэд хоорондоо гэрлэсэн байдал дунджаар нийт гэр бүлийн 39.9 хувийг, сумын төвөөс хөдөөгийн багт гарч гэрлэгсдээс сумын төвдөө хөдөөгийн багаас ирж гэрлэгсэд нь дунджаар 237 дахин их байгаа дүн гарсан.

¹⁸⁸ Мөн тэнд, 100 дахь тал.

Хүснэгт 7. Сумын төвийн хүн амын хоорондын гэрлэлтийн бүтэц¹⁸⁹

№	Аймаг, сумын нэр	Дундаж үзүүлэлтүүд					
		Дотроо гэрлэлт	Гадагш гарч гэрлэсэн хүний тоо /ГМ/	Гаднаас ирж гэрлэсэн хүний тоо /ОМ/	Гадагш гарч гэрлэсэн/ Гаднаас ирж гэрлэсэн /ГМ/ ОМ/	Гаднаас ирж гэрлэсэн/ Гадагш гарч гэрлэсэн ОМ/ ГМ/	Дотроо гэрлэлт %/
1	Архангай, Өлзийт сум	141	54	639	0.01	71.00	18.1
2	Дорнод, Матад сум	94	86	477	0.04	24.40	15.0
3	Дорнод, Хөлөнбуйр сум	257	25	358	0.03	31.23	41.8
4	Дундговь, Адаацаг сум	17	12	162	0.01	83.30	9.5
5	Ховд, Мөнххайрхан сум	30	0	186	0.00	0.00	13.9
6	Ховд, Мянгад сум	62	2	327	0.00	1490.70	15.9
7	Ховд, Дуут сум	103	34	191	0.08	12.06	35.0
8	Ховд, Манхан сум	227	23	606	0.01	117.10	27.3
9	Хөвсгөл, Улаан-Уул сум	0	26	297	0.03	32.20	48.7
10	Өмнөговь, Номгон сум	296	0	130	0.00	0.00	69.5
11	Увс, Бөхмөрөн сум	130	4	50	0.00	33.60	72.2
12	Увс, Давст сум	330	0	216	0.00	0.00	60.4
13	Увс, Өмнөговь сум	402	0	198	4.00	0.00	67.0
14	Увс, Тариалан сум	968	22	138	0.10	0.00	13.8
15	Увс, Тэс сум	126	0	0	4.00	0.00	100.0
16	Увс, Цагаанхайрхан сум	75	0	274	0.00	0.00	30.1
Доод хэмжээ		0	0	0	0.0	0.0	0.0
Дээд хэмжээ		968	86	639	639.0	1490.7	1490.7
Дундаж хэмжээ		204	18	266	0.5	118.5	39.9

Хүснэгт 8-аар аймаг доторх гэрлэлтийн бүтцийн харьцуулалтыг харуулсан бөгөөд 18 аймгийн 258 суманд хийсэн судалгаагаар **сум хоорондын** гэрлэлтийн хувьд хил залгаа оршдог сумдын хил залгаа багийн хүмүүс хоорондоо гэрлэх хэлбэр илүү давамгайлдаг гэсэн үзүүлэлт гарчээ.

Мөн тухайн аймгийн сумдын хүн амын **дотроо гэрлэлт** нь нийт гэрлэлтийн 73.9 хувийг эзэлж байгаа дүн гарсан байна. Харин аймаг дотроо тухайн сумаас гадагш гарч гэрлэгсэд нь тухайн сум руу ирж гэрлэгсдээс дунджаар 15.5 дахин их байна.

¹⁸⁹ Мөн тэнд, 101 дэх тал.

Хүснэгт 8. 18 аймгийн хүн ам дахь сум хоорондын гэрлэлтийн бүтэц¹⁹⁰

№	Аймаг, сумын нэр	Дундаж үзүүлэлтүүд						
		Сумдын тоо	Дотроо гэрлэлт	Гадагш гарч гэрлэсэн хүний тоо /ГМ/	Гаднаас ирж гэрлэсэн хүний тоо /ОМ/	Гадагш гарч гэрлэсэн/Гаднаас ирж гэрлэсэн /ГМ/ОМ/	Гаднаас ирж гэрлэсэн/Гадагш гарч гэрлэсэн ОМ/ГМ/	Дотроо гэрлэлт %/
1	Архангай	14	66	51	19	4.5	0.7	76.2
2	Баян-Өлгий	12	93	104	37	8.1	5.9	63.5
3	Баянхонгор	16	46	55	19	4.6	0.6	69.4
4	Булган	11	61	45	15	26.2	1.3	74.1
5	Говь-Алтай	17	69	43	12	5.6	0.4	87.4
6	Дорноговь	11	29	35	8	26.5	0.1	77.9
7	Дорнод	9	35	30	10	9.7	0.3	72.5
8	Дундговь	12	45	34	8	6.5	1.0	82.1
9	Завхан	21	75	56	31	47.9	4.5	75.7
10	Өвөрхангай	18	65	56	28	127.6	0.5	74.5
11	Өмнөговь	13	65	49	19	19.8	0.9	78.5
12	Сүхбаатар	11	48	73	21	15.0	0.1	63.7
13	Сэлэнгэ	8	35	38	44	1.0	5.1	56.6
14	Төв	18	43	39	15	34.5	1.5	72.7
15	Увс	17	126	70	26	38.3	0.2	80.7
16	Ховд	15	82	54	17	21.2	2.1	78.6
17	Хөвсгөл	20	70	38	15	10.4	1.4	82.4
18	Хэнтий	15	85	51	34	11.6	0.6	64.7
Доод хэмжээ			29	30	8	1.0	0.1	56.6
Дээд хэмжээ			126	104	44	127.6	5.9	87.4
Дундаж хэмжээ			63	51	21	23.3	1.5	73.9

Хүснэгт 8-аас үзэхэд сум хоорондын гэрлэлт хамгийн өндөр байгаа нь Говь-Алтай аймаг нийт гэрлэлтийн 87.4 хувь, Хөвсгөл аймаг 82.4 хувь, Дундговь аймаг 82.1 хувь, Увс аймаг 80.7 хувь, Ховд аймаг 78.6 хувь, Өмнөговь аймаг 78.5 хувь, Дорноговь аймаг 77.9 хувь, Архангай аймаг 76.2 хувь, завхан 75.7 хувь, Өвөрхангай аймаг 74.5 хувь, Булган 74.1 хувь, Төв аймаг 72.7 хувийн үзүүлэлттэй байгаа бөгөөд хамгийн бага нь сэлэнгэ аймаг 56.6 хувийн үзүүлэлттэй байна. Нэр дурьдагдаагүй бусад аймагт нийт гэрлэлтийн 70-56 хувь нь сум хоорондын гэрлэлт эзэлж байна.

Аймгийн төвийн хүн амын гэрлэлтийн байдлыг авч үзвэл тухайн аймгийн төвийн уугуул хүмүүс хоорондын гэрлэлт нийт гэр бүлийн 19.3 хувь байгаа бол аймгийн төвд сумдын уугуул иргэдээс ирж гэрлэсэн

¹⁹⁰ Мөн тэнд, 102 дахь тал.

тохиолдол аймгийн төвөөс сумд руугаа гарч гэрлэгсдээс дунджаар 2054.7 дахин их байгаа нь доорх хүснэгтээр харагдаж байна.

Хүснэгт 9. Аймаг бүрийн төвийн хүн амын гэрлэлтийн бүтэц¹⁹¹

№	Аймаг, сумын нэр	Дундаж үзүүлэлтүүд					
		Дотроо гэрлэлт	Гадагш гарч гэрлэсэн хүний тоо /ГМ/	Гаднаас ирж гэрлэсэн хүний тоо /ОМ/	Гадагш гарч гэрлэсэн/ Гаднаас ирж гэрлэсэн /ГМ/ ОМ/	Гаднаас ирж гэрлэсэн/ Гадагш гарч гэрлэсэн /ОМ/ ГМ/	Дотроо гэрлэлт %/
1	Архангай, Цэцэрлэг	54	16	456	0.002	539.9	10.6
2	Баян-Өлгий, Өлгий	255	44	855	0	108.2	23.0
3	Баянхонгор, Баянхонгор	75	0	570	0	2000	11.6
4	Булган, Булган	59	11	349	0	1017.1	14.5
5	Говь-Алтай, Алтай	41	14	527	0	0	7.2
6	Дорноговь, Сайншанд	92	6	302	0	742	23.4
7	Дорнод, Чойбалсан	77	10	183	0	246.1	29.6
8	Дундговь, Мандалговь	50	4	320	0	2740.7	13.5
9	Завхан, Улаастай	234	41	569	0	405.2	29.1
10	Өвөрхангай, Арвайхээр	32	13	534	0	2927.7	5.7
11	Өмнөговь, Даланзадгад	110	10	402	9.5	0	21.5
12	Сүхбаатар, Баруун-Урт	81	7	575	0	0	12.3
13	Сэлэнгэ, Сүхбаатар	66	124	74	2.3	0.4	47.1
14	Төв, Зуунмод	140	4	431	0	2990.8	24.5
15	Увс, Улаангом	226	33	782	0	368.9	22.4
16	Ховд, Ховд	62	25	582	0	482.5	9.6
17	Хөвсгөл, Мөрөн	53	3	461	0	11283.5	10.3
18	Хэнтий, Өндөрхаан	126	32	278	0	36.1	31.2
Доод хэмжээ		32	0	74	0.0	0.0	5.7
Дээд хэмжээ		255	124	855	9.5	11283.5	47.1
Дундаж хэмжээ		102	22	458	0.7	1438.3	19.3

Хүснэгт 9 дэх аймаг хоорондын гэрлэлтийн бүтцийг авч үзэхэд мөн л аймаг дотроо гэрлэлт өндөр үзүүлэлттэй байсан бөгөөд нийт 18 аймгийн 13 нь 90.9-99.0 хувийн хооронд байгаа бол аймаг доторх гэрлэлт хамгийн бага байгаа аймаг нь Сэлэнгэ аймаг 57 хувь, Төв аймаг 66.7 хувь байгаа нь хамгийн бага үзүүлэлт байна.

Мөн Ж.Батсуурь, Э.Энхмаа нарын хүн ам зүйн генетик судалгаанд хүн ам дахь цус ойртолтыг газар зүйн тархацаар нь авч үзсэн бөгөөд үүнийг Зураг 3-аас үзнэ үү. Зургаас үзэхэд хүн ам сийрэг суурьшдаг говийн аймгуудад цус ойртолт өндөр байгаа бөгөөд үүнийг төрийн бодлогоор зохицуулах шаардлага тулгараад байгааг тус судалгаанд дурьджээ.

¹⁹¹ Мөн тэнд, 104 дэх тал.

Зураг 2. Хүн ам дахь цус ойртолтын түвшний газарзүйн 2 хэмжээст тархалт¹⁹²

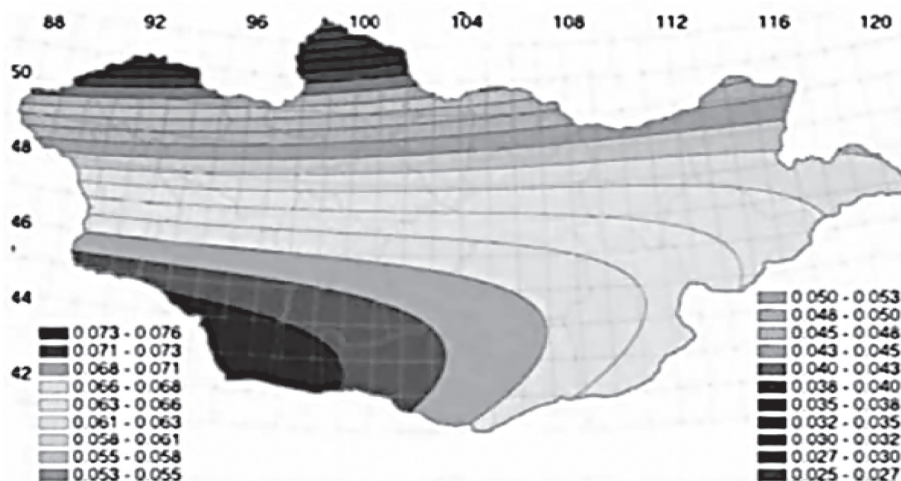

Монгол Улсын хүн ам удмын санд хийсэн генетик судалгааны үр дүн:

1. Монголын хүн амын удмын санд гетерозигот ген буюу өөр төрлийн мэдээлэл агуулсан ген цөөрч, гомозигот ген буюу ижил төрлийн мэдээлэл агуулсан ген хэт олширсон нь Монголчуудын удмын сангийн дотоод тэнцвэр ноцтой алдагдаж буйг илэрхийлж байна.

2. Монголын хүн амын дотор нийт цус ойртолтын коэффициент 0.0223-0.1105-ын хооронд хэлбэлзэж дундаж нь 0.0651 байгаа нь нэг баг, нэг сум, нэг аймгийн хүмүүс хоорондоо удмын сангийнхаа 2.23-11.05 хувь, дунджаар 6.51 хувиар цусан төрлийн холбоотой болсныг илэрхийлж байна. Өөрөөр хэлбэл, Монголын хүн ам дахь цус ойртолтын байдал нь элэнц буюу **өөрөөс дээш 3 дахь** үеэс хулан Өвөг, эмэг буюу **өөрөөс дээш 4 дэх** үеийн хооронд буюу дунджаар хуланцын түвшинд цусан төрлийн холбоотой үр удмууд хоорондоо гэрлэхэд хүрсэн байна.

3. Монгол орны хойноос өргөргийн дагуу өмнөд хил хүртэл урагшлах тутам хүн ам дахь цус ойртолтын түвшин ихэсдэг газарзүйн тархалт илэрч байгаа бөгөөд энэ нь хүн амын суурьшилтай холбоотой юм.

Монголын хүн ам дахь гэрлэлтийн тогтолцоонд хийсэн хүн амын генетикийн олон жилийн дээрх судалгаагаар:

Хөдөөгийн багийн хүн амын хувьд нэг багийн уугуул хүмүүс хоорондоо гэрлэх нь нийт гэрлэлтийн **85.4** хувь;

Нэг сумын хүн амын хувьд тухайн сумын уугуул хүмүүс хоорондоо гэрлэх нь нийт гэрлэлтийн **73.9** хувь;

¹⁹² Мөн тэнд, 110 дахь тал.

Нэг аймгийн хүн амын хувьд тухайн аймгийн уугуул хүмүүс хоорондоо гэрлэх нь нийт гэрлэлтийн **86.1** хувийг тус тус эзэлж байгаа нь хүн амын дотор шууд болон алсуур цус ойртолтын түвшинг өсгөх ноцтой шалтгаан болж байна.

2.2. Хүн амын өвчлөлд цус ойртолтын нөлөө

Хүн амын удмын санд хийсэн генетикийн судалгаагаар цус ойртолт нь хүн амын өвчлөлд хэрхэн нөлөөлж буйг тооцоолон гаргасан байна. Хүн амын өвчлөлд удамшил, цаг уур, ахуйн зэрэг байгаль, нийгмийн маш олон хүчин зүйл нөлөөлдөг бөгөөд тэдгээрээс цус ойртох үзэгдлийн хүн амын эрүүл мэндэд учруулж буй нэмэлт дарамт ямар түвшинд байгааг харуулжээ.

Хүснэгт 10. Өвчний олон улсын Х ангиллын 19 бүлэг өвчнийг дугаарласан байдал¹⁹³

Өвчний бүлгийн дугаар	Өвчний бүлэг
01	Халдварт ба шимэгчит зарим өвчин
02	Хавдар
03	Цус, цус бүтээх эрхтний өвчин ба дархлалын механизм хамарсан зарим өвчин
04	Дотоод шүүрэл, тэжээлийн ба бодисын солилцооны өвчин
05	Сэтгэцийн ба аягийн бүлэг өвчин
06	Мэдрэлийн тогтолцооны өвчин
07	Нүд ба түүний дайврын өвчин
08	Чих ба хөхөнцөрийн өвчин
09	Цусны эргэлтийн тогтолцооны өвчин
10	Амьсгалын тогтолцооны өвчин
11	Хоол шингээх эрхтний өвчин
12	Арьс ба халимын өвчин
13	Яс булчингийн тогтолцоо, холбох нэхдэсийн өвчин
14	Шээс, бэлгэсийн тогтолцооны өвчин
15	Жирэмслэх, төрөх, төрсний дараах үеийн өвчин
16	Төрөх тойрны үед үүсэх оёг
17	Төрөлхийн гажиг, хэв гажил, өнгөт цогцын гажуудал
18	Хаана ч ангилаагүй хам шинж, эмнэлзүйн ба лабораторын шинжилгээний үзүүлэлтүүд
19	Бэртэл, хордлого ба бусад зарим гадны шалтгааны үр дагавар

Олон улсын ангиллаар багцалсан дээрх өвчнөөр Монгол Улсын хүн ам өвчлөхөд цус ойртолт хэрхэн нөлөөлж байгааг газрын зураг дээрх уртрагийн дагуух зурвасаар үзүүлснийг дараах зургаас үзнэ үү.

¹⁹³ Дэлхийн хүн амд тохиолддог бүх өвчнийг Дэлхийн эрүүл мэндийн байгууллагаас "Өвчний олон улсын Х ангилал"-аар 19 том бүлэгт багцалсан байна. Эх сурвалж: Ж.Батсуурь, Э.Энхмаа. Монгол Улсын иргэн угийн бичиг хөтлөх үлгэрчилсэн загвар. 2010 он. УБ., 114-115 дахь тал.

Мөн зургаас үзэхэд 45-46 градусын зурваст Хүснэгт 10-т жагсаасан 19 өвчний 16 бүлэг өвчин буюу:

- халдварт ба шимэгчит зарим өвчин;
- дотоод шүүрэл, тэжээлийн ба бодисын солилцооны өвчин;
- бэртэл, хордлого ба бусад зарим гадны шалтгааны үр дагавар бүхий өвчнөөс бусад 16 бүлийн өвчинд цус ойртолт баттай нөлөөлж байгаа нь харагдаж байна.

Харин хүн амын өвчлөлд цус ойртолт баталгаатай нөлөөгүй нэг зурвас байгаа нь өргөргийн 42-43 градусын зурвас; хүн амын өвчлөлд цус ойртолт хамгийн бага нөлөөлж байгаа буюу 19 бүлэг өвчнөөс 5 бүлэг өвчнөөр өвдөхөд цус ойртолт нөлөөлж буй нэг зурвас байгаа нь өргөргийн 47-48 градусын зурвас байна.

Мөн 32 төрлийн хорт хавдрыг Хүснэгт 11-т үзүүлсэн бөгөөд хүн ам доорх төрлийн хавдраар өвчлөхөд цус ойртолт хэрхэн нөлөөлж байгааг Ж.Батсуурь, Э.Энхмаа нар хэрхэн тогтоосноор оруулав.

Хүснэгт 11. 32 бүлэг хорт хавдрын дугаарласан байдал

Бүлгийн дугаар	Хорт хавдар
01	Уруул, амны хөндий залгиурын өмөн
02	Улаан хоолойн өмөн
03	Ходоодны өмөн
04	Бүдүүн гэдэсний өмөн
05	Шулуун гэдэс, хошногоны өмөн
06	Элэгний өмөн
07	Нойр булчирхайн өмөн
08	Хоол боловсруулах замын бусад өмөн
09	Төвөнхийн өмөн
10	Мөгөөрсөн хоолойн өмөн
11	Уушгины өмөн
12	Амьсгалын эрхтний бусад өмөн
13	Яс, үс, мөгөөрсний өмөн
14	Арьсны нөсөөт өмөн
15	Арьсны бусад өмөн
16	Гялтан ба зөөлөн эдийн өмөн
17	Хөхний өмөн
18	Умайн хүзүүний өмөн
19	Умайн өмөн
20	Өндгөвчний өмөн
21	Эм бэлэг эрхтний бусад өмөн
22	Эр бэлэг эрхтний өмөн
23	Давсагны өмөн
24	Шээсний замын бусад өвчин
25	Нүд ба түүний дайврын өмөн
26	Тархины өмөн
27	Төв мэдрэлийн системийн бусад өмөн
28	Төрөлжөөгүй хоёр дахь ба тодорхой бус байрлалын өмөн
29	Ходжкины өвчин
30	Ходжкины бус булчирхайн өмөн
31	Лейкеми
32	Булчирхай, цус төлжүүлэх ба тэдгээрийн нэхдсийн өмөн

Зураг 5-аас үзэхэд Монгол орны газар зүйн байрлалын уртрагийн 111-112 градусын зурвас дахь хүн амд хорт хавдраар өвчлөхөд цус ойртолт нөлөөгүй гэсэн судалгааны үр дүн гарсан байна.

Уртрагийн дагуух 101-102 градусын зурваст лейкеми, 102-103 градусын зурваст ходжкины хавдраар өвчлөхөд цус ойртолт баталгаатай нөлөөлж байна гэсэн үр дүн гарсан байгаа нь цус ойртолт хүн амын хорт хавдрын өвчлөлд хамгийн бага нөлөөлж байгаа зурвас болж байна. Мөн 106-107; 107-108; 94-95; 93-94; 95-96; 105-106; 108-109; 110-111; 109-110 градусын зурвас дахь хүн амын хорт хавдрын өвчлөлд цус ойртолт харьцангуй бага нөлөөтэй байна гэж үзэж болохоор байна.

Хорт хавдрын өвчлөлд цус ойртолт хамгийн ихээр нөлөөлж буй зурвас нь 113-114; 114-115; 115-116 градусын зурвасууд бөгөөд Хүснэгт 11-т жагсаасан 32 бүлгийн хорт хавдраас 26 бүлгийн хорт хавдрын өвчлөлд цус ойртолт нөлөөлж байгаа нь харагдаж байна.

Зураг 5. 32 төрлийн хорт хавдар ба Хүн ам дахь цус ойртолт хоорондын газар зүйн уртрагийн дагуух хамаатал¹⁹⁵

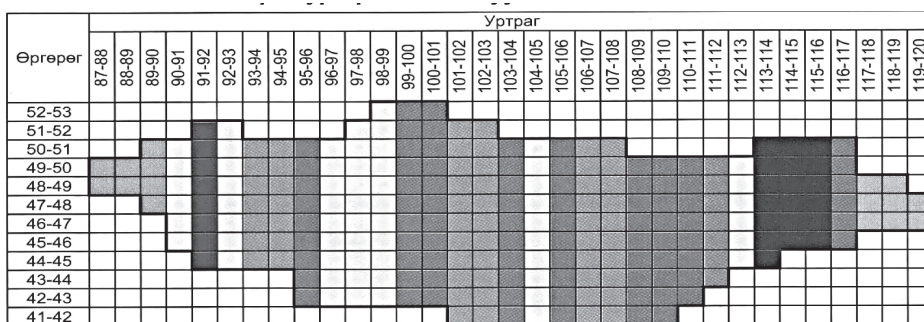

Зурвас	Хавдрын бүлгийн дугаар	Нийт
90-91	01 08 15 16 17 22 23 24 26 27 28 32	12
91-92	01 02 03 04 05 06 07 08 11 14 15 16 17 18 19 20 22 23 24 25 26 28 31	23
92-93	08 15 16 17 18 19 20 22 23 26 28 32	12
93-94	08 15 26 28 32	5
94-95	08 17 20 26	4
95-96	08 17 19 23 25 26 32	7
96-97	04 05 08 10 14 15 18 19 21 25 26 31 32	13
97-98	02 05 09 15 17 19 25 26 27 28 30	11
98-99	01 04 06 14 19 21 22 23 24 25 26 30 31	13
99-100	01 03 04 06 07 12 16 21 22 23 24 25 26 29 30 32	16
100-101	01 02 03 04 06 12 13 16 18 21 22 23 24 29 30 32	16
101-102	31	1
102-103	29	1
103-104	01 02 04 06 07 09 10 12 13 15 16 20 21 22 23 24 28 29 30	19
104-105	01 02 03 04 07 09 10 11 13 15 20 21 22 29 30	15
105-106	01 04 09 15 21 22 30	7
106-107	15 22	2
107-108	15 22 25	3
108-109	13 15 22 23 24 25	6
109-110	13 14 15 22 24 25 27 29	8
110-111	13 14 15 25 27 29	6
111-112	0	0
112-113	01 03 05 07 08 09 16 17 19 21 22 26 28 30	14
113-114	01 03 04 05 06 07 08 09 11 13 14 15 16 17 18 19 20 21 22 23 24 26 28 29 30 31	26
114-115	01 03 04 05 06 07 08 10 11 13 14 15 16 17 18 20 21 22 23 24 25 26 28 29 30 31	26
115-116	01 03 04 05 06 07 08 10 11 12 13 15 16 17 18 20 21 22 23 24 25 26 28 29 30 31	26
116-117	03 05 07 08 10 12 15 16 17 18 20 21 22 23 24 25 26 28 29 30	20

Таних тэмдэг:



- 0
- 1-5
- 6-10
- 11-15
- 16-20
- 21-25
- 26-28

Хорт хавдраар өвчлөлд цус ойртолтын нөлөөг тооцоолох боломжгүй зурвасууд
 Хорт хавдраар өвчлөлд цус ойртолт баталгаатай нөлөөгүй зурвасууд
 бүлэг хавдраар өвчлөлд цус ойртолт баталгаатай нөлөөлж буй зурвасууд
 бүлэг хавдраар өвчлөлд цус ойртолт баталгаатай нөлөөлж буй зурвасууд
 бүлэг хавдраар өвчлөлд цус ойртолт баталгаатай нөлөөлж буй зурвасууд
 бүлэг хавдраар өвчлөлд цус ойртолт баталгаатай нөлөөлж буй зурвасууд
 бүлэг хавдраар өвчлөлд цус ойртолт баталгаатай нөлөөлж буй зурвасууд
 бүлэг хавдраар өвчлөлд цус ойртолт баталгаатай нөлөөлж буй зурвасууд

¹⁹⁵ Мөн тэнд. 118 дахь тал.

ГУРАВ. МОНГОЛ УЛСЫН ХҮН АМЫН УДМЫН САНГИЙН АЮУЛГҮЙ БАЙДЛЫН ЭРХ ЗҮЙН ОРЧИН

Өнөөгийн байдлаар Монгол Улсын хүн амын удмын сангийн аюулгүй байдал, тэр дундаа цус ойртолт буюу нэг овог (уг) доторх гэрлэлтээс урьдчилан сэргийлсэн иж бүрэн зохицуулалттай хууль, тогтоомж байхгүй байна. Гэвч энэ харилцааг огт зохицуулаагүй гэж хэлж болохгүй бөгөөд дараах хууль тогтоомжоор хэсэгчлэн зохицуулсан байна. Үүнд:

1. Монгол Улсын Үндэсний аюулгүй байдлын үзэл баримтлал¹⁹⁷
2. Монгол Улсын гэр бүлийн тухай хууль¹⁹⁸
3. Угийн бичиг хөтлөх журам¹⁹⁹
4. Овог сэргээх тухай²⁰⁰ зарлиг зэрэг эрх зүйн актаар тус тус зохицуулж байна.

Монгол Улсын Үндэсний аюулгүй байдлын үзэл баримтлалын гуравдугаар бүлэгт хүн амын удмын сангийн аюулгүй байдлын талаар дараах зохицуулалт оруулсан байдаг. Үүнд:

3.1.3. Хүн ам, удмын сангийн аюулгүй байдал
 3.1.3.4. Цус ойртолтыг багасгах, архи дан согтууралт, мансууралтай тэмцэх ажлыг эрчимжүүлж, хүн амын удмын санд учрах сөрөг нөлөөллийг бууруулна.
 3.1.3.5. Гадаадын иргэн, харьяалалгүй хүн, цагаачдын тооны зохист түвшинг хадгалж, бүртгэл, мэдээллийн тогтолцоо, эрх зүйн орчин, удирдлага, зохион байгуулалтыг боловсронгуй болгоно.

Гэр бүлийн тухай хуулийн есдүгээр зүйлд **гэрлэхэд харшлах шалтгааныг** хуульчлан тогтоосон бөгөөд:

- төрөл, садангийн хүмүүс хоорондоо гэрлэх;
- харгалзан дэмжигч, дэмжүүлэгч хоёр гэрлэх;
- үрчлэгч, үрчлүүлэгч хоёр гэрлэх;
- гэрлэгчдийн хэн нэг нь, эсхүл хоёулаа удамших хандлагатай сэтгэцийн архаг өвчтэй бол харшлах шалтгаан болно.

Мөн тус хуулийн гуравдугаар зүйлд:

3.1.4. “гэр бүлийн гишүүн” гэж гэрлэгчид, тэдэнтэй хамт амьдарч байгаа төрсөн, дагавар, үрчлэн авсан хүүхэд болон төрөл, садангийн хүнийг;
 3.1.5. “төрлийн хүн” гэж гэрлэгчийн эцэг, эх, өвөг эцэг, эмэг эх, ач хүү, ач охин, зээ хүү, зээ охин, тэдгээрийн хүүхдийг;
 3.1.6. “садангийн хүн” гэж гэрлэгчийн төрсөн ах, эгч, дүү, авга, нагац, тэдгээрийн хүүхдийг;
 3.1.7. “овог” гэж нэг өвөг дээдсээс гаралтай эцгийн талын холбоо бүхий бүлэг хүмүүсийн дунд үе уламжлан хэрэглэгддэг нэрийг;

ойлгоно гэж заасан ч төрөл, садангийн хүн хоорондоо гэрлэсэн тохиолдолд хэрхэх тухай зохицуулалт байхгүй байна.

¹⁹⁷ Монгол Улсын Их Хурлын 48 дугаар тогтоол. 2010 он.

¹⁹⁸ <http://legalinfo.mn/law/details/226?lawid=226>

¹⁹⁹ Монгол Улсын Засгийн газрын 257 дугаар тогтоол. 2007 он.

²⁰⁰ Монгол Улсын Ерөнхийлөгчийн зарлиг. 1994 он.

Засгийн газрын тогтоолоор баталсан Угийн бичиг хөтлөх журам нь овог хэрэглэх, угийн бичиг хөтлөх, угийн зураглал хөтлөх, угийн бичиг баяжуулах, өвлүүлэх, хэрэглэх тухай зохицуулсан таван бүлэг бүхий зохицуулалттай байна. **Монгол Улсын Засгийн газрын 2007 оны 10 дугаар сарын 3-ны өдрийн 257 дугаар тогтоолоор “Угийн бичиг хөтлөх журам”-ыг²⁰¹ шинэчлэн баталж гэр бүл бүрт угийн бичиг хөтлөх дэвтэр тараасан нь бүх нийтийг хамарч чадаагүй байна.**

Философи, социологи, эрхийн хүрээлэнгээс гаргасан “Монгол гэр бүлийн харилцааны өнөөгийн байдал” сэдэвт социологийн судалгаанд тус журмын хэрэгжилтийн байдлыг анкетын санал асуулгын аргаар гаргасныг судалгааны энэ хэсэгт товчлон оруулав.

Судалгааны дүнгээс үзвэл, судалгаанд оролцогчдын дөнгөж 7.3 хувь нь эртнээс уламжилж ирсэн угийн бичигтэй гэсэн бол 7.4 хувь нь саяхнаас хөтлөх болсон гэсэн нь энэ талаар төрөөс хэрэгжүүлсэн бодлого нийтийг хамарсан ажил болж чадаагүй, харин угийн бичиг хөтлөх нь зүйтэй гэсэн цочроо өгснөөс (хөтлөх бодолтой байгаа гэж 29.0 хувь нь хариулсан) хэтрээгүй ажил болсон байна гэж журмын хэрэгжилтийг дүгнэжээ.²⁰²

Зураг 4. Угийн бичиг хөтлөлт

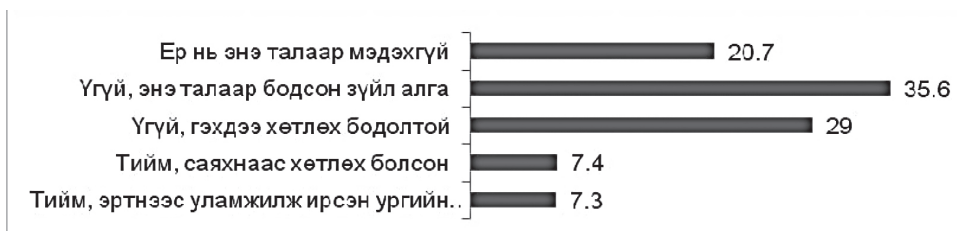

Угийн бичиг хөтлөх талаар бодсон зүйл алга гэж судалгаанд оролцогчдын 35.6 хувь нь хариулсан бол 20.7 хувь нь энэ талаар мэдэхгүй гэж хариулсан нь төрөөс хэрэгжүүлсэн бодлого олон нийтэд хүрээгүй, уламжлалаа сэргээн хөгжүүлэх талаар төрийн зүгээс тууштай бус ажиллаж байгаа нь энэ ажлын хэрэгжилтийн үр дүнгээс харагдаж байна.

Угийн бичиг хөтлөлтийн байдлыг судалгаанд хамрагдсан аймгуудаар харьцуулан авч үзвэл дараах байдалтай байна.

Хүснэгт 11. Угийн бичиг хөтлөлт, судалгаанд хамрагдсан аймгаар

Танай өрх ургийн бичиг хөтөлдөг үү?						
Аймаг/нийслэл						
	УБ	Дорнод	Дорноговь	Сэлэнгэ	Баянхонгор	Баян-Өлгий
Тийм, эртнээс уламжилж ирсэн угийн бичигтэй	38,5	9,0	9,0	7,7	11,5	24,4
Тийм, саяхнаас хөтлөх болсон	45,6	10,1	5,1	10,1	17,7	11,4

²⁰¹ Засгийн газрын 2007.10.03-ны өдрийн “Журам шинэчлэн батлах тухай” 257 дугаар тогтоол. Угийн бичиг хөтлөх журам. 2010/03/28 www.edulaws.pmis.gov.mn

²⁰² НҮБ, ФСЭХ, НХХЯ. Монголын гэр бүлийн харилцааны өнөөгийн байдал. УБ., 2010 он. 98-100 дахь тал.

Үгүй, гэхдээ хөтлөх бодолтой	45,7	8,9	15,0	12,1	12,1	6,1
Үгүй, энэ талаар бодсон зүйл алга	63,7	8,4	6,5	8,6	5,7	7,0
Ер нь энэ талаар мэдэхгүй	40,1	14,9	11,7	10,4	8,6	14,4

Дээрх хүснэгтээс харахад орон нутгийн иргэдийн хувьд угийн бичиг хөтлөлт Улаанбаатар хотын иргэдтэй харьцуулбал харьцангуй өндөр байгаа ба аймгуудаар задлан үзвэл Баян-Өлгий, Баянхонгор аймгуудад угийн бичиг хөтлөлт судалгаанд оролцсон бусад газруудтай харьцуулахад өндөр хувьтай байна. Угийн бичиг хөтлөх талаар бодсон зүйл алга гэсэн үзүүлэлт Улаанбаатарт хамгийн өндөр хувьтай буюу 63,7 хувийг эзэлж байгаа нь анхаарууштай асуудал болж байна.

Угийн бичиг хөтлөхийг мартаж нь ураг төрлийн харилцаа холдож, балартах улмаар хүн амын удмын санд сөрөг нөлөө үзүүлж болзошгүй юм. Угийн бичиг хөтөлж гэрлэлт төлөвлөх, хүн амын өсөлтийг тооцох, оюуны хийгээд бие физиологийн чадавх, генийн чадавхыг хамгаалахад суурь хүчин зүйл болдог.

Мөн тус социологийн судалгаанд оролцогчид удам судар, түүх намтраа хэр мэддэг вэ гэсэн асуултад оролцогчдын 2 хүн тутмын нэг удам судраа дунд зэрэг мэдэж байгаа бол 5 хүн тутмын нэг нь муу мэдэж, мөн 5 хүн тутмын нэг сайн мэднэ гэж хариулсан байна.

Зураг 5. Удам судар, түүх намтраа хэрхэн мэдэж буй байдал

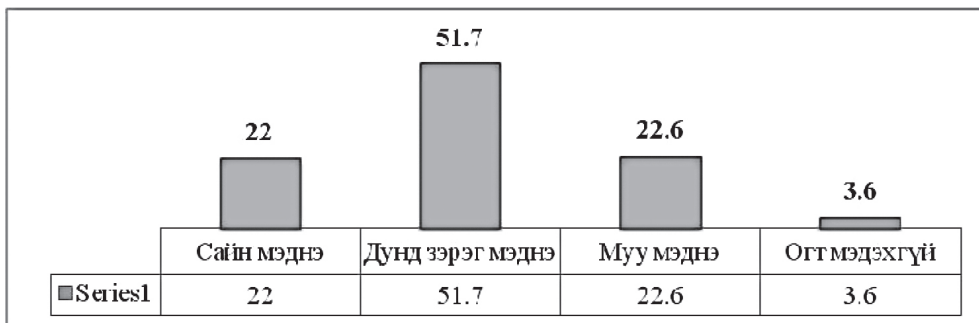

Удам судар, түүх намтраа хэрхэн мэдэж буй байдлыг насны бүлэгтэй харьцуулан үзвэл дараах байдалтай байна.

Хүснэгт 12. Удам судар, түүх намтраа мэддэг байдал, насны бүлгээр

Насны бүлэг	Сайн	Дунд	Муу	Мэдэхгүй	Нийт
25 хүртэлх нас	14.5	47.6	32.7	5.1	100
26-35 нас	14.5	54.2	26.5	4.7	100
36-45 нас	26	52.4	18.7	2.8	100
46-55 нас	33.9	49.1	14.6	2.3	100

56-аас дээш нас	33.3	58.3	7.4	0.9	100
------------------------	------	------	-----	-----	-----

Дээрх хүснэгтээс харахад 25 хүртэлх насны хүмүүсийн хувьд дундаас муу мэднэ гэсэн үзүүлэлт рүү, 26-45 насныхны хувьд дунд мэднэ гэж үзэгсэд давамгайл байгаа бол 46-аас дээш насныхны хувьд дундаас сайн мэднэ гэсэн үзүүлэлт илүү байна.

Удам судар, түүх намтраа мэдэх байдал нь боловсролын байдлаас хэрхэн шалтгаалж байгааг доорх хүснэгтээс үзнэ үү.

Хүснэгт 13. Удам судар, түүх намтраа мэддэг байдал, боловсролын түвшингээр

	Боловсролгүй	Бага	Бүрэн бус дунд	Бүрэн дунд	Тусгай дунд	Дээд
Сайн	0.4	4.2	16.4	31.1	13.4	34.5
Дунд	0.7	3.6	10.1	27.6	12.6	45.3
Муу	2.1	3.7	13.3	29	7.9	44
Мэдэхгүй	5.1	5.1	17.9	41	10.3	0.8

Удам судар, түүх намтраа хэр мэдэж буй байдлыг хот, хөдөөгөөр ялгаатай байгааг харьцуулан үзвэл сайн мэднэ гэж хариулсан хүмүүсийн 41.2 хувь нь Улаанбаатарын, 58,8 хувь нь хөдөөгийн иргэд байна. Үүнийг судалгаанд оролцсон аймаг тус бүрээр нарийвчлан харьцуулсныг дараах хүснэгтээс үзнэ үү.

Хүснэгт 14. Удам судар, түүх намтраа мэддэг байдал, оршин суугаа газраар

	УБ	Дорнод	Дорноговь	Сэлэнгэ	Баянхонгор	Баян-Өлгий
Удам судар, түүх намтраа сайн мэднэ	41.2	10.5	4.2	12.6	9.2	22.3
Дунд зэрэг мэднэ	49.8	9.9	11	9.7	11	8.6
Муу мэднэ	58.3	9.9	14	8.7	6.6	2.5
Мэдэхгүй	66.7	7.7	10.3	7.7	7.7	0

Дээрх судалгааны дүнгээс үзэхэд удам судар, түүх намтраа мэдэх, холбоотой байх асуудал хотжилтын нөлөөгөөр улам бүр бүдгэрэх хандлага ажиглагдаж байгаа ба ялангуяа залуу үеийнхний дунд мэдэхгүй гэж хариулсан үзүүлэлт өндөр байгаа нь анхаарах асуудлуудын нэг болсныг сануулж байна. Нийгмийн олонх гишүүд, ялангуяа залуучууд өөрөөс дээш хоёроос гурван үеийг дөнгөж нэрийг нь л мэдэж, түүнээс дээшхи үеэ мэдэхгүй байгаа нь журмын хэрэгжилт ямар түвшинд байгааг харуулж байна.

“Овог сэргээх тухай” зарлигийг Монголчуудын амьдралын хэв маяг, уламжлалт сэтгэлгээний онцлог, соёлын томоохон ололтын нэг болох ураг төрөл, эцэг эх, үр хүүхэд хоорондын харилцаа, түүнийг эрхэмлэж, хадгалах уламжлал алдагдсантай холбоотойгоор Монгол Улсын Ерөнхийлөгч 1994 онд гаргажээ.

Энэхүү судалгааг хийх явцад хүн амын удмын сангаар мэргэшин ажиллаж буй эрдэмтэд болон экспертүүдтэй уулзахад “Ураг-Удам-Уламжлал” ТББ-ын зохицуулагч н.Түдэвдорж “хүн амын удмын сангийн аюулгүй байдлыг бүрэн хангахын тулд боловсруулах гэж буй хуулийн төсөлдөө цус ойртолтоос урьдчилан сэргийлэх үндсэн хэрэгсэл болох угийн бичиг хөтлөлтэй холбоотой соён гэгээрүүлэх харилцааг зохицуулах шаардлага”-тайг тусгайлан сануулж байсныг дурьдах нь зүйтэй болов уу.

ДӨРӨВ. ЦУС ОЙРТОЛТЫГ ЗОХИЦУУЛЖ БУЙ БУСАД ОРНУУДЫН ЭРХ ЗҮЙН ОРЧИН

4.1. Цус ойртох харилцааг хуулиар хориглосон байдал

Гадаадын ихэнх улсад хүн амын удмын сангийн аюулгүй байдалд сөргөөр нөлөөлөх гол хүчин зүйл болж буй цус ойртолт буюу бүлийн доторх гэрлэлтийг (incest) гэмт хэрэг гэж үзэн Эрүүгийн хуульд тусгайлан заах, эсхүл Иргэний болон Гэр бүлийн хуулиар удам доторх гэрлэлтийг хууль бус гэж үзэн хориглох болон бие даасан хуулиар зохицуулж буй хэд хэдэн төрлийн туршлага байна. Өөрөөр хэлбэл, тус харилцааг:

- бие даасан хууль;
- гэр бүлийн тухай хууль;
- иргэний хууль;
- эрүүгийн хуулиар дангаар болон давхар зохицуулж байгаа нь харагдаж байна.

Хүснэгт 15. Гадаадын зарим оронд цус ойртолтыг зохицуулсан байдал

№	Улсын нэр	Эрүүгийн хууль	Иргэний хууль	Гэр бүлийн тухай	Бие даасан хууль
Ази тивийн орнууд					
1.	Вьетнам	✓		✓	
2.	Иран	✓			
3.	Макао		✓		
4.	Малайз	✓		✓	
5.	БНСУ		✓		
6.	Сингапур	✓			
7.	Тайван	✓	✓		
8.	Тайланд			✓	
9.	Филиппин		✓	✓	
10.	Хонгонг	✓			
11.	Энэтхэг	✓			

Америк тив, Австрали, далайн улс орнууд					
1.	Австрали	✓			
2.	АНУ, Алабама муж	✓			
3.	АНУ, Өмнөд Каролин муж	✓			
4.	Бразил	✓	✓	✓	
5.	Канад	✓			
6.	Шинэ Зеланд	✓			
7.	Ямайка			✓	
Европ тивийн орнууд					
1.	Австри	✓			
2.	Бельги	✓			
3.	Герман	✓		✓	
4.	Грек	✓	✓		
5.	Дани	✓	✓		
6.	Ирланд			✓	
7.	Итали	✓		✓	
8.	Люксембург	✓			
9.	ОХУ			✓	
10.	Польш	✓			
11.	Румын			✓	
12.	Финланд			✓	
13.	Франц	✓			
14.	Швейцар	✓			
Нийт 32 орон		23	7	9	4

Судалгааны явцад хуулийн зохицуулалтын талаарх мэдээлэл олдсон нийт 32 улсад цус ойртолтыг ямар хууль тогтоомжоор зохицуулж байгааг харьцуулан үзэхэд, давхардсан тоогоор Эрүүгийн хуулиар зохицуулсан 23 (72 хувь), Иргэний хуулиар зохицуулсан 7 (22 хувь), Гэр бүлийн тухай хуулиар зохицуулсан 9 (28 хувь), бие даасан хуулиар зохицуулсан 4 (13 хувь) улс байна.

Эдгээр орнуудад цус ойртолттой холбоотой харилцааг бие даасан нэг хуулиар эсхүл салбарын хоёр, гурван хуулиар зохицуулсан буюу хосолмол зохицуулалттай байна. (Хүснэгт 16) Тус харилцааг нэг хуулиар зохицуулсан 22 улс (69 хувь), хоёроос гурван хуулиар давхар зохицуулсан 10 улс (31 хувь) байгаагийн ихэнх нь Эрүүгийн хуулиар хориглосон байна.

**Хүснэгт 16. Гадаадын зарим оронд цус ойртолтыг
зохицуулсан байдал**

<i>Эрх зүйн зохицуулсан байдал</i>	<i>Хуулийн нэр</i>	<i>Орны тоо</i>	<i>Эзлэх хувь</i>	<i>Улс орнууд</i>
Дан хуулиар зохицуулсан байдал	Эрүүгийн хууль	15	46.9	Австрали, Австри, АНУ-ын Алабама муж, Өмнөд Каролин муж, Бельги, Иран, Канад, Люксембург, Польш, Сингапур, Франц, Хонгонг, Швейцар, Шинэ Зеланд, Энэтхэг
	Иргэний хууль	2	6.3	Макао, Солонгос
	Гэр бүлийн тухай хууль	3	9.4	ОХУ, Тайланд, Румын
	Бие даасан хууль	2	6.3	Ирланд, Ямайка
Хосолсон хуулиар зохицуулсан байдал	1.Эрүүгийн хууль 2.Иргэний хууль,	3	9.4	Грек, Дани, Тайван
	1.Эрүүгийн хууль 2.Гэр бүлийн хууль	4	12.5	Вьетнам, Герман, Итали, Малайз
	1.Иргэний хууль 2.Гэр бүлийн хууль	1	3.1	Филиппин
	1.Гэр бүлийн тухай хууль 2.Бие даасан хууль	1	3.1	Финланд
	1.Эрүүгийн хууль 2.Иргэний хууль 3.Бие даасан хууль	1	3.1	Бразил

Эдгээр улс орноос дараах 12 улсын 15 хуулийг сонгон холбогдох зохицуулалтыг түүвэрлэн судалсан болно.

- | | |
|---------------------------|--|
| 1. АНУ, Алабама муж | Эрүүгийн хууль |
| 2. АНУ, Өмнөд Каролин муж | Эрүүгийн хууль |
| 3. Вьетнам Улс | Гэрлэлт, гэр бүлийн тухай хууль
Эрүүгийн хууль
Ирланд Улс Цус ойртолтод
хүлээлгэх хариуцлагын тухай |
| 4. Канад Улс | Эрүүгийн хууль |
| 5. Малайз Улс | Гэрлэлт, гэр бүл салалтын тухай
хууль
Эрүүгийн хууль |
| 6. ОХУ | Гэр бүлийн хууль |
| 7. БНСУ | Иргэний хууль |
| 8. Филиппин Улс | Гэр бүлийн тухай
Иргэний хууль |
| 9. Швейцар Улс | Эрүүгийн хууль |
| 10. Шинэ Зеланд Улс | Эрүүгийн хууль |
| 11. Ямайка Улс | Цус ойртох үйлдэлд хүлээлгэх
хариуцлагын тухай хууль |

Судалгаанд хамруулсан улсын хуулийн зохицуулалтаас харахад цус ойртсон гэрлэлтийг хууль бус гэрлэлт гэж үзэн хориглосон бөгөөд

уг харилцааны хүрээнд дараах ойлголтуудыг нарийвчлан хуульчилсан байна. Үүнд:

- цус ойртох харилцааны субъект ;
- цус ойртолт гэж үзэх үйлдэл;
- хүлээлгэх хариуцлага.

Харилцааны субъект: Судалгаанд хамрагдсан улсуудын холбогдох хууль тогтоомжид цус ойртох харилцааны субъектыг тодорхой заасан бөгөөд үүнээс АНУ-ын Алабама, Өмнөд Каролин муж, Вьетнам, Малайз, Солонгос, Филиппин зэрэг улсын хууль тогтоомжид илүү нарийвчлан заасан. Цусан төрөлд дараах этгээдүүдийг хамааруулж байна. Үүнд:

- өвөө, эмээ, эцэг, эх, хүүхэд, ах, эгч, ач, зээ, авга ах, авга эгч, нагац ах, нагац эгч, үеэл ах, үеэл эгч, үеэл ач дүү, үеэл зээ дүү нарын хооронд;
- эцэг, эсхүл эх нэгтэй хүүхдүүд, тэдгээрийн ах, эгч, авга ах, авга эгч, нагац ах, нагац эгч, авга дүү, нагац дүү нарын хооронд;
- хойд эцэг, эсхүл эх болон дагавар хүүхдийн хооронд;
 - ✓ Гэрлэлтийн хугацаанд хойд эцэг, эх болон дагавар хүүхдийн хооронд;
- үрчилж авсан эцэг, эх болон үрчлүүлсэн хүүхдийн хооронд;
 - ✓ нэг эцэг, эхэд үрчлэгдсэн хүүхдүүд хооронд;
 - ✓ үрчилж авсан эцгийн бэлэвсэн эхнэр, эсхүл үрчилж авсан эхийн бэлэвсэн нөхөр болон үрчлүүлсэн хүүхдийн хооронд;
 - ✓ үрчлүүлсэн хүүхдийн бэлэвсэн нөхөр, эхнэр болон үрчилж авсан эцэг, эхийн хооронд;
 - ✓ үрчлүүлсэн хүүхэд болон үрчилж авсан эцэг, эхийн хууль ёсны дагуу төрсөн хүүхдийн хооронд;
 - ✓ өмнө нь үрчилж авч байсан эцэг, эх болон үрчлүүлж байсан хүүхдийн хооронд;
- хадам аав болон бэр, хадам ээж болон хүргэний хооронд;
 - ✓ Аливаа этгээд нь нөхөр, эхнэр, эсхүл салсан нөхөр, эхнэрийн өвөө, эмээ, эцэг, эх, хүүхэд, ач, зээтэй гэрлэхийг хориглоно;
 - ✓ Аливаа этгээд нь өөрийн өвөө, эмээ, эцэг, эх, хүүхэд, ач, зээгийн салсан нөхөр, эхнэртэй гэрлэхийг хориглоно гэж заажээ.

Мөн шууд цусан төрлийн дөрөв дэх үе (Филиппин), найм дахь үе (БНСУ), төрөл садангийн гурав дахь үе (Вьетнам)-д хоорондоо цус ойртох харилцаанд орохыг хориглосон байна.

Тухайлбал, БНСУ-ын Иргэний хуулиар хэрэв гэр бүл болох гэж байгаа этгээдүүдийн аль нэг нь зургаан үеийн цусан төрлийн холбоотой, эсхүл төрөл садан нь дөрвөн үеийн цусан төрлийн холбоотой бол хоорондоо гэрлэж болохгүй.

Мөн гэр бүл болох гэж байгаа этгээдүүд нь үрчилж авсан эцэг, эхийн удмын зургаа дахь үе, тэдгээрийн төрөл садангийн дөрөв дэх үе дотор холбоотой бол хоорондоо гэрлэхийг хориглосон байна.

Цус ойртолт гэж үзэх үйлдэл: Дээр дурдсан субъектүүд хоорондын дараах үйлдлийг хуулиар цус ойртох харилцаа гэж үзэхээр заасан байна. Үүнд:

- гэрлэх (АНУ, Алабама, Вьетнам, Малайз, БНСУ, Филиппин),
- сүй тавих (АНУ, Алабама),
- бэлгийн харилцаанд орох (АНУ, Алабама, Өмнөд Каролин, Канад, Швейцар, Шинэ Зеланд, Ямайка),
- нөхөр, эхнэрийн харьцаагаар хамтран амьдрах (Вьетнам)-ыг цус ойртсон гэж гэж үзэн хуулиар хориглоно.

Хуулийн хариуцлага: хуулиар хориглосон дээрх үйлдэл хийсэн тохиолдолд дараах төрлийн хуулийн хариуцлага хүлээлгэхээр заасан байна. Үүнд:

- хорих (АНУ-ын Алабама, Вьетнам, Канад, Малайз, Швейцар, Шинэ Зеланд),
- албадан хөдөлмөрлүүлэх (АНУ-ын Алабама, Ямайка),
- мөнгөн торгууль (Швейцар).

Гэмт үйлдлийн хүндрүүлэх нөхцөл байдал үүссэн үед оноох хорих ялын дээд хэмжээ 30 жил (Малайз), 10-14 жил (АНУ-ын Алабама, Канад, Малайз, Шинэ Зеланд), 3-5 жил (Вьетнам, Швейцар), хөнгөрүүлэх нөхцөлд оноох хорих ялын доод хэмжээ нь 6 сар (Вьетнам) байхаар судалгаанд хамрагдсан улсуудын Эрүүгийн хуульд заасан байна.

Мөн албадан хөдөлмөр эрхлүүлэх хуулийн хариуцлагыг АНУ-ын Алабама мужийн Эрүүгийн хуульд нэг өдрөөс нэг жил хүртэл хугацаатай байхаар тогтоосон байна. Ямайка улсын Цус ойртох үйлдэлд хүлээлгэх хариуцлагын тухай хуульд хорих болон албадан хөдөлмөр эрхлүүлэх ял оногдуулах үйлдэл, ялын хэмжээг дараах байдлаар тогтоосон. Үүнд, хориотой харилцаанд орохыг оролдсон бол 2 жил, харилцаанд орсон бол 5 жил, 12-оос доош насны хүүхэдтэй харилцаанд орсон бол 15 жил хорьж, албадан хөдөлмөр эрхлүүлнэ.

4.2. *Зарим орны цус ойртох харилцааны эрх зүйн зохицуулалт*

Хүснэгт 16. Гадаадын зарим улсын хууль тогтоомжид цус ойртолтыг хэрхэн тусгасан талаарх зохицуулалт

№	Улс	Хуулийн нэр	Хуулийн заалт
1.	АНУ, Алабама муж	Эрүүгийн хууль ²⁰³	<p>Цус ойртох гэмт хэрэг 13А.13.3.Дараах хүмүүстэй гэрлэх эсхүл сүй тавих, бэлгийн харилцаанд орохыг цус ойртсон гэмт хэрэгт ойлгоно. а.удмын болон цусан төрөл гэж батлагдсан эсхүл үрчилж авсан бол; б.төрсөн ах, эгч, эцэг, эсхүл эх нэгтэй ах, эгч, үрчилж авсан ах, эгч бол; в.гэрлэлтийн хугацаандаа хойд эцэг, эх нь дагавар хүүхэдтэйгээ; г.төрсөн эсхүл, эцэг, эсхүл эх нэгтэй авга ах, эгч, нагац ах, эгч, ач хүү, ач охин, зээ хүү, зээ охин нар; д.аливаа этгээдийн аман мэдүүлэгт үндэслэн сэжигтнийг гэмт хэрэгт татахгүй; е.цус ойртолтыг С бүлгийн гэмт хэрэгт тооцно. 13А.5.6.Гэмт хэрэгт ногдуулах ял нь 10 хүртэл жилээр хорих, 1 өдрөөс 1 жил хүртэлх хугацаагаар хүнд хөдөлмөр эрхлүүлнэ.</p>
2.	АНУ, Өмнөд Каролин муж	Эрүүгийн хууль ²⁰⁴	<p>Цус ойртох гэмт хэрэг 14.178.а.Өөрийн өвөө, эмээ, эцэг, эх, хүүхэд, ач, зээ, дагавар хүүхэд, үрчилж авсан хүүхэд, ах, эгч, эцэг эсхүл эх нэгтэй ах, эгч, авга ах, авга эгч, нагац ах, нагац эгч, авга дүү, нагац дүүтэй бэлгийн харьцаанд орохыг цус ойртсон гэмт хэрэгт тооцно. 14.178.1.Дараах тохиолдолд В1 ангиллын гэмт хэрэгт хамаарна: а) 13-аас доош насны хүүхэдтэй цус ойртсон бэлгийн харилцаанд орсон этгээд²⁰⁵ нь 12-оос дээш насны болон хохирогч хүүхдээс хамгийн багадаа 4 насаар ахмад бол; б) 13, 14, 15 настай хүүхэдтэй уг харилцаанд орсон этгээд нь хохирогч хүүхдээс хамгийн багадаа 6 насаар ахмад бол; 14.178.2.Дараах тохиолдолд С ангиллын гэмт хэрэгт хамаарна: а) 13, 14, 15 настай хүүхэдтэй цус ойртсон бэлгийн харилцаанд орсон этгээд нь 4-6 насаар ахмад бол. 14.178.3.Бусад тохиолдолд F ангиллын гэмт хэрэгт хамаарна: а) 16-аас доош насны этгээдэд хуулийн хариуцлага хүлээлгэхгүй. Хэрэв цус ойртсон харилцаанд орсон этгээд нь уг харилцаанд орох үедээ нөгөө этгээдээс хамгийн багадаа 4 насаар ахмад байсан бол хуулийн хариуцлага хүлээлгэнэ.</p>

²⁰³ Criminal Code of Alabama USA. Эх сурвалж: <http://codes.findlaw.com>

²⁰⁴ Criminal Law of North Carolina USA. Эх сурвалж: www.ncga.state.nc.us

²⁰⁵ Эрүүгийн хуулийн, 2А хэсгийн 17-р зүйлийн 7.1-д зааснаар "person" гэдэг нь гэмт хэрэг үйлдсэн этгээдийг ойлгоно.

3.	Вьетнам Улс	Гэрлэлт, гэр бүлийн тухай хууль ²⁰⁶	<p>5-р зүйл. Гэрлэлт, гэр бүлийн дэглэмийн хамгаалалт</p> <p>2.Дараах үйлдлийг хориглоно:</p> <p>г) шууд цусны хүмүүс;²⁰⁷ гурван үеийн төрөл садан;²⁰⁸ үрчилж авсан эцэг, эх болон үрчлүүлсэн хүүхэд, эсхүл өмнө нь үрчилж авч байсан эцэг, эх болон үрчлүүлж байсан хүүхэд; хадам аав болон бэр, хадам ээж болон хүргэн; хойд эцэг, эх болон дагавар хүүхэд нар хоорондоо гэрлэх, эсхүл нөхөр эхнэрийн харилцаагаар хамтран амьдрахыг;</p>
		Эрүүгийн хууль ²⁰⁹	<p>150-р зүйл. Цус ойртох гэмт хэрэг</p> <p>Төрсөн ах, эгч; эцэг, эсхүл эх нэгтэй ах, эгч зэрэг шууд цусан төрлийн холбоотой этгээдтэй бэлгийн харилцаанд орсон бол 6 сараас 5 жил хүртэлх хорих ял эдэлнэ.</p>
4.	Ирланд Улс	Цус ойртолтод хүлээлгэх хариуцлагын тухай хууль ²¹⁰	<p>1.1. Аль ч эр хүн бүр мэдсээр байж өөрийн ач охин, охин, эгч, дүүс, эсхүл ээжтэйгээ бэлгийн харьцаанд орсон гэмт хэрэг үйлдсэн бол 3 -7 жилээр хүнд ажилд цөлөх эсхүл 2 жил хүртэл хугацаагаар хорих ялыг албадан хөдөлмөрлүүлэх ялтай хослуулан ногдуулна.</p> <p>2.1. Цус ойртсон бэлгийн харьцаанд ороход эмэгтэй нь зөвшөөрсөн байх нь хариуцлагаас чөлөөлөх үндэслэл болохгүй.</p> <p>1) Аль ч эмэгтэй хүн өөрийн аав, өвөг эцэг, ах, эрэгтэй дүү эсхүл хүүтэйгээ бэлгийн харьцаанд орохоор зөвшөөрсөн бол 3 -7 жилээр хүнд ажилд цөлөх эсхүл 2 жил хүртэл хугацаагаар хорих ялыг албадан хөдөлмөрлүүлэх ялтай хослуулан ногдуулна.</p> <p>2) Энэ хуульд заасан “ах” болон “эгч” гэдэгт гэрлэсэн эсэхээс үл хамааран эх нэгтэй эсхүл эцэг нэгтэй ах, эгч, дүүг хамруулан ойлгоно.</p>
5.	Канад Улс	Эрүүгийн хууль ²¹¹	<p>Цус ойртох гэмт хэрэг</p> <p>155.1.Төрсөн эцэг, эх, хүүхэд, ах, эгч, өвөө, эмээ зэрэг цусан төрлийн холбоотой этгээдтэй бэлгийн харьцаанд орох үйлдлийг цус ойртох гэмт хэрэгт тооцно.</p> <p>155.2.Цус ойртох гэмт хэрэг үйлдсэн этгээдийг 14 жил хүртэл хорих ялаар шийтгэнэ.</p> <p>155.3.Хэрэв айлган сүрдүүлэх болон хүчээр бэлгийн харьцаанд орсон бол энэ үйлдлийг шүүхээр тогтоож, гэм буруугүйд тооцно.</p> <p>155.4.Хуулийн 155.1-д заасан “ах”, “эгч” гэсэнд эцэг эсхүл эх нэгтэй ах, эгчийг хамааруулан ойлгоно.</p>

²⁰⁶ Law on marriage and family of Vietnam (No. 52/2014/QH13). June 26, 2014.

²⁰⁷ Вьетнамын Гэрлэлт, гэр бүлийн тухай хууль: 3.17.ижил шууд цусны хүмүүс гэж дарааллан төрсөн цусан төрлийн холбоо бүхий этгээдийг ойлгоно.

²⁰⁸ Вьетнамын Гэрлэлт, гэр бүлийн тухай хууль: 3.18.гурван үеийн төрөл садан гэж эцэг, эхийн дундаас төрсөн нь нэг дэх үе; төрсөн ах, дүүс, эцэг нэгтэй ах, дүүс, эх нэгтэй ах, дүүс нь хоёр дахь үе; авга ах, нагац ахын хүүхдүүд, авга эгч, нагац эгчийн хүүхдүүд нь гурав дахь үеийг тус тус ойлгоно.

²⁰⁹ Penal Code of Vietnam (No.15/1999/QH10). Translated version is originated from Ministry of justice and for reference only. Эх цувралж: www.boluathinhhsu.com/penal-code/

²¹⁰ Punishment of Incest Act of Ireland, 1908. Эх цувралж: www.irishstatutebook.ie

²¹¹ Criminal code of Canada. Эх цувралж: <http://laws-lois.justice.gc.ca>

6.	Малайз Улс	Гэрлэлт, гэр бүл салалтын тухай хууль ²¹²	<p>Хориглох харилцаа</p> <p>11.(1) Аливаа этгээд нь өөрийн ээж, эмээ, эцэг, эх, хүүхэд, ач, зээ, эх, эгч, авга ах, авга эгч, нагац ах, нагац эгч, үеэл ах, үеэл эгч, үеэл дүү, үеэл ач дүү, үеэл зээ дүүтэйгээ гэрлэхийг хориглоно.</p> <p>Энэ хориг нь Хинди шашны хуулийн дагуу гэрлэх гэрлэлтэд хамаарахгүй.</p> <p>(2) Аливаа этгээд нь нөхөр, эхнэр, эсхүл салсан нөхөр, эхнэрийн өвөө, эмээ, эцэг, эх, хүүхэд, ач, зээтэй гэрлэхийг хориглоно.</p> <p>(3) Аливаа этгээд нь өөрийн өвөө, эмээ, эцэг, эх, хүүхэд, ач, зээгийн салсан нөхөр, эхнэртэй гэрлэхийг хориглоно.</p> <p>(4) Үрчилж авсан эцэг, эх болон үрчлүүлсэн хүүхэд хоорондоо гэрлэхийг хориглоно.</p>
		Эрүүгийн хууль ²¹³	<p>Цус ойртох гэмт хэрэг</p> <p>376a.Хэрэв аливаа этгээд нь хууль, шашин шүтлэг, ёс заншилд нийцэхгүй, эсхүл хамаарал бүхий талуудад харшлах этгээдтэй бэлгийн харьцаанд орсон бол цус ойртох харилцаанд оролцсон гэж үзнэ.</p> <p>Цус ойртох харилцаанд оролцогчдод хүлээлгэх хариуцлага</p> <p>376b.(1)Цус ойртох харилцаанд орсон аливаа этгээд нь 10-30 жил хорих ял эдэлнэ, мөн ташаардуулна.</p>
7.	ОХУ	Гэр бүлийн хууль ²¹⁴	<p>13-р зүйл. Гэрлэлтийг үл зөвшөөрөх тохиолдол</p> <p>Дараах тохиолдолд гэрлэлтийг үл зөвшөөрнө:</p> <p>-төрөл садны хооронд (өвөг дээдэс болон үр удам /эцэг, эхтэйгээ, хүүхэдтэйгээ, өвөө, эмээтэйгээ, ач, зээтэйгээ/ төрсөн, эсхүл эцэг, эсхүл эх нэгтэй ах, эгчтэйгээ);</p> <p>-үрчилж авсан эцэг, эхтэйгээ, үрчлүүлж авсан хүүхэдтэйгээ гэрлэхийг зөвшөөрөхгүй.</p>
8.	БНСУ	Иргэний хууль ²¹⁵	<p>809-р зүйл. Гэрлэх хориотой тохиолдол</p> <p>1.Хэрэв гэр бүл болох гэж байгаа этгээдүүд нь найман үеийн цусан төрлийн (өргөж авсан этгээд хамаарна) холбоотой бол гэрлэхийг хориглоно.</p> <p>2.Хэрэв гэр бүл болох гэж байгаа этгээдүүд зургаан үеийн цусан төрлийн холбоотой этгээдийн нөхөр, эхнэр байсан бол, нөхөр, эхнэр нь зургаан үеийн цусан төрлийн холбоотой, эсхүл холбоотой байсан бол, нөхөр, эхнэрийн төрөл садан нь дөрвөн үеийн цусан төрлийн холбоотой, эсхүл холбоотой байсан бол хоорондоо гэрлэхийг хориглоно.</p> <p>3.Хэрэв гэр бүл болох гэж байгаа этгээдүүд нь үрчилж авсан эцэг, эхийн удмын зургаа дахь үе дотор холбоотой бол; үрчилж авсан эцэг, эхийн төрөл садангийн дөрөв дэх үе дотор холбоотой бол хоорондоо гэрлэхийг хориглоно.</p>

²¹² Marriage and Divorce Act of Malaysia - 1976. (Act 164).

²¹³ Penal Code of Malaysia (Act 574). Enacted 1936 (F.M.S.Cap.45), Revised 1997 (Act 574), Latest amendment 31 December 2014 (Act A1471). Эх сурвалж: www.agc.gov.my

²¹⁴ Семейный кодекс Российской Федерации. 29.12.95 N 223-ФЗ. Принят Государственной Думой 8 декабря 1995 года. Эх сурвалж: www.consultant.ru

²¹⁵ Civil Act of the Republic of Korea (Law No.471). (1958). Эх сурвалж: www.moleg.go.k

9.	Филиппин Улс	Гэр бүлийн тухай ²¹⁶	<p>37-р зүйл. Талууд хоорондын харилцаа нь хууль ёсны болон хууль бус байхаас үл хамааран дараах цус ойртсон гэрлэлтийг хүчингүйд тооцно:</p> <p>(1) аль ч үеийн өвөг дээдэс болон үр удмын хооронд;</p> <p>(2) төрсөн ах, эгч болон эцэг, эсхүл эх нэгтэй ах, эгчийн хооронд;</p> <p>38-р зүйл. Төрийн бодлогын үүднээс дараах гэрлэлтийг хүчин төгөлдөр бус гэж үзнэ:</p> <p>(1) хуулийн дагуу эсхүл хууль бус байхаас үл хамааран дөрөв дэх үеийн холын цусан төрлийн холбоотой төрөл садны хооронд;</p> <p>(2) үрчилж авсан эцэг, эх болон үрчлүүлж авсан хүүхдийн хооронд;</p> <p>(3) хадам эцэг, эх болон хүргэн, бэрийн хооронд;</p> <p>(4) үрчилж авсан эцэг, эх болон үрчлүүлсэн хүүхдийн хооронд;</p> <p>(5) үрчилж авсан эцгийн бэлэвсэн эхнэр, эсхүл үрчилж авсан эхийн бэлэвсэн нөхөр болон үрчлүүлсэн хүүхдийн хооронд;</p> <p>(6) үрчлүүлсэн хүүхдийн бэлэвсэн нөхөр, эхнэр болон үрчилж авсан эцэг, эхийн хооронд;</p> <p>(7) үрчлүүлсэн хүүхэд болон үрчилж авсан эцэг, эхийн хууль ёсны дагуу төрсөн хүүхдүүдийн хооронд;</p> <p>(8) нэг эцэг, эхэд үрчлэгдсэн хүүхдүүд хоорондын гэрлэлтийг хүчин төгөлдөр бус гэж үзнэ.</p>
		Иргэний хууль ²¹⁷	<p>80-р зүйл. Дараах гэрлэлтийг хүчин төгөлдөр бус гэж тооцно:</p> <p>(5) 81-д заасан цус ойртсон гэрлэлтийг;</p> <p>81-р зүйл. Хуулийн дагуу эсхүл хууль бус байхаас үл хамааран дараах цус ойртсон гэрлэлтийг хүчингүйд тооцно:</p> <p>(1) аль ч үеийн өвөг дээдэс болон үр удмын хооронд;</p> <p>(2) төрсөн ах, эгч дүүсийн хооронд эсхүл эцэг болон эх нэгтэй ах, эгч дүүсийн хооронд;</p> <p>(3) дөрөв дэх үеийн холын цусан төрлийн холбоотой төрөл садны хооронд.</p>
10.	Швейцар Улс	Эрүүгийн хууль ²¹⁸	<p>213-р зүйл. Цус ойртох гэмт хэрэг</p> <p>1. Шууд цусан төрлийн харилцаатай садан төрөлтэйгээ, ах, эгчтэйгээ, нэг эцэг эсхүл нэг эхтэй ах дүүс өөр хоорондоо бэлгийн харилцаанд орсон бол харьцаанд орсон этгээд нь гурав хүртэл жилийн хорих ял, эсхүл мөнгөн торгууль төлнө.</p> <p>2. Цус ойртох харьцаанд орсон насанд хүрээгүй этгээд уг үйлдлийг санаатай хийсэн бол хуулийн хариуцлага хүлээлгэнэ. Энэ зүйлд зааснаас бусад тохиолдолд насанд хүрээгүй этгээдэд хариуцлага хүлээлгэхгүй.</p>

²¹⁶ The Family Code of the Philippines. Executive Order No. 209 - Full Text - Chan Robles Virtual Law Library. Эх сурвалж: www.chanrobles.com

²¹⁷ Civil Code of the Philippines. Republic Act No. 386. 18 June 1949.
Эх сурвалж: www.thecorpusjuris.com/legislative/republic-acts

²¹⁸ Swiss Criminal Code of 21 December 1937 (Status as of 1 October 2016). The Federal Council (The portal of the Swiss Government). Эх сурвалж: www.admin.ch/opc/en/

11.	Шинэ Зеланд Улс	Эрүүгийн хууль ²¹⁹	<p>130.1.Дараах үйлдлийг цус ойртох гэмт хэрэгт тооцно:</p> <p>а.өвөө, эмээ, аав, ээж, хүүхэд, ах, дүүгийн (эцэг эсхүл эх нэгтэй ах, дүү хамаарна) хооронд үүссэн бэлгийн харьцаа;</p> <p>б.ураг төрлийн холбоотой гэдгээ мэдсээр байж бэлгийн харьцаанд орох.</p> <p>130.2.Дээрх үйлдлийг хийсэн 16 ба түүнээс дээш насны этгээдэд 10 хүртэлх жилийн хорих ял ногдуулна.</p>
12.	Ямайка улс	Цус ойртох үйлдэлд хүлээлгэх хариуцлагын тухай хууль ²²⁰	<p>2-(1) Ямар ч эр хүн мэдсээр байж өөрийн ач охин, охин, эгч, дүү, ээжтэйгээ бэлгийн харилцаанд орсон бол гэмт үйлдэл үйлдвэл 5 жил хүртэл хугацаагаар албадан хөдөлмөр эрхлүүлнэ. Хэрэв энэ зүйлд заасан харилцаанд орсон этгээд нь 12-оос доош насны хүүхэд байвал гэмт хэрэг үйлдсэн этгээдийг 16 жил хүртэл албадан хөдөлмөр эрхлүүлнэ.</p> <p>(2) Эмэгтэйн зөвшөөрлийн дагуу бэлгийн харилцаанд орсон гэх үйлдэл нь хуулийн хариуцлагаас чөлөөлөгдөх үндэслэл болохгүй.</p> <p>(3) Энэ зүйлийн (1)-д заасан үйлдэл хийхийг оролдсон этгээдэд 2 жил хүртэл албадан хөдөлмөр эрхлүүлнэ.</p> <p>3.16 нас ба түүнээс дээш насны эмэгтэй нь өөрийн өвөө, аав, ах, хүүтэйгээ бэлгийн харилцаанд орохыг зөвшөөрсөн, энэ хүмүүсийг өөрийн цусан төрөл гэдгийг мэдсээр байж бэлгийн харилцаанд орсон бол гэм буруутайд тооцох ба 5 жил хүртэл хугацаагаар албадан хөдөлмөр эрхлүүлнэ.</p> <p>4.Энэ хуульд заасан ах, эгч гэдэгт эцэг, эсхүл эх нэгтэй ах, эгч хамаарах ба эдгээр хүмүүс хоорондоо гэрлэхийг хориглоно.</p> <p>5 (1) Хэрэв шүүхээр хүчингийн хэрэг хийсэн нь тогтоогдвол энэ хуулийн дагуу гэм буруутайд тооцох ба зохих шийтгэлийг хүлээлгэнэ.</p>

²¹⁹ Swiss Criminal Code of 21 December 1937 (Status as of 1 October 2016). The Federal Council (The portal of the Swiss Government). Эх сурвалж: www.admin.ch/opc/en/

²²⁰ Criminal Act of New Zealand. Эх сурвалж: www.legislation.govt.nz

БНСУ-д хуулиар хориглосон гэрлэлтийн төрлүүд ба угийн бичиг хөтлөх уламжлал

Сонгон авсан 12 орноос уламжлал болон угийн бичиг хөтлөлтөөр манай улстай ойролцоо мөн сайн туршлага гэж үзэн угийн бичиг хөтлөх талаарх туршлагыг судалгааны энэ хэсэгт дэлгэрэнгүй судалсан болно.

Хориглосон гэрлэлтийн талаарх эрх зүйн зохицуулалт: Солонгос Улсад 300 гаруй овогтон байх бөгөөд хамгийн том болох Ким (Kim) овог дотроо 348 бүлд хуваагддаг байна. Овог дотроо хамгийн том бүлүүд болох Кимхэ Ким (Kimhae Kim) нь 4 сая гишүүнтэй, Кёнжу Ким (Gyeongju Kim) нь 1,7 сая гишүүнтэй бөгөөд үүнийг Зураг 7-д үзүүлсэн болно.²²¹

Зураг 7: Солонгосын томоохон овгийн эзлэх хувь, 2000 оны байдлаар

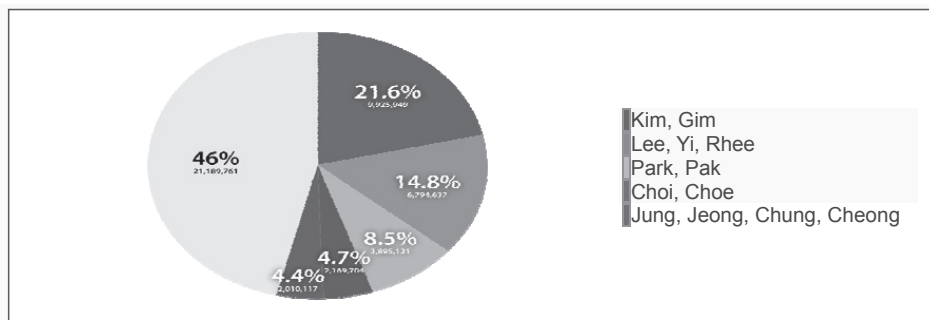

Уламжлал ёсоор нэг овгийн гишүүдийг хамаатан гэж тооцдог тул өөр хоорондоо гэр бүл болохыг зөвшөөрдөггүй. Энэ уламжлалыг 1957 онд батлагдсан Солонгос Улсын Иргэний хуулийн 809 дүгээр зүйлд “Хэрэв гэр бүл болох гэж байгаа талууд нь нэг овог, удам угсаатай цусан төрлийн холбоотой бол гэрлэхийг хориглоно” гэж бататгасан байна.

Иргэний хуулийн энэхүү зохицуулалтаар Кимхэ Кимийн 2 хүн гэр бүл болохыг хориглосон нь тухайн үед нэлээн маргаан дагуулж байв. Учир нь Өмнөд Солонгосын хүн амын өсөлт, тэдний хурдацтай шилжилт хөдөлгөөн болон улс орны хөгжлийн бодлогоос болж нэг овгийн хүмүүс хоорондоо танилцаж, гэр бүлийн харилцаанд орох боломж илүү байжээ. Үүнд Кимхэ Ким (Gimhae Kims), Милиан Пак (Milyang Parks) болон Жонжу Ли (Jeonju Lees) гэсэн Солонгосын хамгийн том 3 овгийн томоохон бүлийн хувьд хүндрэлтэй асуудал байсан. Тийм учраас тэд албан бүртгэлд хамрагдахгүйгээр гэр бүл болох тохиолдол их байсан байна.

Хууль бус гэр бүлийн хүүхэд нь эрүүл мэндийн даатгалд хамрагдах болон бусад эрхээ эдэлж чаддаггүй байжээ. 1977, 1987, 1995 онуудад нийт 3 удаа Иргэний хуулийн 809 дүгээр зүйлд заасан хориглолтыг түр буюу нэг жилийн хугацаатайгаар хуулиар тусгайлан цуцалж байжээ. 1977 онд нэг овгийн 4,577 хос гэрлэлтээ албан ёсоор бүртгүүлсэн байна. Энэ тоо 1988 онд 12,443, 1996 онд 27,807 болж өсчээ.²²²

²²¹ [https://en.wikipedia.org/wiki/Kim_\(Korean_surname\)](https://en.wikipedia.org/wiki/Kim_(Korean_surname))

²²² Article 809 of the Korean Civil Code - Rules Restricting Marriage. Эх сурвалж: www.liquisearch.com

1995 оны 5 дугаар сарын 20-ны өдөр Сөүлийн Гэр бүлийн шүүх нь Иргэний хуулийн 809-д заасан овог доторх гэрлэлтийг хориглосон нь Бүгд Найрамдах Солонгос Улсын Үндсэн хуулийн²²³ 10, 36-д заасан “иргэдийн аз жаргалтай байх”, “гэр бүлтэй байх” үндсэн эрхийг зөрчсөн эсэх талаар хянан үзүүлэхээр Үндсэн хуулийн шүүхэд хандсан байна.

Үндсэн хуулийн шүүх асуудлыг хянан үзээд Иргэний хуулийн 809 дүгээр зүйлийг Солонгос Улсын Үндсэн хуулийг зөрчсөн гэж дүгнэлтийг 1997 оны 7 дугаар сарын 13-ны өдөр гаргасан бөгөөд 2005 оны 3 дугаар сарын 02-ны өдөр Үндэсний Ассамблей Гэр бүлийн тухай хуульд нэмэлт, өөрчлөлт оруулсан.²²⁴ Тухайн үед Иргэний хуульд найман үндсэн асуудлаар нэмэлт, өөрчлөлт оруулсны нэг нь овог нэгтэй хүмүүсийн гэрлэлтийг хориглосон зохицуулалтыг цуцалсан байна.²²⁵

БНСУ-ын угийн бичиг: Угийн бичиг судлаачдын үзэж байгаагаар Солонгос Улс нь угийн бичиг хөтлөлтөөр нэлээд хөгжсөн төдийгүй угийн бичиг анх үүссэн газруудын нэг гэж үздэг аж. Анхны угийн бичиг нь Кугурё улсын Үйжон хааны (1146-1170) гэр бүлийн угийн бичиг бөгөөд өнөөг хүртэл хадгалагдаж ирсэн байна.

Харин системчилсэн байдлаар гаргасан анхны угийн бичиг бол 1476 онд хэвлэгдсэн Андунь Сёнгвабогийн угийн бичиг, 1565 онд хэвлэгдсэн Мунхуа Юүгийн Гажонбугийн угийн бичиг аж. Энэхүү 2 угийн бичигт гэр бүлийн гишүүдийг төрсөн огноогоор тоочиж гаргасан байна. ХҮИ зуунд угийн бичгийн хөгжилд гарсан томоохон өөрчлөлт бол тухайн гэр бүлд төрсөн хүүг эхэлж бичээд, дараа нь охиныг бичдэг болсон байна.

Өмнөд Солонгост угийн бичгийг өнөөг хүртэл өв дамжин уламжилж ирсэн нь өөрсдийн өвөг дээдсээ мэдэх үндсэн эх сурваж болох төдийгүй, Солонгосын ард түмний түүх, соёлын чухал бүрэлдэхүүн хэсэг болсон байна. Солонгосын бүх гэр бүл өөрийн угийн бичгийг удам дамжин өвлүүлдэг байна. Тухайн гэр бүлийн ууган хүү нь угийн бичгийн эх хувийг өвлөн авч, үргэлжлүүлэн бичих үүрэгтэй. Шаардлагатай тохиолдолд угийн бичгийг гэр бүлийн гишүүдийн дунд хэвлэн тараадаг байна.

Солонгосын угийн бичгийг дараах 5 төрөлд ангилна. Үүнд:

1. уугуул нутгаараа тодорхойлогдох нэг овгийн тогтолцоо, тэдний түүхийг өгүүлсэн угийн бичиг (*Jokbo*);
2. өөр өөр уугуул нутагтай хэд хэдэн овгийг хамтатгасан угийн бичиг (*Daedongbo*);
3. нэг овгийн хоёр ба түүнээс олон бүлийг хамтатгасан угийн бичиг (*Sebo*);
4. овгийн анхны өвгөс эхэлсэн босоо шугамаар гаргасан угийн бичиг (*Pabo*);
5. шууд өвөг дээдсийг мөрдөх угийн бичлэг (*Gaseugbo*) гэсэн төрөлтэй.

²²³ Constitution of the Republic of Korea. Эх сурвалж: <http://korea.assembly.go.kr>

²²⁴ Act No.7427, Mar. 31, 2005.

²²⁵ Recent Reform of Korean Family Law. Mi-Kyung CHO, Ajou University, Korea. Эх сурвалж: www.law2.byu.edu

Угийн бичгийг хэвлэхэд овгийн бүл бүрийн гишүүдээс бүрдсэн хороо хянаж үздэг байна. Солонгост нэг өвөг дээдсээс гаралтай гэдгээ баталсан мянга гаруй овог нэгдэж, Дайжонхое хэмээх байгууллагыг байгуулсан байна. Энд нэгдсэн овгууд Сөүлд төв оффистой төдийгүй тухайн орон нутаг бүрт салбартай.

Орчин үед Солонгосын эртний угийн бичгүүд нь улсын болон хувийн номын сангуудад хадгалагдаж байдаг бөгөөд тэдгээрийг олж үзэхэд ихээхэн хүндрэлтэй байдаг байна. Харин 2007 оноос Солонгосын Инхэ Их сургуулийн Пак Инхэгийн дурсгалын номын сан нь АНУ-ын Юта мужийн “Family Search” байгууллагатай хамтран мянга гаруй овгийн угийн бичгийг тоон системд шилжүүлж эхэлжээ. Ийнхүү тоон системд шилжүүлснээр хэрэглэгчдэд буюу иргэдэд өөрсдийн угийн бичгийг цахим сүлжээнээс олж харах боломжтой болжээ.

Пак Инхэгийн дурсгалын номын сан нь өөрийн удмын хүнийг хайхад туслалцаа үзүүлэх, угийн бичгийг хөтлөх, дэлхийн аль ч улсаас мэдээлэл авах боломжийг бий болгосон байна. Мөн энэ чиглэлээр судалгаа, эрдэм шинжилгээний ажил явуулахын зэрэгцээ угийн бичгийн боловсрол болон соёлоор дамжуулан өөрийн гэр бүлийн үнэ цэнийг нэмэгдүүлэх талаар орон нутгийн иргэд, оюутнуудын дунд олон арга хэмжээ зохион байгуулдаг байна.

Хавсралт

Хүн амын удмын сангаар мэргэшсэн байгууллага, эрдэмтэн, судлаачдын лавлагаа

№	Эрдэмтэд, судлаачид, ТББ	Судалгааны чиглэл	Холбоо барих
1	Ж.Батсуурь <i>БШУ-ны доктор, проф.</i>	генетик	99115774
2	Э.Энхмаа <i>Анагаахын ухааны доктор</i>	генетик	99012859
3	И.Пүрэвдорж <i>АШУ-ны доктор, проф.</i> <i>АШУУИС-ын Удам зүйн тэнхимийн Зөвлөх</i>	генетик	89894417
3	Т.Лхагва <i>Түүхийн ухааны доктор, проф.,</i> <i>Удирдлагын академи, Төрийн</i> <i>удирдлагын тэнхимийн Зөвлөх проф.</i>	угсаатан зүй	99110584
4	Түмэн <i>БШУ-ын доктор, проф.</i> <i>МУИС-ын Био-Антропологийн</i> <i>тэнхимийн проф.</i>	биологийн хүн судлал	99285209
5	Д.Бум-Очир	угсаатан зүй	99995542
6	н.Түдэвдорж <i>“Ураг-Удам-Уламжлал” ТББ</i>	угийн бичиг	99740803

АШИГЛАСАН МАТЕРИАЛ

Монгол Улсын хууль тогтоомж:

- Монгол Улсын Үндэсний Аюулгүй байдлын үзэл баримтлал.
- Монгол Улсын гэр бүлийн тухай хууль.
- “Угийн бичиг хөтлөх журам” Засгийн газрын тогтоол.
- “Овог сэргээх тухай” Ерөнхийлөгчийн зарлиг.

Гадаад орны хууль:

- Civil Act of the Republic of Korea (Law No.471).www.moleg.go.kr
- Civil Code of the Philippines. Republic Act No. 386. 18 June 1949.
- Constitution of the Republic of Korea. <http://korea.assembly.go.kr>
- Criminal Act of New Zeland. www.legislation.govt.nz
- Criminal Code of Alabama USA. <http://codes.findlaw.com>
- Criminal code of Canada. <http://laws-lois.justice.gc.ca>
- Criminal Law of North Carolina USA.www.ncga.state.nc.us
- Law on marriage and family of Vietnam (No. 52/2014/QH13). June 26, 2014.
- Marriage and Divorce Act of Malaysia - 1976. (Act 164).
- Penal Code of Malaysia (Act 574). www.agc.gov.my
- Penal Code of Vietnam (No.15/1999/QH10). www.boluathinhsu.com/penal-code/
- Punishment of Incest Act of Ireland, 1908. www.irishstatutebook.ie
- Swiss Criminal Code of 21 December 1937. www.admin.ch/opc/en/
- The Family Code of the Philippines. Executive Order No. 209. www.chanrobles.com
- The Incest (Punishment) Act. <http://moj.gov.jm>
- Семейный кодекс Российской Федерации. 29.12.95 N 223-ФЗ. Принят Государственной Думой 8 декабря 1995 года. www.consultant.ru
- Recent Reform of Korean Family Law. Mi-Kyung CHO, Ajou University, Korea. www.law2.byu.edu
- *Ном зүй:*
- Ж.Батсуурь., Э.Энхмаа. “Монгол Улсын иргэн угийн бичиг хөтлөх үлгэрчилсэн загвар”. УБ., 2010.
- И.Пүрэвдорж. “Удамшил”. УБ., 1991.
- ШУА. ЕБСБХүрээлэн. “Популяцийн генетикийн үндэс”. УБ., 1977.
- ФСЭХ, НХХЯ, НҮБ-ын Хүн амын сан. “Монгол гэр бүлийн харилцааны өнөөгийн байдал”. УБ., 2010.
- А.Гидденс. “Социологи”. УБ., 2006.
- С.Нарангэрэл. “Эрх зүйн эх толь бичиг”. УБ., 2007.

**УЛААНБААТАР ХОТЫН ЦЭВЭР, БОХИР УСНЫ ХАНГАМЖ, ГЭР
ХОРООЛЛЫН НҮХЭН ЖОРЛОН БА ХӨРСНИЙ БОХИРДЛЫН ӨНӨӨГИЙН
БАЙДАЛ, ШИЙДВЭРЛЭХ АРГА ЗАМ, ГАДААДЫН ЗАРИМ ОРНЫ
ТУРШЛАГА**

*Ц.Болормаа, И.Жаргалзаяабямба, Ө.Мөнхтунгалаа
Б.Нандингэрэл, Ч.Онончимэг, Т.Саулегүл, Д.Халиун*

АГУУЛГА

УДИРТГАЛ

СУДАЛГААНЫ ХУРААНГУЙ

Нэг. Улаанбаатар хотын цэвэр, бохир усны хангамж, хөрсний бохирдлын өнөөгийн байдал

- 1.1. Улаанбаатар хотын хүн амын орон сууцны хангамжийн өнөөгийн байдал
- 1.2. Улаанбаатар хотын цэвэр, бохир усны хангамж ба ариун цэврийн өнөөгийн байдал
- 1.3. Улаанбаатар хотын ариутгах татуурга
- 1.4. Улаанбаатар хотын хөрсний бохирдлын өнөөгийн байдал
- 1.5. Гэр хорооллын нүхэн жорлонгийн стандарт, төрлүүд
 - 1.5.1. Агааржуулалттай сайжруулсан нүхэн жорлон
 - 1.5.2. Бага усаар зайлуулах жорлон
 - 1.5.3. Бордоожуулах жорлон
 - 1.5.4. Хуурайшуулах жорлон

Хоёр. Бусад орнуудын туршлага

- 2.1. Финланд улс
- 2.2. Турк улс
- 2.3. Сингапур улс
- 2.4. Австрали улс
- 2.5. Швед улс

ХАВСРАЛТ

АШИГЛАСАН МАТЕРИАЛ

УДИРТГАЛ

Судалгааны хамрах хүрээ: Судалгаанд захиалагчаас ирүүлсэн хүсэлтийн дагуу Улаанбаатар хотын цэвэр, бохир усны хангамж, хөрсний бохирдлын байдал, гэр хорооллын нүхэн жорлонгийн өнөөгийн нөхцөл байдал ба нүхэн жорлонгоос үүдэлтэй хөрсний бохирдлын асуудлыг амжилттайгаар шийдвэрлэсэн гадаадын зарим орны туршлага, тавигдах шаардлага, цэвэрлэх байгууламжийн стандарттай зэргийг судлав.

Судалгаанд Монгол Улсын цэвэр, бохир усны өнөөгийн нөхцөл байдлыг Байгаль орчин, аялал жуулчлалын яам, Нийслэлийн Засаг даргын хэрэгжүүлэгч агентлаг Гэр хорооллын хөгжлийн газар, Ус сувгийн удирдах газар зэрэг төрийн байгууллагуудаас ирүүлсэн мэдээ, материалыг эх сурвалж болгон ашигласан ба бусад орнуудын (Финланд, Сингапур, Турк, Швед, Австрали) туршлагыг тухайн улсын эрх зүйн зохицуулалтын хүрээнд авч үзлээ.

Судалгааны хураангуй: Ахуйн хэрэглээний бохир ус нь орчны бохирдол үүсгэж буй хамгийн аюултай хүчин зүйлсийн нэг мөн бөгөөд ялангуяа хүний биенээс ялгарч буй ялгадас ба шингэн нь халдварт өвчин болон бусад олон төрлийн өвчний эх үүсвэр болж байна. Ялгадасны 25% нь бичил биетээс бүрддэг ба олон тооны вирус болон бактер агуулсан энэхүү хаягдлыг хяналтгүйгээр ил задгай асгах, устгах нь хүн, амьтны эрүүл мэнд болон байгаль орчинд хортой нөлөө үзүүлж байна. Тиймээс дэлхийн олон улс оронд энэхүү хаягдлаас халдварлах өвчний тоог бууруулах, үгүй болгох, эвгүй үнэр тархах явдлыг хамгийн доод түвшинд хүргэх зорилгоор хууль, дүрэм, журам боловсруулан мөрдөж байна. Хүчин төгөлдөр мөрдөгдөж буй эдгээр хууль, дүрэм, журмын хүрээнд ахуйн хэрэглээний бохир ус, ялгадсыг цуглуулах, ариутгах, төвлөрсөн шугам сүлжээгүй газар хэрхэн аюулгүйгээр зайлуулах ажиллагааг гүйцэтгэж байгааг хянаж байна. Эрүүл ахуйг сахих явдал нь дэлхий нийтийн хөгжлийн гарцын нэг чухал хэсэг мөн гэдгийг онцлох зорилгоор НҮБ-аас жил бүрийн 11-р сарын 19-ний өдрийг Дэлхийн Олон Улсын өдөр болгон тунхаглажээ. НҮБ-ын Ерөнхий ассамблейн хуралдаанаар усны менежментийг сайжруулах, ил задгай бие засах явдлыг багасгах, эрүүл ахуйн шаардлагыг сайжруулах зэрэг олон асуудлыг шийдвэрлэх арга замыг тодорхойлохыг зорьсоор байна. НҮБ-аас гаргасан судалгаагаар ил задгай бие засдаг улс орнуудад бага насны хүүхдийн нас баралт их тохиолддог бөгөөд дэлхийд өдөрт ойролцоогоор 2000 хүүхэд суулгалт өвчний вирусын улмаас нас бардаг, эрүүл ахуйн шаардлага хангаагүйн улмаас жилд 260 сая ам.долларын зарлага гардаг, аюулгүй зориулалтын жорлон байхгүй газарт эмэгтэйчүүд бэлгийн дарамтанд ордог, эмэгтэй хүүхдүүд хичээл завсардах нэг гол шалтгаан болдог гэсэн судалгаа гарсан байна. Түүнчлэн дэлхийн 7 тэрбум хүн амын 6 тэрбум нь гар утастай байхад зөвхөн 4.5 тэрбум хүн боломжийн шаардлага хангасан жорлонг ашигладаг, үүнээс 2.5 тэрбум хүн төвлөрсөн шугам сүлжээнд холбогдсон жорлонг ашигладаг бол 1.1 тэрбум хүн ил задгай бие засч байна гэсэн тоо мэдээллийг гаргасан байна.

Энэхүү судалгаанд хамрагдсан Финланд, Турк, Австрали, Швед зэрэг орнуудын хувьд бохирын төвлөрсөн шугам сүлжээгүй газар нутагт

гол төлөв нүхэн жорлон, агааржуулагчтай жорлон, бордооны жорлон, устай жорлонг ашиглаж ирсэн практик байх бөгөөд эрүүл ахуйн асуудал нь газар ашиглалтын хүрээнд яригдах гол асуудлуудын нэг учраас газар ашиглах болон барилгын тухай хууль тогтоомжуудад эрүүл ахуй, эрүүл мэнд болон хүрээлэн буй орчны шаардлагыг хангасан жорлонг барьж ашиглах талаар тодорхой техникийн нөхцөл бүрдүүлэхийг шаарддаг бөгөөд аливаа барилга байгууламж нь хөрс болон гүний усны бохирдол үүсгэн эрүүл ахуйд сөргөөр нөлөөлөхгүй байхын тулд нүхэн жорлон болон бусад барилга байгууламжийг барихад зөвшөөрөл авахаар заасан байна. Эрүүл мэндийг хамгаалах тухай хууль тогтоомжуудад нүхэн жорлонг хаана байрлуулах, хэрхэн ашиглах, бордоогоо өөрийн өмчийн газар хэрхэн хэрэглэх асуудлуудыг тусгаж, тодорхой заавар зөвлөмжүүд гаргадаг байна.

Финландын хууль тогтоомжид экологийн эрүүл ахуй /ecological sanitation/-г тусгайлан, буюу тусад нь авч үздэггүй байна. Одоогоор хүний өтгөн шингэнийг ялгадсан бордоо хэлбэрээр хэрэглэх асуудлыг малын бууцтай адилтган үзэх, хориглох эсэх асуудлыг олон янзаар тайлбарлаж байна. Хуурай жорлон эзэмшигчдэд өөрсдийн ариун цэврийн байгууламжаас гарган авсан бордоог зөвхөн өөрсдийн цэцэрлэгт буюу цэцэрлэгжүүлэлтийн зорилгоор ашиглаж болохоор заасан бол хөдөө аж ахуйн бордооны зориулалтаар ашиглахыг хориглосон байна. Бохирын төвлөрсөн системгүй газар нутагт дэлхий нийтээр түгээмэл хэрэглэгдэж буй жорлонгийн төрлүүд нь бүгд төгс шийдэл болж чаддаггүй тул айл өрхүүд тухайн оршин сууж буй газар нутгийн онцлогоосоо шалтгаалан хамгийн тохиромжтой шийдлийг сонгон хэрэглэх шаардлагатай болдог. Дээр дурдсан 4 төрлийн жорлонгийн давуу болон сул талуудыг судалгааны тайланд нарийвчлан дурдсан болно. Финланд улсын хувьд хуурай жорлонг хамгийн тохиромжтой шийдэл гэж үздэг ба энэ нь ус болон хөрсөнд бохирдолгүй, ус зарцуулахгүй, шугам, холболт шаардахгүй тул зардал бага, ялгадсыг цэцэрлэгжүүлэлтэд бордоо болгон ашиглах боломжтой, цахилгаан хэрэглэхгүй, шугам хоолой цоорох, шүүрэх, бөглөрөх асуудал гарахгүй, усан хангамжаас хамаарахгүй, экологи болон эрүүл ахуйн илүү өндөр стандартад нийцэх боломжтой зэрэг давуу талтай гэж үздэг байна.

Турк улсын хувьд нүхэн жорлонгийн давуу талыг жорлонгийн байгууламж харьцангуй бага талбай эзэлдэг, жорлон барих хангалттай талбай байхгүй тохиолдолд нүхийг суллаж дахин ашиглах боломжтой, ус нэвчихгүй байдлаар хийгдсэн тохиолдолд хөрсний бохирдлоос сэргийлнэ, газрын гадаргын болон газрын доорх усны нөөцийг бохирдохоос сэргийлнэ, хэрэглэхэд хялбар, хямд өртөгтэй хэмээн үздэг байна. Турк улсад бохир усны төвлөрсөн системгүй болон цэвэршүүлэх байгууламж барих боломжгүй газар нутагт тухайн газарт нь цэвэршүүлэх аргыг хэрэглэдэг ба Цэвэршүүлэх байгууламж байгуулах боломжгүй газар нутагт байгуулагдах нүх сувгийн тухай журмыг баримталдаг ба энэхүү журмын зорилго нь ус, хөрс болон тариаланг бохирдохоос хамгаалах, хүн амын эрүүл мэндийг хамгаалахад оршино. Туркийн Статистикийн Хороо(ТҮİK)-ны 2011 онд хийсэн судалгаагаар тус улсын нийт сууцны 97,4% нь бохирын төвлөрсөн системд холбогдсон гэсэн дүгнэлт гарсан байна. Тус улсын Нийтийн эрүүл ахуйн тухай хуульд зааснаар цэвэр,

бохир усны төвлөрсөн шугам сүлжээнд холбох үйлчилгээ үзүүлэх үүргийг Хотын захиргааны байгууллагууд хүлээдэг. 2014 оны 12-р сарын байдлаар тус улсад 1396 хотын захиргаа байгаагаас 1309 буюу 90% нь бохир усны төвлөрсөн шугам сүлжээнд холбогдсон байна.

Швед улсын хувьд уулархаг, хад, асга ихтэй нүх ухахад бэрхшээлтэй бүс нутгуудад экологийн жорлонг анх ашиглаж ирсэн байна. Улмаар Шведийн Хөдөө аж ахуй, Байгаль орчны хүрээлэн болон хөдөө аж ахуйн фермерүүдийн холбоо хүний ялгадас болон шээснээс бордоо гаргаж амьдрал ахуйд ашиглаж ирсэн туршлага байна. Стокгольмын Байгаль орчны хүрээлэн 2001 оноос экологийн жорлонгийн туршилтын төслийг хэрэгжүүлж ирсэн. Экологийн жорлон нь хүний шээс, өтгөн ялгадсыг хөрс сайжруулагч бордоо болгон хувиргадаг. Хүний өтгөнийг зарим хүнсний ногоо болон үнсний хольцтой ус үл нэвтрэх саванд хуримтлуулж чийгшил болон химийн бодисын тэнцвэрийг хадгалж чадсан тохиолдолд 4 сарын хугацаанд маш сайн хөрсний бордоо болон задарч, шүлтлэг бордооны үйлчлэлээр элдэв нян устах давуу талтай байдаг байна. Байгаль орчинд хор нөлөө үзүүлэх олон тооны нян агуулж байдаг хүний ялгадсыг аюулгүй, эрүүл ахуйн шаардлагад нийцсэн аргаар хадгалж, дахин хэрэглэж ингэснээрээ эрүүл мэнд болон эрүүл ахуйг хамгаалах, гүний усыг бохирдуулдаггүй мөн угааж цэвэрлэх болон ус татах шаардлагагүй, байгаль орчинд хэрэгтэй бүтээгдэхүүн гаргадаг өөрөөр хэлбэл тодорхой хугацаанд зөв технологийг ашигласны үр дүнд маш их хор хөнөөлтэй хүний ялгадсыг байгаль орчинд ашигтай бүтээгдэхүүн болгон гаргадаг, бие зассаны дараа нүхийг таглахаас гадна жорлонгийн нүх рүү үнс буюу шороо асгах нь эвгүй үнэрийг дарж ялаа орохоос сэргийлэх нэмэлт хамгаалалт болдог зэрэг давуу талтай боловч өвлийн улиралд задрал явагдах хугацаа нь урт байх тул ялгадас хуримтлуулах савны хэмжээ их байх шаардлагатай, энэ нь жорлонг барих эхний зардлын хэмжээг ихэсгэдэг, хүний ялгадсыг дахин боловсруулах туршлага багатай орнуудад энэ төрлийн жорлонг нэвтрүүлэх үйл ажиллагаа нь дэмжигдэхэд бэрхшээлтэй зэрэг сул талтай юм. Экологийн жорлон нь хүний ялгадсыг хуримтлуулж эргээд байгаль орчинд аюулгүй байдлаар хөдөө аж ахуй болон цэцэрлэгжүүлэх ажилд ашиглах, ус хэмнэн улмаар усны бохирдлоос сэргийлэх зорилго бүхий жорлонгийн систем юм. Судалгаанаас үзэхэд Хятад, Вьетнам, Энэтхэг, Өмнөд Африк, Герман, Швед болон Мексик зэрэг орнуудад энэ төрлийн жорлонг ашиглаж байна.

Сингапур улс жорлонгийн бохир байдлаас цэвэр байдал руу шилжиж чадсан, олон нийтийн эрүүл мэндэд анхаарал тавьж, жорлонгийн ариун цэврийг сайжруулж, боловсронгуй болгох, чанарыг илүү анхаарч хөгжүүлж ирсэн улсын нэг ба Дэлхийн жорлонгийн байгууллагын үүсгэн байгуулагч, санаачлагч Жак Сим жорлонгийн ариун цэврийн асуудлыг хөгжүүлэхэд 50 жилийн турш чухал үүрэг гүйцэтгэсэн байна.

1960 онд Сингапур улс (Их Британи улсын жишгээр) бохирдсон, бөглөрсөн, ил задгай бие засах явдал газар авсан улс байсан ба жорлонгийн бохирын улмаас гэдэсний халдварт өвчин, хортон шавьжууд ихэсч, бохирдсон²²⁶ байсныг Жэк Сим дурсан ярьсан байдаг.

²²⁶ <http://www.straitstimes.com/opinion/from-50-shades-of-brown-to-a-green-city>

Сингапур улс хот, хөдөө орон нутагт ариун цэврийн системийг хоёр төрөлд хуваан үзэж, суурин газрын гэр ахуйн хог хаягдал, жорлонгийн ялгадсыг хувингаар зөөж, хувингийн үнэрийг багасгахын тулд хөрсөөр дүүргэн, төвөөс шөнө дундын үед гараар тээвэрлэдэг байсан ба үүнийг хувингийн систем гэж нэрлэж байв. Мөн түүнчлэн хөдөө орон нутагт жорлонгоос гадна гэр бүлийн гишүүдээр нүх бэлтгүүлж, дотор нь хог хаягдлыг хийлгэн дараа нь ойролцоох усан шуудуу руу зөөвөрлөсний улмаас ус ихээр бохирдсон, хүмүүсийн эрүүл мэнд доройтож, гэдэсний балнад болон суулгалт өвчний дэгдэлт газар авч, ариун цэвэр, эрүүл ахуйн байдал маш ихээр доройтсон. Тиймээс газрын хөрсний бохирдол, усыг яаж цэвэршүүлэх тал дээр ихээхэн анхаарлаа төвлөрүүлжээ.

Олон нийтийг сайжруулсан орон сууцаар хангах бодлого баримтлан, хоосон газрын орон зайд орон сууцны хөгжлийг оновчтой болгохын тулд гүнзгий хонгилын систем, усны шугам сүлжээний системийг сайжруулах ажлыг эхлүүлжээ. Сингапурын хөгжил дэвшлийн чухал хүчин зүйлсийн нэг нь “цэвэрхэн ногоон байгууламж” гэсэн стратеги хөтөлбөрийг үндэслэн олон нийтийн эрүүл мэндэд анхаарал хандуулсан юм. Мөн амьтан, хүний хаягдалд бохирдож байсан Сингапур улс голыг цэвэрлэх ажилд 10 жилийг зарцуулсан ба 1974 онд бохир усыг цэвэршүүлэх станц барьж, ундны болон аж үйлдвэрийн усыг дахин боловсруулах ажлыг санаачилсан байна.²²⁷

2000 оны байдлаар Сингапур шинэ ус, ургамал гэсэн арга барилаа өөрчлөн тогтвортой ахиц дэвшил гаргасан нь ус цэвэршүүлэх технологи, шинэлэг усны менежментийг амжилттай хэрэгжүүлж, тогтвортой усан хангамжийн сантай болсон явдал юм. Сингапур улс нь цэвэр ус, ариун цэврийг дээд зэргээр хангах замаар олон улсын бизнес, худалдааг өргөжүүлэх, өвчнөөс урьдчилан сэргийлэх, эрүүл, үр бүтээлтэй ажиллах хүчийг бий болгож чадсан улс юм.²²⁸

Бусад орнуудын туршлагаас үзэхэд бохирын төвлөрсөн системгүй газар нутагт асуудлыг иргэдийн мэдлэг хандлагыг өөрчлөх, жорлон барих, түүнийг суллах, зайлуулах асуудлыг цогц байдлаар шийдэх нь хамгийн үр дүнтэй гэж үздэг байна. Өөрөөр хэлбэл жорлонгийн төрлөө сонгохдоо ялгадас, шээсийг хэрхэн хүн, амьтны эрүүл мэнд, байгаль орчинд аюулгүйгээр зайлуулах вэ гэдэг асуудлыг шийдвэрлэх гарцыг тооцоолох нь чухал юм. Судалгаанд хамрагдсан гадаадын зарим улс орнуудын хөдөөгийн жижиг суурин газруудад ариун цэврийн шаардлага хангасан нүх ашиглах замаар хуримтлагдсан бохирыг аюулгүйгээр зайлуулах арга хэмжээ авдаг ба бохирыг зайлуулах арга замууд нь газрын хөрс, газрын гадаргын болон газрын доорх усны нөөцийг бохирдуулахгүй байх, хүн, ан амьтан ялангуяа үет хөлтнүүдээс хол байлгах, бохир усыг ил задгай байлгахгүй байх бүхий л арга хэмжээг авсан байх, хямд өртөгтэй, хэрэглэхэд хялбар, нийгмийн ёс зүйд нийцсэн байх зэрэг шаардлагыг хангасан байх нь зүйтэй гэж үздэг байна.

²²⁷ <http://worldtoilet.org/50-years-of-sanitation-in-singapore/>

²²⁸ <http://worldtoilet.org/50-years-of-sanitation-in-singapore/>

Монгол улсын тухайд Улаанбаатар хотын хүн амын өсөлт жил тутам нэмэгдэж байна. Хүн амын өсөлтийн дийлэнх нь гэр хороололд шилжин ирэгсэд байгаа ба одоогоор 768.0 мянга орчим хүн буюу нийслэлийн нийт хүн амын 58.1 хувь нь гэр хороололд амьдарч байна. Гэр хороололд суурьшсан иргэдийн тоо 2010 оноос 41.6 мянган өрхөөр нэмэгдэж, гэр хорооллын өрхийн жилийн дундаж өсөлт 4.1 хувьд хүрч 2015 оны эцэст 218.7 мянган өрх болсон байна.

Гэр хороолол нь өргөн уудам нутгийг хамарсан байх төдийгүй айл өрхүүдийн ихэнх нь нэг гэр бүлд зориулсан 470-590м² талбар газруудад суурьшсан байдаг. Эдгээр газрууд нь хязгаарлагдмал төлөвлөлт, зохицуулалт бүхий дэд бүтэцтэйгээр хөгжсөн бөгөөд хотын нийт газрын гадаргын бараг 95%-ийг эзлэн, гэр бүлийн хэрэгцээний хашаа бүхий газар болон хоосон газрууд холилдсон байдалтай байна. Хүн амын талаас бага хувь нь усан хангамж, ариутгах татуургын шугам сүлжээ болон бохир ус цэвэрлэх байгууламж /ихэнхдээ хуучирч, элэгдсэн/-нд холбогдсон хотын төв хэсэгт амьдардаг.

Хөдөө орон нутгаас шилжин ирэгсэд орлогын түвшнээсээ шалтгаалан орон сууц худалдан авах боломжгүйгээс гэр хороолол тэлж байна. Саяхан болтол нийслэлийн айл өрхүүдийн 50 гаруй хувь нь төвлөрсөн хангамжинд холбогдсон орон сууцны хороололд амьдарч байсан бол 2003 оноос эхлэн гэр хороололд амьдардаг өрх, хүн амын тоо нилээд нэмэгдэж 2005 оны байдлаар нийт өрхийн 58.6 хувь, 2006 онд 59.6 хувь, 2007 онд 60.6 хувь, 2008 онд 61.4 хувь, 2009 онд 61.2 хувь, 2010 онд 60.1 хувь, 2011 онд 60.0 хувь, 2012 онд 59.8 хувь, 2013 онд 59.1 хувь, 2014 онд 57.9 хувь, 2015 онд 58.1 хувь нь гэр хороололд амьдарч байна.

Эрүүл Мэнд Спортын яам, Барилгын Хөгжлийн төв, Нийслэлийн Мэргэжлийн Хяналтын газар, WaSH Action ТББ-уудын хамтарсан ажлын хэсэг одоогийн мөрдөгдөж байгаа нүхэн жорлонгийн стандартыг шинэчлэх ажлыг 2014 онд эхлүүлсэн. Энэ ажлын зорилго нь Монгол орны цаг уур, хөрсний нөхцөл байдалд тохирсон, туршигдаж баталгаажсан олон төрлийн хувилбаруудыг иргэдэд танилцуулах, тэдний сонголт хийх боломжийг нэмэгдүүлэх явдал юм.

Учир нь гэр хороололд амьдарч буй иргэд энгийн нүхэн жорлонгоо солих, амьдрах орчноо сайжруулах хүсэлтэй байдаг хэдий ч тэдний хэрэгцээ шаардлагад нийцэх, манай орны нөхцөлд тохирох жорлонгийн хангамж муу, энэ талаарх мэдлэг мэдээлэл хомс байдаг нь судалгаагаар тогтоогдсон байна. Дээрх шинэ стандартад 4 төрлийн жорлонгийн хувилбар багтсан ба эдгээр нь агааржуулалттай нүхэн жорлон, бордоожуулах жорлон, бага усаар зайлуулах жорлон болон хуурайшуулах жорлон зэрэг болно.

Сүүлийн жилүүдэд Улаанбаатар хотод хүн амын төвлөрөл ихэссэнтэй холбоотой байгаль орчны асуудал улам хурцаар тавигдах болсон ба хөрсний эвдрэл, бохирдол ихсэх хандлагатай байна. Гэр хороолол, автомашин нэмэгдсэн мөн ахуйн хэрэглээний бүтээгдэхүүний

нэр төрөл ихэссэн нь хөрсний бохирдлыг нэмэгдүүлэх гол шалтгаан нь болж байна.

Улаанбаатар хотын хөрсний бохирдлын судалгааг 2011-2013 онд ШУА-ийн Газар зүйн хүрээлэнгээс хийсэн бөгөөд судалгааны хүрээнд нийт 361 дээжийг хотын төв хэсгийн суурьшлын бүсээс авч шинжилсэн байна.

Судалгааны дүнгээс үзэхэд сүүлийн жилүүдэд Улаанбаатар хотын хөрсний хүнд металлын бохирдлын ерөнхий түвшин дундаж хэмжээнд байгаа бөгөөд алаг цоог байдлаар тархсан хар тугалга, хром, цайрын бохирдол ажиглагдсан байна. Хан-Уул дүүргийн арьс шир боловсруулах үйлдвэр орчим, Сонгино-Хайрхан дүүргийн Морингийн даваа, Налайх дүүргийн Цэргийн далан хогийн цэгүүдэд хром, хар тугалга, кадми, цайрын бохирдол багагүй талбайд илэрчээ.

Нийслэлээс явуулсан судалгаагаар төвийн дүүрэгт 310.0 гаруй мянган жорлон болон 140.0 гаруй мянган угаадасны нүх тоологдсон ба эдгээр нүхэн жорлон, муу усны нүх нь хөрс усыг ихээр бохирдуулж байгаа төдийгүй олон жил нэг хашаанд суурьшсан өрх айлууд дахин нүхэн жорлон гаргах газаргүй болоод байна.

Ариун цэврийн байгууламжийн 80 хувь нь жорлон болон угаадасны нүхний ханыг битүүмжлэлгүй хийж стандартын шаардлага (MNS 5924 : 2008) зөрчиж хөрсийг бохирдуулж байгаа юм. Хөрсний нянгийн бохирдлыг гэдэсний бүлгийн бичил биетэн *E.coli*, агааргүйтэн бичил биетэн, гэдэсний бүлгийн эмгэг төрөгч, хөгц мөөгөнцөр зэрэг дөрвөн үзүүлэлтээр гаргаж, стандарт үзүүлэлттэй харьцуулан үзэхэд нийт дээжний 88 хувьд нь нян, хөгц мөөгөнцөр илэрсэн бол хотын хүн амын төвлөрөл ихтэй худалдаа үйлчилгээ явуулдаг томоохон төвүүдийн орчимд аммонийн (шивтэр) бохирдолт их байна. Тухайлбал: Нарантуул захын арын хаалганы орчмоос авсан хөрсний дээжинд аммоний агууламж хамгийн их 21.07мг/кг байсан ба бэлчээрийн эрүүл хөрстэй харьцуулахад 10 дахин их байгаа нь судалгаагаар тогтоогдсон байна.

Түүнчлэн гэр хороолол, олон нийтийн газрын ахуйн хог хаягдал, шингэн бохирдолтой шууд холбоотой Улаанбаатар хотын хөрсөнд органик гаралтай бохирдол их байна. Хөрсний нянгийн бохирдол нь хотын төв хэсэгт харьцангуй бага боловч хотын зах орчмоор ихсэх хандлагатай байна. Тиймээс эдгээр газруудад хөрсний бохирдлоос шалтгаалан төрөл бүрийн халдварт өвчин дэгдэх эрсдэл тулгарч байна.

Одоогоор хөрсний бохирдолтой тэмцэхэд бактер, ионжуулсан ус, зэрэг микро-организм ашиглах технологиуд туршигдаж, ашиглагдаж байна. Эдгээр технологийн тодорхой хэсэг нь зардал, цаг агаарын нөхцөл зэргээс шалтгаалан амжилтгүй болсон ба цөөхөн нь хязгаарлагдмал хүрээнд ашиглагдаж байна. Тиймээс Монгол оронд туршигдаж амжилттай өргөн хүрээнд хэрэгжсэн, жишиг болохоор байгаль орчинд ээлтэй жорлон болон муу усны цооногийг сайжруулах хувилбар тодорхойгүй хэвээр байна.

Хүснэгт 1. Монголын нөхцөлд тохирох төвлөрсөн бус ариун цэврийн байгууламжийн хувилбарууд ба тэдгээрийн давуу, сул талууд болон үнэ өртгийн талаарх мэдээлэл²²⁹

№	Суллах байдал	Ариун цэврийн байгууламжийн төрөл	Байрлал	Давуу тал	Сул тал	Үнэ
1.	copyулах	Ердийн нүхэн жорлон	гaднa	Хямд, барихад хялбар, нэмэлт мэдлэг, дадлага туршлага шаардагдахгүй	Ялаа болон үнэр ихээр ялгаруулна. Ариун цэвэр, эрүүл ахуйн зүгээс асуудалтай, гүний ус, хөрсний бохирдол их	-
2.		Агааржуулалттай нүхэн жорлон		Энгийн жорлонтой харьцуулахад үнэр, ялаа, багтана бага, материалын олдоц сайн, барихад хялбар, бага хэмжээний газар ашиглагдана	Ялгадсыг суллахад зардал гарна, хоёр дахь шатны цэвэрлэгээ, боловсруулалт хэрэгтэй, тохь муутай, өвөлдөө хүйтэн	631.000-935.000
3.	бордоожуулах	Хөдлөх бүхээгтэй эко жорлон		Хөрсийг бохирдуулахгүй, шингэнийг тусгаарласан тул ашиглалт удаан, бага хэмжээний газар шаардагдана, зөв хэрэглэсэн тохиолдолд үнэр гарахгүй, ялаа бужигнахгүй	Ялгадсыг суллахад зардал гарна, өвөлдөө хүйтэн, зөв хэрэглэх мэдлэг, дадал зуршил шаардагдана, буруу хэрэглэвэл шээсний хоолой бөглөрч болзошгүй	371.000-425.000
4.		Зөвөрийн био жорлон		Зөвөрлөх, тээх боломжтой, хөрс бохирдуулахгүй, савыг суллах, солиход хялбар, зуслангийн айлуудад илүү тохиромжтой	Ялгадсыг суллахад зардал гарна, өвөлдөө хүйтэн, олон хэрэглэгчтэй газар тохиромж муу	641.000-695.000
5.		Хоёр суурьт био жорлон		Хоёр тасалгаа ээлжлэн хэрэглэдэг тул удаан хугацаанд ашиглана, хөрс бохирдуулахгүй, эцсийн бүтээгдэхүүн нь хөрс сайжруулах бордоо болно, үнэргүй, ялаа багтанагүй, барилгын материалын олдоц сайн	Суллах, суулуурыг зөөх мэт ажиллагаа шаардагдана, барих зардал харьцангуй өндөр, зөв хэрэглэх мэдлэг, дадал зуршил шаардагдана, өвөлдөө хүйтэн	451.000-560.000

²²⁹ Монгол оронд амжилттай туршигдсан болон хүйтэн цаг ууртай орны нөхцөлд хэрэглэх боломжтой ариун цэврийн байгууламжийн хувилбар. UNDP 2013

6.		Суурьтай эко жорлон		Шингэнийг тусгаарласан тул ашиглалт удаан, хөрс бохирдуулахгүй, чулуутай, намагтай газар илүү тохиромжтой, бага хэмжээний газар ашиглагдана	Ялгадсыг суллахад зардал гарна, зөв хэрэглэх мэдлэг, дадал зуршил шаардагдана, шатаар гарах шаардлагатай тул хөгшид, хөгжлийн бэрхшээлтэй иргэдэд хүндрэлтэй	366.000-420.000
7.		Өөртөө бордоожуулах жорлон	Дотор	Эцсийн бүтээгдэхүүн нь хөрс сайжруулагчаар хэрэглэхэд аюулгүй болсон байна, бусад органик хаягдлыг ашиглах тул хатуу хог хаягдлын хэмжээ буурна, ашиглах хугацаа удаан, зөв хэрэглэсэн тохиолдолд үнэр гарахгүй, ялаа батгана бужигнахгүй, гэрт байх тул дулаан, тохитой	Шүүрсэн шингэнийг зайлуулах, цэвэршүүлэх шаардлагатай, барьж суурилуулахад мэргэжлийн тусламж шаардлагатай, жорлонгоо тогтмол шалгах, бордоожих нөхцөлийг тааруулах гэх мэт ажиллагаа орно	700.000-710.000
8.		Тосох хувинтай жорлон	Дотор	Дотор байрлах тул дулаан, тохитой, явцын болон барих зардал харьцангуй бага, зөв хэрэглэсэн тохиолдолд үнэргүй, ялаагүй, хаана ч хэрэглэх боломжтой	Дотор байрлах хувинг суллах, цэвэрлэх, гадаах бордооны хэсгийг суллах гэх мэт ажиллагаа шаардана, өрхийн бохир усыг шийдэхгүй, зөв аюулгүй хэрэглэж хэвшихэд мэдлэг, дадал зуршил хэрэгтэй	280.000-320.000
9.	хуурайшуулах	Хоёр суурьтай хуурай жорлон	Гадна	Хоёр тасалгаа ээлжлэн хэрэглэгддэг тул удаан хугацаанд ашиглана, хөрс бохирдуулахгүй, эцсийн бүтээгдэхүүн нь хөрс сайжруулах бордоо болно, үнэргүй, ялаа батганагүй, барилгын материалын олдоц сайн, чулуутай, намагтай газар илүү тохиромжтой	Суллах, суултуурыг зөөх мэт ажиллагаа шаардагдана, барих зардал харьцангуй өндөр, зөв хэрэглэх мэдлэг, дадал зуршил шаардагдана, өвөлдөө хүйтэн	506.000-560.000
10.		Сууцанд залгах био жорлон	Дотор	Энгийн жорлонтой харьцуулахад үнэр, ялаа эрс бага, ус ашиглах шаардлагагүй, хөрс бохирдуулахгүй, гарын дор материалаар өөрсдөө барих боломжтой, бага хэмжээний газар шаардагдана	Ялгадсыг суллах, дүүрсэн эсэхийг шалгах гэх мэт ажиллагаа шаардана, суллах үйлчилгээнд хамаардсан тохиолдолд тогтмол зардал гарна, савны хэмжээ, налуу, агааржуулалтыг нарийн тооцох хэрэгтэй	-
11.	шатаах	Үнсжүүлэх жорлон	Дотор	Үнэргүй, ялаа бужигнахгүй, ус ашиглах шаардлагагүй, ямар нэгэн бохирдол үүсэхгүй, овор багатай, хэрэглэхэд хялбар, бохирын асуудлыг нэг дор хямд шийднэ	Цахилгааны байнгын эх үүсвэр шаардлагатай, цахилгааны зардал гарна, импортоор оруулж ирнэ, өрхийн саарал усыг шийдэж чадахгүй	-

Ус хэрэглэдэг	
12.	<p>Орон нутагт олдоцтой материалаар барьж болно, ашиглалтын хугацаа удаан, үнэргүй, ялаагүй, цахилгаан ашиглахгүй</p> <p>Бохир ус, лагийг аюулгүй болгох дараагийн шатны цэвэрлэгээ шаардлагатай, ус ашиглах шаардалтай, шалгах гэх мэт ажиллагаатай, суулгах зардал гарна</p>
13.	<p>Өрхийн саарал усны асуудлыг давхар шийднэ, хөршийн түвшинд хэрэглэх боломжтой, цахилгаан ашиглахгүй, ашиглалтын хугацаа удаан, орон нутагт олдоцтой материалаар барих боломжтой, BOD болон хатуу биет их хэмжээгээр буурна</p> <p>Ус ашиглах шаардлагатай, хоёр дахь шатны цэвэрлэгээ, зайлуулалт хэрэгтэй, мэргэжлийн зөвлөгөө, зураг төсөл шаардлагатай, хэвийн ажиллаж эхлэхэд хугацаа шаардагдана</p>
14.	<p>Байшин дотор байрлах тул дулаан, тохитой, хөрс бохирдуулахгүй, бага хэмжээний газар шаардагдана, өрхийн түвшинд арчилгаа, үйлчилгээ бага шаардана</p> <p>Гудамж, хөршийн түвшинд зохион байгуулах шаардлагатай, хэсгийн цэвэрлэх байгууламж шаардлагатай, ус ашиглах шаардлагатай</p>
15.	<p>Байшин дотор байрлах тул дулаан, тохилог, хөрс бохирдуулахгүй, гарын дор материалаар өөрсдөө барих боломжтой, бага хэмжээний газар шаардагдана</p> <p>Тодорхой хугацаанд ялгадсыг суллахад зардал гарна, усыг ашиглана, өрхийн саарал усыг хийсэн тохиолдолд ашиглалтын хугацаа богиносгож, суллуулах явцын зардал өндөр гарна.</p>

Нэг. Улаанбаатар хотын цэвэр, бохир усны хангамж, хөрсний бохирдлын өнөөгийн байдал

1.1. Улаанбаатар хотын хүн амын орон сууцны хангамжийн өнөөгийн байдал:

Улаанбаатар хотын хүн амын өсөлт жил тутам нэмэгдэж байгаа бөгөөд хүн амын өсөлтийн дийлэнх нь гэр хороололд шилжин ирэгсэд байгаа ба одоогоор 768 000 орчим хүн буюу нийслэлийн нийт хүн амын 58.1 хувь нь гэр хороололд амьдарч байна.

Гэр хороололд суурьшсан иргэдийн тоо 2010 оноос 41.6 мянган өрхөөр нэмэгдэж, гэр хорооллын өрхийн жилийн дундаж өсөлт 4.1 хувьд хүрч 2015 оны эцэст 218.7 мянган өрх болсон. Гэр хороололд суурьшсан 218.7 мянган өрхийн 106.0 мянга нь монгол гэрт, 110.7 мянга нь байшинд амьдарч байна.

Гэр хороолол нь өргөн уудам нутгийг хамарсан байх төдийгүй айл өрхүүдийн ихэнх нь нэг гэр бүлд зориулсан 470-590 м² талбар газруудад суурьшсан байдаг. Эдгээр газрууд нь хязгаарлагдмал төлөвлөлт, зохицуулалт бүхий дэд бүтэцтэйгээр хөгжсөн бөгөөд хотын нийт газрын гадаргын бараг 95%-ийг эзлэн, гэр бүлийн хэрэгцээний хашаа бүхий газар болон хоосон газрууд холилдсон байдалтай байна.

Хүн амын талаас бага хувь нь усан хангамж, ариутгах татуургын шугам сүлжээ болон бохир ус цэвэрлэх байгууламж /ихэнхдээ хуучирч, элэгдсэн/-нд холбогдсон хотын төв хэсэгт амьдардаг.

Хөдөө орон нутгаас шилжин ирэгсэд орлогын түвшнээсээ шалтгаалан орон сууц худалдан авах боломжгүйгээс гэр хороолол тэлж байна. Саяхан болтол нийслэлийн айл өрхүүдийн 50 гаруй хувь нь төвлөрсөн хангамжид холбогдсон орон сууцны хороололд амьдарч байсан бол 2003 оноос эхлэн гэр хороололд амьдардаг өрх, хүн амын тоо нилээд нэмэгдэж 2005 оны байдлаар нийт өрхийн 58.6 хувь, 2006 онд 59.6 хувь, 2007 онд 60.6 хувь, 2008 онд 61.4 хувь, 2009 онд 61.2 хувь, 2010 онд 60.1 хувь, 2011 онд 60.0 хувь, 2012 онд 59.8 хувь, 2013 онд 59.1 хувь, 2014 онд 57.9 хувь, 2015 онд 58.1 хувь нь гэр хороололд амьдарч байна.

Хүснэгт 2. Орон сууцны болон сууцны тусдаа байшин, гэрт амьдардаг өрх

	2010 ОН	2011 ОН	2012 ОН	2013 ОН	2014 ОН	2015 ОН
Нийт өрх, хүн амын тоо	294416	306795	317131	333379	352812	376419
Орон сууцны хорооллын өрхийн тоо Үүнээс:	117397	122566	127596	136285	148651	157754
Нийтийн орон сууцны өрх	116249	121270	126338	135037	147381	156199
Тусдаа тохилог орон сууц	878	1088	1123	1178	1208	1515
Орон гэргүй	270	208	135	70	62	40
Гэр хорооллын өрхийн тоо Үүнээс:	177019	184229	189535	197094	204161	218665
Тохилог сууцанд	2299	2004	2033	1860	1711	1782
Байшинд амьдардаг	97854	100317	103348	106395	108770	110707
Монгол гэрт амьдардаг	76497	81601	83822	88553	93459	105962
Орон гэргүй	369	307	332	286	221	214
Орон сууцны хороололд амьдарч буй өрхийн эзлэх хувь:	39.9	40.0	40.2	40.9	42.1	41.9
Гэр хороололд амьдарч буй өрхийн эзлэх хувь:	60.1	60.0	59.8	59.1	57.9	58.1

Сүүлийн жилүүдэд орон сууцны барилгууд нэмэгдэж 2010 оноос орон сууцны хорооллын өрхийн тоо 40 шахам мянган өрхөөр нэмэгдсэн хэдий ч нийслэл хот руу чиглэсэн шилжилт хөдөлгөөнөөс шууд шалтгаалж гэр хорооллын өрх, хүн амын тоо буурахгүй хэвээр байна. 2015 оны байдлаар нийслэлийн нийт өрхийн 58.1 хувь нь гэр хороололд, 41.9 хувь нь орон сууцны хороололд оршин сууж байна.

Орон сууцны хорооллын өрх жилд дунджаар 6.6 орчим мянган өрхөөр нэмэгдэж, 2016 оны эхэнд 157.8 мянга болсон бол, гэр хорооллын өрх жилд дунджаар 9.0 орчим мянган өрхөөр нэмэгдэж 2016 оны эхэнд 218.7 мянга болсон байна.

1.2. Улаанбаатар хотын цэвэр, бохир усны хангамж ба ариун цэврийн өнөөгийн байдал:

Туул голын сав газарт өнөөгийн байдлаар 1.2 сая иргэн амьдарч, 20 гаруй мянган үйлдвэр аж ахуйн газар, 400 га бүхий усалгаатай тариалан, 330 мянган толгой мал сүрэг, 3 дулааны станц үйлчилгээ ажиллагаа явуулж байна. Улаанбаатарчууд төвлөрсөн шугамаар 150-160 мянга, албан байгууллагын технологийн хэрэгцээнд зориулан гаргасан гүний болон гэр хорооллын худгаас 150 мянга, нийт 300 гаруй мянган шоо метр усыг хоногтоо хэрэглэж байна.

Улаанбаатар хот нь усны хэрэглээнийхээ 99.9 хувийг гүний усаар хангадаг бөгөөд одоогоор Улаанбаатар хотын гүний усны нөөц 330 мянган м³/хоног байна. Хотын усан хангамжийн шугам сүлжээ нь 7 эх үүсвэрээс тэжээгдэж хотын төв буюу барилгажсан хэсгийг усаар шууд хангадаг.²³⁰

²³⁰ Улаанбаатар хотын өнөөгийн байдлын судалгаа дүгнэлт, 1-р боть, Улаанбаатар хотын 2030 оны хөгжлийн ерөнхий төлөвлөгөө, Барилга хот байгуулалтын яам, Нийслэлийн Засаг даргын тамгын газар.2013 он

Хүснэгт 3. Улаанбаатар хотын цэвэр усны эх үүсвэрүүд ²³¹

Эх үүсвэрүүд	Тогтоосон нөөц м3/хоног		Одоогийн хэрэглээ м3/хоног	Нөөцөөс ашиглаж байгаа хэмжээ
	1980 он	2015 он		
Төв	90700	93840	55000-58000	58.6%
Үйлдвэр	30300	16027.2	21000-23000	131%
Мах	8800	8018.6	10000-12000	124.7%
Дээд эх үүсвэр	89300	73353.6	48000-51000	65.4%
Яармаг	20000	20000	350-450	1.75%
Гачуурт	25200	25200	10000-12000	39.7%
Буянт-Ухаа	22500	22500	3600-4000	16%
Нийт	286800	258939.4	148000-160000	57.2-61.8%

Үйлдвэржилт, барилгажилт, хүн амын төвлөрөл нэмэгдэж байгаагаас шалтгаалан усны хэрэгцээ өдрөөс өдөрт өсөн нэмэгдэж байгаа бөгөөд хотын төвлөрсөн шугам сүлжээний 37.6 хувь нь 2-10 жил, 36.6 хувь нь 11-30 жил, 25.8 хувь нь 31-55 жилийн насжилттай байна. Энэ нь шугам сүлжээний элэгдэл нэмэгдэж зарим хэсэгтээ хүчтэй урсгалыг даах чадваргүй болж тулгамдсан асуудлын нэг болоод байгаа юм.

Улаанбаатар хотын гэр хорооллын ус түгээх цэгүүдийн үйлчилгээ, засварыг “Ус суваг” компани хариуцдаг бөгөөд зарим нэг худгийг хувийн компаниуд менежментийн гэрээгээр ажиллуулдаг.

Гэр хорооллын ус түгээх цэгүүдийн 295 нь НААСТөслийн хүрээнд төвлөрсөн шугамд холбогдож, бусад 248 нь зөөврийн устай бөгөөд нэг түгээх байр нь жилд дунджаар 850-900 хэрэглэгчдэд үйлчилж байна.

Улаанбаатар хотын хүн ам гэр хороололд эсвэл байранд амьдардгаас хамаарч усны хэрэгцээ нь маш их зөрүүтэй байдаг ба орон сууцны айлын нэг хүнд ноогдох усны хэрэглээ 230.8 л/хоногт, гэр хорооллын айлын нэг хүнд ноогдох усны хэрэглээ 8.3 л/хоногт байна. Мөн гэр хорооллын усан хангамжийн үйлчилгээний төлбөр нь орон сууцны усан хангамжийн төлбөрөөс 10 дахин өндөр өртөгтэй байна.

1.3. Улаанбаатар хотын ариутгах татуурга²³²

Улаанбаатар хот нь үйлдвэрийн болон ахуйн бохир ус цэвэрлэх 7 байгууламжтай бөгөөд эдгээрээс хамгийн өндөр хүчин чадалтай нь төв цэвэрлэх байгууламж юм.

Төв цэвэрлэх байгууламж нь хоногт 230,000 м³ бохир ус цэвэрлэх хүчин чадалтай боловч хоёрдогч тунгаагчийн байгууламжийн тааруугаас цэвэрлэгээний түвшин дунджаас доогуур, ашиглалтын хүчин чадал нь 177,500 м³/хоног байна. Одоо хоногт дунджаар 152,000~155,000 м³ бохир ус татан зайлуулж цэвэрлэдэг ба үүнээс 125,000 м³-ыг нь ахуйн бохир ус эзэлдэг. Хэрэглэгчдээс гарсан бохир усыг татан зайлуулах

²³¹ “УСУГ”, Бохир ус цэвэрлэх байгууламжуудын өнөөгийн байдал, тулгамдсан асуудал, 2015 он

²³² Улаанбаатар хотын өнөөгийн байдлын судалгаа дүгнэлт, 1-р боть, Улаанбаатар хотын 2030 оны хөгжлийн ерөнхий төлөвлөгөө, Барилга хот байгуулалтын яам, Нийслэлийн Засаг даргын тамгын газар, 2013 он

бохир усны 158 км шугам сүлжээний 110 км шугамыг 1959 оноос хойш ашиглаж байгаа учраас шугамыг керамик, ширмэн, асбестоцемент, төмөр бетон трубагаар угсарсан ба удаан хугацаанд ашиглагдсанаас хуучирч муудсан, эвдэрч гэмтсэн, шугамын бөглөрөл үүсч ашиглалтын шаардлага хангахгүй болсон учраас шугам хоолойн нэвтрэх чадварыг нэмэгдүүлэх шаардлагатай болсон байна.

Төв цэвэрлэх байгууламжийн төвлөрсөн шугам сүлжээнд нийлүүлэх зөвшөөрөгдөх норм хэмжээнээс химийн хэрэгцээт хүчилтөрөгч (зөвшөөрөгдөх хэмжээ 400-800 мг/л) 6,4-12,82 дахин их бохирдолтой, Усны орчин (зөвшөөрөгдөх хэмжээ- 6,5-8,5мг/л) 1,39-1,82 дахин их бохирдолтой, умбуур бодис (зөвшөөрөгдөх хэмжээ 407-507тг/л) 6,65-13,93 дахин их бохирдолтой усыг нийлүүлж жилээс жилд химийн бохирдолтын хэмжээ нэмэгдэж байна .

Үйлдвэрлэлийн зориулалттай “Харгиа” цэвэрлэх байгууламж²³³ нь ЗХУ-ын техник, технологиор механик цэвэрлэгээ хийх зориулалтаар 1972 онд байгуулагдаж 1975 онд өргөтгөл хийгдэж хоногт 13000 м³ бохир усанд химийн болон механик цэвэрлэгээ хийх хүчин чадалтай болсон. Өнөөдрийн байдлаар тус цэвэрлэх байгууламж нь 27 арьс, ширний үйлдвэр, 2 ноосны үйлдвэрийн хаягдал усыг цэвэрлэж төв цэвэрлэх байгууламжид шууд нийлүүлдэг. Харгиа цэвэрлэх байгууламжийн цэвэрлэсэн бохир усан дахь хромын дундаж үзүүлэлт 18.5 мг/л байгаа нь зөвшөөрөгдөх нормоос 3.7-7.4 дахин хэтэрсэн байна.

Зөвхөн биологийн цэвэрлэгээ хийх технологитой төв цэвэрлэх байгууламж нь “Харгиа” цэвэрлэх байгууламжаас ирж байгаа химийн бодисын бохирдолтой усыг дамжуулах байдлаар Туул голд нийлүүлж байгаагаас голын усыг бохирдуулах, улмаар байгаль экологи, хүний эрүүл мэнд, мал амьтан, ургамал, байгаль орчинд үзүүлэх хор уршиг аюултай түвшинд хүрээд байна.

Хүснэгт 4. Улаанбаатар хотын цэвэрлэх байгууламжууд²³⁴

№	Цэвэрлэх байгууламжийн нэр	Ашиглалтанд орсон он	Хүчин чадал	Цэвэрлэгээний технологи	Өнөөгийн хүлээн авч буй бохир усны хэмжээ
1	Үйлдвэрийн урьдчилан цэвэрлэх “Харгиа” байгууламж	1972 он	13000 м ³ /хон	Механик, хими	2500-4500 м ³ /хон
2	Нисэхийн цэвэрлэх байгууламж	1971 он	1000 м ³ /хон	Механик, биологи	1500-2000 м ³ /хон

²³³ Улаанбаатар хотын өнөөгийн байдлын судалгаа дүгнэлт, 1-р боть, Улаанбаатар хотын 2030 оны хөгжлийн ерөнхий төлөвлөгөө, Барилга хот байгуулалтын яам, Нийслэлийн Засаг даргын тамгын газар.2013 он

²³⁴ “УСУГ”, Бохир ус цэвэрлэх байгууламжуудын өнөөгийн байдал, тулгамдсан асуудал, 2015 он

3	Баянголын цэвэрлэх байгууламж	1978 он	400 м ³ /хон	Механик, биологи	300-400 м ³ /хон
4	Биокомбинатын цэвэрлэх байгууламж	1990 он	600 м ³ /хон	Механик, биологи	280-300 м ³ /хон
5	Багахангайн цэвэрлэх байгууламж	1989 он	500 м ³ /хон	Механик	150-160 м ³ /хон
6	Багануурын цэвэрлэх байгууламж	1991 он	8500 м ³ /хон	Механик, биологи	4500 м ³ /хон
7	Төв цэвэрлэх байгууламж	1964 он	170000 м ³ /хон	Механик, биологи	150000-170000 м ³ /хон

1.4. Улаанбаатар хотын хөрсний бохирдлын өнөөгийн байдал:

Хот суурин газрын хөрс нь хатуу ба шингэн хаягдал, хүн ба амьтны ялгадас, тэдний хүүр сэг, хөдөө аж ахуй ба үйлдвэрийн усаар бохирддог. Хөрсний органик бохирдолд их хэмжээний бичил биетнүүд байх бөгөөд тахлын онцгой аюултай өвчин үүсгэгч бактериуд мах комбинат ба ноос, арьс, ширний үйлдвэрийн хаягдал усанд ихээр агуулагддаг.

Хөрс нь халдварт өвчин үүсгэгчийг дамжуулах эх үүсвэр болдог төдийгүй Спор үүсгэдэггүй өвчин үүсгэгчид жишээ нь урвах тахал үүсгэгч 10 хоногоос 9 сар, холерийн вибрион 10 хоногоос 4 сар, гахайн ёломын бактер 6 сар, туберкулезийн микробактер 3-7 сар, бруцеллез үүсгэгч 2-3 сар амьдардаг. Харин спор үүсгэгч бичил биетэн болох боом, татран, ботулизийг үүсгэгчдийн спор хөрсөнд олон арван жил агуулагдаж байдаг. Хөрсний бактерийн бохирдлыг 1 г хөрсөнд агуулагдах бактерийн нийт тоо, E.coli титр, Cl.perfringens титр, Proteus болон дулаансаг бактерийн агууламжаар тодорхойлдог.

Сүүлийн жилүүдэд Улаанбаатар хотод хүн амын төвлөрөл ихэссэнтэй холбоотой байгаль орчны асуудал улам хурцаар тавигдах болсон. Хөрсний эвдрэл ихсэж, хөрсний бохирдол ихсэх хандлагатай байна.

Гэр хороолол, автомашин нэмэгдсэн мөн ахуйн хэрэглээний бүтээгдэхүүний нэр төрөл ихэссэн нь хөрсний бохирдлыг нэмэгдүүлж байна.

Улаанбаатар хотын хөрсний бохирдлын судалгааг 2011-2013 онд ШУА-ийн Газар зүйн хүрээлэнгээс хийсэн бөгөөд судалгааны хүрээнд нийт 361 дээжийг хотын төв хэсгийн суурьшлын бүсээс авч шинжилсэн байна.

Судалгааны дүнгээс үзэхэд сүүлийн жилүүдэд Улаанбаатар хотын хөрсний хүнд металлын бохирдлын ерөнхий түвшин дундаж хэмжээнд байгаа бөгөөд алаг цоог байдлаар тархсан хар тугалга, хром, цайрын

бохирдол ажиглагдсан байна. Хан-Уул дүүргийн арьс, шир боловсруулах үйлдвэр орчим, Сонгино-Хайрхан дүүргийн Морингийн даваа, Налайх дүүргийн Цэргийн далан хогийн цэгүүдэд хром, хар тугалга, кадми, цайрын бохирдол багагүй талбайд илэрчээ.

Нийслэлээс явуулсан судалгаагаар төвийн дүүрэгт 310 гаруй мянган жорлон болон 140 гаруй мянган угаадасны нүх тоологдсон ба эдгээр нүхэн жорлон, муу усны нүх нь хөрс усыг ихээр бохирдуулж байгаа төдийгүй олон жил нэг хашаанд суурьшсан өрх айлууд дахин нүхэн жорлон гаргах газаргүй болоод байна.

Ариун цэврийн байгууламжийн 80 хувь нь жорлон болон угаадасны нүхний ханыг битүүмжлэлгүй хийж стандартын шаардлага (MNS 5924:2008) зөрчиж хөрсийг бохирдуулж байгаа юм. Хөрсний нянгийн бохирдлыг гэдэсний бүлгийн бичил биетэн E.coli, агааргүйтэн бичил биетэн, гэдэсний бүлгийн эмгэг төрөгч, хөгц мөөгөнцөр зэрэг дөрвөн үзүүлэлтээр гаргаж, стандарт үзүүлэлттэй харьцуулан үзэхэд нийт дээжний 88 хувьд нь нян, хөгц мөөгөнцөр илэрсэн бол хотын хүн амын төвлөрөл ихтэй худалдаа үйлчилгээ явуулдаг томоохон төвүүдийн орчимд аммонийн (шивтэр) бохирдолт их байна. *Тухайлбал*: Нарантуул захын арын хаалганы орчмоос авсан хөрсний дээжинд аммоний агууламж хамгийн их 21.07мг/кг байсан ба бэлчээрийн эрүүл хөрстэй харьцуулахад 10 дахин их байгаа нь судалгаагаар тогтоогдсон байна.

Түүнчлэн гэр хороолол, олон нийтийн газрын ахуйн хог хаягдал, шингэн бохирдолтой шууд холбоотой Улаанбаатар хотын хөрсөнд органик гаралтай бохирдол их байна.

Хөрсний нянгийн бохирдол нь хотын төв хэсэгт харьцангуй бага боловч хотын зах орчмоор ихсэх хандлагатай байна. Тиймээс эдгээр газруудад хөрсний бохирдлоос шалтгаалан төрөл бүрийн халдварт өвчин дэгдэх эрсдэл байна.

Одоогоор хөрсний бохирдолтой тэмцэхэд бактер, ионжуулсан ус, зэрэг микро-организм ашиглах технологиуд туршигдаж, ашиглагдаж байна. Эдгээр технологийн тодорхой хэсэг нь зардал, цаг агаарын нөхцөл зэргээс шалтгаалан амжилтгүй болсон ба цөөхөн нь хязгаарлагдмал хүрээнд ашиглагдаж байна. Тиймээс Монгол оронд туршигдаж амжилттай өргөн хүрээнд хэрэгжсэн, жишиг болохоор байгаль орчинд ээлтэй жорлон болон муу усны цооногийг сайжруулах хувилбар хараахан тодорхойгүй хэвээр байна.

Цэвэрлэх байгууламжийн ойролцоо хуримтлагдсан их хэмжээний хаягдал лагийг эргүүлж хатаах явцад орчинд эвгүй үнэр ихээр тархаж байгаа ба лагийг модны үртсээр хучих замаар энэ үнэрийн орчинд тархалтыг багасгах арга хэмжээ авч байна.

1.5. Гэр хорооллын нүхэн жорлонгийн стандарт, төрлүүд

Эрүүл Мэнд Спортын яам, Барилгын Хөгжлийн төв, Нийслэлийн Мэргэжлийн Хяналт, WaSH Action ТББ-уудын хамтарсан ажлын хэсэг одоогийн мөрдөгдөж байгаа нүхэн жорлонгийн стандартыг шинэчлэх

ажлыг 2014 онд эхлүүлсэн. Энэ ажлын зорилго нь Монгол орны цаг уур, хөрсний нөхцөл байдалд тохирсон, туршигдаж баталгаажсан олон төрлийн хувилбаруудыг иргэдэд танилцуулах, тэдний сонголт хийх боломжийг нэмэгдүүлэх явдал юм.

Учир нь гэр хороололд амьдарч буй иргэд энгийн нүхэн жорлонгоо солих, амьдрах орчноо сайжруулах хүсэлтэй байдаг хэдий ч тэдний хэрэгцээ шаардлагад нийцэх, манай орны нөхцөлд тохирох жорлонгийн талаарх мэдлэг мэдээлэл хомс байдаг нь судалгаагаар тогтоогдсон байна.

Энэхүү шинэ стандартад 4 төрлийн жорлонгийн хувилбар багтсан байна. Үүнд:

- Агааржуулалттай нүхэн жорлон
- Бордоожуулах жорлон
- Бага усаар зайлуулах жорлон
- Хуурайшуулах жорлон

Тус байгууллага нь стандарт боловсруулах ажлын хэсэгт орж ажилласны зэрэгцээгээр стандартыг сурталчлах, иргэдэд энэ талаар мэдээлэл хүргэх чиглэлээр мөн ажиллаж байна.

1.5.1. Агааржуулалттай сайжруулсан нүхэн жорлон (Ventilated Improved Pit Latrine)

Энэ нь ердийн нүхэн жорлонгийн сайжруулсан хувилбар бөгөөд тасралтгүй үргэлжлэх агаарын урсгал болон гэрлийн нөлөөгөөр үнэр болон ялаа гадагшилж байхаар төлөвлөгдсөн байдаг. Технологийн дагуу сайн барьсан салхивчтай нүхэн жорлон нь үнэргүй, усаар ажилладаг бусад технологитой адил тав тухтай орчин бүрдүүлдэг. Агааржуулалт нь үнэрийг зайлуулснаар ялаа орох боломжийг багасгадаг. Түүнчлэн өтгөнийг хуримтлуулах, задлахад өндөр үр дүнтэй.

➤ *Салхивчтай нүхэн жорлонгийн агааржуулалт:*

Ямар ч агаар сэлгэлтийн системд дотор болон гадна агаарын даралтын зөрүү байсан нөхцөлд агааржуулалт явагддаг. Мөн агааржуулалтанд салхины нөлөө их байдаг тул ямар нэгэн барилгын нөмөрт байвал салхивчийн хоолойг өндөрсгөх шаардлагатай.

Агааржуулалт зөв явагдах өөр нэг үндэс нь бүхээгний битүүмжлэл байдаг. Ердийн банзаар хийсэн бүхээг нь модонд хаталт явагдсаны дараа зай завсар ихээр гарч агаар сэлгэлт өөр чиглэлээр явагдах горим алдагддаг. Тиймээс хавтан материал ашиглах нь жорлонгийн агаар сэлгэлт зөв явагдаж үнэргүй байх нөхцөл бүрдүүлдэг.

Зураг 1. Агааржуулалтын урсгал

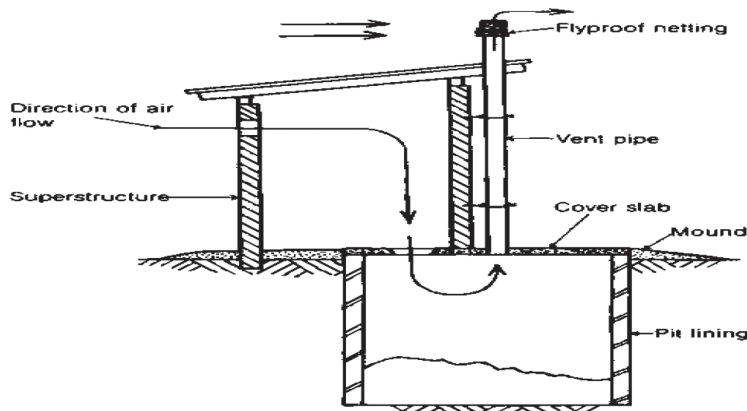

Эх сурвалж: ДЭМБ 1992,

Агааржуулалт хангалтгүй явагдаж байгаа нөхцөлд түүнийг идэвхжүүлэх зорилгоор салхаар ажилладаг агаар сорох салхин сэнсийг ашиглаж болно.

Зураг 2. Салхин сэнс



➤ Салхивчтай нүхэн жорлонгийн нүх:

Дараах төрлийн нүхийг түгээмэл ашиглаж болно. Үүнд:

- Энгийн доторлогоотой нүх (нэвчилттэй)
- Хүчитгэсэн доторлогоотой нүх (нэвчилтгүй)

Нүхийг доторлохгүй бол нуранги байнга үүсч, хурдан хугацаанд дүүрдэг. Доторлогооны материалын хувьд мод, хуучин металл, цементэн блок, тоосго зэрэг материал ашиглаж болно. Хэлбэрийн хувьд дугуй байх нь илүү тохиромжтой. Нэвчилтгүй нүхний тухайд өртөг зардал ихтэй бөгөөд хэрэглэгч байнга соруулах шаардлагатай боловч хөрсний бохирдлоос сэргийлэх, байрлалаа дахин солихгүй байх олон давуу талтай. Нүхний эзлэхүүнийг тооцохдоо тухайн газрын хөрсний онцлогоос хамааруулан сонгох дараах үзүүлэлтийг ашиглана. Үүнд:

- Нэг хүнд нэг жилд 0.06 м^3 байхаар тооцоолно. Өөрөөр хэлбэл тухайн ариун цэврийн байгууламжийг хэдэн хүн, хэдэн жил ашиглахаар төлөвлөж байгаагаас хамаарч нүхний эзлэхүүнийг тогтооно.
- Эдийн засгийн болон бусад ач холбогдлын хувьд 5 жилээр төлөвлөж нүхний гүнийг тогтоовол үр дүнтэй.
- Нүхний ёроол нь өнгөн хөрсний уснаас 2 метрийн дээр байх ба зөөлөн хөрстэй эсвэл чулуу ихтэй газар байвал 0.5 метрийн өндөртэй довцог барина.

➤ *Салхивчтай нүхэн жорлонгийн байршил:*

- Орон нутгийн зонхилох салхины доор байрлана.
- Агаарын урсгалыг хаах ямар нэгэн зүйлээс хол байрлана.
- Бороо болон цасны ус орохоос сэргийлж бага зэрэг өндөрлөг газар байрлуулна.
- Бүхээгний хаалга зонхилох салхи руу харсан чиглэлтэй байна.

Энэ нь агааржуулалтад чухал ач холбогдолтой. Өөрөөр хэлбэл манай орны нөхцөлд гол төлөв хойшоо харсан хаалгатай байна.

➤ *Салхивчтай нүхэн жорлонгийн хэрэглээ, үйлчилгээ:*

Ариун цэврийн байгууламжийн хэвийн үйл ажиллагааг хангахад доорх эрүүл ахуйн дэглэмийг мөрдөх хэрэгтэй. Үүнд:

- Хамгийн чухал зүйл бол цэвэрлэгээний асуудал байдаг. Жорлонгийн шал буюу тавцанг өдөр бүр усаар угааж эсвэл үнсээр цэвэрлэх ёстой. Бүхээгийг тогтмол угааж цэвэрлэж байх ёстой.
- Шал нь хатуу цемент, муудахаас хамгаалсан модоор хийгдсэн, будсан буюу зориулалтын хавтангаар өнгөлсөн, гадаргуу нь тэгшхэн байна. Бие засах нүх нь 25 см-ээс ихгүй, онгорхой түлхүүрийн нүхэн хэлбэртэй, явган суухад хөл амрах боломжтой байна.
- Суултуур/гишгүүр тагтай байх ба таг нь агаарын урсгалыг тогтмол явуулах нүхтэй байна.
- Ялааны торыг үргэлж шалгах хэрэгтэй бөгөөд дулааны улиралд сард дор хаяж нэг удаа усаар шүршиж цэвэрлэн, бүрэн бүтэн байдлыг хянаж байх ёстой.
- Жорлонгийн бүхээгний эргэн тойронд хаяавч хийх бөгөөд энэ нь нүх рүү цас, бороо, үерийн ус орох, өт авгалдай нүхнээс гарахаас сэргийлнэ. Хаяавч цоорч бүрэн бүтэн байдал алдагдвал битүүлнэ.
- Бүхээгт эрүүл ахуйн шаардлага хангасан хогийн сав, ариун цэврийн цаас, гэрэлтүүлэг, зуны улиралд гар угаах угаагуур байна. Мөн гадна талыг угааж цэвэрлэхэд тохиромжтой зориулалтын сайн чанарын эмульс буюу тосон будгаар будна.
- Нүхэнд ямар нэгэн халдваргүйжүүлэгч бодис, хог, угаадас хийхийг хориглоно. Төрөл бүрийн химийн бодистой усыг ялгадастай холих нь түүний задралыг удаашруулдаг.
- Харин халдварт өвчний эпидем гарсан үед хлор агуулсан бодис бүхий халдваргүйжүүлэгчийг ашиглаж болно.
- Нүх дүүрсэн тохиолдолд шалнаас доош 0.5 метр хүрсэн үед түүнийг суллах эсвэл булж, 2-3 жил өнжөөнө.

1.5.2. Бага усаар зайлуулах жорлон (Pour flush toilet)

Танилцуулга: Энэ жорлон нь усан таглаа бүхий суултуураар усны урсгалыг ашиглан ялгадсыг хөөх зарчмаар ажилладаг. Ус хэрэглэх нь жорлонгийн эвгүй үнэрийг дарахаас гадна нүхээр дамжин жорлонд мэрэгч орохоос сэргийлдэг.

Усан таглаа нь 20-30 мм байна. Усны хэрэглээгээр нь нэг удаад 2-3 л ус хэрэглэдэг зөөврийн усан болон 4 л-ээс их хэмжээний ус хэрэглэдэг уламжлалт суултуурын (гүний худагтай холбогдсон) гэж 2 ангилдаг.

Бүхээг нь нүхний дээр байвал онсэт, нүхнээсээ үл ялих хажуу тийшээ байвал оффсет хэлбэрийн жорлон гэдэг.

Гэхдээ энэ төрлийн жорлон хүйтний улиралд тохиромж муутай учир оффсет төрлийн хувьд жорлонгоос гарах хоолойг дулаалж, хөлдөхгүй байх боломжийг бүрдүүлэх хэрэгтэй.

Зураг 3. Бага усаар зайлуулах жорлонгийн 2 хэлбэр

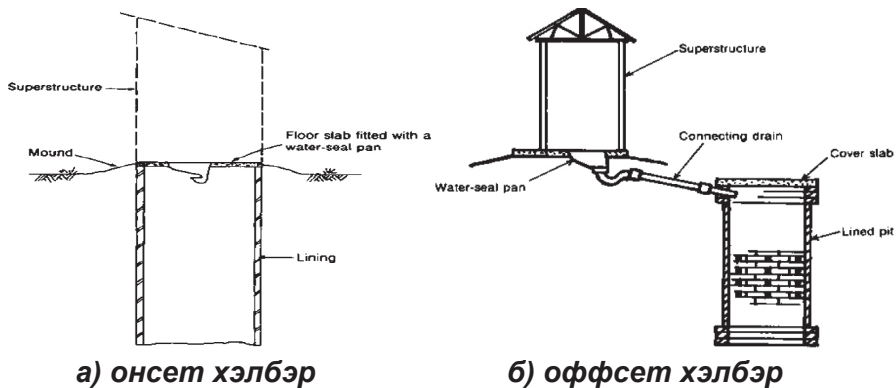

Эх сурвалж: ДЭМБ 1992, Орон нутагт ариун цэврийн байгууламж барих зөвлөмж

➤ **Бага усаар зайлуулах жорлонгийн нүх:**

Суултуур нь нүхийг дүүрч буй эсэхийг харах боломж олгохгүй тул хяналтын худгийг нүхний дээр хийж дүүрч буй эсэхийг шалгаж байна.

Зураг 4. Бага усаар зайлуулах жорлонгийн нүхэн дэх хяналтын таглаа

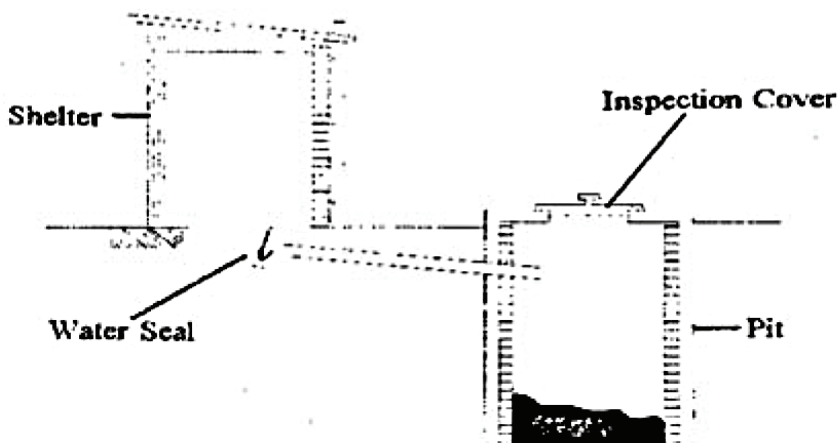

Эх үүсвэр: ДЭМБ-ын баримтын цомог

Нүхний шаардлагын хувьд савхивчтай нүхэн жорлонгийн шаардлагатай ижил байна. Нэг болон хоёр нүхтэй аль ч тохиолдолд хажуугийн хоёр нүхний хоорондох ханыг ус үл нэвчүүлэх материалаар хийх хэрэгтэй.

➤ *Бага усаар зайлуулах жорлонгийн байршил:*

Байршлын хувьд салхивчтай нүхэн жорлонгийн шаардлагатай ижил байна. Доорх зурагт жорлонгийн байрлалын ерөнхий шаардлагыг бүдүүвч зургаар харуулав.

Зураг 5. Бага усаар зайлуулах жорлон болон салхивчтай нүхэн жорлонгийн байршил

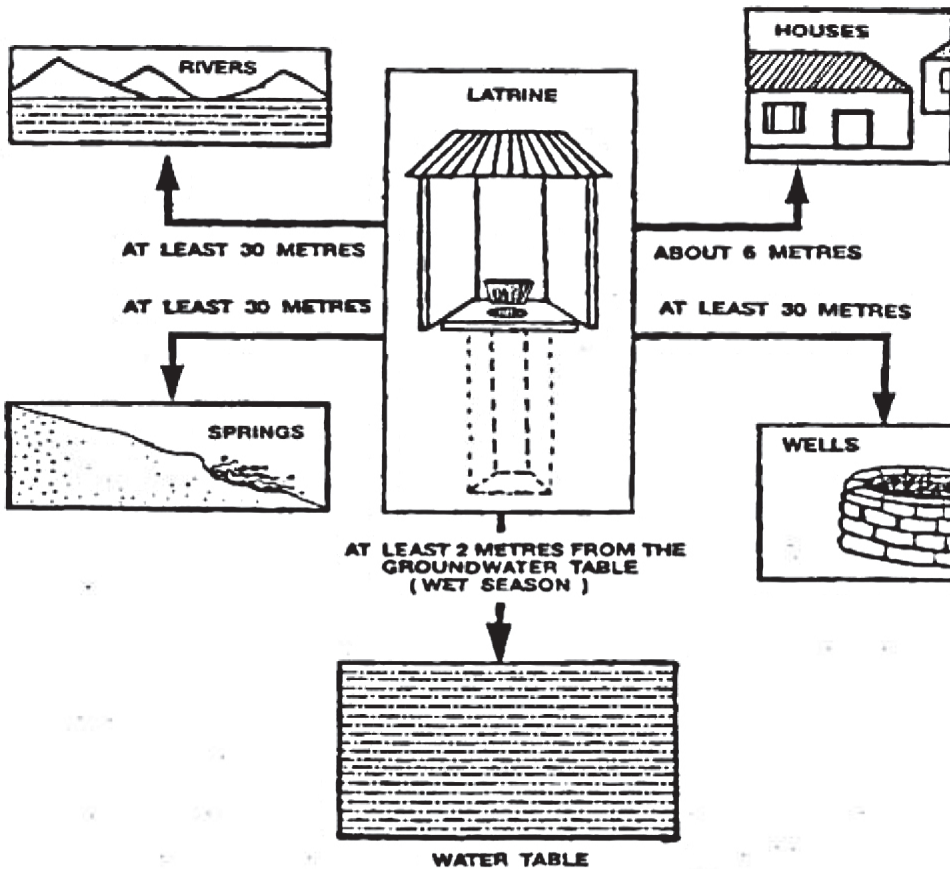

Эх үүсвэр: ДЭМБ-ын баримтын цомог

➤ *Техникийн үзүүлэлт:*

- Ус ашиглан ялгадсыг зайлуулах керамикан, хуванцар суултуур эсвэл U гишгүүр хэрэгтэй. Үүнийг цементээр хийсэн ч болно. Гэхдээ түүний төгсгөл хэсгийг жигд мозайкан шигтгэмэл хийж цэвэрлэх болон өтгөн жигд урсах боломж бүрдүүлэх ёстой.
- Оффсет хэлбэрийн жорлонд S хэлбэрийн хаялгатай байх хэрэгтэй.
- Суултуур болон усан таглаа нь шаланд бэхлэгдсэн байх ёстой.
- Шалыг бага зэрэг налуу хийж өгөх ба энэ нь усны урсацыг сайжруулдаг.
- Оффсет хэлбэрийн жорлонгийн хувьд байшин дотор байрлуулж болно. Харин салхивчийн хоолойг байшингийн дээврээс өндөрт хийх ёстой.

Доорх бүдүүвч зургаар бага усаар зайлуулах жорлонгийн ерөнхий бүтцийг харуулав.

Зураг 6. Бага усаар зайлуулах жорлонгийн ерөнхий бүдүүвч

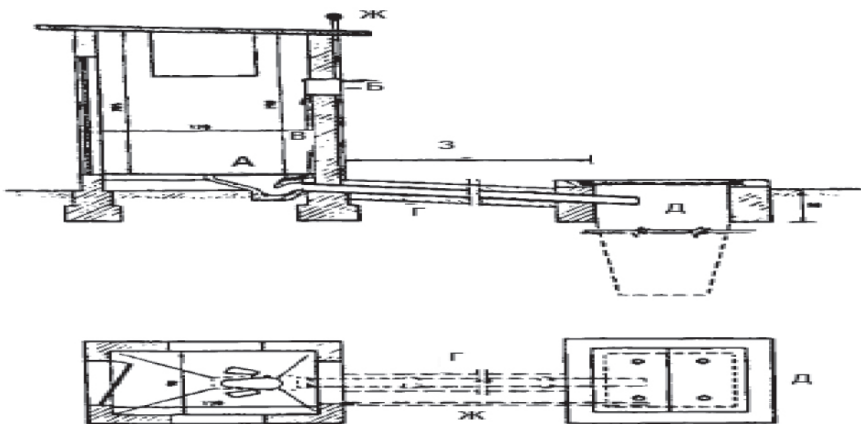

Тайлбар:

- А. Усан таглааны сав
- Б. Ус хадгалах сав, гараар дүүргэж болохуйцаар байрлуулсан байна
- В. Усны татуургын хоолой
- Г. Нүх рүү ялгадсыг оруулах цементэн хоолой
- Д. Нүх
- Ж. Нүхний салхивч
- З. Суултуур болон нүхний хоорондох зай (аль болох ойрхон байвал сайн)

Эх үүсвэр: ДЭМБ-ын баримтын цомог

- *Бага усаар зайлуулах жорлонгийн хэрэглээ, үйлчилгээ:*

Ариун цэврийн байгууламжийн хэвийн үйл ажиллагааг хангахад доорх эрүүл ахуйн дэглэмийг мөрдөх хэрэгтэй. Үүнд:

Усны хэрэглээний хувьд дунджаар 2-3 л цэвэр ус ашиглана.

Бусад дэглэмийн хувьд салхивчтай нүхэн жорлонгийн шаардлагатай ижил байна.

1.5.3. Бордоожуулах жорлон (Composting toilet)

Танилцуулга: Био буюу бордоожуулах жорлон нь нүүрстөрөгчөөр баялаг материал ашиглан хүний ялгадсыг үнэргүй, хоргүй бордоо болгох жорлонгийн нэг төрөл юм. Үүнийг амралт, сувилал, аялал жуулчны бааз, зуслан, гэр хорооллын айл өрхөд хэрэглэхэд тохиромжтой.

Зураг 7. Бордоожуулах жорлонгийн ерөнхий диаграмм

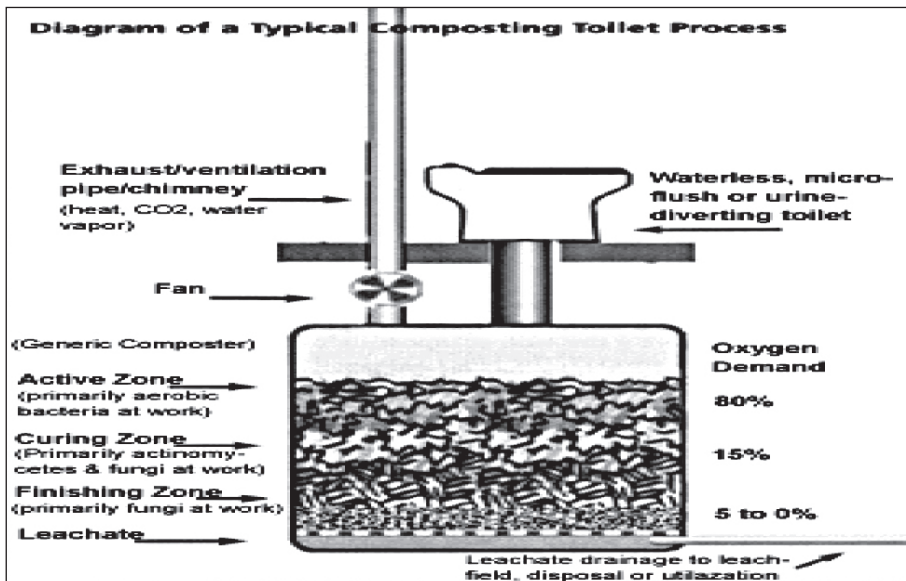

Эх сурвалж: <http://www.oikos.com/library/compostingtoilet/>

➤ Бордоожуулах жорлон барихад зайлшгүй мөрдөх зүйлс:

Энэ нь эдийн засгийн хэмнэлттэй, байгаль орчинд ээлтэй, усанд хэмнэлттэй, хүний ялгадсыг бордоо болгодгоороо үр ашигтай технологи бөгөөд эмгэг төрөгч бичил биетийг аажим аажмаар устгадаг. Харин үүний тулд технологийн доорх горимыг сайтар мөрдөх хэрэгтэй. Үүнд:

- **Бордоожуулах жорлонгийн агааржуулалт:** Жорлонг агаарын урсгал чөлөөтэй байх орон зайд байршуулах ёстой бөгөөд аливаа үнэрийг зайлуулсан байх нь зүйтэй. Агаарын урсгал нь амьдарч буй өрөө тасалгаанд орохгүй байх ёстой. Салхивчийн хоолойг эгц дээшээ хийх ба ямар нэгэн нугаралт үүсгэхгүй байх хэрэгтэй. Энэ нь ялгадсыг хүчилтөрөгчөөр хангах, мөн жорлонгоос гарах эвгүй үнэрийг зайлуулах зорилготой ба хоолойн дээд төгсгөл нь дээврийн хамгийн өндөр цэгээс дээш илүү гарсан байх хэрэгтэй. Ингэснээр агаарын урсгал зөв явагдаж, бие засах газар нь ямар ч үнэргүй байдаг.
- **Бордоожуулах жорлонгийн бичил орчин:** Чийглэг: Ийм төрлийн жорлонг хэт их чийглэг байлгах ёсгүй бөгөөд тохиромжтой чийглэг

нь 40-70% байна. Зарим тохиолдолд шээсийг өтгөнөөс ялгах хэрэгтэй бөгөөд хэрэв тухайн жорлонгийн бүтцээс хамааран бага зэрэг ус хэрэглэдэг бол усыг шингээх модны үртэс, сүрэл зэргийг ашиглах, нэмэлт халаалт хэрэглэх эсвэл механикаар уснаас өтгөнийг ялгах хэрэгтэй. Температур ба хугацаа: Ялзмаг үүсэх үйл явцад температур болон хугацаа чухал ач холбогдолтой. Дулааны улиралд ялзмаг үүсэх явц хурдан, харин хүйтний улиралд удааширдаг. Гэхдээ дулааны улиралд чийглэгийг тохируулахгүй бол бүрэн ялзмаг үүсэх явц удааших тул нэлээд удаан хугацаанд тусгаарлан хадгалах шаардлага гарна. Хүйтний улиралтай нөхцөлд дор хаяж 2 жилийн хугацаанд бүрэн ялзмаг үүсэх боломжтой. Ялзмаг үүсгэх тохиромжтой температур 700°C болно. Хэрэв өвлийн улиралд ашиглах бол 5-70°C-оос доошгүй температуртай байранд байрлуулах хэрэгтэй.

- **Бордоожуулах жорлонд хэрэглэх хольц материал:** Нэмэлтээр хийж буй үнс эсвэл модны үртэс нь агаар оруулах боломж бүрдүүлснээр агаартан бичил биетэнг үржүүлэн түүний тусламжтайгаар бордоожуулах үйл явцыг эрчимжүүлдэг. Хуурай, хүйтэн цаг ууртай нөхцөлд үнс хийх нь хамгийн үр ашигтай байдаг. Хольц материалд задралд орж болох бүхий л органик материалуудыг тухайлбал, хоол хүнсний хаягдал, үртэс, хөвд, сүрэл, малын өтөг бууц, модны зомгол, зүлэг зэргийг хольц материал болгон ашиглаж болно. Хольц материалыг ашиглахад боломжтой, бэлэн гарын дор байлгах ба ялгадасны үнэр дарагдтал хольц материалаар хучих нь хамгийн энгийн гол дүрэм юм.

Зураг 8. Ялгадас хуваарилах байдал

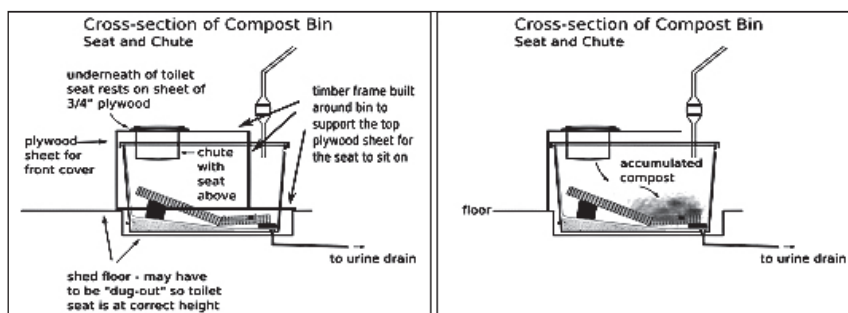

Эх сурвалж: <http://diygreenguru.com/>

- **Бордоожуулах жорлонгийн ялгадасны хадгалалт:** Ялзмаг үүсгэж буй ялгадсыг аюулгүй болтол нь хэн нэгэн хүрэх боломжгүй газар тусгаарлан хадгалах хэрэгтэй. Хураасан ялгадсыг хадгалах хайсыг 0.8 м x 1.5 м x 1.5 м хэмжээтэй, босоо чиглэлд хурааж болохоор барих бөгөөд энэ нь задралд оруулж буй бичил биетэнд агаар амьсгалах боломжийг бүрдүүлэх юм. Хайсыг дүүргэсний дараа хольц материалаар бүтээгээд 1-2 жилийн турш өнжүүлэхэд ялгадасны хэмжээг 10-30% бууруулна.

Хадгалах хугацаа дуусч бэлэн болсон бордоо нь хар өнгөтэй, нягт сайтай, хөрс шороо болж хувирсан байна

• **Бордоожуулах жорлонгийн байрлал ба хэмжээ:**

Байрлал: Жорлонг гадаа тусдаа байранд байрлуулж болохоос гадна байшиндаа тусдаа өрөөнд эсвэл аль нэг буланд байхаар төлөвлөж болно.

Хэмжээ: Жорлонг барихын өмнө түүнийг хэрэглэх хүний тоо, ямар хугацаанд хольцыг суллахаар төлөвлөж байгаа зэргээс хамааруулан түүний суултуурын доорх цуглуулах савны хэмжээг ойролцоогоор тогтооно.

• **Бордоожуулах жорлонгийн техникийн шаардлага**

Техникийн үзүүлэлтийн хувьд доорх наад захын шаардлагыг хангасан байх ёстой. Үүнд:

Жорлонгийн цуглуулах савны эзлэхүүн: 110 л

- Суултуурын өндөр: 50 см, өргөн 60 см, гүн 78 см
- Материал: дээд, доод хэсэг полиэтилен
- Суллалт: дээд хэсгээр
- Иж бүрдэл: их бие нь 78 мм голчтой агааржуулалтын хатуу хоолой, 82 мм голчтой агааржуулалтын 2 уян хоолой
- Илүүдэл шингэний хоолойг холбох штуцер: 16 мм голчтой илүүдэл шингэнийг зайлуулах 1.5 м урт шланг
- Тагтай суултуур байх ёстой.
- Ялзмаг хадгалах хайс, түүнийг хадгалах байр хэрэгтэй.

Зураг 9. Жорлонгийн дотор зохион байгуулалт



- *Бордоожуулах жорлонгийн хэрэглээ, үйлчилгээ*
- *Уесралт:* Жорлонг хэвийн ажиллуулах үүднээс түүнийг угсрахдаа илүүдэл шингэнийг зайлуулах шланг ба агаар солилцох хоолойгоор заавал тоноглоно. Бордоожуулах үйл ажиллагаа явуулахад боловсруулах ялгадас нь тодорхой хэмжээний чийгтэй байх шаардлагатай тул илүүдэл (шээс) шингэнийг зайлуулах ёстой. Иймд жорлонгийн арын хананд нүх гарган уян шланг ашиглан шингэнийг зайлуулна. Шлангийг жорлонтой шлуцерээр холбож түүнээс доош түвшинд налуугаар гаргана. Түүнийг жорлонгийн ард урьдчилан ухаж бэлтгэсэн хайрга, дайргаар дүүргэсэн шүүлтүүртэй нүхэнд хийнэ.
 - *Жорлонг суллах:* Жорлонг дүүрсэн үед нь суллана. Жорлонгийн байрны хойд талд урьдчилан бэлтгэсэн хаалгаар ялзмагийг тэргэнцрээр, эсвэл гараар зөөж тээвэрлэх нь тохиромжтой. Суултуурын доорх цуглуулах сав нь ойролцоогоор 5-7 хоногт дүүрдэг. Хүний өтгөнд хүний эрүүл мэндэд аюул учруулах өвчин үүсгэгч нянгууд агуулагддаг. Тиймээс задрах үйл явцыг бүрэн хийж дуусгах хүртэл түүнийг бордоожуулах хайсанд зөөж гарган дээгүүр нь хатсан өвс, сүрлээр дарж хадгална.
 - *Бусад зүйл:* Хэрэв шээсийг тусад нь авч бордоо болгон ашигладаг бол шлангийг тусад нь саванд авч устай 1:9 хэмжээгээр шингэлж ашиглана.
 - Бусад дэглэмийн хувьд энэхүү гарын авлага дахь салхивчтай нүхэн жорлонгийн шаардлагатай ижил байна.

1.5.4. Хуурайшуулах жорлон (Dehydrating toilet)

Танилцуулга: Экосан буюу хуурайшуулах жорлонг усгүй, хуурайгүйшүүлэх/ууршуулах арга ашигладаг, бохирдол үүсгэдэггүй, өртөг багатай тул дэлхий нийтэд түгээмэл хэрэглэгддэг. Энэ нь хүний өтгөний жин, хэмжээ, эмгэг төрөгч бичил биетэнг үлэмж хэмжээгээр бууруулдаг. Гэхдээ эмгэг төрөгч нянг бүрэн устгаж чадахгүй. Энэ төрлийн жорлон нь хуурай уур амьсгалтай, халуун, хур бороо багатай уур амьсгалтай орнуудад илүү тохиромжтой ба хүйтэн уур амьсгалтай оронд нэмэлт халаалт хэрэгтэй.

Дээр дурдсан бордоожуулах жорлонгийн адил бордоо үүсгэх ба түүнээс ялгаатай нь шээсийг өтгөнөөс ялган цуглуулж, өтгөнийг хатаах замаар бордоо үүсгэдэг онцлогтой. Өөрөөр хэлбэл өтгөнийг жорлонгийн ард байрлуулсан саванд хадгалж, зөвхөн үнс, шороо зэргийг ашиглан ямар нэгэн шингэн зүйл холихгүйгээр хатаадаг нь түүний гол ялгаатай тал юм.

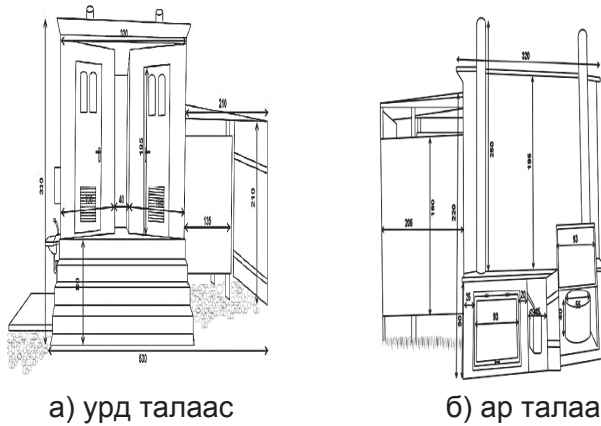
Зураг 10. Жорлонгийн дотор зохион байгуулалт

а) урд талаас

б) ар талаас

Эх сурвалж: К. Conradin, 2007

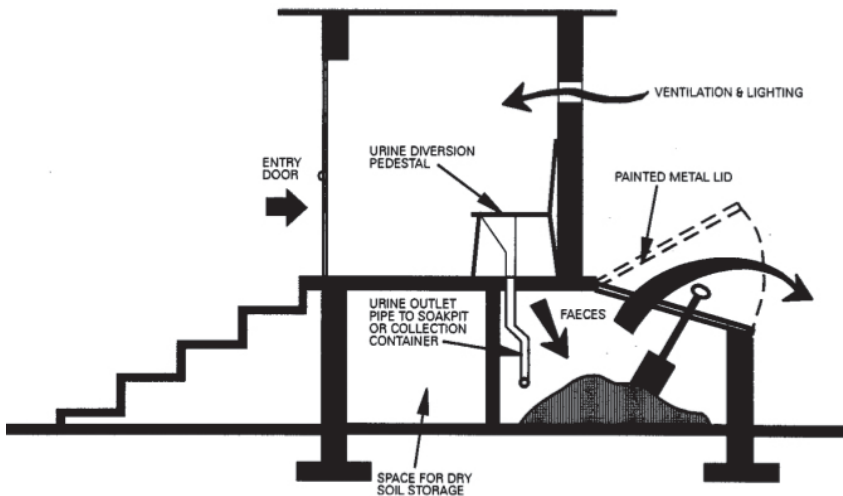
Зураг 11. Хуурайшуулах жорлонгийн ерөнхий бүдүүвч зурагЭх сурвалж: www.sswm.info

➤ *Хуурайшуулах жорлон барихад зайлшгүй мөрдөх зүйлс:*

Энэ төрлийн жорлон нь бордоожуулах жорлонгийн өөрчилсөн загвар бөгөөд хүний шингэн болон өтгөнийг нэгдсэн байдлаар зөөвөрлөхөөс өмнө тус тусад нь салгаж хадгалах зорилготой юм. Хүний ялгадсыг хуримтлуулан, эргээд байгаль орчинд аюулгүй байдлаар хөдөө аж ахуй, цэцэрлэгжүүлэх ажилд ашиглахдаа ус хэмнэн улмаар усны бохирдлоос сэргийлэх зорилго бүхий жорлонгийн систем юм.

- *Хуурайшуулах жорлонгийн ялгадсын хуваарилалт, тусгаарлалт, агааржуулалт:* Энэ жорлонд бие засахад хүний өтгөн зарим хүнсний ногоо болон үнсний хольцтой ус үл нэвтрэх

саванд хуримтлагдана. Чийглэг, температурын тэнцвэрийг сайн хадгалж чадсан тохиолдолд, тодорхой хугацааны дараа энэ хуримтлагдсан хэсэг маш сайн хөрсний бордоо болон задардаг. Хүний ялгадсыг өтгөн, шингэнээр нь ялган тусдаа хуримтлуулахыг **хуваарилалт** гэдэг. Шингэн хэсэг нь саванд жижиг хуримтлуулах эсвэл хайргатай нүхэнд шууд шингэнэ. Өтгөн нь жорлонгийн доор байрласан саванд орох ба бие зассаны дараа үнс хийж, үнэрийг дарахын зэрэгцээ хуурайшуулахад дэмжлэг үзүүлнэ. Өтгөнийг хуурайшуулахад манай орны нөхцөлд үнс ашиглах нь хамгийн тохиромжтой сонголт юм. **Тусгаарлалт** гэдэг нь өтгөнийг аюулгүй нөхцөлд дахин боловсруулахад ямар нэгэн аюулгүй болтол хадгалахыг хэлнэ. Өтгөнд эмгэг төрөгч бичил биетэн агуулагддаг бөгөөд тэдгээрийг аюулгүй болтол нь хадгалахад ойролцоогоор 1 жил зарцуулагдах бөгөөд энэ хугацаанд өтгөн хатаж бордоо болно. Өтгөнд агуулагдах шингэний дийлэнх нь салхивчийн хоолойгоор ууршиж гадагшилдаг. Салхивчийн хоолой нь жорлонгийн ард байрлах бөгөөд нарны гэрлийг аль болох сайн шингээх өнгө буюу хар өнгөөр будах нь хуурайшуулах үйл явцыг түргэтгэдэг төдийгүй агаарыг халааж дээш хөөргөдөг. Суултуурт хаалттай байсан ч агаарын урсгалыг чөлөөтэй нэвтрүүлэх цонх/ нүх байх ёстой.

Зураг 11. Хуурайшуулах жорлонгийн агаарын урсгал

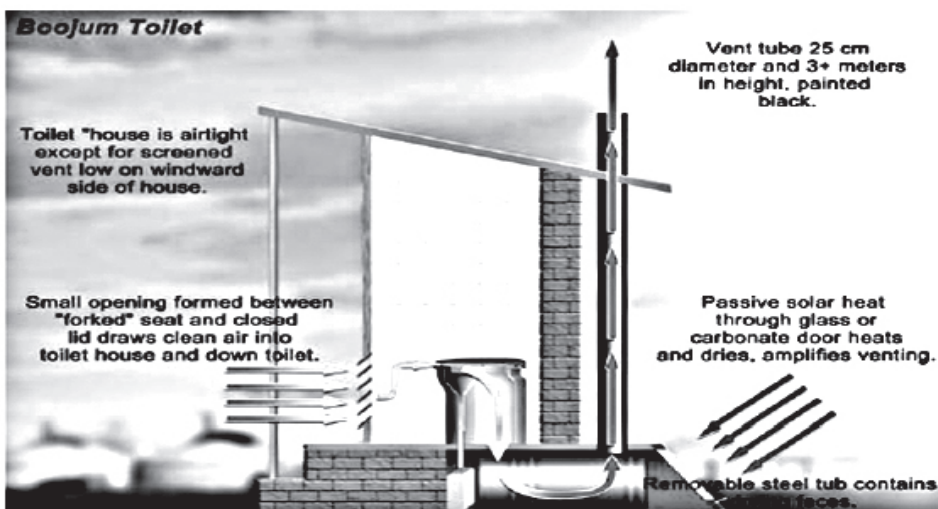

Эх сурвалж: BOOJUM Expeditions

- **Хуурайшуулах жорлонгийн байрлал ба хэмжээ:**
 - Байрлал: Жорлонг гадаа тусдаа байранд ноёлох салхины дор, нарны тусгал сайн тусах боломжтой газар байрлуулна.
 - Хэмжээ: Жорлонгоо барихын өмнө түүнийг хэрэглэх хүний тоо, ямар хугацаанд дүүрэх зэргийг төлөвлөж байгаа зэргээс хамааруулан түүний суултуурын доорх өтгөн цуглуулах савны

хэмжээг тогтооно. Шээс цуглуулах сав ойролцоогоор 20 л байхад тохиромжтой ба тогтмол асгах, эсвэл бордоо болгон ашиглана. Харин шээсийг хөрсөнд шингээх аргыг сонгосон бол нүхийг агааржуулалттай нүхэн жорлонгийн шаардлагын дагуу барина.

- *Хуурайшуулах жорлонгийн техникийн шаардлага:*
 - Өтгөн болон шингэнийг тусад нь салгаж хуримтлуулах үүрэгтэй, тусгай зориулалтын суултуур зайлшгүй шаардлагатай. Мөн эр, эм шээлтүүрийг суурилуулж болно.
 - Онсайт нүх: Орон нутагт олдоц сайтай материалаар доторлосон нүх бэлтгэнэ.
 - Жорлонгийн шал: Суултуур нь нүхний дээр шууд хөл тавих тавцанд суурилагдсан байх, эсвэл тусгай зориулалтын гишгүүр суурилуулж болно. Шалтай нь сайтар бэхэлж зөв байрлуулах хэрэгтэй.
 - Цуглуулах сав: Өтгөн болон шингэнийг тусад нь хуримтлуулах 2 тусдаа сав байх ёстой ба өтгөн шингэнийг хуримтлуулсан сав авах боломжтой хаалгыг жорлонгийн ар талд байрлуулсан байна. Эсвэл шээсийг нүхэнд шингээнэ.
 - Газрын гадаргаас дээш суурилуулсан жорлонд өвлийн улиралд халтирахаас сэргийлэн шат байх хэрэгтэй.
- *Хуурайшуулах жорлонгийн хэрэглээ, үйлчилгээ:*

Жорлонг суллах: Өтгөн цуглуулах сав дүүрсэн тохиолдолд нэмж өтгөн хийхгүйгээр хаттал нь тусгаарлах ба өөр саваар орлуулна. Хэрэглэгчдэд зориулсан сургалт хэрэгтэй.
- Бусад дэглэмийн хувьд энэхүү гарын авлага дахь савхивчтай нүхэн жорлонгийн шаардлагатай ижил байна

Хоёр. БУСАД ОРНУУДЫН ТУРШЛАГА

2.1. Финланд улс

Финланд улс нь агаарын чанар, ус болон ариун цэврийн байгууламжийн хангамж зэрэг байгаль орчны үзүүлэлтээр дэлхийд тэргүүлдэг улсуудын нэг юм. Хот суурин газрууд цэвэр бохир усны төвлөрсөн шугам сүлжээнд холбогдсон, хүн амын дийлэнх хувь нь төвлөрсөн ариун цэврийн байгууламж ашигладаг бол хөдөө орон нутаг, алслагдмал газар байрлах олон зуун мянган зуслангийн байрууд төвийн шугамд холбогдоогүй, айл өрхүүд нь ус болон ариун цэврийн асуудлаа өөрсдөө шийддэг байна. Ихэнх зуслангийн сууц нь усны сав газар, усны ойр орчимд байрладаг тул хамгийн түгээмэл хэрэглэгдэж буй ариун цэврийн байгууламж нь хуурай жорлон²³⁵ байна. Харин зуслангийн байшинд ашиглагдаж буй нийт 500,000 орчим хуурай жорлонгийн 20,000 нь байшин дотор байрлаж, төвлөрсөн шугам сүлжээнд холбогдоогүй

²³⁵ "Хуурай жорлон" буюу dry toilet-н нэгдсэн ойлголт, томъёолол байхгүй байна. Ихэнх тохиолдолд хуурай жорлон гэж ус ашигладаггүй жорлонг хэлэх бөгөөд үүнд зарим тохиолдолд нүхэн жорлонг батгах тохиолдуулд гарч байна. Харин хөгжингүй орнууд хуурай жорлон гэж ус хэрэглэдэггүйгээс гадна хүрээлэн буй орчинд ээлтэй, бохирдол бага ялгаруулдаг зэрэг нөхцөлийг хангасан жорлонг ойлгож байна. Скандинавын орнууд буюу хүйтэн сэрүүн цаг ууртай Швед, Финланд, Норвеги зэрэгт зуслангийн байшингуудад, мөн усны нөөц хязгаарлагдмал бүсүүдэд хуурай жорлон түгээмэл хэрэглэгдэж байна.

амины орон сууцны 4 хувь нь бордоожуулах жорлон хэрэглэдэг гэсэн тоо мэдээллийг Финландын хуурай жорлон үйлдвэрлэгчид болон Финландын хуурай жорлонгийн холбооноос гаргасан байна.

Хуурай жорлонг сонгох, нэвтрүүлэх гол шалтгаануудыг дараах байдлаар дурдсан байна. Үүнд:

- ус болон хөрсөнд бохирдолгүй;
- ус зарцуулахгүй;
- шугам, холболт шаардахгүй тул зардал бага;
- ялгадсыг цэцэрлэгжүүлэлтэд бордоо болгон ашиглах боломжтой;
- цахилгаан хэрэглэхгүй, шугам хоолой цоорох, шүүрэх, бөглөрөх асуудал гарахгүй, усан хангамжаас хамаарахгүй;
- экологи болон эрүүл ахуйн илүү өндөр стандартад нийцэх боломжтой.

Финландын хуурай жорлонгийн холбооноос жорлон барьж ашиглахад анхаарах зүйлсийг тодорхойлсон байна. Үүнд:

- Байрлал. Хуурай жорлон нь хөршүүдээс барилгын тухай хууль тогтоомжид нийцсэн зайд байрлах;
- Бордоожуулах болон ууршуулах жорлонгуудын хувьд нарны тусгал сайтай газар байрлуулснаар дээрх процессуудыг түргэтгэнэ;
- Хэрэглэх хүмүүсийн тоо;
- Суурь болон суултуурын зөв, зохистой хэмжээ, өндөр;
- Жорлонгийн ойролцоо гар угаах угаалтуур байрлуулах;
- Жорлонгийн дотор талыг хөх өнгөөр будсанаар ялааг бууруулна;
- Эрүүл мэндийг хамгаалах тухай хуульд заасны дагуу шингэн ялгадсыг хөрсөнд асгахгүй байх, жорлонгийн доор сав, эсхүл дахин боловсруулах канистр байрлуулсан байх.

Финландын Үндсэн хуулийн 20-р зүйлд “байгаль болон биологийн төрөл зүйл, хүрээлэн буй орчин болон үндэсний өвөө хамгаалах нь иргэн бүрийн хариуцлага мөн. Төр нь иргэдийн эрүүл орчинд амьдрах баталгааг хангахыг эрмэлзэж, хүн бүрт өөрсдийн амьдрах орчинтой холбоотой шийдвэрт нөлөө үзүүлэх боломжоор хангана” гэж заажээ. Ийнхүү байгаль орчноо хамгаалах нь төр, иргэдийн үүрэг юм. Европын гишүүн орны хувьд Финланд нь ариун цэврийн асуудалтай холбоотой Европын Холбооноос гаргасан:

- Усны тогтолцооны тухай (2000/60/ЕС);
- ЕХ-ын ундны усны тухай (98/83/ЕЕС);
- ЕХ-ын хот суурины бохир усны цэвэрлэгээний тухай (91/271/ЕЕС болон нэмэлт 98/15/ЕЕС);
- Бохирдлыг бууруулах болон хяналт тавих нэгдсэн тогтолцооны тухай (IPPC 96/61/ЕС);
- Органик бүтээгдэхүүн үйлдвэрлэл (834/2007/ЕС) зэрэг тогтоол, удирдамжуудыг баталсан байна.

Финланд нь бохир ус цэвэрлэгээнээс гарсан үлдэгдэл, тундасыг хөдөө аж ахуйд хэрэглэхэд Европын Холбооны хуулийг дагаж мөрддөг. Европын Холбооны удирдамжуудад тусгагдсаны адил Финландын хууль тогтоомжид экологийн эрүүл ахуй /ecological sanitation/-г тусгайлан буюу тусад нь авч үздэггүй байна. Одоогоор хүний өтгөн шингэнийг ялгагдсан бордоо хэлбэрээр хэрэглэх асуудлыг малын бууцтай адилтган үзэх, хориглох зэрэг олон янзаар тайлбарлаж байна. Хуурай жорлон эзэмшигчдэд өөрсдийн ариун цэврийн байгууламжаас гарган авсан бордоог зөвхөн өөрсдийн цэцэрлэгт буюу цэцэрлэгжүүлэлтийн зорилгоор ашиглаж болохоор заасан бол хөдөө аж ахуйн бордооны зориулалтаар ашиглахыг хориглосон байна. Гарган авсан бордоог өргөнөөр ашиглахад бохир усны цэвэрлэгээнээс гарсан үлдэгдэл, тундасыг ашиглахтай нэгэн адил нарийн судалгаа, туршилт хийсний үндсэн дээр нэвтрүүлэх шаардлагатай гэж холбогдох байгууллагууд тэмдэглэсэн байна.

Алслагдмал буюу хөдөө орон нутаг дахь бохир усны цэвэрлэгээтэй холбоотой хууль эрх зүйн орчин хатуу, чанга болохын хирээр иргэд байгаль орчинд ээлтэй хуурай жорлонг ашиглах нь нэмэгдсэн байна. Хуурай жорлонгийн хэрэглээ газар авч байгаа хэдий ч холбогдох хууль эрх зүйн орчин нь төдийлөн хурдацтай өөрчлөгдөөгүй, мөн хэрэглээнээс хамааран бордоо, үнс зэргийн логистик, тээвэрлэлтийн асуудлыг нэмж тооцоолох хэрэгтэй юм. Бордоог хөдөө аж ахуйн зориулалтаар ашиглах тохиолдолд нэг га газарт ойролцоогоор 20-30 тонн шаардагдах бөгөөд уг бордоог өргөн хэрэглэх тохиолдолд хууль эрх зүйн орчинд тодорхой байдлаар хүлээн зөвшөөрөх асуудал сөхөгдөх юм.

Финландын хувьд хуурай жорлон барьж ашиглах, түүнээс гарах бохирдолтой холбоотой хэд хэдэн хууль, тогтоомж баталсан байна. Бохир усыг цэвэрлэх, байгальд нийлүүлэхтэй холбоотой хэд хэдэн хууль үйлчилж байгаа нь:

- Байгаль орчныг хамгаалах тухай хууль,
- Газар ашиглалт болон барилгын тухай хууль,
- Усны тухай хууль, Усан хангамжийн тухай хууль,
- Хаягдлын тухай хууль,
- Бордооны бүтээгдэхүүний тухай хууль,
- Эрүүл мэндийг хамгаалах тухай хуулиуд юм.

Байгаль орчныг хамгаалах тухай хууль 86/2000 нь бохирдлоос сэргийлэх мөн байгалийн нөөц баялгийг зохистой ашиглахад чиглэгдсэн хууль юм. Хуулийн 7-8-р заалтад²³⁶ хөрс болон усны бохирдлын асуудлыг тусгасан бөгөөд хөрс болон гүний усыг бохирдуулахуйц, эрүүл

²³⁶ Section 7 (385/2009) Soil contamination prohibition (1) Waste or other substances, or organisms or micro-organisms shall not be dumped or discharged on the ground or in the soil so as to result in such deterioration of soil quality as may endanger or cause harm to health or the environment, substantially impair the amenity of the site or cause comparable violation of the public or private good (soil contamination prohibition). Section 8 Groundwater pollution prohibition (1) A substance shall not be deposited in or energy conducted to a place or handled in a way that: 1) groundwater may become hazardous to health or its quality otherwise materially deteriorate in areas important to water supply or otherwise suitable for such use; 2) groundwater on the property of another may become hazardous to health or otherwise unsuitable for usage; or 3) the said action may otherwise violate the public or private good by affecting the quality of groundwater (groundwater pollution prohibition). (2) The action referred to above in subsection 1 is also deemed to include action separately prescribed upon by decree and the discharge into groundwater of substances hazardous to the environment and health as prohibited by decree. A decree may only pertain to action referred to in the relevant directive of the European Community.

мэнд, байгаль орчинд сөргөөр нөлөөлөхүйц хаягдал, бодисыг хаяж, нийлүүлэхийг хориглохоор заасан байна. Финландын хууль тогтоомжид хуурай жорлон ашиглахыг ямарваа нэгэн байдлаар хязгаарлаагүй, гагцхүү гарсан ялгадсыг дахин ашиглах нь асуудал дагуулж байгаа юм. 2011 онд оруулсан нэмэлт өөрчлөлтөөр татуургаас гарсан хар усыг цэвэрлэхээр заасан бөгөөд хар ус хуримтлагдаагүй тохиолдолд өрхөөс ялгарсан бага хэмжээний саарал усыг хөрсөнд шингээж болохыг заасан байна. Харин бусад тохиолдолд үл хөдлөх хөрөнгө эзэмшигч нь фосфор, азот зэрэг бодисуудыг ялган цэвэрлэх үүрэг хүлээнэ.

Эрүүл ахуйн асуудал нь газар ашиглалтын хүрээнд яригдах гол асуудлуудын нэг юм. Газар ашиглах болон барилгын тухай хууль, тогтоомжид жорлонг барьж ашиглахад эрүүл ахуй, эрүүл мэнд болон хүрээлэн буй орчин зэргийг бодолцсон тодорхой техникийн нөхцлүүдийг хангах шаардлагатайг заасан бөгөөд аливаа барилга байгууламж нь хөрс болон гүний усны бохирдол үүсгэн эрүүл ахуйд сөргөөр нөлөөлөхгүй байх ёстой бөгөөд нүхэн жорлон болон бусад барилга байгууламжийг барихад зөвшөөрөл авахаар заасан байна. Эрүүл мэндийг хамгаалах тухай хуульд заасны дагуу нүхэн жорлонг хаана байрлуулах, хэрхэн ашиглах, бордоогоо өөрийн өмчийн газар хэрхэн хэрэглэх талаар заавар, зөвлөмжүүд гаргадаг байна. Хуулийн ерөнхий шаардлага нь нийтийн эрүүл мэнд болон байгаль орчинд хохирол учруулахаар байх аюулгүй, эрүүл орчинг бүрдүүлэхээр зорьсон байна.

Харин усны чанар болон цэвэрлэгээнд бүрхэг шаардлага тавигдаж байгаа нь бохир усны цэвэрлэгээг “зохих” байдлаар явуулна гэж заажээ. Усан хангамжийн тухай хуульд цэвэр, бохирын шугамын үйлчилгээний бүсэд байрлаж буй нэгжүүдэд сүлжээнд зайлшгүй холбогдсон байх шаардлагыг тавьсан хэдий ч эрүүл мэндэд хохирол учруулахгүй, хүрээлэн буй байгаль орчинд бохирдол үүсгэх эрсдэлгүй тохиолдолд шугам сүлжээнд холбохгүй байхыг зөвшөөрсөн байна. Бохир усыг цэвэрлэх болон байгальд нийлүүлэх нөхцөл зэргийн нарийн үзүүлэлтийг Хот, суурины бохир усны цэвэрлэгээний тухай Засгийн газрын тогтоол, Хаягдлын тухай хуулиар зохицуулсан байна.

Финландад Хөдөө, орон нутаг дахь бохир усны цэвэрлэгээний тухай тогтоол 2011 оноос мөрдөгдөж байгаа бөгөөд тус тогтоолд ахуйн бохирын талаарх зохицуулалтуудыг дараах байдлаар тусгасан байна. Үүнд: барилга байгууламжид ус хэрэглэж байгаа тохиолдолд гарсан бохир усыг цэвэрлэх, ус хэрэглэдэг жорлон байрлуулсан тохиолдолд септик танк буюу түүнтэй адилтгах сав ашигладаг байх, ахуйн саарал усыг элсэн шүүлтүүрээр цэвэрлэдэг байх зэргийг тусгасан байна. Шугам сүлжээнд холбогдоогүй ахуйн бохир усны цэвэрлэгээний тухай Засгийн газрын тогтоолд хуурай жорлонгоос гарах бохир усны цэвэрлэгээнд тавигдах шаардлага, холбогдох хувилбаруудын талаар тусгасан байна.

2.2. Турк улс

Ахуйн хэрэглээний бохир ус нь орчны бохирдол үүсгэж буй хамгийн аюултай хүчин зүйлсийн нэг мөн бөгөөд ялангуяа хүний биенээс ялгарч буй ялгадас ба шингэн нь халдварт өвчин болон бусад олон төрлийн өвчний эх үүсвэр болж байна. Ялгадасны 25% нь бичил биетээс бүрддэг. Олон тооны вирус болон бактер агуулсан энэхүү хаягдлыг хяналтгүйгээр ил задгай асгах, устгах нь хүн, амьтны эрүүл мэнд болон байгаль орчинд хортой нөлөө үзүүлж байна. Тиймээс дэлхийн олон улс оронд энэхүү хаягдлаас халдварлах өвчний тоог бууруулах, үгүй болгох, эвгүй үнэр тархах явдлыг хамгийн доод түвшинд хүргэх зорилгоор хууль, дүрэм, журам боловсруулан мөрдөж байна. Хүчин төгөлдөр мөрдөгдөж буй эдгээр хууль, дүрэм, журмын хүрээнд ахуйн хэрэглээний бохир ус, ялгадсыг цуглуулах, ариутгах, төвлөрсөн шугам сүлжээгүй газар хэрхэн аюулгүйгээр зайлуулах ажиллагааг гүйцэтгэж байгааг хянаж болдог.

Ахуйн хэрэглээний бохир усыг аюулгүй болгох арга замууд:

Ахуйн хэрэглээний бохирыг томоохон хот суурин газруудад бохирын төвлөрсөн шугам сүлжээнд холбох замаар харин хөдөөгийн жижиг суурин газруудад ариун цэврийн шаардлага хангасан нүх ашиглах замаар зайлуулдаг. Бохирыг зайлуулах бүх арга зам нь дараах онцлогийг хадгалсан байх ёстой. Үүнд:

- Газрын хөрс, газрын гадаргын болон газрын доорх усны нөөцийг бохирдуулахгүй байх;
- Хүн, ан амьтан ялангуяа үет хөлтнүүдээс хол байлгах;
- Бохир усыг ил задгай байлгахгүй байх бүхий л арга хэмжээ авсан байх;
- Хямд өртөгтэй, хэрэглэхэд хялбар, нийгмийн ёс зүйд нийцсэн байх зэрэг болно.

Хууль эрх зүйн орчин:

Ахуйн хэрэглээний бохир ус нь орчны бохирдол болон хүн амын эрүүл мэндэд муугаар нөлөөлөхөөс сэргийлэх зорилгоор Турк улсад дараах хууль, журам, дүрмээр энэхүү харилцааг зохицуулж байна. Үүнд:

- Нийтийн эрүүл ахуйн тухай хууль;
- Байгаль орчны тухай хууль;
- Хот тосгоны тухай хууль;
- Дүүргийн тухай хууль;
- Томоохон хотуудын дүүргийн тухай хууль;
- Газрын доорх усны тухай хууль;
- Цэвэршүүлэх байгууламж байгуулах боломжгүй газар нутагт байгуулагдах нүх сувгийн тухай журам;
- Усны бохирдлыг хянах тухай журам;
- Хот суурин газрын бохир усыг цэвэршүүлэх тухай журам;
- Бохир усыг бохир усны систем рүү урсгах тухай журам;
- Истанбул хотын ус ба бохирын сүлжээний удирдах газрын Бохир усыг шугам сүлжээнд урсгах тухай журам зэрэг болно.

Бохир усны төвлөрсөн системгүй болон цэвэршүүлэх байгууламж барих боломжгүй газар нутагт тухайн газарт нь цэвэршүүлэх аргыг хэрэглэнэ. Энэ үйл ажиллагаа нь Цэвэршүүлэх байгууламж байгуулах боломжгүй газар нутагт байгуулагдах нүх сувгийн тухай журамд заасны дагуу явагдана. Энэхүү журмын зорилго нь ус, хөрс болон тариаланг бохирдохоос хамгаалах, хүн амын эрүүл мэндийг хамгаалахад оршино. Усны бохирдлыг хянах тухай журам, Хот суурин газрын бохир усыг цэвэршүүлэх тухай журмуудад нийцүүлэн гаргасан Бохир усыг цэвэршүүлэхэд баримтлах техник ажиллагааны дүрэмд зааснаар цэвэршүүлэх байгууламж байгуулах боломжгүй газар нутагт бохир усыг цэвэршүүлэхэд дараах техник ажиллагааг мөрдлөг болгоно гэж заасан. Үүнд:

- Цэвэршүүлэх ажиллагааны эцэст цэвэршүүлсэн усны чанар хамгийн чухал үзүүлэлт байна.
- Бохир усны төвлөрсөн системгүй газрууд нь бохир усыг зайлуулах ажиллагааны хүрээнд хөрсний ус нэвчүүлэх чадвараас шалтгаалж гурван үндсэн хэсэгт өөрөөр хэлбэл хөрсний ус нэвчүүлэх чадвар сайн, бага, муу гэж хуваагдана.
- Ус сайн нэвчүүлэх чадвартай хөрсөнд бохирын савны гарцыг зориулалтын цэвэршүүлэх нүхэнд нэвчүүлнэ.
- Ус бага нэвчүүлэх чадвартай хөрсөнд бохирын усыг цэвэршүүлэхдээ агааржуулах систем эсвэл элсэн шүүлтүүр ашиглах замаар цэвэршүүлэх ажиллагааг хийж цэвэршүүлсэн усыг насос ашиглан нэмэлт цэвэршүүлэх ажиллагаа хийгдэх цэвэршүүлэх нүхэнд нэвчүүлэх шаардлагатай. Энэ төрлийн хөрсөнд газрын гүн рүү усыг нэвчүүлэхэд хүндрэлтэй тохиолдолд даралттай тусгай зориулалтын цэвэршүүлэх нүхийг ашиглах нь илүү тохиромжтой болно.
- Ус нэвчүүлэх чадваргүй эсвэл маш муу нэвчүүлэх чадвартай хөрстэй газар бохир усыг зайлуулахын тулд илүү нарийн бүтээмж бүхий цэвэршүүлэх систем ашиглана.

Газрын гүн дэх усны түвшин дээгүүр эсвэл үер усны аюултай газар, усны нөөцөд ойр зэрэг тохиолдлуудад бохир усыг хөрсөнд нэвчүүлэх аргыг хэрэглэхийг хориглоно.

Бохир усыг цэвэршүүлэх арга барилын аль нэгийг сонгохдоо нэг хүнд ноогдох газрын хэмжээ чухал үзүүлэлтүүдийн нэг юм.

Бохирын төвлөрсөн системгүй газар нутагт айл өрхүүд тухайн оршин сууж буй газар нутгийн онцлогоос шалтгаалж дараах жорлонгийн төрлүүдийг ашигладаг. Үүнд:

Нүхэн жорлон

Нүхэн жорлон нь ус багатай газарт барилга байгууламжийн гадна байгуулагдах хямд өртөг бүхий байгууламж юм.

Ёроол нь ус нэвчүүлдэг эсвэл нэвчүүлдэггүй байж болно. Газрын гүний ус бохирдох магадлалтай газарт ёроолыг нь ус нэвчүүлдэггүй

байхаар байгуулна. Энэхүү нүхэнд хуримтлагдсан ялгадсыг тодорхой хугацааны дараа гаргах ёстой. Ёроол нь ус нэвчүүлдэг нүхэн дэх шингэн зүйлс нь газрын хөрсөнд шингэх ба үлдсэн өтгөн хэсэг нь нүхэнд хуримтлагдана.

Ёроол нь шороон нүхэн жорлонгийн нүхийг дүүрсэн үед нь ялгадсыг гадагш гаргах боломжгүй ба харин нүхний дээд хэсэгт 50см хэртэй зай үлдсэн үед нүхийг шороогоор булах ба жорлонгийн бүхээгийг өөр газарт шилжүүлэн байршуулна. Нүхэн дэх бохирыг 9-12 сарын дараа гаргах ба бордоо болгон ашиглаж болно.

Эдгээр нүхнүүд нь газрын гүн дэх худгийн усны урсгалаас шалтгаалж нянгийн бохирдлоос сэргийлэхийн тулд 15м, химийн бохирдлоос сэргийлэхийн тулд 50м-ээс хол зайд байрлах ёстой. Мөн барилга байгууламжаас 6м-ээс багагүй зайд байрлана. Цэвэр усны төвлөрсөн системийн эх үүсвэрийг бүрдүүлж буй усны сангийн ойролцоо энэ төрлийн жорлонгийн нүх ухахыг хориглоно.

Жорлонгийн нүх нь газрын гүн дэх усны түвшин доогуур газарт ёроолоос бусад бүх тал нь 50см зузаан бүхий чулуун ханатай байх ёстой. Харин газрын гүн дэх усны түвшин дээгүүр газарт тухайн нүхний ёроол болон хананууд нь чулуу, тоосго, бетоноор хийгдэх ба ус нэвчүүлэхгүй байх бүхий л арга хэмжээг авсан байна. Нүхний тавцанг тухайн газар нутгийн онцлогоос шалтгаалж банз эсвэл бетоноор хийж болно.

Бүхээгний загвар

Бүхээгний үүдэн хэсгийн өндөр нь хамгийн багадаа 2м байх ба жорлонгийн нүхийг нар тусахаас хамгаалж дээвэр зайлшгүй хийгдэх ёстой. Бүхээгний дээвэр урдаасаа хойшоо налуу байрлах ба ус гоожихоос хамгаалагдсан байна. Хүйтэн ба дулаан уур амьсгалтай газар нутагт нүх болон гаднах температурын ялгаанаас шалтгаалж доторх эвгүй үнэрийг гадагшлуулах зорилгоор нүхэнд агааржуулах хоолой байрлуулах ба хоолой нь бүхээгний дээврээс өндөрт байрлавал зохимжтой. Бүхээгийг мод, тоосго болон хуванцар материалаар хийх боломжтой.

Нүхэн жорлонгийн давуу тал:

- Жорлонг барих хангалттай талбай байхгүй тохиолдолд нүхийг суллаж дахин ашиглах боломжтой
- Хөрсний бохирдлоос сэргийлнэ
- Газрын гадаргын болон газрын доорх усны нөөцийг бохирдохоос сэргийлнэ
- Хэрэглэхэд хялбар
- Хямд өртөгтэй

Сул тал нь:

- Эвгүй үнэртэх асуудалтай тулгарах магадлалтай
- Нүх онгорхой тохиолдолд ялааны асуудалтай тулгарна.

Устай жорлон

Жорлонгийн доор ус битүүмжлэгч байрлуулах бөгөөд усны хоолой байнга устай байх тул эвгүй үнэр болон ялааны асуудалтай тулгарахгүй. Жорлонг хэрэглэх бүрт 2-3 литр усаар бүрэн цэвэрлэгдэнэ. Энэхүү жорлонг гол төлөв усны түвшин өндөр болон хадархаг газарт байгуулах нь зохимжтой ба ёроолыг нь ус нэвчүүлдэг байхаар хийнэ. Устай жорлонг барилга байгууламжийн дотор байгуулах боломжтой ба урт хугацаанд ашиглахад тохиромжтой. Ус битүүмжлэгч нь ус нэвчүүлдэггүй бетонон нүх маягаар хийгдэнэ. Жорлонг ашиглалтанд оруулахаас өмнө битүүмжлэгчийг усаар дүүргэнэ. Шээс усан дотор хүчилтөрөгчгүй орчинд урвалд орсоноор усан доторх шээсний эзлэх хувь 80% хүртэл буурна. Нүхэн дэх ус болон хаягдлуудыг тодорхой хугацааны дараа суллаж байх шаардлагатай. Нүхэн дэх усны түвшин бохирын хоолойны өндрөөс доош буурахгүй байхаар тохиргоог хийнэ. Хэрэв усны түвшин бохирын хоолойноос доош буувал хорхой шавьж орох эсвэл эвгүй үнэр гарах аюултай. Жорлонгийн нүхнээс гаргасан бохирын шингэнийг зориулалтын газарт асгах ба ил задгай асгах эсвэл тариалан услахыг хориглоно. Бохирыг асгах зориулалтын нүх ухах шаардлагатай.

Устай жорлонгийн нүхний хэмжээ нь хэрэглэгчийн тооноос шалтгаалах ба ихэнхдээ 100x100x100 см-ийн харьцаатай байна. 5 хүнтэй гэр бүлийн хувьд минимум ашигтай эзлэхүүн нь 1м³ байна. Нүхний гүн нь 1-1,5м байна. Нүхний ёроол нь дугуй эсвэл тэгш өнцөгт байж болох ба ёроол нь ус нэвчүүлдэггүй байх тул чулуу, тоосго, бетоноор цутгана.

Жорлонгийн суултуур нь алатурка хэлбэрийн суултуур байх ба суултуурын нүхнээс доош 10-15см-ийн диаметртай, нүхэн дэх усанд хамгийн багадаа 10см дүрэгдэх хэмжээний урттай асбест цемент, хуванцар эсвэл төмөр хоолойг байрлуулна. Усан жорлон нь урт хугацаанд ашиглагдах байгууламж тул аль болох чанартай материалаар хийгддэг.

Энэ төрлийн жорлонд заавал агааржуулалт хийх шаардлагатай. Агааржуулагчийн хоолойны диаметр нь 75мм-ээс багагүй байх ба урт нь байгууламжийн дээвэр хүртэл өндөрт байх шаардлагагүй.

Нүхэн дэх усыг зайлуулах

Нүхнээс гаргаж авсан ус нь эвгүй үнэртэй байх ба задралын явцад байгаа тул ил задгай байлгахыг хориглоно. Ойролцоогоор нэг хүн өдөрт 9л бохир нийлүүлдэг гэдэг тооцоотойгоор бохирын шингэнийг 150мм-ийн өргөнтэй хоолойгоор урсгал усанд урсгаж болох ба ба урсгал усгүй газарт газрын гүнд нэвчүүлэх аргаар аюулгүйгээр зайлуулна.

Давуу тал:

- Барилгын дотор байрлуулах боломжтой, үзэмж сайтай
- Урт хугацааны туршид хэрэглэгдэх боломжтой.
- Газрын гүний усны түвшин дээгүүр болон хадархаг газарт ашиглагдана.

Сул тал:

- Тасралтгүй ашиглагдах ба байнгын арчилгаа шаардана
- Суурилуулах анхны өртөг өндөр
- Хүйтэн уур амьсгалтай газарт ашиглахад хүндрэлтэй
- Өдөр тутмын ажиллагаатай байхыг шаарддаг

Бордооны жорлон

Органик хог хаягдлыг агааржуулан бордоо болгодог жорлонгийн төрөл юм. Агаар, агааржуулах хоолой болон 12 вольтын агааржуулалтын сэнсээр ажилладаг жорлон.

- Гурван төрлөөр ажиллуулж болно. Үүнд :
- Ялгадсыг 12 сарын туршид бордоожуулна.
- Бордоог тогтмол хугацаанд авч ашиглана.
- Газрын гадаргууд бордоог бэлдэх ба тариалангийн талбайд шууд урсгах байдлаар ашиглаж болно.

Хувинтай жорлон

Суултуурын доор байрлах саванд ялгадас болон шингэнийг цуглуулах ба байнга суллах шаардлагатай байдаг. Хэрэглээ нь хязгаарлагдмал ба туршилтын явцад сул тал нь их гэдэг нь тогтоогдсон. Ялаа үүрлэх орчинг бүрдүүлэх ба хэрэглээний зардал нь ч өндөр юм.

Бохирын шингэнийг тухайн газарт нь аюулгүйгээр зайлуулах аргууд

Бохирын шингэнийг аюулгүйгээр зайлуулахын тулд нэн тэргүүнд холбогдох хууль, дүрэм, журмыг сахиж хамгийн тохиромжтой арга барилыг сонгох нь зүйтэй. Үүнд дараах аргуудыг өргөн хэрэглэдэг.

- *Шингээх эсвэл усан санд урсгах*: Зохих инженерчлэлийн ажлаар батлагдсан тооцооны дагуу далайн эргээс тодорхой хэмжээний зайтай газарт далайн гүн рүү дамжуулах хоолойгоор урсгана. Энэхүү аргыг хэрэглэхдээ “Усны бохирдлоос сэргийлэх тухай” журмыг үндэслэнэ.
- *Тариаланд урсгах арга*: Бохир усыг Усны бохирдлоос сэргийлэх, хот суурингийн бохир усыг цэвэрлэх тухай журамд заасны дагуу холбогдох шинжилгээний хариуг үндэслэж тариалан услахыг зөвшөөрнө.
- *Септик танк*: Септик танк нь бохирын төвлөрсөн шугам сүлжээ байхгүй, байгуулах боломжгүй газарт бохирын усыг нөөцлөх байгууламж юм. Нэг болон хэд хэдэн айл өрхийн бохирын усыг газрын гүнд шингээлгүй урьдчилсан байдлаар цэвэршүүлдэг ба хамгийн гол нь энэ хугацаанд хатуу бодисыг задлах явц нь чухал байдаг.
- *Ялзруулах аргууд*: Бохирын төвлөрсөн шугам сүлжээ байхгүй газарт хэрэглэж болох хялбар аргуудын нэг ба тагтай хог хаягдлыг ялзруулах зориулалт бүхий нүхнүүдээс бүрдэнэ. Ихэнх

тохиолдолд 2, 3 эсвэл 4 нүхтэй байдаг. Хаягдлын ихэнх хэсэг нь эхний нүхэнд цугларах ба энд 2 хоног хүлээлгэнэ. Усны түвшин 1.2-2м орчим байна. Нүхний ёроол дахь шаврыг жилд хоёр удаа цэвэрлэх нь зүйтэй. Хоёр нүхтэй байх тохиолдолд эхний нүх нь нийт эзлэхүүний 2/3-ыг эзэлнэ. Гурван нүхтэй байх тохиолдолд эхний нүх нийт эзлэхүүний талыг эзлэх ба үлдсэн хоёр нүхний эзлэхүүн тэнцүү байна. Эдгээр цэвэршүүлэх нүхэн дэх усыг цэвэршүүлэхэд их хэмжээний хүчилтөрөгч шаардагдана. Усыг газрын гүнд нэвчүүлэх боломжтой газарт хэрэглэх нь илүү тохиромжтой.

- *Хоёр давхар цэвэршүүлэх нүх:* Хоёр давхар цэвэршүүлэх нүхний дээд тал нь тунгаах, доод талын нүх нь ялзруулах үүрэгтэй байна. Энэхүү цэвэршүүлэх нүх нь нарийн эсвэл цагираган хэлбэрийн бетон ханатай байна. Нүхнээс гарсан шингэн нь хатуу хаягдлаас ангижирсан боловч хүний эрүүл мэндэд хортой байдлаа хадгалсаар байна. Иймээс аюулгүйгээр зайлуулах арга хэмжээг авах шаардлагатай.
- *Элсэн шүүлтүүр:* Септик танкны гарцаар урсан гарч буй бохир нь элсэн шүүлтүүрээр аажуу шүүн цэвэршүүлж бохирын цэг рүү урсгана. Элсэн шүүлтүүрийн зузаан нь 60-90см байна. Элсэн шүүлтүүрийг хэрэглэхэд их хэмжээний талбай шаардлагатай байдаг тул хэрэглээ нь хязгаарлагдмал юм.
- *Хөрсөнд нэвчүүлэх систем:* Бохирын шингэнийг урьдчилсан ариутгалын дараа хөрсөнд аажмаар нэвчүүлж хөрсний гүнд шингэнэ. Хөрсөнд нэвчүүлэх аргыг хэрэглэхийн тулд модгүй, хангалттай хэмжээний тм талбай шаардлагатай ба газрын гүний усны түвшинг харгалзан үзнэ. Газрын гүний уснаас ашигладаг тохиолдолд усыг бохирдохоос сэргийлэх арга хэмжээг авсан байвал зохино. Энэ аргыг хэрэглэх нь хялбар бөгөөд өртөг багатай байдаг боловч бохир усыг устгах газраа сонгохдоо худаг, усны эх үүсвэр, барилга байгууламжаас хангалттай хол байрлах ёстойг анхаарах шаардлагатай байдаг. Ялангуяа нэвчүүлэх нүх ухах тохиолдолд газрын гүний усыг бохирдуулахгүй байх явдлыг нэн тэргүүнд чухалчилна.
- *Нэвчүүлэх нүх:* Газрын гүний гүн усны түвшин бага газарт ухах боломжтой гүн нүхийг хэлэх ба нүхний гүн нь 2-4м, өргөн нь 3-6м байна. Ихэнх тохиолдолд нүхний хажуугийн завсруудаар ус нэвчүүлнэ.
- *Нэвчүүлэх хоолой:* Урьдчилсан цэвэршүүлэлт хийгдсэн бохирын шингэнийг газрын гүнд байрлуулсан хоолойн тусламжтайгаар хөрсөнд нэвчүүлэх арга юм. Хоолойн уртыг нэг хүнд 10-20м байхаар тооцоолох ба энэ нь хөрсний бүтэцтэй холбоотой байна. Урьдчилсан цэвэршүүлэлт хийхэд гол төлөв олон нүхтэй септик танкийг ашиглана. Нэвчүүлэх хоолойны диаметр нь 100мм байх ба газрын хөрсөнд 60-90см-ийн гүнд байрлуулна. Хоолойн налалт 1/400-1/500 байна. Нэвчүүлэх хоолойны төгсгөлд нь

агааржуулах яндан суурилуулна. Хоолойны шуудууг эхлээд 100мм-ийн өндөртэй шуудууны өргөнтэй тэнцүү хэмжээний хайргаар дүүргэж хоолойг байрлуулан хоойлойн дээд талыг хамгийн багадаа 5см-ийн зузаантай байхаар хайргаар мөн адил дүүргэнэ. Хоолойны холбох хэсгүүдийг картоноор ороож дээрээс нь мөн адил хайрга асгаж шуудууг дүүргэнэ.

Туркийн Статистикийн Хороо(ТҮİK)-ны 2011 онд хийсэн судалгаагаар тус улсын нийт сууцны 97,4% нь бохирын төвлөрсөн системд холбогдсон гэсэн дүгнэлт гарсан байна. Тус улсын Нийтийн эрүүл ахуйн тухай хуульд зааснаар цэвэр, бохир усны төвлөрсөн шугам сүлжээнд холбох үйлчилгээ үзүүлэх үүргийг Хотын захиргааны байгууллагууд хүлээдэг. 2014 оны 12-р сарын байдлаар нийт улсын хэмжээн дэх бохир усны системд холболт болон үүнтэй холбоотой статистик мэдээг хүснэгтээр харуулав. Үүнд:

Хотын захиргааны бохир усны үзүүлэлт 2006-2014

	2006	2008	2010	2012	2014
Нийт хотын захиргааны тоо	3225	3225	2950	2950	1396
Бохирын төвлөрсөн шугам сүлжээнд холбогдсон хотын захиргааны тоо	2321	2421	2235	2300	1309
Бохирын төвлөрсөн шугам сүлжээнд холбогдсон хотын захиргааг хувиар тооцоход	87	88	88	92	90
Бохирын нийлүүлэлт (сая м ³ /жил)	3367	3261	3582	4073	4297
Нуур	46	67	76	75	94
Урсгал гол	1411	1404	1741	1817	1899
Тариалан	121	50	35	36	18
Далан	122	115	130	114	121
Бусад	145	166	101	187	250
Цэвэршүүлэх байгууламжид цэвэршүүлэгдэж буй бохир усны хэмжээ (сая м ³ /жил)	2140	2252	2719	3257	3484
Нэг хүнд ноогдох бохир усны дундаж хэмжээ (л/хүн-өдөр)	181	173	182	190	181

2.3. Сингапур улс

Сингапур улс жорлонгийн бохир байдлаас цэвэр байдал руу шилжиж чадсан, олон нийтийн эрүүл мэндэд анхаарал тавьж жорлонгийн ариун цэврийг сайжруулж, боловсронгуй болгох, чанарыг илүү анхаарч хөгжүүлж ирсэн улс юм. Дэлхийн жорлонгийн байгууллагын үүсгэн байгуулагч, санаачлагч Жак Сим жорлонгийн ариун цэврийн асуудлыг хөгжүүлэхэд 50 жилийн турш чухал үүрэг гүйцэтгэсэн байна.

1960 онд Сингапур улс (Их Британи улсын жишгээр) бохирдсон, бөглөрсөн, ил задгай бие засах явдал газар авсан улс байв. Мөн жорлонгийн бохирын улмаас гэдэсний халдварт өвчин, хортон шавьжнууд ихэсч, бохирдсон²³⁷ байсныг Жак Сим дурсан ярьсан байдаг.

²³⁷ <http://www.straitstimes.com/opinion/from-50-shades-of-brown-to-a-green-city>

Сингапур улс хот, хөдөө орон нутагт ариун цэврийн системийг хоёр төрөлд хуваан үзэж, суурин газрын гэр ахуйн хог хаягдлыг, жорлонгийн ялгадсыг хувингаар зөөн хуримтлуулсан байна. Хувингийн үнэрийг багасгахын тулд хөрсөөр дүүргэн, төвөөс шөнө дундын үед гараар тээвэрлэдэг байсан байна. Үүнийг хувингийн систем гэж нэрлэж байв.

Хөдөө орон нутагт жорлонгоос гадна гэр бүлийн гишүүдээр нүх бэлтгүүлж, дотор нь хог хаягдлыг хийлгэн дараа нь ойролцоох усан шуудуу руу зөөвөрлөдөг байсан байна. Үүний уршгаар ус ихээр бохирдсон, хүмүүсийн эрүүл мэнд доройтож, гэдэсний балнад болон суулгалт өвчний дэгдэлт газар авч, ариун цэвэр, эрүүл ахуйн байдал маш ихээр доройтсон. Тиймээс газрын хөрсний бохирдол, усыг яаж цэвэршүүлэх тал дээр ихээхэн анхаарлаа төвлөрүүлжээ.

Олон нийтийг сайжруулсан орон сууцаар хангах бодлого баримтлан, хоосон газрын орон зайд орон сууцны хөгжлийг оновчтой болгохын тулд гүнзгий хонгилын систем, усны шугам сүлжээний системийг сайжруулах ажлыг эхлүүлжээ. Сингапурын хөгжил дэвшлийн чухал хүчин зүйлсийн нэг нь “Цэвэрхэн ногоон байгууламж” гэсэн стратеги хөтөлбөрийг үндэслэн олон нийтийн эрүүл мэндэд анхаарал хандуулсан юм. Мөн амьтан, хүний хаягдалд бохирдож байсан Сингапур голыг цэвэрлэх ажилд 10 жилийг зарцуулсан ба 1974 онд бохир усыг цэвэршүүлэх станц барьж, ундны болон аж үйлдвэрийн усыг дахин боловсруулах ажлыг санаачилсан байна.²³⁸

2000 оны байдлаар Сингапур шинэ ус, ургамал гэсэн арга барилаа өөрчлөн тогтвортой ахиц дэвшил гаргасан нь ус цэвэршүүлэх технологи, шинэлэг усны менежментийг амжилттай хэрэгжүүлж, тогтвортой усан хангамжийн сантай болсон явдал юм. Сингапур улс нь цэвэр ус, ариун цэврийг дээд зэргээр хангах замаар олон улсын бизнес, худалдааг өргөжүүлэх, өвчнөөс урьдчилан сэргийлэх, эрүүл, үр бүтээлтэй ажиллах хүчийг бий болгосон.²³⁹

Мөрдөгдөж буй хууль тогтоомжууд:

- Байгаль орчин, нийгмийн эрүүл мэндийн тухай хууль, (2015 шинэчлэгдсэн)
- Байгаль орчны хяналтын байгууллагын ажилтны тухай хууль.
- Лиценз, ерөнхий хаягдал цуглуулагчдад зориулсан хууль 1999. (2008 онд нэмэлт өөрчлөлт оруулсан)
- Легионелла өвчний хяналтын тухай хууль, 2001.
- Усны шугам сүлжээ, ундны усны дээж авах, аюулгүй ажиллагааны төлөвлөгөө.²⁴⁰

Үндэсний байгаль орчны агентлаг нь Байгаль орчин, нийгмийн эрүүл мэндийн тухай хуулиар ундны усны чанар стандартын хэрэгжилтийг хянадаг. Хууль тогтоомжууд нь торгуулийн арга хэмжээг хэрэгжүүлдэг ба олон нийт, ТББ, хувийн хэвшлийн байгууллагуудтай хамтран ажилладаг. Усны шугам сүлжээний болон ус зайлуулах тухай хуулиар ус бохирдуулж

²³⁸ <http://worldtoilet.org/50-years-of-sanitation-in-singapore/>

²³⁹ <http://worldtoilet.org/50-years-of-sanitation-in-singapore/>

²⁴⁰ <http://www.nea.gov.sg/public-health/public-toilets/code-of-practice>

байгаа этгээдэд хүлээлгэх хариуцлага, торгууль, зохицуулагч аж ахуйн нэгжийн гүйцэтгэх үүргийг багтаажээ.

2006 онд Сингапур улсын Засгийн газар усыг тодорхойлж, усны судалгаа шинжилгээг хөгжүүлэхэд зориулж дэлхийн төв болгохын тулд 5 жилийн хугацаанд 330.0 сая сингапур долларын хөрөнгө оруулалт хийсэн байна. Судалгаа шижилгээний төсөл дээр Байгаль орчин, Усны аж үйлдвэрийн хөгжлийн зөвлөл (EWI), Үндэсний судалгааны сан, Цэвэр усны стратеги судалгааны хөтөлбөр, орон нутгийн болон олон улсын аж ахуйн 70 гаруй байгууллага, судалгааны 23 төвүүд хамтран ажиллажээ.

Сингапурт бохир усны тарифын зардлыг “уснаас үүдэлтэй хураамж” нэртэйгээр зардлаа нөхөх замаар тогтоодог. 1996 онд бохир усны тарифын үнэ нь 13.0 сингапур доллар байсан бол 2000 онд 30.0 сингапур доллар болон нэмэгдсэн байна. Дотоодын хэрэглэгчдийн хувьд усны тарифыг сар бүр 40 м³-ээс дээш хэрэглээнд 45% хүртэл нэмэгдүүлж, байгаль орчныг хамгаалах татварын багцад 30% хамруулдаг байна.

Сингапур улс нь 2010 онд 411.0 сая сингапур доллар(290.0 сая ам.доллар)-ын хөрөнгө оруулалтыг усан хангамжийн асуудалд, NEWater төслийн хүрээнд ариун цэврийн болон үерийн усны хамгаалалтын далан сувгийн ус сувгийн ажилд Засгийн газрын хөрөнгийн 451.0 сая сингапур доллар(319.0 сая ам.доллар)-ыг зарцуулжээ.

Нүхэн жорлонгийн давуу тал:²⁴¹

- Жорлон нь хүрээлэн буй орчноос хүний ялгадсыг тусгаарлаж, амьсгалын замын өвчний халдвар дамжихаас урьдчилан сэргийлэх үр дүнтэй систем юм.
- Усан хангамж муутай газар нүхэн жорлонд ус хэрэглэдэггүй.
- Нүхэн жорлонг хэрэглэгчид нийтээр хүлээн зөвшөөрөгдсөн стандартын дагуу ашигладаг.
- Нүхэн жорлонгийн ялгадсыг суваг шуудуу бөглөрсөн үед хөрс сайжруулах зорилгоор ашиглаж, шим тэжээлийг нь материал болгон өөрчилж болно.
- Зөв суурилуулж, зөв хадгалж, стандартын дагуу ажиллавал гадаргын ус, хөрсний дээд хэсгийг бохирдуулахаас сэргийлж болно.
- Орон нутгийнхны ажиллах хүч, гар дээрх материалыг ашиглан хамгийн бага зардлаар нүхэн жорлонг барьж болно.
- Мөн нүхэн жорлонд ариун цэврийн шаардлагын дагуу ариутгал, цэвэрлэгээ хийж байвал халдварт өвчин болон халдвар дамжуулагч шавьж амьтнаас урьдчилан сэргийлж болно.

Сул тал:

- Гэнэтийн байгалийн үерт нүхэн жорлон дүүрсэн байвал хальж асгарах асуудал гарч болно.
- Бохир ялгадсын задрал явагдаж, хүнд нөлөөлж болзошгүй тул бордоо материал болгон ашиглахаас зайлсхийх хэрэгтэй.
- Нүхэн жорлон хот суурин газрын ариун цэврийн дэглэм, шаардлагыг хангахгүй.

²⁴¹ <http://www.open.edu/openlearnworks/mod/oucontent/view.php?id=207&printable=1>

- Өвчин тээгч ялгадас, шавьжтан хорхойнуудаар дамжин гэдэсний халдварт өвчин, амьсгалын замын өвчин гарах магадлал их байдаг.

2.4. Австрали улс

Австрали болон Шинэ Зеланд улсад усны хоолойгүй жорлон буюу төвлөрсөн бус ариун цэврийн байгууламжийг цэвэр болон бохир усны төвлөрсөн шугам сүлжээнд холбогдох боломжгүй оршин суугчид ахуйн хэрэглээндээ ашигласаар иржээ.

Эдгээр бүсийн оршин суугчид нь тусгайлан хийсэн хөнөгөөр тоноглогдсон жорлон ашиглах бөгөөд энэ нь жорлонгийн суудлын дор суурилуулсан бохир хадгалах зориулалт бүхий том хөнөгтэй байх ба түүнийгээ “dunny can” гэж нэрлэж заншжээ. Хөнөгт хуримтлагдсан бохирыг өмчлөгч эсхүл нутгийн удирдлагын байгууллагатай гэрээлэгч тал зөөвөрлөж хөнөгийг султгах болон хөнөгийг шинээр солих журмаар ахуйн бохирдлын асуудлаа шийдвэрлэдэг байжээ.

Австрали улсын Брисбэн хотын хүн амын тархан суурьшилт 1950 он хүртэл маш их байснаас үүдэн оршин суугч бүр төвийн шугамд холбогдох боломж хязгаарлагдмал байсан тул нүхэн жорлон буюу усны хоолойгүй жорлонг түгээмэл ашигласаар иржээ.

Австралийн Эрүүл мэндийн яамнаас Байгаль орчны эрүүл мэндийн дадлагажигчдад зориулан гаргасан гарын авлагаас²⁴² үзэхэд дараах төрлийн нүхэн жорлонгуудыг ахуйн хэрэглээнд ашиглаж ирсэн байна. Үүнд:

Нүхэн жорлон

- *Хуурай нүхэн жорлон (dry drop-hole toilets)*
- *Цооногтой нүхэн жорлон (bore-hole latrines)*
- *Сайжруулсан нүхэн жорлон (VIP latrines)*
- *Усгүй жорлон (Waterless toilet)*
- *Суултууртай нүхэн жорлон Pan closet toilets*
- *Химийн жорлон (Chemical toilet)*

Хуурай нүхэн жорлон (dry drop-hole toilets): Тус гарын авлагад дурдсанаар шингэн болон өтгөн ялгадас шууд ухсан нүхэнд унахаар зохион байгуулсан жорлон бүрийг ил бие засах газар гэнэ.

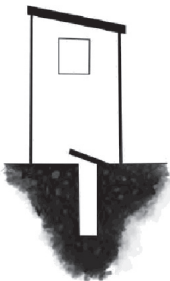

Австралийн алслагдсан бүс нутаг болон ундны усны хомсдолтой газар энэ төрлийн бие засах газрыг түлхүү хэрэглэдэг байжээ. Эдгээр бие засах газар нь ихэвчлэн гол сууцны ойр орчимд байрлах учир орон нутгийн усан хангамжийн системийг бохирдлоос сэргийлэх үүднээс усны эхүүдээс хол барих ёстой. Ихэнх тохиолдолд барилгын дотор талд байрлахаар зохион байгуулагдсан байвал зохистой гэж үзнэ.

²⁴² <http://www.health.gov.au/internet/publications/publishing.nsf/Content/ohp-enhealth-manual-atsi-cnt-l~ohp-enhealth-manual-atsi-cnt-l-ch2~ohp-enhealth-manual-atsi-cnt-l-ch2.4>

Энэ төрлийн нүхэн жорлонгийн эрсдэл нь хаягдал дахь нян бактерийн улмаас жорлонг барьсан материал үжирч муудан хаягдлыг хөрснөөс тусгаарлах боломжгүй болдог.

Түүнчлэн нүх хэтэрхий хурдан дүүрснээр бохир дахь нян бактер задрах хангалттай цаг хугацаа байдаггүй. Энэ нь хөрсний бохирдол, агаарын бохирдол, элдэв халдварт өвчин үүсэхэд таатай нөхцөл болдог. Тиймээс Австрали улсад энэ төрлийн нүхэн жорлонг аль болох хэрэглэхээс татгалзах болжээ.

Цооногтой нүхэн жорлон (bore-hole latrines):

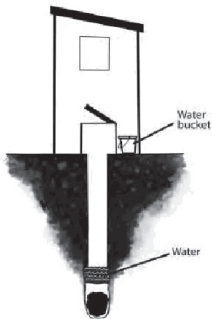

Энэ төрлийн нүхэн жорлонгийн хуурай нүхэн жорлонгоос ялгаа нь гүн нүхтэй бөгөөд таг бүхий суудалтай байна. Энэ төрлийн жорлонгийн давуу тал нь удаан хугацааны туршид ашиглагдах боломжтой байдаг.

Түүнчлэн хаягдал ус болон нянгийн улмаас бохирдол аажмаар задарч хөрсөнд шингэнэ.

Нүхэн дэх бохирдол задрах процессыг дэмжихийн тулд долоо хоног тутамд нэг удаа тал хувин усыг нүх рүү заавал нэмэх ёстой.

Энэ төрлийн жорлон нь хэдийгээр хуурай нүхэн жорлонг бодвол ашиглагдах хугацаа урт, түүнээс шалтгаалан бохирдол задарч шингэн нь хөрсөнд нэвчих цаг хугацааны боломжтой болдог ч орчны эрүүл мэндэд сөргөөр нөлөөлсөн хэвээр л байна.

Сайжруулсан нүхэн жорлон (VIP latrines):

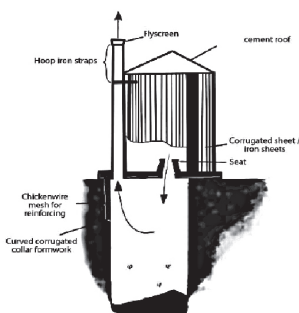

Сайжруулсан нүхэн жорлон гэдэг нь бүрдлийг нь сайжруулсан агааржуулалтын хавхлаг бүхий нүхэн жорлон юм. Энэ нь хуурай нүхэн жорлонтой харьцуулахад тусгай загвараар зохион бүтээсэн тул орчин тойрондоо ялаа батгана цуглах боломжгүй болгож, ингэснээр хүн болон хүнсэнд халдварлах халдварт өвчин үүсгэгч нянгийн аюулыг зогсоох боломжтой болсон байна.

Түүнчлэн сайжруулсан нүхэн жорлонг ашигласнаар орчинд тархах үнэр шууд буурсан байна. Иймд алслагдсан болон ундны усны хомсдол бүхий орон нутгийн оршин суугчид ахуйн хэрэгцээндээ сайжруулсан жорлонг өргөнөөр хэрэглэж байна. Сайжруулсан нүхэн жорлон нь эмгэн хумсны хэлбэр бүхий тусгай загвартай байна. Хана, дээвэр болон шалны завсраар гэрэл нэвтрэхгүй байх бөгөөд агаар соруулах зориулалт бүхий тусгай агаар дамжуулах хоолой зэрэг нь суудал доорх нүхэнд бага зэрэг гэрэл тусах боломжтой байхаар зохион бүтээгдсэн. Энэ гэрэл нь ялаа батганыг нүх рүү татах зориулалттай юм. Агааржуулалтын хоолойны дээд хэсэгт ялааны хамгаалалтын тор бүхий нээлхий байх бөгөөд энэ нь ялаа батгана

гадагшаа гарахаас сэргийлнэ. Нэгэнт гэрлээр татагдан нүхэнд орсон ялаа батгана нүхэндээ устан үгүй болдог байна. Өөрөөр хэлбэл, жорлон дахь харанхуй байдал нь нүхэнд орсон ялааг нүхнээс гарахад саад болно гэж зохион бүтээгчид үзсэн байна. Сайжруулсан нүхэн жорлонг ашигласнаар орчин тойронд ялгаруулах таагүй үнэр, өвчин үүсгэгчдээс сэргийлэх хамгийн өндөр боломж олгож буйгаараа чухал ач холбогдолтой юм. Түүнчлэн сайжруулсан жорлонг барихдаа анхаарах хамгийн гол асуудал бол гэрлийн тусгал болон салхины урсгал байдаг. Учир нь үнэр болон ялаа батгана шавахгүй байх урьдач нөхцөл нь салхины урсгал болон гэрлийн тусгал байдаг. Иймээс жорлонгийн хаалгыг хааш нь харуулж барихаа хүртэл сайтар тооцоолох учиртай. Жорлонгийн дотор талд аль болох гэрэл тусахааргүй байрлалд хаалгыг байрлуулах ёстойг онцгой анхаарах шаардлагатай. Бүх гэрэл жорлонгийн гадна тусаж байх бөгөөд жорлонгийн дотор талд гэрэлтүүлэх шаардлага гарвал ашиглаагүй үедээ суудлын тагийг хаан гэрэлтүүлж болно.

Химийн жорлон (Chemical toilet):

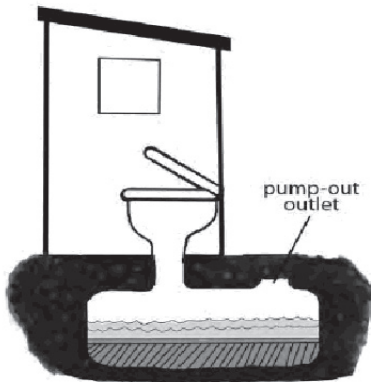

Энэ төрлийн жорлон нь химийн бэлдмэл хэрэглэн ялгадсыг задлах зориулалттай байна. Энэ төрлийн жорлонг орон сууцанд үргэлж хэрэглээд байдаггүй бөгөөд зөөврийн сууц болон жижиг усан онгоцонд илүүтэй хэрэглэдэг.

Химийн жорлонг ихэвчлэн барилгын талбай, олон нийтийн арга хэмжээ зэрэгт зөөврийн журмаар ашигладаг.

Химийн жорлон нь бохир агуулах танктай байх бөгөөд тусгай зориулалтын химийн бодисын тусламжтайгаар бохирыг задалдаг. Жижиг хүчин чадлын танкыг

суудлынд оор байрлуулах бөгөөд зөөвөрлөн чирч явахад тохиромжтойгоор бүтээнэ.

Хэрэв оршин суугчид ахуйн хэрэгцээнд эсвэл барилгын талбай дээр ашиглахаар бол танкийг өндөр хүчин чадалтайгаар хийж болох бөгөөд химийн бодисын тусламжтайгаар задалсан бохирыг соруулах тусгай хоолой гаргах шаардлагатай. Бохирыг задлах зориулалт бүхий химийн бодисыг шингэн болон хатуу төлөвийн алинаар нь ч хэрэглэж болно. Дүүрсэн танкыг соруулсаны дараа сайтар зайлах бөгөөд түүний дараа шаардлагатай химийн бодисуудыг нэмэн дахин ашиглахад бэлэн болно.

Австралийн Нийтийн эрүүл мэндийн журамд²⁴³ тодорхойлсноор нүхэн жорлонг бохир зайлуулах сувагт хамруулдаг байна. Австрали улсын хувьд төвлөрсөн бус ариун цэврийн байгууламж буюу нүхэн жорлонтой холбоотой харилцааг дараах эрх зүйн актуудаар зохицуулж байна. Үүнд:

²⁴³ Public Health (General Sanitation, Mosquito Prevention, Rat Exclusion and Prevention) Regulations

1. Нийтийн эрүүл мэндийн журам (Ерөнхий ариун цэвэр, шавьж болон мэрэгч амьтдаас урьдчилан сэргийлэх)
2. Газар дээр байгуулсан жижиг бохир болон муу усны системүүд, бохирын хаягдал, дахин ашиглалтын тухай хууль²⁴⁴
3. Байгаль орчны эрүүл мэндийн стандарт (Алслагдсан хойд газар нутгуудад дагаж мөрдөх)²⁴⁵
4. Захиргааны процессийн хууль (Бохир агуулах сав)²⁴⁶
5. Нийтийн Эрүүл мэндийн журам²⁴⁷

а) Газар дээр байгуулсан жижиг бохир болон муу усны системүүд, бохирын хаягдал, дахин ашиглалтын тухай хууль:

Дээрх хуульд төвлөрсөн бус ариун цэврийн байгууламж /цаашид нүхэн жорлон гэх/ буюу нүхэн жорлонг байгуулахад тавигдах шаардлагуудыг хуулийн 10.5.4-т нарийвчлан заасан.

10.5.4. Нүхэн жорлонг барих зөвшөөрлийг жорлонгийн нүхэнд тавигдах доорх шаардлагуудыг хангасан тохиолдолд олгоно. Үүнд:

- Аливаа байшин барилга, ус хадгалах танкаас 6 метр, мөн худаг буюу аливаа усны эх үүсвэрээс 100 метрээс гадагш байрласан байх,
- Сүү сүүн бүтээгдэхүүн саадаг, үйлдвэрлэдэг барилга байгууламжаас 15 метрээс гадагш байрласан байх,
- Хана хашилт баригдсан ч тэдгээр нь чулуу, тоосго, цемент эсхүл эрүүл мэндийн ахлах ажилтны зөвшөөрсөн материалаар хийгдээгүй, нүхэн жорлонгийн дээвэрт атираатай төмөр хучилт хийгдээгүй бол зөвшөөрөл олгохыг хориглох,
- Хамгийн багадаа хоёр агааржуулалтын нээлхий байхыг шаардсан байх,
- Агааржуулалтын нээлхийнүүд нь хамгийн багадаа 322 см² байх,
- Нээлхийнүүд нь эсрэг талуудын хананд хийгдэх шаардлагатай бөгөөд нээлхийний доод тал нь шалнаас 1,8 м өндөрт байрлах,
- Жорлонгийн суултуурыг /pan stand/ хамгийн багадаа 24-ийн цайрдсан төмрөөр, ойролцоогоор 40 см-ийн диаметртэй хийж, тагтай жорлонгийн суултуур суулгаж өгсөн байх,
- Тагтай суултуурын дотор тал нь шалнаас 39 см өндөрт байрлах,
- Жорлонгийн нүхийг жорлонгийн суултуур байрлаж байгаа хэсгээс бусад хэсгүүдэд 33-ын гуулин эсвэл зэс тороор ялаа шумуулны хамгаалалт хийсэн байх /1 см-т хамгийн багадаа 7 төмөр утас байх ёстой/ гэж заасан бөгөөд эдгээр шаардлагуудыг хангасан тохиолдолд нүхэн жорлон барих зөвшөөрөл олгоно.

б) Алслагдсан хойд газар нутгуудад дагаж мөрдөх байгаль орчны эрүүл мэндийн стандарт (2011 оны 6 сар):

²⁴⁴ Code of practice for small on-site sewage and sullage treatment systems and the disposal or reuse of sewage effluent

²⁴⁵ Environmental health standards for remote communities in the northern territory

²⁴⁶ Septic Tank Code of Administrative Procedure

²⁴⁷ Public Health (Nuisance Prevention) Regulation

Дээрх Байгаль орчны эрүүл мэндийн стандартын 3.8.3-д уугуул иргэдийн хэрэглэдэг нүхэн жорлонгийн талаар дараах заалтуудыг оруулсан байна. Үүнд:

- Хоёр жорлон барьж өгсөн тохиолдолд нэг нь боловсон жорлон, нэг нь нүхэн жорлон байх ба нүхэн жорлонг боловсон жорлон эвдэрсэн тохиолдолд эсхүл боловсон жорлонд хаяж болохооргүй зүйлсийг хаяхад хэрэглэнэ.
- Суваг шуудуу, муу ус зайлуулах системтэй газар нүхэн жорлон барихыг зөвшөөрөхгүй. Нүхэн жорлонг алслагдсан тухайн газартаа хаягдал хийх шаардлагатай эсвэл хаягдлын систем хангалтгүй, эвдрэх магадлал өндөртэй газруудад барина. Хэрэв Эрчим хүч, Усны Корпорацийн усаар хангадаг газруудад нүхэн жорлон баригдах бол үүнийг Эрчим хүч, Усны Корпорацитай зөвлөлдөж, зөвшөөрөл авсаны дараа барина.
- Нүхэн жорлон нь “Газар дээр нь байгуулсан жижиг бохир болон муу усны системүүд, эдгээрийн хаягдал болон дахин ашиглалтын тухай хууль”-ийн шаардлагуудыг хангасан байхыг шаардана.
- Шөнийн цагаар хангалттай гэрэлтүүлэг хийж, жорлонд хүрэх замыг аюулгүй болгохыг шаардана.
- Нүхэн жорлонд дотор гэрэлтүүлгийг заавал шаардахгүй.

Практикт нүхэн жорлон барих, хэрэглэхтэй холбоотой аливаа харилцааг зохицуулахад байгаль орчин болон эрүүл мэндийн ажилтнуудад нилээд асуудал үүсдэг. Гэвч байгаль орчны эрүүл мэндийн ажилтнуудад нүхэн жорлонгийн талаар дараах асуудлуудыг хянаж үзэхийг шаарддаг байна. Үүнд:

- Нүхэн жорлонгууд олон нийтийн эрүүл мэндэд сөргөөр нөлөөлөхөөргүй байх ёстой;
- Орчинд өмхий үнэр гаргаж байгаа эсэхийг хянах;
- Орчинд ялаа, батгана цуглуулж байгаа эсэхийг хянах;
- Хөрсний бохирдол дахь нөлөөллийг хянах;
- Ариутгалд зөвшөөрөгдсөн бодисыг, зөвшөөрөгдсөн тунгаар хэрэглэж байгаа эсэхэд хяналт тавих;
- Нүхэн жорлонг холбогдох хууль тогтоомжид заасан стандартын дагуу барьсан эсэхэд хяналт тавих зэрэг болно.

Байгаль орчны эрүүл мэндийн ажилтнууд нь нүхэн жорлонгоос үүдэлтэй нийтийн эрүүл мэндийн асуудал гарвал Нийтийн Эрүүл Мэндийн хуулийг (Public Health Act) баримталж ажиллах ёстойг хуулиар тогтоосон байна. Байгаль орчны эрүүл мэндийн стандартад нүхэн жорлонгийн хүчин чадлын үзүүлэлтүүдийг заасан. Үүнд:

- Нүхэн жорлон нь сайжруулсан, агааржуулалттай нүхэн жорлонгийн загварын зарим бүрдүүлбэр хэсгийг агуулсан байх шаардлагатай. Энэ нь:
- Хараар будсан өргөн нь 200 мм-ийн диаметртэй ялаа шумуулны тортой агааржуулалтын хоолойг ашиглах;
- Зохистой, таарсан хэмжээ бүхий нүхтэй байх;
- Жорлонгийн доторхыг харьцангуй харанхуй байлгаснаар хорхой шавьж татахгүй байх;

- Жорлонгийн суултуур нь тухайн орон нутгийн заншил, түгээмэл хэрэглээнд нийцсэн байх;
- Жорлонгийн байрлал нь хуульд заасан байрлалыг заавал хангасан байх. Усны эх үүсвэр, худгаас 100 метрээс гадагш байрласан байх. Энэ нь ундны усны ариун цэвэр, нүхэн жорлонгийн бохир нь ундны усыг бохирдуулахгүй байхад маш ач холбогдолтой. Ялангуяа элсэрхэг хөрстэй газар үүнийг анхаарах шаардлагатай;
- Шөнийн цагаар жорлонд очих, ирэх замын гэрэлтүүлэг
- Дотор гэрэлтүүлэг заавал байх шаардлагагүй;
- Жорлон нь бүх улирал, цаг агаарын байдалд тохирсон аль ч үед ашиглах боломжтой байх хэрэгтэй. Хэрэв үер болдог газар баригдсан бол суултуурыг үерийн түвшнээс дээгүүр байрлалтай байхаар хийхийг шаардана;
- Нүхэн жорлонг налуу газар барихгүй. Хэрэв налуу газар хийх шаардлага гарвал гадаргууг тэгшилсний дараа ухааж барина. Ингэхдээ өндөр газраас ирэх үерийн урсгалыг өөрчлөх, далан, шуудуу хийж жорлонг дайрахаас сэргийлнэ;
- Нүхэн жорлонг хаана барихыг Эрүүлмэндийн ажилтан болон тухайн газрын оршин суугчидтай зөвшилцөн шийднэ;
- Хуучин нүх газрын гадаргаас 30 см хүртэл дүүрэхэд, шинэ нүх ухна. Хуучин нүхийг бөглөж, тэмдэглэгээ хийх, эсвэл мод тарих замаар дахин хэрэглэхээс сэргийлнэ;
- Хүний биеийн хаягдал нь халдварт өвчин үүсгэх эх үүсвэр болох тул нүхэн жорлонтой газруудад гарын ариун цэвэр нь нэн тэргүүнд тавигдах тул нүхэн жорлон барихдаа гар угаах газар барихыг шаардана. Гар угаасан усаа жорлон руу хийж болохгүй. Энэ нь жорлонгийн шингэн агууламжийг ихэсгэж, хана нурах аюул үүсгэж болзошгүй бөгөөд ялаа батгана татах эрсдэлийг нэмэгдүүлдэг. Тиймээс гар угаах газар нь жорлонгоос холгүй гэхдээ ус зайлуулах хэлбэр нь өөр байхыг шаардана;
- Жорлонгийн нүхний хамгийн бага хэмжээг тодорхойлох шаардлагатай. Том хүний жилийн ялгадсын хэмжээ ойролцоогоор 0,065 м³ /цаасны хамт/ байдаг гэж үзэх бөгөөд үүнээс үүдэн нүхний хэмжээ нь хамгийн багадаа 1,5 м-ийн өргөн амсартай, 2,5 м гүнтэй байх шаардлагатай гэж тусгайлан заасан байна.

2.5. Швед улс

Судалгааны сэдвийн хүрээнд Дэлхийн эрүүл мэндийн байгууллагаас эрхлэн гаргасан “Хямд өртөг бүхий ариун цэврийн байгууламж”²⁴⁸, НҮБ-ын хөгжлийн хөтөлбөрийн “Орчны эрүүл мэндийн тухай”²⁴⁹ сэдэвт судалгаанаас манай оронтой байгаль цаг уурын хувьд ижил төстэй орнуудад амжилттай хэрэгжүүлж байгаа нүхэн жорлонгийн шийдэл, шинэлэг аргуудыг түүвэрлэн судалгааны мэдээлэл бэлтгэсэн болно.

Дэлхий даяар нүхэн жорлонгийн сайжруулсан дараах хэд хэдэн

²⁴⁸ Manual on Low Cost Sanitation Technologies For Ger Areas, Mongolia, <http://siteresources.worldbank.org/INTTOPSANHYG/Resources/1923125>

²⁴⁹ Sanitation and Cleanliness for a Healthy Environment, http://hesperia.org/wp-content/uploads/pdf/environmental/EHB_Sanitation_EN_watermark.pdf

төрлүүдийг хүний эрүүл мэнд болон байгаль орчинд сөргөөр нөлөөлөхгүй янз бүрийн байдлаар техникийн шийдлүүдийг гаргаж практикт туршиж иржээ. Үүнд:

- Уламжлалт нүхэн жорлон
- Таглаатай жорлон
- Агааржуулалттай сайжруулсан нүхэн жорлон
- Агааржуулалттай сайжруулсан 2 нүхтэй жорлон

Эдгээр жорлонгууд нь уламжлалт нүхэн жорлонгийн сайжруулсан байдлаар хийгдсэн ч төдийлөн үр дүнтэй шийдэл биш гэдэг нь эдгээр судалгаанд дурдагдсан байна. Уламжлалт нүхэн жорлонгийн сайжруулсан хувилбар болох таглаатай жорлон, агааржуулалттай сайжруулсан нүхэн жорлон, агааржуулалттай хоёр нүхтэй жорлонгийн талаарх мэдээллийг товч байдлаар орууллаа.

Таглаатай жорлон

Таглаатай жорлон нь уламжлалт хэлбэрийн жорлонгийн сайжруулсан хэлбэр бөгөөд гараар эсвэл автоматаар хаагддаг нүхний таглаа нь эвгүй үнэр танар болон ялаанаас аль болох сэргийлэх зорилготой. Энэхүү жорлон нь дүүрээд ирэх үед өөр газар сэлгэн нүх ухахад хүрэлцэхүйц хангалттай талбай бүхий хүн амын нягтшил багатай болон шинээр бий болж байгаа гэр хорооллуудад илүү тохиромжтой. Орон нутагт олдоц ихтэй материал ашиглаж байгаа учраас үнэ хямд, барьж босгох болон засаж янзлахад амархан. Усны хүрэлцээ муутай газруудад ихээхэн тохиромжтой агааржуулалттай сайжруулсан нүхэн жорлон юмуу шууд зөөврийн усан зайлуулгатай нүхэн жорлон болгон сайжруулж болно.

Агааржуулалттай сайжруулсан нүхэн жорлон

Агааржуулалттай сайжруулсан нүхэн жорлон буюу уламжлалт нүхэн жорлонгийн сайжруулсан хэлбэр бөгөөд энэ нь нүхнээсээ дээш гарсан үзүүр хэсэгтээ өргөн агааржуулах хоолойтой, тэрхүү хоолой нь орой дээрээ ялаанаас хамгаалах тор үнэр багасгах болон борооны ус, цас орохоос сэргийлэх юүдэн хэлбэрийн халхавчтай байна. Ялааг хүний ялгадасан хүрэхээс сэргийлдэг. Ингэснээрээ ялгадаснаас хүнд өвчин халдах зам буюу ихэнх өвчний гол шалтгааныг таслан зогсоох боломжтой болдог. Агааржуулалттай сайжруулсан нүхэн жорлон нь усны хүрэлцээ муутай газруудад ихээхэн тохиромжтой, хөл тавих тавцанг цэвэрлэхээс бусад тохиолдолд усны шаардлагагүй, орон нутагт олдоц сайтай материал ашиглан барьж болно, барьж байгуулахад хямд төсөр, барихад энгийн, засаж сэлбэхэд амархан, зөөврийн усан зайлуулгатай жорлон болгож сайжруулах боломжтой.

Агааржуулалттай хоёр нүхтэй жорлон

Сайжруулсан агааржуулалттай 2 нүхтэй жорлон нь Сайжруулсан агааржуулалттай нүхэн жорлонгоос хоёр зүйлээр л ялгаатай. 1. Хоёр агааржуулах хоолойнд зориулсан хос нүх, гэхдээ агааржуулах хоолойн зөвхөн нэгийг нь ашиглах бөгөөд нөгөө нэг нь таглаатай байх ёстой.

2. Хоёр ширхэг хос тавцангийн нүх, (том хүн болон хүүхдэд зориулсан) мөн л дээрхтэй адил нэг хос нүхийг нь ашиглаж байхад нөгөө хос нүх нь сайтар таглаатай байх ёстой. Агааржуулалттай хоёр нүхтэй жорлон нь усны хүрэлцээ муутай газруудад хэрэглэхэд тохиромжтой. Хөл тавих тавцанг цэвэрлэхээс бусад тохиолдолд усны шаардлагагүй, орон нутагт олдоц сайтай материал ашиглан барьж болно, барихад энгийн, засаж сэлбэхэд амархан, зөөврийн усан зайлуулгатай хос жорлон болгон сайжруулж болно. Удаан хугацаанд хэрэглэж болох бөгөөд ялзмагийг 3-4 жилийн дараа бордоо болгон ашиглах боломжтой, өөр газар сэлгэн нүх ухах талбай байхгүй хүн амын нягтаршил ихтэй газар илүү тохиромжтой.

Швед улсад уулархаг, хад, асга ихтэй нүх ухахад бэрхшээлтэй бүс нутгуудад иргэд экологийн жорлонг анх ашиглаж ирсэн байна. Улмаар Шведийн Хөдөө аж ахуй, Байгаль орчны хүрээлэн болон хөдөө аж ахуйн фермерүүдийн холбоо хүний ялгадас болон шээснээс бордоо гаргаж амьдрал ахуйд ашиглаж ирсэн байна. Стокгольмын Байгаль орчны хүрээлэн 2001 оноос экологийн жорлонгийн туршилтын төслийг хэрэгжүүлж ирсэн.

Экологийн жорлон

Экологийн жорлон нь хүний шээс, өтгөн ялгадсыг хөрс сайжруулагч бордоо болгон хувиргадаг. Хүний өтгөн зарим хүнсний ногоо болон үнсний хольцтой ус үл нэвтрэх саванд хуримтлагдана. Чийгшил болон химийн бодисын тэнцвэрийг хадгалж чадсан тохиолдолд 4 сарын хугацаанд хуримтлагдсан хэсгийг маш сайн хөрсний бордоо болгон задалдаг. Шүлтлэг бордооны үйлчлэлээр элдэв нян устаж бордоо болон гарч ирдэг байна.

Экологийн жорлонгийн гол онцлог нь хүний ялгадсыг хуримтлуулж эргээд байгаль орчинд аюулгүй байдлаар хөдөө аж ахуй болон цэцэрлэгжүүлэх ажилд ашиглахдаа ус хэмнэн улмаар усны бохирдлоос сэргийлэх зорилго бүхий жорлонгийн систем юм. Хятад, Вьетнам, Энэтхэг, Өмнөд Африк, Герман, Швед болон Мексик зэрэг орнуудад энэ төрлийн жорлонг ашиглаж байна.

Давуу талууд:

- Байгаль орчинд хор нөлөө үзүүлэх олон тооны нян агуулж байдаг хүний ялгадсыг аюулгүй эрүүл ахуйн шаардлагад нийцсэн аргаар хадгалж, дахин хэрэглэж ингэснээрээ эрүүл мэнд болон эрүүл ахуйг хамгаалдаг.
- Гүний усыг бохирдуулдаггүй мөн угааж цэвэрлэх болон ус татах шаардлага байхгүй зэрэг нь байгаль орчны хувьд таатай хэрэг юм.
- Байгаль орчинд нэлээдгүй хэрэгтэй бүтээгдэхүүн гаргадаг. Тодорхой хугацаанд зөв технологийг ашигласны үр дүнд маш их хор хөнөөлтэй хүний ялгадсыг байгаль орчинд ашигтай бүтээгдэхүүн болгодог.
- Бие зассаны дараа нүхийг таглахаас гадна жорлонгийн нүх рүү үнс буюу шороо асгах нь эвгүй үнэрийг дарж ялаа орохоос сэргийлэх нэмэлт хамгаалалт болж өгдөг.

Сул талууд:

- Өвлийн улиралд задрал явагдах хугацаа нь урт байх тул жорлон дахь ялгадасны хуримтлал их байна. Ялгадас хуримтлуулах савны хэмжээ их байх шаардлагатай учраас ийм төрлийн жорлонг барих эхлэлтийн зардал өндөр байна.
- Хүний ялгадсыг дахин боловсруулах тал дээр ямар нэгэн туршлага байхгүй орнуудад энэ төрлийн жорлонг нэвтрүүлэхэд үйл ажиллагаа нь дэмжигдэхэд бэрхшээлтэй.

Экологийн жорлон нь дараах 4 гол онцлогийг агуулна. Үүнд.

- ✓ *Хуваарилалт*: Энэ нь жорлонгийн дотор шингэн болон өтгөнийг тус тусад нь хуримтлуулна. Гэхдээ үүнийг хэрэгжүүлэх нь тийм ч хэцүү биш юм. Яагаад гэвэл өтгөн болон шингэн ялгадас нь хүний биеийн өөр өөр хэсгүүдээс ондоо зүгт гадагшилдаг. Шээс нь хоолойгоор дамжин нэг саванд ороход өтгөн нь өөр саванд хуримтлагддаг.
- ✓ *Тусгаарлалт*: Өтгөн болон шингэнийг тусад нь аюулгүй нөхцөлд дахин боловсруулахад аюулгүй болтол нь хадгалахыг хэлнэ.
- ✓ *Ариутгал*: Өтгөн болон шингэнд агуулагдаж байдаг хортой бодисуудыг аюулгүй хэмжээнд хүртэл нь бууруулах явц юм. Өтгөний хувьд энэ үйл явц ялзмагийг 6-8 сар хадгалахад шингэнээ алдах байдлаар явагдана. Өтгөнд агуулагдаж байгаа шингэний ихэнх нь агааржуулах хоолойгоор дамжин түргэн зуур гадагшилна.
- ✓ *Дахин боловсруулалт*: Энэ нь дээрх хуваарилалт, тусгаарлалт болон ариутгалын үйл явцуудын үр дүнд гарсан эцсийн бүтээгдэхүүнийг хөдөө аж ахуй болон цэцэрлэгжүүлэх ажилд бордоо болгон ашиглах алхамыг хэлнэ.

Бордоо хийх жорлон ба шээс зайлуулагч хуурай жорлон

Хоёр төрлийн экологийн жорлон байдаг. Бордоо хийгч жорлон ба шээс зайлуулагч буюу хуурай жорлон юм.

- *Бордоо хийгч жорлон*: Шээс болон өтгөн ялгадас нь бүгд намхан ухсан нүх эсвэл том хайрцаг руу орно. Бие зассаны дараа сүрлэн навч, модны үртэс, шороо, үнс зэрэг хуурай зүйлийг цацна. Энэ нь жорлонгийн үнэрийг дарахад туслах ба ялгадас түргэн задарч ялзмаг болоход тусална. Ялгадас болон түүн дээр нэмсэн зүйлийн хольц нэг жил орчмын дараа бүрэн задарч бүх нянг устгана. Үүний дараа хатсан лагийг цуглуулан авч бордоо болгон ашиглана.
- *Хоёр нүхтэй бордооны жорлон*: Хоёр нүхтэй бордооны жорлон нь энгийн жорлонтой харьцуулахад гүний усыг бохирдуулахгүй бөгөөд ялгадас нь гүехэн нүхэнд хуримтлагдаж, хурдан хатаж, нянг устгаж, дараа нь бордоо болон зайлуулагдаж байгаа учир хөрсийг бохирдуулдаггүй сайн талтай.

Зураг 1

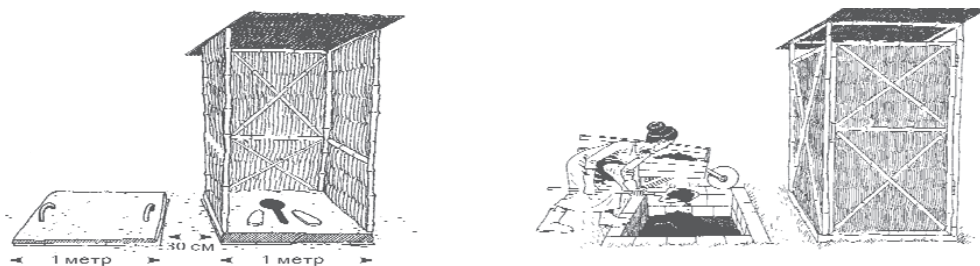

Хуурай жорлон:

Шээс нь өтгөн ялгадсаас тусдаа хадгалагдана. Шээсийг тусад нь цуглуулж боловсруулаад бордоо болгон ашиглана. Өтгөн ялгадас нь тусдаа хайрцаг руу орно. Энэ нь өргөж гаргаж болохуйц том хуванцар сав юмуу цементэн хайрцаг байх ба газрын гүний ус руу бохирыг нэвчүүлэхгүй битүү сав байна. Өтгөн ялгадсыг нэг жил орчим дарж хадгална.

• *Шээс зайлуулагч хуурай жорлон:* Хуурай жорлон хийхэд нүх ухахгүй. Тэдгээрийг газар дээр байгуулж, ялгадсыг ойр ойрхон зайлуулах зориулалттайгаар хийнэ. Тус жорлонд шээс болон ялгадсыг тус тусад нь хураах савнууд байдаг. Ингэснээрээ ялгадсыг хурдан хатаах, нянг үхүүлэх, үнэрийг багасгахад тусалдаг. Хуурай жорлонг нүхэн жорлонг хийхэд тохиромжгүй хэтэрхий их усархаг, үер ус ихтэй, газар ухахад хэтэрхий хатуу буюу хадан дээр байрласан газарт барьж байгуулахад илүү тохиромжтой.

Хаасралт. Төвлөрсөн бус ариун цэврийн байгууламжийн хувилбарууд

Бүрдэгдэхүүн хэсэг	Хэмжээ /см	Материалын сонголт	Жишиг үнэ /төгрөг/
Нүхний доторлогоо	урт-120, өргөн-120, гүр-250	Тоого Цемент	380.000 580.000
Бүрээг	урт-120, өргөн-120, өндр-180	Морон хавтан Малнеэйт ¹ хавтан	200.000 190.000
Агааржуулагч хоолой, сэнс	урт-250, Ø15	Энгийн Салон	16.000 60.000
Султуур	Хуванцар Морон		70.000 20.000
Сонголт	шаазан		25.000
Шалтүүр	Нийт	631.000 – 935.000 төгрөг	

Төрөл-1 Хувилбар 1	АГААРЖУУЛАГЧТАЙ НҮХЭН ЖОРЛОН	Соруулах
--------------------	------------------------------	----------

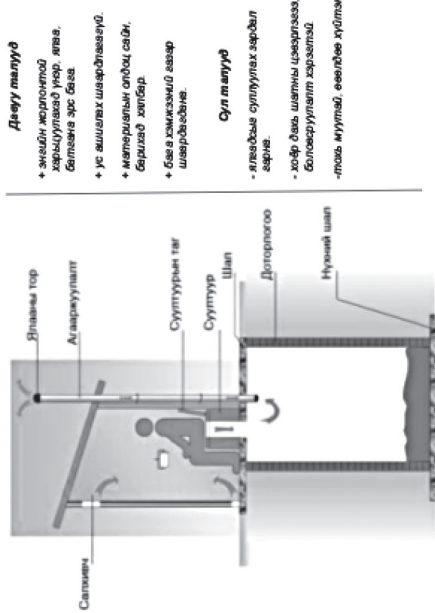

- Давуу талууд**
- + энгийн хэрэгсэлтэй хэрэгдүүлдэй үнэр, ялга, бэлтгэнэ эрс байв.
 - + ус ашиглах шаардлагагүй.
 - + материалын олоход сайн, барилдд хялбар.
 - + бааз хэмжээнд газар шаардлагагүй.

- Оул талуур**
- илгээдэе сулуулах зардал зарна.
 - хоёр башь шатны цэвэрлээв, боловсруулалт хэрэгтэй.
 - цэвэр муутай, өвчлөдө хүйтэн.

Зураг 1.1

Энгийн нэгэн жорлонг хэрс боёрдуулахгүйгээр битүү доторлож, агааржуулагч суулгаж өгсөн. Соруулах талд бүрэнхий гадна талд байрлуулж, бүсээг суултуур тавьсан.

Хэрэглээний түвшин	Технологи	Соруулж төвлөрсөн шугаманд нийлүүлэх
Өрхийн	Оролт: өтгөн, шээс, ариун цэврийн цаас	Хэмжээ: нүх – 120см x 120см, гүрн 250см
Хөршийн	Гаралт: ялгацаас	Бүрээг – 120см x 120см, өндр 180см
Хотын		

Технологийн зарчим	Ашиглах материал	Нэмэлт тайлбар
Энгийн нэгэн жорлонгийн адал ялгаас нь нүхэнд зуримтгаалах болон битүү доторлогоотой тул хөрөнгө болжирдуулахгүй.	Шингэний хөрөөд нааруулахгүйгээр хийсэн тул шингэзгүүдээр шууд соруулах боломжтой. Харин саарал усыг хийх тохиолдолд суллах давамгайлалт суллагч агааржуулагч хөндөөр үнэргүй болгоос гадна ялга батлан гаргийн дагуу агааржуулах хоолойгоор өгсөж яндаагийн орой дээрх торонд бариг дана.	Адал өрх сөрөгдлийн хүн хүнийг ашиглаж барьж болж ч нүхний битүүмжлэл, агааржуулагч зайлшгүй хийж хэрэгтэйг анхаарна уу.
Гар уявалтуурыг суултуурын дээр байрлуулах саарал усаар нь суултуурыг цэвэрлэж болно.		

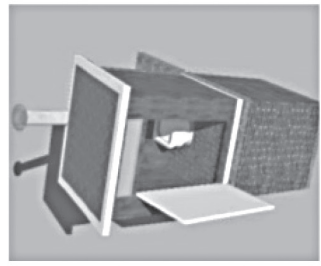

Зураг 1.2

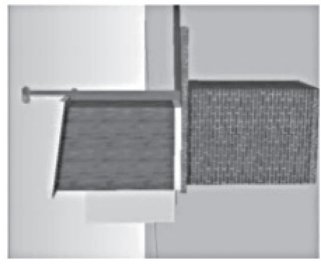

Зураг 1.3

¹ Малнеэйт хавтан гадна нь малчин ислэл, малчин давс, шилэн давуу, модны үрэгс, ус, элс гэх мэт хольцоос бүрдсэн малчин барьцуулагчтай хавтан юм. Энэ нь галд шалхуу, усанд дагздуу, цооилтот тэсвэртэй гэх мэт давуу талуудтай.

Төрөл-1
Хувилбар 2

Хөдлөх бүхээгтэй эко жорлон

Бордоожих

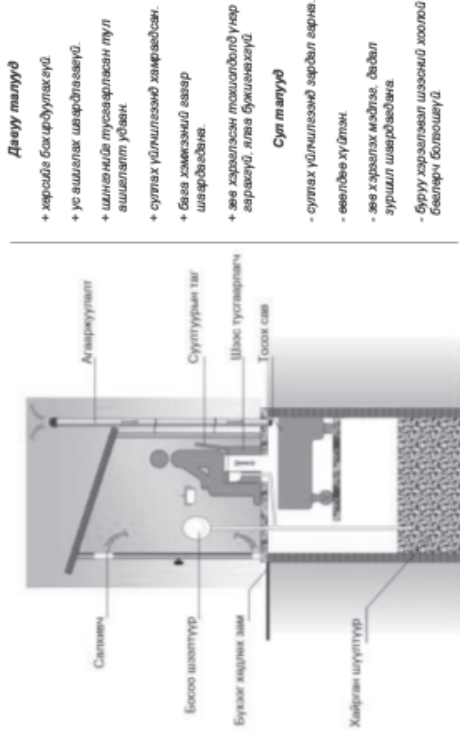

Зураг 2

Шээсийг тусгаарлах суллууртай. Шээс нь хайрзан шүүлтүүртэй нүхэнд шингэж, өтгөн нь бүхээгийн доор суурилуулсан саваанд хураагдана. Жорлонг сулгах үед бүхээг нүхний амсраас хөдөлж, өтгөн хураах савааг хөдөлд хөдөлж болно.

Хэрэглээний түвшин	<input type="checkbox"/> Өрхийн <input checked="" type="checkbox"/> Хөршийн <input type="checkbox"/> Хотын	Технологи	Оролт: өтгөн, органык бодис (үртэс) Гэрээлт: борроо
		Сулгах нэгдсэн газар борроожуулах	Хэмжээ: нүх – 120см х 120см, гүн 150см бүхээг – 120см х 120см, өндөр 190см

Материалын сонголт, үнийн санал

Бүрдэлдэхүүн хэсэг	Хэмжээ /см	Материалын сонголт	Жишгий үнэ /төгрөг/
Нүхний доторлогоо	урт-120, өргөн-120, гүн-150	Бана	70.000
Бүхээг	урт-120, өргөн-120, өндөр-190	Модон хавтан Магназит хавтан	200.000 190.000
Агааржуулагч хоолой, санс	урт-250, Ø115	Энгийн Салжин	16.000 60.000
Суллуур	Шээс тусгаарлагч Модон суллуур	Шээс тусгаарлагч Модон суллуур	30.000 20.000
Сонголт			
Шалтгар		Шаазан	25.000
Гар угаалтуур		Төмөр	20.000
Нийт			371.000 – 425.000 төгрөг

Технологийн зарчим	Ашиглах зөвлөмж	Нэмэлт тайлбар
Шээсийг тусгаарласнаар суллах давтамжийг цөөрүүлж, не өцгийг дахин ашиглах боломжтой болсон. Шээс нь хайрзан шүүлтүүрээр дамжин дангаар шингэснээр хөрс бохирдуулах эрсдэл багасна. Харин өтгөнийг нэгдсэн байдлаар борроожуулах нь нийгмийн эрүүл мэндийн хувьд аюулгүй, үр ашигтай шийдэл юм.	Бие засааны дараа үртэс эсвэл хөрс нэмж хийнэ. Суллууртыг цэвэрлэхдээ хөмийн бодис ашиглахгүй, ө тгөн хураах саваанд жижиг, дамжж гэх мэт задраагүй зүйл хийхийг хориглоно. Өтгөн хураах савааг 5 ам бүлтэй айлд 3-4 сард нэг удаа суулгана. Эргэцж шээлтүүр, угаалтүүр тавьж болно.	Айл өрх өөрсдийн хүн хүнээр бэрлэх боломжтой болговч, сулгах үйлчилгээнд хамрагдах хэрэгтэй.

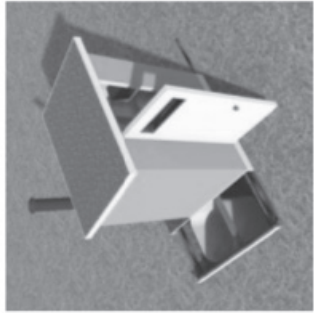

Зураг 2.1.

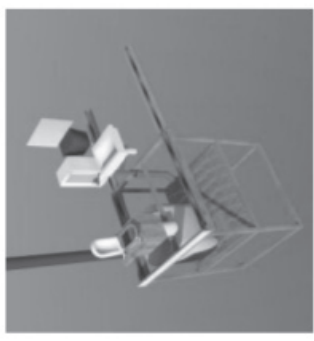

Зураг 2.2.

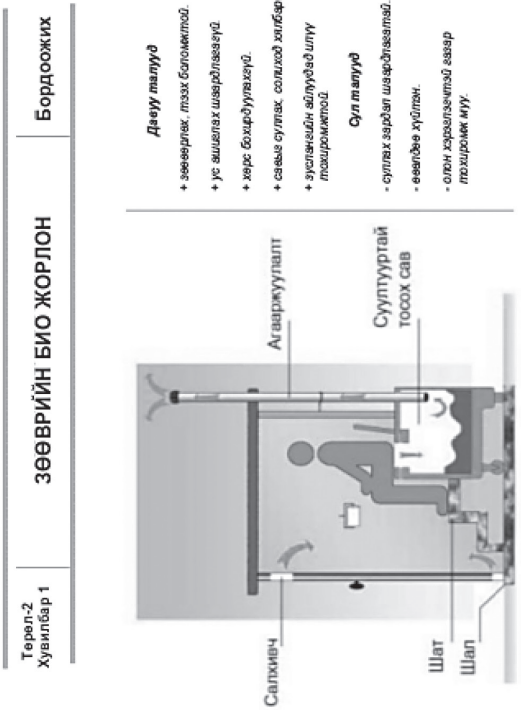

Зураг 3

Нэг савны бүрэлдэхүүн дотор суутуур, гадна агааржуулалтын жолоогийг холбож өгнө. Зуслан, амралтын газарт ямар нэгэн нүүх ухахгүйгээр ялгардыг шууд савандраа хурааж болно. Харин байнга оршин суух газарт бол шээсийг газарт шингэж, егенийг даггаар хурааж, хэрэглэх хугацааг ургаагаж болно.

Хэрэглээний түвшин	Технологи	Оролт: өтгөн, шээс
<input checked="" type="checkbox"/> Өрхийн <input checked="" type="checkbox"/> Хөрсний <input type="checkbox"/> Хотын	Суллах нэгдсэн байдлаар бордоожуулах (тевлэрсөн шугаманд халх)	Гэрэлт: Бордоо Савны хэмжээ: 500 – 600литр Бүрээг – 120см х 120см, өндөр 180см

Материалын сонголт, үнийн санал

Бүрэлдэхүүн хэсэг	Хэмжээ/эм	Материалын сонголт	Жишиг үнэ /төгрөг/
Суутууртай сав	500-600литр	Хуванцар	380,0.00
Бүрээг	Урт-120, өргөн-120 өндөр-190	Морон хавтан	200,0.00
Агааржуулагч хоолой, сав	Урт-250, Ø15	Магнезит хавтан	190,0.00
Суутуур		Энгийн	16,000
Шээс тусгаарлагч		Салхин	60,000
Шээс тусгаарлагч		Шээс тусгаарлагч	30,000
Шээс тусгаарлагч		Шаазан	25,000
Нийт			641,000 – 695,000 төгрөг

Технологийн зарчим	Ашиглах зөвлөмж	Нэмэлт тайлбар
Нүүх ухахгүйгээр зөөвөрлөх боломжтой байдлаар шийдсэн био жорлон. Хэрэглэгч цэвтэй асаал тогтмол суллах боломжтой газар шингэнийг тусгаарлахгүйгээр хэрэглэж болно. Харин шингэнийг тусгаарлавал суллах давтамж холдож, хэрэглээд ч илүү хялбар болно.	Өрхийн түвшинд ялгардыг хурааж хөрсн болговруулалтыг өөр газарт хийнэ. Зуслагчийн айллуудад илүү тохиромжтой, намар ялгардыг суллуулж, савгаа түр хадгалж болно.	Савыг нийлүүлэх, суллах зэрэг нэмэлт үйлчилгээ шаардлагатай.

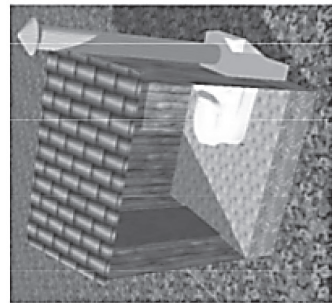

Зураг 3.1

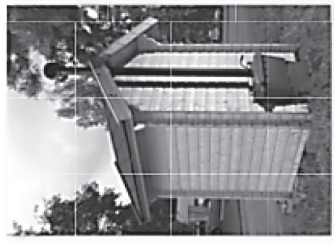

Зураг 3.2

Төрөл-2
Хувилбар 2

ХОЕР СУУРТ БИО ЖОРЛОН

Бордоожих

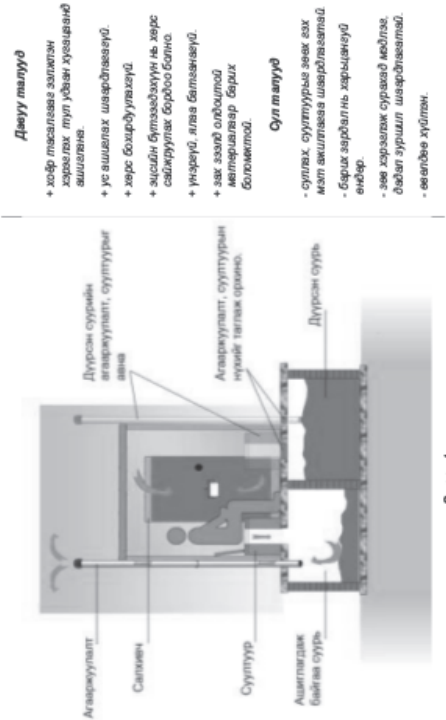

Зураг 4

Нэг бүрэлтэй, эвчлэн ашиглах зориулалттай хоёр тасалгааг суурьтай. Тасалгаа бүр агааржуулалттай. Суурийг хөрс бөөрдүүлэхгүй, хоорондоо холирдуулахаар маш сайн битүүмжлэлтэй хийнэ.

Харгалзаны түвшин	Технологи
<input checked="" type="checkbox"/> Өрхийн <input checked="" type="checkbox"/> Хөрийн <input type="checkbox"/> Хотын	Өрхийд төвлөрсөн бордоогуулах жорлон Өрөлт, өгтөн, шээс Гэрэлт, бордоо Хэмжээ: суурь – Урт 200см, өргөн 150см, өндөр 80см Бүрээг – урт 130см, өргөн 130см, өндөр 190см

Материалын сонголт, үнийн санал

Бүрэлдэхүүн хэсэг	Хэмжээ /см өндөр-80	Материалын сонголт	Жишиг үнэ /төгрөг/
Суурь	урт-200, өргөн-150, өндөр-80	Тоосго Блок	165.000 110.000
Бүрээг	урт-130, өргөн-130, өндөр-190	Мэдрон хаатан Магназит хаатан	240.000 230.000
Агааржуулагч хөлийг, сэнс	урт-250, Ø115	Эгчийн Салжин	16.000 60.000
Суулгүүр		Хуванцар	70.000
Шээлтүүр		Шаазан	25.000
Нийт			451.000 – 560.000 төгрөг

Технологийн зарчим	Ашиглах зөвлөмж	Нэмэлт тайлбар
Салган ашиглах зориулалттай 2 тасалгааг суурьтай. Нэг тасалгаанд хагас метр хэр тэй аай үндэсгээд ашиглахаа болж бөгөөд агааржуулалт болон суулгүүрэн нүрийг сайтар талгаж орихыг ба нөгөө нүрийг ашиглана. Эцсийн нүрийн алгадас бордоожин илүү аюулгүй болсон үед буюу 2 жилийн дараа суллана.	Тухайн үед ашиглаж байгаа нүрэн дээр суулгүүр агаар байрлуулна. Биеэ зассаны дараа алгадсыг бүрхэх хэмжээний уртас хийнэ. Уртас нь шиегэнийг шивгээх, уртас дараа үргэлжтэй. Эцсийн бүтээгдэхүүн бордоог хөрс савжуулагч болгон ашиглах болно.	Өмчсөн нүрэнд ялгадаг адралыг үргэлж зорилгоор EM [®] бактери нэмж болно

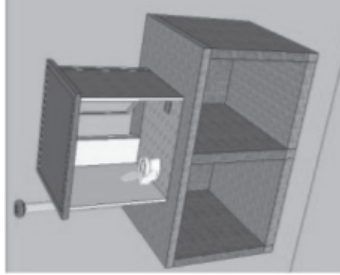

Зураг 4.1



Зураг 4.2

¹ "EM" гэдэг нь "Effective Microorganisms" буюу идэвхтэй бичил биетнэгдэр үнийн төлөөлөл юм. EM нь сүүн хүчлийн бактери, исгэж бактери, фототроф бактерийн бүтээс голлон бүрддэг бөгөөд органик хог хаягдлыг зарлах, исгэлдэлтийг зогсоох, хорьдөгүүлэх зэрэг давуу талуудтай.

Төрөл-2
Хувилбар 3

ХОЕР СУУРТ ХУУРАЙ ЖОРЛОН

Хуурайшуулах

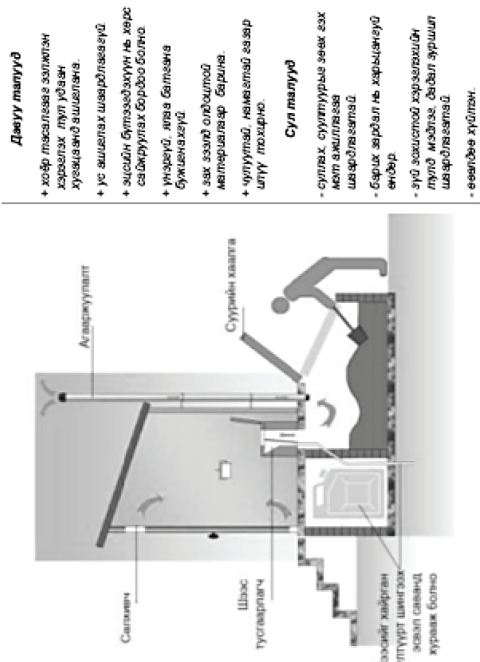

Зураг 5

Нэг бүрэгтэй, хоёр тасалгааг суурьтай. Суурь нь бүхэлээс илүү гарсан хэсгээрээ налуу мөн агааржуулалттай байна. Налуу хэсгийн талийг шил, төмөр гэх мэт Дулаан дамжуулалт сайн материаллаар хийнэ.

Харалзаны түвшин	Технологи	Оролт, өгөн
<input checked="" type="checkbox"/> Эрхийн <input checked="" type="checkbox"/> Хөршийн <input type="checkbox"/> Хотын	Ерхөд төвлөрсөн хуурайшуулах жорлон	Гэрэлт, хатсан ялтаас Хэмжээ: суурь – урт 2,00см, өргөн 150см, өндөр 80см бүрэг – урт 130см, өргөн 130см, өндөр 190см

Материалын сонголт, үнийн санал

Бүрэлдэхүүн хэсэг	Хэмжээ /см	Материалын сонголт	Жишгийн төгрөг/
Суурь	урт-200, өргөн-150, өндөр-80	Тоосго	165,000
Бүрэг	урт-130, өргөн-130, өндөр-190	Морон хавтан Малнезит хавтан	240,000 230,000
Агааржуулагч хоолой, сав	урт-250, Ø150	Энгийн	16,000
Суултуур		Салхиан	60,000
		Шээс тусгаарлагч	30,000
		Морон суултуур	20,000
Сонголт			
Шээс тусгаарлагч		Шаазан	25,000
Гар угаалтуур		Төмөр	20,000
Нийт		506,000 – 560,000 төгрөг	

Технологийн зарчим	Ашиглах зөвлөмж	Нэмэлт тайлбар
Салган ашиглах зориулалттай 2 тасалгааг суурьтай. Нэг тасалгаанд хагас метр хэртэй зай үлдээгээд ашиглахаа болж бөгөөд агааржуулалт болон суултуурын нүхийг сайтар таллан ориход нөгөө нүхийг ашиглана. Гол зарчим нь суурийн налуу хэсгийн таг нь нарны гэрлийг шингээж ялтаасыг хатах нөхцөлийг хангана.	Тухайн үед ашиглаж байгаа нүхэнд дээр суурь уураа байрлуулна. Суурийн налуу хэсгийг байнга нар тусгах өмнө зүг рүү харуулж байрлуулна. Бие засааны дараа ялтаасыг бүрхэх хэмжээгээр үргэс хийнэ. Шээсийг тусгаарлаал хатах явц түргээс.	Бүрэн хатаж хуурайцсан ялтаасыг мод, цацаг гэрлэх талбайд хэрэглэх болно. Харин хүнсний ногооны талбайд хэрэглэхгүй байхыг зөвлөж байна.



Зураг 5.1



Зураг 5.2

Төрөл-2
Хувилбар 1

ЗӨӨВРИЙН БИО ЖОРЛОН

Бордоохих

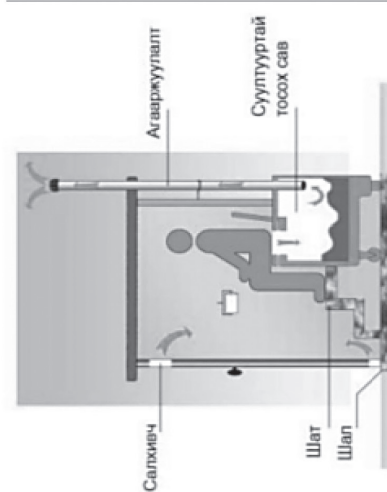

Дэвүү талууд

- + зөөвөрлөх, тээх боломжтой.
- + ус ашиглах шаардлагагүй.
- + хөрс бохирдуулдаггүй.
- + савыг суулгах, солиход хялбар.
- + услагчийн агилуудыг илүү тасармажтой.

Оулт талууд

- суллагч зардал шаардлагагүй.
- өвчлөхөд хүйтэн.
- олон хэрэглэгчтэй асар их хөндөрөгч юу.

Зураг 3

Нэг савны бүхэлтэй ротор суултуур, гадна агааржуулалтын хоолойг холбож өгнө. Зулсан амралтын газарт ямар нэгэн нүх ухаагүйгээр ялгаарьг шууд савандаа хурааж болно. Харин байнга оршин суух газарт бол шээсийг газарт шингээн, өтгөнийг дангаар хурааж, хэрэглэх хугацааг уртасгаж болно.

Хэрэглээний түвшин	Технологи	Оролт: өтгөн, шээс
<input checked="" type="checkbox"/> Өрхийн <input checked="" type="checkbox"/> Хөршийн <input type="checkbox"/> Холын	Суллагч нэгдсэн байдлаар бордоожуулах (тегслэрсэн шугаманд хаях)	Гэрэлт, бордоо Савны хэмжээ: 500 – 600литр бүрээг – 120см x 120см, өндөр 190см

Материалын сонголт, үнийн санал

Бүрдэлхүүн хэсэг	Хэмжээ/см	Материалын сонголт	Жишиг үнэ /төгрөг/
Суултууртай сав	500-600литр	Хуванцар	380.000
Бүрээг	урт-120, өргөн-120 өндөр-190	Морон хагасан	200.000
	урт-250, Ø15	Магнезит хагасан	190.000
		Энгийн	16.000
Агааржуулагч хоолой, сав	урт-250, Ø15	Салгин	60.000
Суултуур	Шээс тусгаарлагч	Шээс тусгаарлагч	30.000
Шээстүр	Нийт	Шаазан	25.000
			641.000 – 695.000 төгрөг

Технологийн зарчим	Ашиглах зөвлөмж	Нэмэлт тайлбар
Нүх ухаагүйгээр зөөвөрлөх боломжтой байдлаар шийдсэн био жорлон.	Өрхийн түвшинд ялгаарьг хурааж харин боловсруулалтыг өөр газарт хийнэ.	Савыг нийлүүлэх, суллагч зарга нэмэлт үйлчилгээ шаардлагатай.
Хэрэглэгч цэвэртэй асвал тогтмол сулгах боломжтой газар, шээсийг тусгаарлагчийгээр хэрэглэж болно.	Зуслангийн айллуудад илүү тохиромжтой, намар ялгаарьг суллуулж, саваа түр хадгалж болно.	
Харин шээснийг тусгаарлавал сулгах давуулах хөндөрөгч, хэрэглээнд ч илүү хялбар болно.		

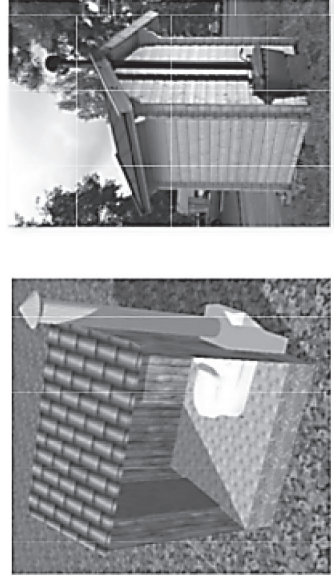

Төрөл-3 Хувилбар 1	ӨӨРТӨВ БОРДОЖУУЛАХ ЖОРЛОН	Бордоожих
-----------------------	----------------------------------	------------------

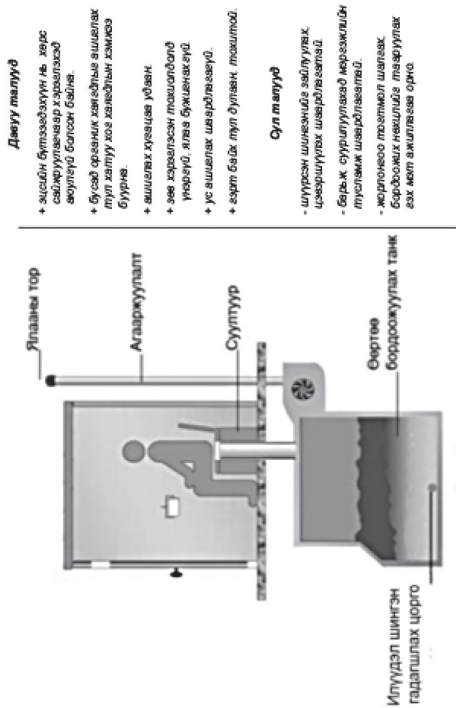

Материалын сонголт, үнийн санал

Бүрдээжүүлэх хэсэг	Хэмжээ /см	Материалын сонголт	Жилийн үнэ /төгрөг/
Бордоожих сав	Хуваацар	Хуваацар	500,000
Агааржуулагч хоолой, сав	урт 250, Ø-15	Салхин	70,000
Шүрдэмтэй зайдлуулах хоолой	Ø-10	PVC	20,000
Султуур хаалга	Төмөр	Төмөр	50,000
Сонголт			
Султуур	Нийт	Хуваацар	70,000
		700,000 – 710,000 төгрөг	

Технологийн зарчим	Ашиглах зөвлөмж	Нэмэлт тайлбар
Энэ төрлийн бордооны жорлонг үнэргүй, аюулгүй, удаан хугацаанд ажиллахын тулд дараах 4 нөхцлийг хангана. Үүнд: 1/ албадан эсвэл салин агааржуулалт хийх, 2/ 45-70% чийглэгтэй байх, 3/ бордоожих суурин дотор 10-50° C дулаан байх, 4/ түрслөгч, асрын хэрцвэр 25% -иэс дээш байх. Хүний өтгөн, нүүрсхэвцлийн хэрцвэр нь өмнө үзэвчлэсэн цаас, үлдэц, өмнөний хэвдэглэл зэрэгт байх болно.	Уг жорлонг ашиглахад эгзвэд дулаан, чийг, бордооны хольцыг тааруулах гэх мэт ажиллагааг хэргийг ч гр оцос хэргийн явдалд ажилбал хамгийн үр ашгийг эрүүл, тохиргоо хувиалбар юм. Энэ бичижлөнг 4-10 жилд нэг удаа сулгах ба бүрэн боловсросон бордоо өрөн, сулруулагч ажиллах болгохгүй, үнэр нь хэрг чийглэг төхөөрөлд, агааргүй орчин бүрдэж бие хий алгарч болгохгүй.	Барих, суурилуулах болон ажиллахын эргий үед ажилгүй мөрг зогсийн багийн зөвлөгөө авах шаардлага атай.

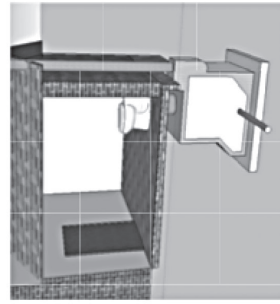
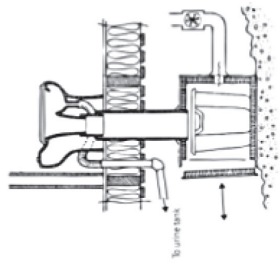

Агаартай орчинд бичил биетнүүдийн тусламжтайгаар биологийн задрал явагдаж, ялгадас нь органик бордоо болж зарчимтай. Задрал явагдах үнэрэн бугац нь байшгийн суурийн давхарт байх жорлонгийн суурь юм. Султуур нь байшгийн суурийн хэсэгт байрлана. Шээс нь өрхийн саарал ус зайлуулах хэсэгт нийлнэ.

Хэрэглээний түвшин	Технологи	Оролт, өгөн
Өрхийн	Өрхөд төвлөрсөн бордоожилт	Оролт, өгөн Гаралт, бордоо
Хөршийн		
Холын		

Хэмжээ: Савны хэмжээг сонгохдоо 1 хүнд жилд дунджаар 300 литр орчинг эзлэхүйн бөөрөнхийг тооцож сонгоно.

Төрөл-3 Хувилбар 2	ТОСОХ ХУВИНТАЙ ЖОРЛОН	Бордоожих
-----------------------	------------------------------	-----------

- Дэвүү талууд**
- + дотор байрлах тул дулаан, тохитой.
 - + явцан болон барих зардал харьцангуй бага.
 - + зөв хэрэглэсэн тохиолдолд үнэргүй, ялгаралгүй.
 - + ус ашиглах шөврийгээгүй.
 - + хэвнэ ч хэрэглэх боломжтой.
- Сул талууд**
- дотор байрлах хүчлэг суллагч цөөмөр байдаг бордооны хэсэгд суллагч хамт ашиглах шаардана.
 - өрхийн баяр усны шийдвэргүй.
 - зөв аюулгүй, хэрэглэж хэвшсэв мэдлэг, дадал зуршил хэрэгтэй.

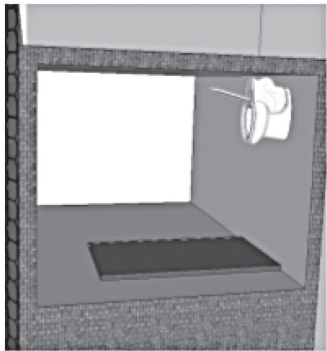

Зураг 8

Энэ жорлон нь уггүй хуурай жорлогийн нэг төрөл бөгөөд 2 үндсэн хэсгээс бүрдэнэ. Ялгадас хураах хэсэг нь байшин дотор бие засах өрөөнд байрлах ба харин бордоожуулах хэсэг нь гадаа хашаванд бордооны хайсанд явагдана.

Хэрэглээний түвшин	Технологи	Оролт, өгтөн, шаз
<input type="checkbox"/> Өрхийн <input type="checkbox"/> Хөршийн <input type="checkbox"/> Хотын	Өрхөд төвлөрсөн бордоожилт	Гаралт: бордоо
		Хэмжээ: 20л багтаамжтай тосох хувин чширээг, тус бүр 1м ³ багтаамжтай гурван тасалгаагай бордооны хайс

Материалын сонголт, үнийн санал

Бүрэлдэхүүн хэсэг	Хэмжээ /см	Материалын сонголт	Жишг үнэ /туераг/
Тосох хувин	20л	Хуваанцар	10.000
Суутууртай хайрцаг	45x52x30	Морон Хуваанцар	30.000
Суутуурын таг		Хуваанцар	70.000
Бордооны хайс		Банз	200.000
Нийт		280.000 – 320.000 төгрөг	

Технологийн зарчим	Ашиглах зөвлөмж	Нэмэлт тайлбар
Биохорлогийн үндсэн зарчим нь ялгадасыг хуримтлуулах, боловсруулж бордоогуулах бүх үе шат өрхөд төвлөрсөн байдаг. Тосох хувинд хуримтлагдах ялгадасыг жижиг ширхэгтэй органик материал (үргэс) аар хуучий бөгөөд гадаах бордооны дараа сүлгээр мөн адил суллагч дараа сүлгээр мөн адил хуучна.	Тосох хувинтай суутуурыг байшин дотор 0-0 өрөөнд байрлуулах ба 20л багтаамжтай 4ширээг сав бэлдэнэ. Мөн суутуурын хамууд үргэстэй жижиг хуучин тавьж бие зассаны дараа ялгадасыг үргээр хуучий өгнө. Гадаа хашаванд 1.5м х 1.5м х 1.5м хэмжээтэй 3 тасалгаагай бордооны хайсыг бэлдэнэ.	Энэ төрлийн жорлон нь тодорхой хэмжээний арчлага шаарддаг тул ийм жорлонг хэрэглэх сонирхолтой мэдлэгтэй байвал зохियो.
Бордоожих явц гадаа явагдах бөгөөд хайсны эхний тасалгаа дүрмэгц 2 дахь тасалгааг ашиглах эхлэнэ. Энэ үед эхний тасалгаанд бичил биетүүдийн идэвхтэй ажиллагааны дүнд задрал явагдаж, ялгадас органик материалын хамт бордоожно.	Тасалгаануудыг ялгадасыг бордоожуулахад зөвлөж ашиглана. Дүүрсэн хувинг хайсанд суллагч үргэсээр бүрж орхино. Хайсанд хуучинг цэвэрлэсэн ус, хүнсний ногооны халдал зэрэг органик халдлыг мөн хийж болно.	



Зураг 8.1



Зураг 8.2

Төрөл-3 Хувилбар 3	БИТҮҮ ТУНГААГУУРТАЙ ЖОРЛОН	Цэвэршүүлэх
-----------------------	-----------------------------------	-------------

Дэвсгэлүүд

- + орон нутагт амьшилтой материаллаар барьж болно
- + ашиглалтын хугацаа удаан.
- + үнэргүй, тлаагүй
- + цахилгаанг ашиглахгүй.

Сул талууд

- байр ус, далайд аюулгүй болж дараагийн шатны цэвэрлээс шаардлагатай.
- ус ашиглах шаардлагатай.
- суллуулах, тунгаагуурыг шалгах гэх мэт ажиллагаа шаардана
- суллах зардал гарна

Битүү тунгаагуур

Зураг 9

Байшин дотор байрлах усар зайлуулах жорлон нь ялгадасыг хөдрөлтийн гүний дотор байрлах битүү тунгаагуурт зөөвөрлөнө. Харин тунгаагуураас гарсан шилгэн нь шүүрүүлэх талбайд шингээж эсвэл төвлөрсөн бохир зайлуулах хоолойд нийлж болно.

Хэрэглээний түвшин	Технологи	Оролт, хар ус, саарал ус
<ul style="list-style-type: none"> Өрхийн Хөршийн Хотын 	Тунгаагуураас шүүрүүлэх талбай Тунгаагуураас бохирын шугам	Гаралт, бохир ус Хамжаа

Технологийн зарчим

Битүү тунгаагуур нь доод талдаа 2 тасалгатай байх хэрэгтэй. Хэрэв 2 тасалгатай бол зөний тасалгаа нь нийт уртын 2/3 хэмжээтэй байна. Бохир усан дахь хатуу хэсгүүд тунгаагуурын өрөөлд тунгаж харин өөх тос яваж байдаг. Тундас нь ямаргүй сөрчөд задран байх хэсгийг ч бохир усны орох урсгалын хүрд зарчлах хурцаж даж байдаг. Иймд хуримтлагдсан тундасыг суллаж байх шаардлагатай.

Битүү тунгаагуурын дүрсийн хөрөлгөчийн тоо, усны сорилгоо, дундаж температур, орлох давтамж, бохир усны онцлогоос хамарна.

Ашиглах зөвлөмж

Битүү тунгаагуур нь хүйтэн цаг ууртай газар тохиромжтой. Тунгаагуурыг бетон, хуванцар, PVC зэрэг материалуудар хийж болох бөгөөд хөрөнгий ус дотор үер болдог газар тохиромж муутай.

Тунгаагуур нь гал тогоо, эрхүү цэвэрлэн өрөөний дотор байрлах нь тохиромжтой хэдий боловч суллагад хийлбэр байрлыг бодолцох нь зүйтэй.

Битүү тунгаагуурыг 2.5 жилд орлох боловч жил бүр хэвийн ажиллагаанд ойлголт тавих хэрэгтэй.

Нэмэлт талбар

Тунгаагуураас гарсан бохир нь шүүрүүлэх талбай эсвэл дараагийн шатны цэвэрлэгээнд нийлүүлэгдэнэ. Энэ төрлийн жорлон барихад мэргэжлийн багууллагууд хандах нь зүйтэй.

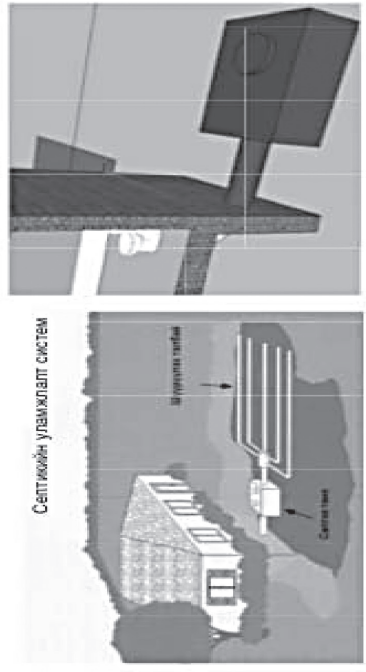

Технологийн зарчим

Технологийн зарчим	Ашиглах аргэмж	Нэмэлт тайлбар
Энэ АЦЕ нь биүү тусгааруу, шүүлтүүрийн тасалгаануудас бүрдэнэ. Шүүлтүүрийн материалд ивээн үлэх хайрга, булгансан чулуу, нуурс эсвэл тусгай хувачвар хэсүүдийг ашиглана. Шүүлтүүрийн материал хэмжээ 12-55мм диаметртэй байна. Реагсрын газруудийн 1м² тухалд 90-300кг газаруудийн талбайтай шүүлтүүрийн материал хэрэглэнэ. Бактерийн массанд хангалттай гэдэвгүү болж өгснээр органик бодисын зардал крээтэй илэрдэг. Тусгааруурын усны түвшин хэт бага байж болногүй. Хэвийн багадаа шүүлтүүртэй хэсгийн 30см орчим нь бохир усар бүрэлдсэн байх хэрэгтэй.	Энэ технологийг нэг буюу хэд хэдэн алсын дүнд тавих болох ба хэвийн гол нь хэрэглэгчийн усны хэрэглээ нээхэд их мөн тогтмол байх шаардлагатай. Агааргүй шүүлтүүрийг тасалгаас хойш 6-9 сарын турш систем бүрэн ажиллауулы. Учир нь агааргүй орчинд биомасс тогтвориход тодорхой дугаага шаардагдана. Харин процесс хэвийн явагдаад эхэлснэ ажиллагаа багатай.	Энэ төрлийн жорлонг хэршийн түвшинд хэрэглэх болох тул нэг айлд оногдох зардлыг багасгах боломжтой. Мэргэлийн зөвлөгөө, үйлчилгээ шаардлагатай.
Энэ системд биологийн хэрэгцээг хүчилтөрөгч suspended solid, BOD 50-80% хургал буурдаг.	Харин процесс хэвийн явагдаад эхэлснэ ажиллагаа багатай. Агааргүй шүүлтүүр нь газрын доор байх тул хэрэглэгч бохир усгай хэрэглэх нь бага. Агааргүйг процессон дүнд гарах үрчлийг оригнодоо нөлөөлөгчээр шүүх хэрэгтэй. Ман хэрэглэгчид аюулыг байлгах үүднээс агааржуулагч зайлшгүй суурилуулна.	



Зураг 10.1

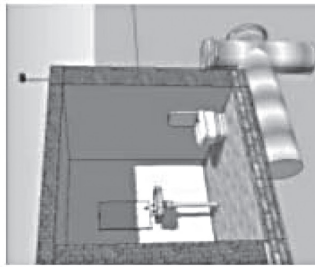

Зураг 10.2

Төрөл-3 Хувилбар 4 АГААРГҮЙ ШҮҮЛТҮҮРТЭЙ ЖОРЛОН Цэвэршүүлэх

- Дэвсгэртэй талууд**
- + өрхийн савал усны агуулах дөхөөр шийднэ.
 - + хэршийн түвшинд хэрэглэх боломжтой.
 - + цэвэрлэсэн ашиглахгүй
 - + ашиглалтын хув ачаа үзсэн
 - + орон нутгаар олборчлойд материалгаар барих боломжтой.
 - + BOD болон хатуу биет их хэмжээээр бурина.
- Сүл талууд**
- ус ашиглах шаардлагад
 - хоёр дахь шалны цэвэрлээс, зайлуулалт хэрэгсэлд.
 - мэргэжлийн зөвлөгөө зурга дэвийн шаардлагад.
 - хэвийн ажиллах эзлэх хувачвар шаардагдана.

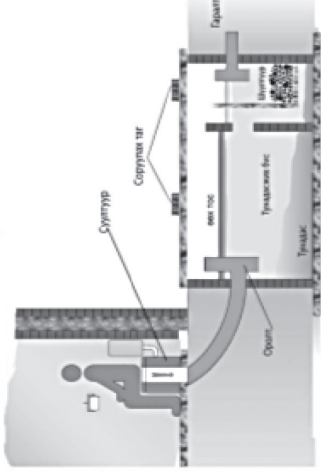

Зураг 10

Агааргүй шүүлтүүртэй жорлон нь тогтмол үет биологийн тунгаагуур юм. Бохир усны урсгал шүүлтүүрээр дамжин өнгөрсөд органик хэсгүүд үүрэх зардалд орж байдаг.

Хэрэглэгчийн түвшин	Технологи	Оролт: хар ус, саварга ус
Өрхийн	Өрхөд төвлөрсөн цэвэрлэгээ	Гаралт: лаг, бохир ус
Хэршийн		Хэмжээ:
Хотын		

Төрөл-3 Хувилбар 5	БАГА УСААР ЗАЙЛУУЛДАГ ЖОРЛОН
-----------------------	-------------------------------------

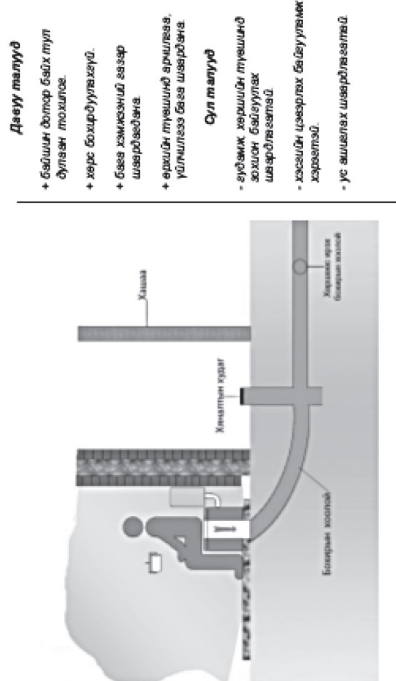

Зураг 11

Байшин дотор байрлах бөгөөд бага хэмжээний усгаар ялгардас зайлуулах технологийг. Айл бүрээс гарсан бохирын шугам гол шугаманд нийлж, хэсгийн эсвэл төвийн цэвэрлэх байгууламжид нийлүүлдэг.

Хэрэгтэй түвшин	Технологи	Оролт, хар ус, саарал ус
<input checked="" type="checkbox"/> Өрхийн <input checked="" type="checkbox"/> Хөршийн <input type="checkbox"/> Хотын	Нэгдсэн ариутгах тагуургад нийлүүлдэг	Гэрэлт, хар ус Хэмжээ:

Технологийн зарчим	Ашиглах зөвлөмж	Нэмэлт тайлбар
Өрхийн саарал ус болон илгэдэс нь бохир зайлуулах шугамар дамжин хэсгийн эсвэл төвийн бохир зайлуулах шугаманд нийлнэ. Тухайн айлын газар хөдөөтэй хуудай бөгөөд дамжуулах хоолой, хөдөөтэй худалгаж авчирсан гүнээс доош суулгана. Энэ систем нь зөвхөн усгаар зайлуулах жорлонтой харьцуулахад бага ус хэрэглэх технологийг.	Шугам сүлжээний зураг төсөл, менежментийн тодорхой зохицуулалт хэрэгтэй. Айл өрхийн хуудай усны эх үүсвэртэй, бохир зайлуулах шугамтай байх хэрэгтэй. Их хэмжээний анхын шатны хөрөнгө оруулалт шаардагдах хэдий ч нэг дор олон айлын асуудлыг шийдэх сайн талтай.	Мэргэлийн тусламж үйлчилгээ шаардлагатай.
Гэр үзвэсэн, усанд орсон усгаар зориулсан жорлон цэвэрлэхэд ашиглаж болно.		

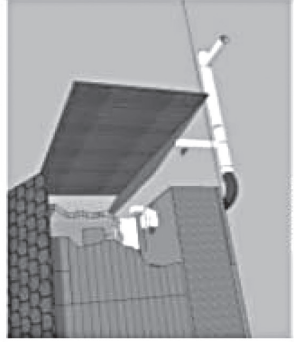

Төрөл-4 Хувилбар 1	ХАДГАЛАХ ТАНКТАЙ ЖОРЛОН	Соруулах
-----------------------	--------------------------------	----------

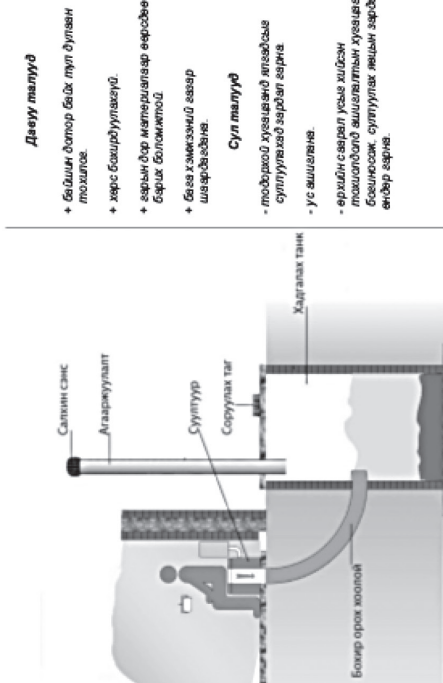

Зураг 12

Энэ хувилбар нь сууцан дотор байрлах бөгөөд ялгадсыг усгаар зайлуулах, бүтүүмжлэлтэй нүх асвал тусгай саванд хураана. Хуримтлагдсан хар усыг соруулж, дараагийн шатны цэвэрлэгээнд нийлүүлнэ.

Хэрэглээний түвшин <input checked="" type="checkbox"/> Өрхийн <input checked="" type="checkbox"/> Хөршийн <input type="checkbox"/> Хотын	Технологи Соруулж нэгдсэн ариутгах татуурын системд нийлүүлнэ.	Оролт, хар ус, саврал ус Гаралт, хар ус Хэмжээ:
--	--	--

Материалын сонголт, үнийн санал

Бүрэлдэхүүн хэсэг	Хэмжээ	Материалын сонголт	Жишгийн үнэ /төгрөг/
Хураах сав	5тн	Төмөр	2.000.000
Доторлоготой нүх	1м ³	Хуванцар	2.200.000
		Тоосго	150.000
		Бетон	250.000
Агааржуулагч хоолой, урт 25/см, Ø150	Энгийн		16.000
Салхин			60.000
Сонголт			
Шээлтүүр	Шаазан		25.000
Гар угаалтуур	Шаазан		30.000
Нийт		2.221.000 – 2.565.000 төгрөг	

Технологиийн зарчмын	Ашиглах зөвлөмж	Нэмэлт тайлбар
Ялгадас нь усгаар зайлуулагдсан хураах саванд орно. Савыг агурсан үед хар усыг соруулж, бохир ус зайлуулах шугаманд нийлүүлнэ. Өрхийн сарвал усыг мөн саванд хураана.	Ялгадас дамжих хоолой, хураах юмжасыг хадгалалтын түрээс доош суурилуулна. Мөн бохир дамжуулах хоолойг дулааж өгнө. Савны хэмжээг өрхийн хэрэглээ, суллах давтамжинд тазаруулж сонгоно.	Аил өрх өөрсдөө барих боломжтой болгож, суллах үйлчилгээнд хамрагдах шаардлагатай.

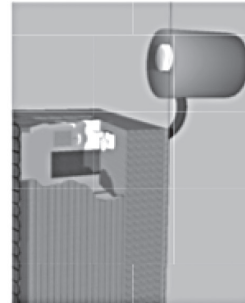

Зураг 12.1

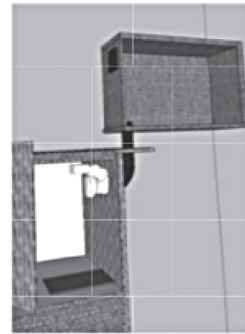

Зураг 12.2

Материалын сонголт, үнийн санал

Бүрэлдэхүүн хэсэг	Хэмжээ гсм	Материалын сонголт	Жишгийн үнэ /төгрөг/
Борсны сав	Төмөр		180,000
Бүхээг	ург-120, өргөн-150, өндөр-190	Морон хавтан	200,000
Аваржуулагч жолой, санс	ург-250, Ø150	Малнеэвт хавтан	190,000
Султуур	Шэс тусгаарлагч	Эгэгийн	16,000
	Морон султгур	Салон	60,000
	Морон султгур		30,000
	Шавсан		20,000
	Шавсан		25,000
Сонголт			
Шэлтүүр			
Нийт		461,000 – 515,000 төгрөг	

Технологийн зарчим	Ашиглах зөвлөмж	Нэмэлт тайлбар
Шээсийг тусгаарласнаар өтгөний хатах өтгөнгийн үйлчилгээний хаалга дотор байрлах тул дууны тусгаар, Хэрийн ялгагдас хураах сав байрлах бүрээст үйлчилгээний хаалга, аваржуулагч хийж, дээрхийг дуулан дамжуулалт сайтай материалар шээс нь, хэргэн шүлтүүрээр дамжин дагнаар шингэнээр хөрсний боойрлол багасна. Өтгөнийг сайтар хатсан үед суллаг, хөрс сайжруулалчаар хэрэглэх болно эсвэл суллаг үйлчилгээнд хамрагдаж болно.	Ялгагдас хураах савны нэг хэсэг хөрсний үйлчилгээний боёгд сааг тусгаархай малуудай байрлуулна. Ингэсээр ялгагдасг гарна талын хатах хэсэгт шилжүүлэх боломж бүрдэнэ.	Айл өрх өрсөдийн хүн хураах үйлчилгээний боёгд болон суллаг үйлчилгээнд хамрагдах хэрэгтэй.

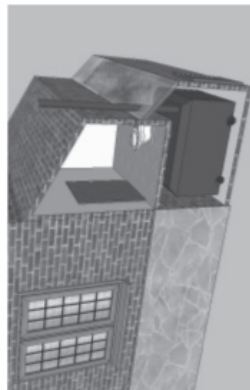

Зураг 13.1

Төрөл-4 Хувилбар 2	СУУЦАНД ЗАЛГАХ БИО ЖОРЛОН	Хуурайшуулах
--------------------	---------------------------	--------------

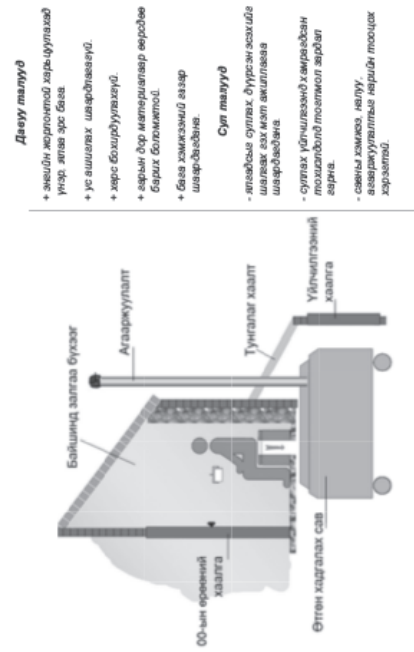

Зураг 13

- Девуу талууд**
- + өмчийн жорлонтой хэрэглэхэд үндэс ялгаа эрс бага
 - + ус ашиглах шаардлагагүй.
 - + хөрс бохирдуулнагүй.
 - + арван дөр материалгаар өөрсдөө барих боломжтой.
 - + бага хэмжээний газар шаардана.
- Сул талууд**
- ялгагдас суллаг дүрсэн өсхийд шиллэх эх мэт ажиллана шаардана
 - суллаг үйлчилгээнд хамрагдах тохиолдолд тоолмог арьдал гарна.
 - савны хэмжээ, явуу, аваржуулагчийг төрийн тооцож хэрэглэнэ.

Жорлонгийн султгуурын хэсэг сууцны дотор байрлах бөгөөд харин ялгагдас хураах хэсэг нь сууцны суурианд залгагдаж байрлана. Энэ оймстод өтгөн шингэнийг тусгаарлавал өтгөний хатах явц илүү түргэнэ.

Харгалзаны түвшин	Технологи	Оролт, шээс, өтгөн
<input checked="" type="checkbox"/> Өрхийн <input checked="" type="checkbox"/> Хөрсийн <input checked="" type="checkbox"/> Хотын	Өрхийн түвшинд бордохуулна	Гаралт, хатсан ялгагдас Хэмжээ.

Нэмэлт	ҮНСЖҮҮЛЭХ ЖОРЛОН	Шатаах
--------	------------------	--------



Зураг 14

- Давуу талууд**
- үнэрэнд ялгаа бүрэлдэхгүй.
 - ус ашиглах шаардлагагүй.
 - ямар нэгэн бохирдлыг үрээхгүй.
 - овор баазтай, хэрэглээд хялбар.
 - бохирын асуудлыг нэг дор хэмд шийднэ.

Сул талууд

- цахилгааны байнгын эр үүсвэр шаардлагатай.
- цахилгааны эвдрэл гарна.
- илгэрлээр оруулж црна.
- өршдэй саврал / усны шийдвэг чадваргүй.

Үнсжүүлэх жорлон нь өөртөө агуулах нэгж бөгөөд уламжлалт суулгуур, тоосох сав, цэвэрлэсэн халаалтын системээс бүрдэнэ. Ялгацдыг тоосох саванд ороход цэвэрлэсэн халаалат амжилтаж, ялгаврыг шатаана. Зэргийн бүтээгдэхүүн үнс нь хатуу жог хаягдалтай хамт хялхад ямар нэгэн аюулгүй.

Хэрэглээний түвшин	Технологи	Оролт: шээс, егтөн
		Гаралт: үнс
<input checked="" type="checkbox"/> Өрхийн <input type="checkbox"/> Хөршийн <input type="checkbox"/> Холын	Шатаах үнсжүүлэх	Хэмжээ:

Технологийн зарчим

Технологийн зарчим	Ашиглах зөвлөмж	Нэмэлт тайлбар
Суулгуурын доор ялгацдыг тоосох тоогоо байрлана. Бие эсвэл ялгацдыг тоосох тоог шүүгчийг дарж, ялгацдыг тоосох саванд унагана.	Ялгацдыг тоосох тоогонд цаас дэвсгэж бие эсвэл. Хөл шүүгч нь тоосох хөмөрч ялгацдыг цаастай хамт тоосох саванд хавна. Дараа нь асвах тоогийг дараах шатлах процессыг эхэлнэ. Энэ үед дөвөр эвэржүүлэлт ажиллаж байдаг.	Энэ жорлонг ямар ч тоор оруулж ажиллуулна.
Үнсжүүлэх жорлонгийн үндсэн хэсэг бол тоосох сав нь ялгацдыг үүсгэн авч шатаах үндэний хэсэг юм. Энэ сав нь гал хээл дугаар дахь чаргаартай мэргэжлээр хийгдэнэ.	Тоосох савны доор үндэний тоосуур байх бөгөөд үүсгэн ямар нэгэн аюулгүй болгоон байна.	Холбогдох хаяг: 2535 Ardjon, Dallas, Texas www.innovaid.com
Харин шатаах дүрсэны дараа тоосуург хуримтлагдсан үнсний гаргаж, хатуу жог хаягдалтай хамт хавна.		

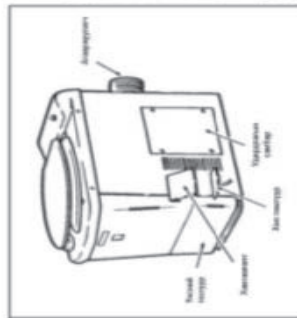

Зураг 14.1

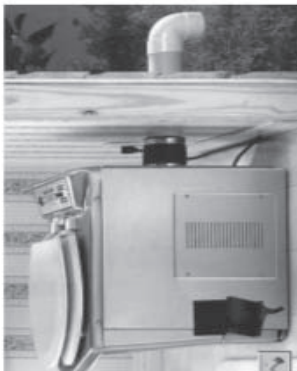

Зураг 14.2

АШИГЛАСАН МАТЕРИАЛ

- Manual on Low Cost Sanitation Technologies For Ger Areas, Mongolia, <http://siteresources.worldbank.org/INTTOPSANHYG/Resources/1923125>
- Sanitation and Cleanliness for a Healthy Environment, http://hesperia.org/wp-content/uploads/pdf/environmental/EHB_Sanitation_EN_watermark.pdf
- Public Health (General Sanitation, Mosquito Prevention, Rat Exclusion and Prevention) Regulation
- Code of practice for small on-site sewage and sullage treatment systems and the disposal or reuse of sewage effluent
- Environmental health standards for remote communities in the northern territory
- Septic Tank Code of Administrative Procedure
- 7.Public Health (Nuisance Prevention) Regulation
- <http://www.open.edu/openlearnworks/mod/oucontent/view.php?id=207&printable=1>
- <http://www.health.gov.au/internet/publications/publishing.nsf/Content/ohp-enhealth-manual-atsi-cnt-l~ohp-enhealth-manual-atsi-cnt-l-ch2~ohp-enhealth-manual-atsi-cnt-l-ch2.4>
- <http://worldtoilet.org/50-years-of-sanitation-in-singapore/>
- <http://www.nea.gov.sg/public-health/public-toilets/code-of-practice>
- <http://www.straitstimes.com/opinion/from-50-shades-of-brown-to-a-green-city>
- http://www.megep.meb.gov.tr/mte_program_modul/moduller_pdf/La%C4%9F%C4%B1m%20In%C5%9Fas%C4%B1%20Ye%20Kanalizasyon%20Olmayan%20Yerlerde%20Yap%C4%B1lacak%20Tesisler.pdf
- <http://www.bmdergi.org/tr>
- Улаанбаатар хотын өнөөгийн байдлын судалгаа дүгнэлт, 1-р боть, Улаанбаатар хотын 2030 оны хөгжлийн ерөнхий төлөвлөгөө, Барилга хот байгуулалтын яам, Нийслэлийн Засаг даргын тамгын газар.2013 он
- “УСУГ”, Бохир ус цэвэрлэх байгууламжуудын өнөөгийн байдал, тулгамдсан асуудал, 2015 он
- Улаанбаатар хотын өнөөгийн байдлын судалгаа дүгнэлт, 1-р боть, Улаанбаатар хотын 2030 оны хөгжлийн ерөнхий төлөвлөгөө, Барилга хот байгуулалтын яам, Нийслэлийн Засаг даргын тамгын газар.2013 он
- “УСУГ”, Бохир ус цэвэрлэх байгууламжуудын өнөөгийн байдал, тулгамдсан асуудал, 2015 он
- Улаанбаатар хотын өнөөгийн байдлын судалгаа дүгнэлт, 1-р боть, Улаанбаатар хотын 2030 оны хөгжлийн ерөнхий төлөвлөгөө, Барилга хот байгуулалтын яам, Нийслэлийн Засаг даргын тамгын газар.2013 он
- Төвлөрсөн бус ариун цэврийн байгууламжийн хувилбарууд, Зургийн цомог, 2013 он
- Улаанбаатар хотын гэр хорооллын ариун цэврийн нөхцөлийг сайжруулах нь, Хуралд зориулсан хувилбар, 2015 он

ОЛОН УЛСЫН АХМАДЫН ӨДРИЙГ ТЭМДЭГЛЭН ӨНГӨРҮҮЛЭХТЭЙ ХОЛБОГДОХ ЛАВЛАГАА, МЭДЭЭЛЭЛ

Ч.Онончимээ
Д.Халиун

1990 оны 12 дугаар сарын 14-ний өдрийн НҮБ-ын Ерөнхий Ассамблейн 45/106 дугаар тогтоолоор “Олон улсын Ахмадын өдөр”-ийг жил бүрийн 10 дугаар сарын 01-ний өдөр тэмдэглэн өнгөрүүлэхээр шийдвэрлэсэн бол Монгол Улсын Засгийн газар 1992 оноос эхлэн энэхүү өдрийг “Монголын ахмадын өдөр” болгон тэмдэглэн өнгөрүүлэхээр шийдвэрлэсэн байна. Анх 1991 онд олон улсын хэмжээнд ахмадын өдрийг тэмдэглэн өнгөрүүлснээс хойш дэлхий нийтээр 25 дахь жилдээ, Монгол Улсад 24 дахь жилдээ тэмдэглэн өнгөрүүлж байна. НҮБ-ээс Олон Улсын Ахмадын өдрийг жил бүр тодорхой уриан дор тэмдэглэн өнгөрүүлэхийг уриалдаг ба 2016 онд энэхүү өдрийг “**Насаар ялгаварлахын эсрэг зогсоцгооё**” уриатайгаар тэмдэглэн өнгөрүүлж байна.

Дэлхий нийтээр өндөр настнуудын эрхийг хамгаалахад онцгой анхаарал хандуулж олон улсын хэмжээнд дагаж мөрдөх хэд хэдэн чухал баримт бичиг батлан гаргаснаас 1982 оны Венийн “Насжилтийн асуудлаарх олон улсын үйл ажиллагааны төлөвлөгөө”, 1991 оны НҮБ-ын Ерөнхий Ассамблейн 46/91 дугаар тогтоолоор баталсан “Ахмад настай хүмүүсийн талаарх зарчмууд”, 1992 оны НҮБ-ын Ерөнхий Ассамблейн 47/5 дугаар тогтоолоор баталсан “Насжилтийн талаарх тунхаглал” зэрэг баримт бичигт хүний эрхийн асуудлаарх олон улсын Пактуудад заасны дагуу ахмад настай хүмүүсийн эрхийг хамгаалах талаар оролцогч улс бүрийн авах ёстой арга хэмжээний талаар нарийвчлан заасан байдаг.

Дээрх баримт бичгүүдэд зааснаар ахмад настангууд дараах таван бүлэг эрхүүдийг баталгаатай эдлэх ёстой. Үүнд:

- Бие даан амьдрах эрх; (Зохистой хоол хүнс, орон байр, хувцсаар хангагдах)
- Нийгмийн амьдралд бүрэн дүүрэн оролцох эрх; (Хөдөлмөрлөх, сурч боловсрох боломжтой байх, өөрт хамааралтай асуудлаар төрийн бодлого боловсруулах, хэрэгжүүлэхэд оролцох, өөрсдийн мэдлэг, туршлагаа бусадтай хуваалцах, эвлэлдэн нэгдэх, ганцаардахгүй байх)
- Нийгмийн халамж, хамгаалалд хамрагдах эрх; (Гэр бүл, үр хүүхдээрээ халамжлуулах, эрүүл мэндийн үйлчилгээ хүртэх, тэтгэвэр авах, нийгмийн халамжийн бусад үйлчилгээнд хамрагдах)
- Алдагдсан боломж, чадвараа нөхөн сэргээх эрх;
- Нэр төр, эрхэм зэргээ хүндэтгүүлэх эрх; (Хүндлүүлэх, аюулгүй амьдрах, мөлжлөг, сэтгэл санааны дарамтаас ангид байх, ялгаварлан гадуурхагдахгүй байх)

Монгол Улсын нийт хүн ам гурван саяд хүрч, 2015 оны байдлаар хүн амын дундаж наслалт 69.9 байгаа бол 60 ба түүнээс дээш настай

ахмадууд нийт хүн амын 10 орчим хувийг эзэлж байгаа нь Монгол төрийн бодлогыг энэ насныхан руу чиглүүлэх тодорхой үүрэг хариуцлагыг бий болгож байна. Төрөөс ахмадын талаар баримтлах бодлогын хүрээнд 2005 онд “Ахмад настны нийгмийн хамгааллын тухай” хуулийг батлан гаргаж, 2003 онд “Нийтээр тэмдэглэх баяр болон тэмдэглэлт өдрүүдийн тухай” хуульд өөрчлөлт оруулж жил бүрийн 10 дугаар сарын 1-ний “Ахмадын өдөр” -ийг бүх нийтээр тэмдэглэх тэмдэглэлт өдөр болгосон байна.

2016 оны УИХ-ын сонгуулийн дүнд байгуулагдсан Улсын Их хурал, Засгийн газраас ахмад настнуудын эрхийг хамгаалах, эрүүл, аюулгүй орчиндамьдрах баталгааг хангах, цалин орлого, ажбайдлыг сайжруулахад чиглэсэн зорилтуудыг хэрэгжүүлэхээр төлөвлөөд байна. Монгол Улсын Засгийн газрын 2016-2020 оны үйл ажиллагааны хөтөлбөрт ахмадуудын талаар дараах арга хэмжээнүүдийг авч хэрэгжүүлэхээр тусгасан. Үүнд:

- “Төрөөс ахмадын талаар баримтлах бодлого” гаргаж “Ач санах” хуулийг батлуулж азай буурлууддаа “Насны хишиг” тэтгэвэр олгох эрх зүйн орчинг бүрдүүлэх;
- Ахмадын тэтгэвэр, тэтгэмж, цалинг үе шаттай нэмэгдүүлэх;
- Ахмадын тэтгэврийн зээлийн хүүг бууруулах бодлого баримтлах;
- “Ахмадын зөвлөх үйлчилгээ”-г бий болгож, хүүхэд, залууст ажлын дадлага, туршлага, мэргэжлийн ур чадварыг нь өвлүүлэх ажлыг зохион байгуулах;
- Ахмад настны асаргаа үйлчилгээ, сэргээн засах болон сувилахуйн үйлчилгээг өргөжүүлж, хувийн хэвшлийн асрамжийн газар байгуулахыг дэмжих гэх мэт.

**ТЭЭГЧ ЭХ БА ТЭЭГЧ ЭХЭЭР ХҮҮХЭД ТЭЭЛГЭЖ ТӨРҮҮЛЭХ
ХАРИЛЦААНЫ ТАЛААРХ МОНГОЛ УЛС БОЛОН ГАДААД ОРНУУДЫН
ТУРШЛАГА, ЭРХ ЗҮЙН ЗОХИЦУУЛАЛТ**

*Г.Билгээ, Ц.Болормаа, Д.Жигваагүнсэл,
Ө.Мөнхтунгалаг, Б.Нандингэрэл,
Т.Саулэгүл, Д.Халиун*

АГУУЛГА

УДИРТГАЛ

1. ГАДААДЫН ЗАРИМ ОРОНД ТЭЭГЧ ЭХЭЭР ХҮҮХДЭЭ ТЭЭЛГЭЖ ТӨРҮҮЛЭХ ХАРИЛЦААГ ЗОХИЦУУЛСАН БАЙДАЛ
 - 1.1. ТЭЭГЧ ЭХЭЭР ХҮҮХДЭЭ ТЭЭЛГЭЖ ТӨРҮҮЛЭХ ХАРИЛЦААГ ЗӨВШӨӨРДӨГ УЛС
 - 1.1.1. БНЭУ
 - 1.1.2. ОХУ
 - 1.2. ЗӨВХӨН ХҮМҮҮНЛЭГИЙН ЖУРМААР ТЭЭГЧ ЭХЭЭР ХҮҮХДЭЭ ТЭЭЛГЭЖ ТӨРҮҮЛЭХИЙГ ЗӨВШӨӨРДӨГ УЛС
 - 1.2.1. Нидерландын Вант Улс
 - 1.2.2. ИБУИНВУ
 - 1.3. МУЖ УЛС БҮРЭЭР ЯЛГААТАЙ ЗОХИЦУУЛАЛТ БҮХИЙ УЛС
 - 1.3.1. Австралийн хамтын нөхөрлөл
 - 1.3.2. АНУ
2. ТЭЭГЧ ЭХЭЭР ХҮҮХЭД ТЭЭЛГЭЖ ТӨРҮҮЛЭХ ХАРИЛЦААГ ХОРИГЛОСОН БОЛОН ЭРХ ЗҮЙН ЗОХИЦУУЛАЛТГҮЙ УЛС ОРНУУД
 - 2.1. ТЭЭГЧ ЭХЭЭР ХҮҮХДЭЭ ТЭЭЛГЭЖ ТӨРҮҮЛЭХ ХАРИЛЦААГ ХОРИГЛОСОН УЛС
 - 2.1.1. БНТУ
 - 2.2. ТЭЭГЧ ЭХЭЭР ХҮҮХДЭЭ ТЭЭЛГЭЖ ТӨРҮҮЛЭХ ХАРИЛЦААГ ХУУЛИАР ХОРИГЛООГҮЙ УЛС
 - 2.2.1. БНСУ

АШИГЛАСАН МАТЕРИАЛ

Тээгч эхээр хүүхэд тээлгэж төрүүлэх харилцаатай холбоотой зарим нэр томъёоны орчуулга, тайлбар

“Assisted reproductive technology (ART)”	Нөхөн үржихүйн туслах технологи /НУТТ/
“surrogate mother”	тээгч эх
“gestational mother”	тээгч эх
“birth mother”	төрсөн эх
“gestational carrier”	хүүхдийг тээж төрүүлэхийг зөвшөөрсөн эмэгтэй
“intended parent/s”	ирээдүйн эцэг, эх
“intending parent/s”	тээлгэгч эцэг, эх
“commissioning parent/s”	захиалагч эцэг, эх
“full surrogacy”	захиалагч эцэг, эхийн генетик материалыг бүрэн ашиглаж тээгч эхээр хүүхэд тээлгэж төрүүлэх / Зөвхөн захиалагч эцэг, эхээс өөрсдөөс нь авсан нөхөн үржихүйн эсийг ашиглан тээгч эхэд үр шилжүүлэн суулгах/. Энэ аргаар төрсөн хүүхэд нь тээгч эхтэй генийн хувьд холбоогүй байна.
“gestational surrogacy”	
“partial surrogacy”	захиалагч эцэг, эхийн генетик материалыг хэсэгчлэн ашиглаж тээгч эхээр хүүхэд тээлгэж төрүүлэх /Энэ тохиолдолд тээгч эхийн өөрийнх нь өндгөн эсийг ашиглах бөгөөд захиалагч эцэг, эсхүл донорын генетик материалыг ашиглан үр тогтооно. Ингэснээр тээгч эх нь хүүхдийн биологийн эх болох юм./
“traditional surrogacy”	
“altruistic surrogacy”	хүмүүнлэгийн зорилгоор тээгч эх болох
“uncompensated surrogacy”	ашгийн бус зорилгоор тээгч эхээр хүүхэд тээлгэж төрүүлэх харилцаа
“commercial surrogacy”	ашиг олох зорилгоор тээгч эх болох
“compensated surrogacy”	ашиг олох зорилгоор тээгч эхээр хүүхэд тээлгэж төрүүлэх харилцаа

УДИРТГАЛ

Судалгааны *нэгдүгээр хэсэгт* тээгч эхээр хүүхэд тээлгэж төрүүлэх харилцааг зөвшөөрсөн болон хязгаарлагдмал хүрээнд зөвхөн хүмүүнлэгийн зорилгоор зөвшөөрсөн Австрали, АНУ, БНЭУ, Нидерланд, ИБУИНВУ болон ОХУ зэрэг орны хууль эрх зүйн зохицуулалт, судалгааны *хоёрдугаар хэсэгт* тээгч эхээр хүүхэд тээлгэж төрүүлэх харилцааны бүхий л хэлбэрийг хориглосон БНТУ болон тус харилцааг хуулиараа хориглоогүй улс болох БНСУ-ын туршлагыг эрх зүйн орчны хүрээнд судаллаа.

Судалгаанаас үзэхэд тээгч эхээр хүүхэд тээлгэж төрүүлэх харилцааны асуудлаар улс орнууд нэгдсэн бодлого, шийдэлд хүрээгүй, дэлхийн ихэнх орнуудын хувьд тус асуудлыг зохицуулсан хууль эрх зүйн зохицуулалт байхгүй хэдий ч сүүлийн жилүүдэд энэхүү асуудлыг шийдвэрлэхэд чиглэсэн эрх зүйн зохицуулалт нэмэгдэх хандлага ажиглагдаж байна. Тээгч эхээр хүүхэд тээлгэж төрүүлэх харилцааг зарим оронд хориглосон, зарим оронд ашгийн болон ашгийн бус бүхий л хэлбэрийг зөвшөөрсөн байна. Зохицуулалт бүхий дийлэнх орнуудын хувьд хүмүүнлэгийн журмаар хүүхдээ тээгч эхээр тээлгэж төрүүлэхийг буюу байгалийн жамаар хүүхэд олох, тээх боломжгүй хүмүүст тээгч эхээр хүүхдээ тээлгэж төрүүлэхийг зөвшөөрдөг. Энэ тохиолдолд хүүхэд тээж, төрүүлэхтэй холбоотой зардлаас бусад “нөхөн олговор”-ыг тодорхой хэмжээнд хориглосон байна.

Тухайлбал, ИБУИНВУ-д тээгч эхээр хүүхдээ тээлгэж төрүүлж буй гэр бүлүүд үр суулгах, хүүхэд тээж төрүүлэхтэй холбоотой зардлаас гадна тээгч эхэд нөхөн олговор олгодог ба энэ нь дунджаар 10,000 паунд байгаа нь судалгаагаар тогтоогдсон байна. Харин ашиг олох зорилгоор тээгч эх болох, эсхүл тээгч эхээр хүүхэд тээлгэж төрүүлэхэд зуучлах, эдгээр үйлдлийн төлөө төлбөр авахыг гэмт хэрэг гэж үзэн хуулиар хориглох бөгөөд үйлдсэн тохиолдолд эрүүгийн хуульд заасан торгох, хорих ялыг давхардуулан оноох хуулийн зохицуулалттай байна. Тус улс нь “Тээгч эхээр хүүхэд тээлгэж төрүүлэх тухай” хуулиа шинэчлэн найруулахаар Парламентын Нийтийн танхимд ажлын хэсэг байгуулсан бөгөөд ажлын хэсгээс хуулийг шинэчлэх шаардлагын хүрээнд холбогдох судалгаа хийсэн байна. /Энэ талаарх мэдээллийг судалгааны тайлангийн нэгдүгээр хэсгээс дэлгэрэнгүй үзнэ үү./

Судалгаагаар тээгч эхээр хүүхдээ тээлгэж төрүүлэх харилцаа нь 2 үндсэн хэлбэртэй байна. Үүний нэг нь тээлгэгч эцэг, эхээс өөрсдөөс нь авсан нөхөн үржихүйн эсийг ашиглан бүрэлдсэн үрийг тээгч эхэд суулгах арга юм. Энэ аргаар төрсөн хүүхэд тээгч эхтэй генийн хувьд холбоогүй, тээлгэгч эцэг, эхийн биологийн хүүхэд болох юм. АНУ-ын зарим мужид зөвхөн энэ төрлийн технологийг ашиглан тээгч эхээр хүүхдээ тээлгэж төрүүлэхийг зөвшөөрдөг байна. Харин “уламжлалт” буюу тээгч эхийн генетик материалыг ашиглах тохиолдлууд сүүлийн жилүүдэд харьцангуй буурсан гэж судлаачид дүгнэсэн байна.

Тээгч эхээр хүүхдээ тээлгэж төрүүлэх харилцааг зохицуулсан эрх зүйн зохицуулалт бүхий ихэнх орны хувьд тээгч эх, тээлгэгч эцэг, эх болон холбогдох гэрээ, хэлцэлд тавигдах шаардлага, маргаан үүссэн тохиолдолд шийдвэрлэх арга зам зэргийг хуульд тусгайлан заажээ.

Судалгаанд хамрагдсан ОХУ, БНЭУ болон АНУ-ын зарим муж улс нь ашиг олох буюу арилжааны журмаар тээгч эхээр хүүхдээ тээлгэж төрүүлэхийг зөвшөөрдөг байна. ОХУ болон БНЭУ нь тээгч эхээр хүүхэд тээлгэж төрүүлэх харилцааны хувьд “тэргүүлэгч” улс орнууд боловч энэ харилцааг зохицуулсан бие даасан хуульгүй явсаар ирсэн тул холбогдох эрх зүйн орчныг боловсронгуй болгох, ашиг олох зорилгоор тээгч эхээр хүүхдээ тээлгэж төрүүлэх харилцааг хориглох асуудлыг хэлэлцэж байна.

2016 онд Энэтхэгийн Засгийн газраас “Тээгч эхээр хүүхэд тээлгэж төрүүлэх тухай” хуулийн төслийг боловсруулж парламентад өргөн барьсан бөгөөд уг төсөлд зөвхөн хүмүүнлэгийн журмаар үр тээлгэхийг зөвшөөрч арилжааны журмаар үр тээлгэх асуудлыг хориглох, тээгч эхийг зөвхөн ойрын төрөл садангийн хүмүүс дотроос сонгох, зөвхөн Энэтхэг Улсын иргэн бөгөөд 5 жилийн турш гэр бүлийн харилцаатай байсан боловч байгалийн жамаар үр хүүхэдтэй болох боломжгүй гэдэг нь тогтоогдсон гэр бүлийн хүмүүст зөвшөөрөх зэрэг зохицуулалтуудыг тусгасан.

2014 оноос ОХУ-д ашиг олох зорилгоор тээгч эхээр хүүхэд тээлгэж төрүүлэхийг хориглох талаар эрчимтэй яригдаж эхэлсэн бөгөөд одоогийн зохицуулалт нь тээгч эхээр хүүхдээ тээлгэж төрүүлэх харилцааг хангалттай зохицуулж чадахгүй байна гэж үзжээ. Тухайлбал, захиалагч эцэг, эхэд тавигдах шаардлага тодорхойгүй, захиалагч эцэг, эх нь гэрлэлтээ заавал бүртгүүлэх шаардлагагүй, захиалагч эцэг, эхийн оршин суугаа хаяг, эсхүл иргэний харьяаллыг заавал шаардахгүй, хүүхэд болон эцэг, эхийн генетик холбоо чухал гэж тооцохгүй, тээгч эх болон захиалагч эцэг, эхийн хооронд байгуулах гэрээг зохицуулсан нарийвчилсан зохицуулалт байхгүй зэрэг асуудлуудыг түлхүү шүүмжилдэг.

Зарим орнууд, тухайлбал Хятад, Герман, Итали, Япон, Франц, Турк зэрэг орнууд нь тээгч эхээр хүүхдээ тээлгэж төрүүлэх харилцааг хүлээн зөвшөөрдөггүй байна. Дээрх улс орнуудад тус харилцааг хүлээн зөвшөөрдөггүй хэд хэдэн шалтгаан байдаг. Сүүлийн жилүүдэд ядуу амьдралтай эмэгтэйчүүдийг тээгч эх болгон ашиглах байдал бизнес болон дэлгэрсэн ба энэ нь тухайн эмэгтэйд эрүүл мэндийн эрсдэлтэй, эрх зүйн сөрөг үр дагавар ихтэйгээс гадна хүүхдийн эрхийг зөрчсөн зэрэг олон сөрөг үр дагавар дагуулж байна гэж үзжээ.

Турк улсын хувьд тухайн хүүхдийг төрүүлсэн эх нь түүний төрсөн эх байх ёстой бөгөөд үр шилжүүлэн суулгахдаа зөвхөн эхнэр, нөхрийн өөрсдөөс нь авсан нөхөн үржихүйн эсийн тусламжтайгаар хийхийг зөвшөөрдөг байна. Энэ нь хүүхдийн удмын санг өөрчлөхийг хориглодог хуулийн заалттай холбоотой. **Монгол Улсад** тээгч эхээр хүүхэд тээлгэж, төрүүлэхтэй холбоотой аливаа харилцааг тусгайлан зохицуулсан хууль байхгүй. Уг асуудалд хамаарал бүхий хуулиудад ч энэ харилцаатай холбогдох зохицуулалт тусгагдаагүй байна. Тухайлбал,

- Гэр бүлийн тухай хууль (1999);
- Хүүхдийн эрхийн тухай хууль (2016);
- Хүүхэд хамгааллын тухай хууль (2016);
- Монгол Улсын иргэний хууль (2002);
- Монгол Улсын эрүүгийн хууль (2002);
- Монгол Улсын эрүүгийн хууль /шинэчилсэн найруулга/ (2015) зэрэг хуулиудад тус харилцааг зохицуулсан зохицуулалт байхгүй.

2014 онд УИХ-д өргөн барьсан “Гэр бүлийн тухай” хуулийн шинэчилсэн найруулгын төсөлд:

32.7. Үр шилжүүлэн суулгах аргаар хүүхэд төрүүлэх талаар эхнэр, нөхөр харилцан бичгээр тохиролцсоны үндсэн дээр хүүхэд төрүүлсэн бол тэдгээр нь уг хүүхдийн төрсөн эцэг, эх байна.

32.8. Хүүхэдтэй болохыг хүсч байгаа гэрлэгчид өөр эмэгтэйд үр суулгаж, хүүхэд төрүүлэх тохиолдолд талууд хүүхэд болон тээгч эхийн эрүүл мэндийн байдал, хүүхдийн хүйс зэрэг урьдчилан тодорхойлох боломжгүй нөхцөл байдал бий болоход хэрхэх тухай, харилцан хүлээх үүрэг, хүүхэд төрсний дараа уг хүүхдийн эцэг, эхийг тодорхойлох зэрэг бусад асуудлаар урьдчилан бичгээр гэрээ байгуулж, нотариатаар гэрчлүүлсэн байна.

гэж тусгасан байсан боловч Засгийн газраас уг хуулийн төслийг эгүүлэн татсан байна.

Бодит амьдрал дээр Монгол Улсад үргүйдэл болон эмэгтэйчүүдийн нөхөн үржихүйн эрхтэн тогтолцооны өвчлөлөөс үүдэлтэй тээгч эхээр хүүхэд тээлгэж төрүүлэх харилцаа үүссэн болох нь хэвлэлийн мэдээ, олон нийтийн сүлжээн дэх зар, эрэн сурвалжлах сэтгүүл зүйн үр дүнд гарсан нийтлэл, телевизийн нэвтрүүлэг, нөхөн үржихүйн чиглэлээр үйл ажиллагаа явуулдаг эмнэлэг болон төрийн бус байгууллагуудын өгч буй мэдээллээс харагдаж байна.

Тухайлбал “Баянгол” эмнэлгийн Үр шилжүүлэн суулгах төвийн эмэгтэйчүүдийн эмч Л.Амарзаяагийн 2014 оны 12 дугаар сарын 18-ны өдрийн “Өнөөдөр” сонинд өгсөн ярилцлагад “...умайг мэс заслаар авсан, эсхүл ховор тохиолдолд төрөлхийн умайгүй болон умайн хүнд хэлбэрийн гаж хөгжилтэй эмэгтэйчүүдэд тээгч эх хэрэгтэй болдог. Мөн тухайн эх хүүхэд тээхэд нас нь хэт оройтсон болон эрхтэн тогтолцооны хүнд хэлбэрийн эмгэгтэй эмэгтэйчүүдэд хамаарна. Тухайлбал, артерын даралт ихсэлтийн III, IV зэргийн эмгэгтэй эмэгтэй жирэмсэлвэл хүүхэд тээх хугацаанд өөрт нь болон ургийн амь насанд аюул учирч болно. Тиймээс үр шилжүүлэн суулгуулахаар хандаж буй эмэгтэйчүүдэд хүүхэд тээж болох эсэх, эсвэл тээгч эх шаардлагатай эсэхийг тодорхой шинжилгээ, оношлогоог үндэслэн шийддэг. Манай төв жилд дунджаар 5-10 тээгч эхэд үр шилжүүлэн суулгадаг...” гэсэн байна. Монгол Улсын хэмжээнд ЭНЭШТ, Баянгол, Ануухай зэрэг эмнэлгүүд үр шилжүүлэн суулгах эмчилгээ хийдэг байна.

Эмнэлзүйн талаас нь авч үзвэл тээгч эхээр хүүхэд тээлгэж төрүүлэх нь тээгч эх болон тээлгэж буй хүүхдийн эрүүл мэндэд сөрөг үр дагавартай

хэдий ч үргүйдлийн улмаас олон гэр бүл энэ арга замыг сонгож байгаа нь бодитой харагдаж байна. Хэрэв энэ харилцааг хуулиар зохицуулах шаардлагатай гэж үзвэл нөхөн үржихүйн эрүүл мэнд, үргүйдлийн шалтгаан, түүнээс урьдчилан сэргийлэх, үргүйдлээс үүсэн гарах сөрөг үр дагаврууд зэрэг эрүүл мэндийн цогц мэдлэгийг өсвөр наснаас нь сургалтын хөтөлбөрт оруулах, эрүүл мэндийн зөв дадал хэвшил суулгах зэрэг үргүйдлээс урьдчилан сэргийлэх арга хэмжээг ч мөн хуулийн хүрээнд зохицуулах шаардлага байгааг бусад орны туршлага, холбогдох судалгаа харуулж байна.

1. ГАДААДЫН ЗАРИМ ОРОНД ТЭЭГЧ ЭХЭЭР ХҮҮХДЭЭ ТЭЭЛГЭЖ ТӨРҮҮЛЭХ ХАРИЛЦААГ ЗОХИЦУУЛСАН БАЙДАЛ

Тээгч эхээр хүүхдээ тээлгэж төрүүлэх харилцаа нь сүүлийн жилүүдэд дэлхий даяар эрчимтэй хөгжиж буй харилцаа юм. Гаагийн бага хурлын Байнгын товчооноос мэдээлснээр тус үйл ажиллагаа нь 2006-2010 оны хороонд 1000 хувиар буюу 10 дахин өссөн байна. Энэхүү харилцаа нь улам бүр бизнесийн шинжтэй болж байгаа бөгөөд бусад сурвалжуудын мэдээлснээр энэ салбар нь жилийн 6 тэрбум ам.долларын эргэлттэй, тээгч эхээр тээлгэж төрүүлж байгаа хүүхдийн тоо мянгаар тоологдож байна. Гэвч тээгч эхээр хүүхдээ тээлгэн төрүүлж байгаа хүмүүс, төрж буй хүүхдийн статистик тоо мэдээлэл дутмаг байдаг ба энэ нь тус үйл ажиллагааг зөвшөөрсөн орнуудад төрж байгаа хүүхдийн тоо, мэдээг гаргахдаа хүүхдийг тээгч эхийн тусламжтай төрсөн эсэхийг бүртгэж, тайлагнадаггүй, мөн тус харилцаа нь цөөнгүй тохиолдолд хил дамнасан буюу олон улсын шинж чанартай, үүнээс гадна тээгч эхээр хүүхдээ төрүүлж буй харилцаанд оролцогч талууд өөрсдийгөө нийтэд ил болгох хүсэлгүй байдаг зэргээс шалтгаалдаг байна.²⁵⁰

Судлаачид тээгч эхээр хүүхдээ тээлгэж төрүүлэх харилцаа сүүлийн жилүүдэд эрчимтэй өсч байгааг Нөхөн үржихүйн туслах технологи /НҮТТ/-д гарсан ахиц дэвшилтэй холбон тайлбарлаж байна. Мөн захиалагч эцэг, эхийн генетик материал (бэлгийн эс)-ыг ашиглан тээгч эхээр хүүхдээ тээлгэж төрүүлэх нь сүүлийн жилүүдэд эрчимтэй өссөн, зарим судалгаагаар тээгч эхээр хүүхдээ тээлгэж төрүүлэхэд захиалагч эцэг, эхийн генетик материалыг бүрэн ашиглах явдал тус харилцааны 95 хувийг эзэлж байна гэж дүгнэжээ.

Кембрижийн Их сургуулиас тээгч эхээр хүүхэд тээлгэж төрүүлэх харилцааг хүлээн зөвшөөрдөг болон зөвшөөрдөггүй орнуудын судалгааг²⁵¹ /Хүснэгт 1/ гаргасан бөгөөд судалгаанаас үзэхэд ихэнх улс орнууд ашгийн бус хүмүүнлэгийн зорилгоор тээгч эх болох, тээгч эхээр хүүхэд тээлгэж төрүүлэх явдлыг хууль ёсны гэж үзэж байгаа бол Хятад, Герман, Итали, Япон, Франц, Турк зэрэг орнууд аль ч тохиолдолд хүлээн зөвшөөрдөггүй байна.

²⁵⁰ Surrogacy Law and Policy in the US: A National Conversation Informed by Global Lawmaking. Columbia Law School, Sexuality and Gender Law Clinic, 2016
https://web.law.columbia.edu/sites/default/files/microsites/gender-sexuality/files/columbia_sexuality_and_gender_law_clinic_-_surrogacy_law_and_policy_report_june_2016.pdf

²⁵¹ An Overview of Surrogacy Around the World <http://www.familiesthrusurrogacy.com/wp-content/uploads/2015/12/Overview-of-Surrogacy-Around-The-World.pdf>

Хүснэгт 1

	Хууль ёсны	Хууль бус
Нэр нь үл мэдэгдэх ДНК хандивлагчийг зөвшөөрөх	- АНУ, - Англи /хүүхэд 18 нас хүрсэн тохиолдолд хандаж болно./	- Герман - Франц
Нэр нь үл мэдэгдэх болон танигдсан ДНК хандивлагчийг хэрэглэх	- АНУ	- Франц - Швед - Япон
Ашиг олох зорилгоор тээгч эх болох	- АНУ /муж улсаар ялгаатай/ - Энэтхэг - Украин - Орос	- Англи - Австрали /муж улсаар ялгаатай/ - Канад - Хятад - Франц - Герман - Грек - Израиль - Итали - Япон - Нидерланд - Норвеги - Швед - Швейцар
Хүмүүнлэгийн зорилгоор тээгч болох	- АНУ (муж улсаар ялгаатай) - Англи - Канад - Австрали (муж улсаар ялгаатай) - Дани - Грек - Энэтхэг - Мексик (Хот, дүүргээр ялгаатай) - Норвеги - Испани - Швед - Швейцар - Украин	-Хятад -Герман -Итали -Япон

1.1. Тээгч эхээр хүүхдээ тээлгэж төрүүлэх харилцааг зөвшөөрдөг улс

1.1.1 БНЭУ

Энэтхэг Улсад ашиг олох зорилгоор тээгч эхийн үүрэг гүйцэтгэн бусдын хүүхдийг тээж төрүүлэх харилцааг 2002 оноос хүлээн зөвшөөрсөн байна. Тус улс нь олон улсын түвшинд тээгч эхээр хүүхэд тээлгэж төрүүлэх харилцаанд тэргүүлэх байдалтай байгаагийн зэрэгцээ энэ зорилгоор тухайн улсыг зорих гадаад иргэдийн урсгал нэмэгдсээр байна.

Энэтхэгт тээгч эхээр хүүхдээ тээлгэж төрүүлэх харилцаа нь харьцангуй бага өртөгтэй байдаг тул аж үйлдвэржсэн орнуудын хосууд ихэнхдээ энэ улсыг сонгох болсон. Мөн энэ чиглэлээр үйл ажиллагаа эрхэлж буй эрүүл мэндийн байгууллагуудын өрсөлдөх чадвар нь үнэ өртөг болон тээгч эхийн нууцлалыг хамгаалах тал дээр ахицтай хөгжиж байгаа юм. Эдгээр эрүүл мэндийн байгууллагууд нь Англи, АНУ дахь эрүүл мэндийн байгууллагуудтай ижил төрлийн журмаар үйлчилгээ үзүүлдэг бөгөөд үйлчилгээний төлбөрийн хэмжээ нь тухайн улсуудтай харьцуулахад 1/3-тэй тэнцэж байна. Тээгч эхээр хүүхдээ тээлгэж төрүүлэх харилцаанд талуудын хооронд байгуулсан гэрээ болон Нөхөн үржихүйн туслах технологи бүхий клиник (ART Clinics)-үүдийн зөвлөмж чухал ач холбогдолтой байсан бол 2016 оны Тээгч эхээр хүүхдээ тээлгэж төрүүлэх тухай хуулийн төслөөр олон шинэ зохицуулалт, хориглолтыг тусгасан.

Эрх зүйн орчин

Тус улсад тээгч эхээр хүүхдээ тээлгэж төрүүлэх харилцааг зохицуулсан Парламентаас батлан гаргасан эрх зүйн зохицуулалт байхгүй бөгөөд Энэтхэгийн Анагаахын судалгааны зөвлөл болон Үндэсний Анагаахын Шинжлэх Ухааны Академаас 2005 онд гаргасан Үндэсний удирдамж гол зохицуулалт болж ирсэн.

Тээгч эхээр хүүхдээ тээлгэж төрүүлэх харилцааны тухай асуудлыг олон жил авч хэлэлцсэний үндсэн дээр 2016 онд Энэтхэгийн Засгийн Газраас Тээгч эхээр хүүхдээ тээлгэж төрүүлэх тухай хуулийн төсөл (“**Surrogacy Bill**”) -ийг боловсруулж парламентад өргөн барьсан байна. Энэхүү хуулийн төслийг боловсруулах явцад зөвхөн хүмүүнлэгийн журмаар үр тээлгэхийг зөвшөөрч, арилжааны журмаар үр тээлгэх асуудлыг хориглох, тээгч эхийг зөвхөн ойрын төрөл садангийн хүмүүс дотроос сонгох, зөвхөн Энэтхэг Улсын иргэн бөгөөд 5 жилийн турш гэр бүлийн харилцаатай, байгалийн жамаар үр хүүхэдтэй болох боломжгүй гэдэг нь тогтоогдсон гэр бүлийн хүмүүст зөвшөөрөх зэрэг зохицуулалтыг хийхэд нэлээд их мэтгэлцээн үүссэн байна.

Энэтхэгийн хуулийн комисс нь 228 дугаар бүхий “Нөхөн үржихүйн технологийн клиникүүдийн тээгч эхээр хүүхдээ тээлгэж төрүүлэх харилцаанд талуудын эдлэх эрх, хүлээх үүргийг тодорхойлох хуулийн зохицуулалтын хэрэгцээ шаардлага”-ыг тодорхойлсон дүгнэлтийг гаргасан. Үүнд:

- Тээгч эхээр хүүхдээ тээлгэж төрүүлэх харилцаа нь талуудын хооронд байгуулсан гэрээнд үндэслэх, энэхүү гэрээнд тээгч эхийн хүүхдийг тээж төрүүлэх талаар санал болгосон боломжит бүх саналыг тусгах ба тээгч эхийн нөхрийн, эсхүл гэр бүлийн бусад гишүүдийн зөвшөөрөл, үр шилжүүлэн суулгахад баримтлах эрүүл мэндийн нөхцөл, журам, хүүхдийг төрүүлэх хүртэлх хугацаанд гарч болох бүх зардлын тооцоолол, түүнийг хариуцах, тээгч эх хүүхдийг төрүүлсний дараа генетикийн эцэг, эхэд нь өгөх гэх мэт асуудлуудыг нарийн заасан байна. Гэхдээ эдгээр зохицуулалтууд нь ашиг олох зорилгоор хийгдэх ёсгүй;
- Тээгч эхээр хүүхдээ тээлгэж төрүүлэх тухай гэрээнд хэрэв тухайн хүүхдийг захиалагч гэр бүлд хүлээлгэн өгөхөөс өмнө захиалагч эцэг, эх, эсхүл тэдгээрийн аль нэг нь нас барсан, эсхүл гэр бүл салсан тохиолдолд хосуудын хэн нь ч хүүхдийг авах хүсэлгүй бол захиалагч эцэг, эх тухайн хүүхдийн эдийн засгийн баталгааг хангах үүргийг гэрээгээр хүлээх;
- Гэрээг байгуулахдаа тээгч эхийг амь насны даатгалд даатгуулах асуудлыг тусгасан байх;
- Захиалагч эцэг, эхийн аль нэг нь заавал донор байх ёстой. Учир нь хүүхэд эцэг, эхийн хоорондын хайр энэрэл нь биологийн холбооноос хамааралтай байдаг. Мөн түүнчлэн үрчлэлтийн харилцаанд гардаг хүүхдийн хүчирхийллээс сэргийлэх нөхцөл болно;
- Тухайн хүүхдийг биологийн эцэг, эхийн хууль ёсны хүүхэд мөн болохыг үрчлэлт, эсхүл асран хамгаалагч тогтоолгох шаардлагагүйгээр хүлээн зөвшөөрөх;
- Хүүхдийн төрсний гэрчилгээнд зөвхөн захиалагч эцэг, эхийн нэрийг бичих;
- Донор болон тээгч эхийн тухай нууцлалыг хамгаалах;
- Хүүхдийн хүйсийг заасан гэрээ хийхийг хориглох;
- Үр хөндөлт хийлгэх тохиолдолд 1971 оны Жирэмслэлтийг эмнэлгийн аргаар зогсоох тухай хуулийг баримтлах зэрэг асуудлыг оруулсан байна.

Энэхүү хууль тогтоох комиссын гаргасан дүгнэлт нь тээгч эхээр хүүхдээ тээлгэж төрүүлэх харилцаанд баримтлах оновчтой арга замыг тодорхойлж өгсөн. Үр тээх явцад эмэгтэйчүүдэд хүчирхийлэл үйлдэгдэх бас нэг нөхцөл болдог тул хуулийн хүрээнд зохицуулах шаардлагатай чухал асуудлын нэг мөн юм. Хууль тогтоох комисс нь арилжааны журмаар тээгч эхээр хүүхдээ тээлгэж төрүүлэх харилцааны эсрэг байр суурьтай байгаагаа мөн адил илэрхийлсэн байна.

Тээгч эхээр хүүхдээ тээлгэж төрүүлэх тухай 2016 оны хуулийн төсөл нь энэ харилцаанд хууль эрх зүйн хувьд тодорхой бус байгаа зарим асуудлыг нарийвчлан зохицуулахыг зорьсон. Үүнд:

- Энэхүү төслийн хүрээнд арилжааны журмаар тээгч эхээр хүүхдээ тээлгэж төрүүлэх харилцааг хориглосон;

- Байгалийн жамаар үр хүүхэдтэй болж чадахгүй нь тогтоогдсон бөгөөд зөвхөн Энэтхэг Улсын иргэн гэр бүлийн хосууд тээгч эхээр хүүхдээ тээлгэж төрүүлэхийг зөвшөөрсөн;
- Гадаадын иргэд тус улсад тээгч эх хайх, түүнтэй ямар нэгэн байдлаар харилцаа тогтоохыг хориглосон;
- Захиалагч эцэг, эх нь тээгч эхийн зөвхөн эмчилгээний зардлыг хариуцах ба өөр бусад хэлбэрээр төлбөр төлөх, санхүүгийн дэмжлэг үзүүлэхийг хориглосон;
- Энэ чиглэлээр эрүүл мэндийн үйлчилгээ үзүүлэгч байгууллагуудын баримтлах удирдамжийг боловсруулах, тэдгээрт хяналт тавих үндэсний хэмжээний байгууллагын шинэ тогтолцоог бүрдүүлэхийг зорьсон;
- Тээгч эх болон түүний төрүүлсэн нярайтай холбоотой эрхийг тодорхойлж, захиалагч эцэг, эхийн асуудлыг хялбаршуулж өгсөн;
- Тээгч эх нь захиалагч эцэг, эхийн ойрын төрөл садангийн хүн байх, садан төрлийн холбоогүй хүн тээгч эх болохыг хориглосон;
- Тээгч эхэд хууль зүйн туслалцаа үзүүлэх заалтыг тусгасан байна.

Энэтхэг Улсын Дээд шүүхийн шүүгч асан, Гадаад хэргийн сайд хатагтай Сушма Свараж Тээгч эхээр хүүхдээ тээлгэж төрүүлэх тухай 2016 оны хуулийн төслийн тазлаар өөрийн байр сууриа илэрхийлсэн байна. Тэрээр: “Засгийн газар арилжааны журмаар тээгч эхээр хүүхдээ тээлгэж төрүүлэх харилцааг хориглохын тулд энэхүү хуулийн төслийг дэмжсэн. Энэ нь маш чухал төсөл бөгөөд эмэгтэйчүүдийн эрхийг хамгаалах чиглэлээр хийгдсэн хувьсгал юм. Сүүлийн жилүүдэд ядуу амьдралтай эмэгтэйчүүдийн савыг хүүхэд үржүүлж, төрүүлэхэд ашиглах бизнес дэлгэрсэн ба энэ нь тухайн эмэгтэйд зовлон шаналангаас өөр зүйл үлдээдэггүй. Одоогоор Энэтхэг Улсад 2000-аас илүү энэ чиглэлийн үйл ажиллагаа явуулдаг эрүүл мэндийн байгууллага ажиллаж байна. Энэ журмын төслийн хүрээнд арилжааны журмаар үр тээлгэхийг бүрмөсөн хориглосон. Нөгөө талаас байгалийн жамаар хүүхэд олж, тээх боломжгүй хосууд байгаа ба тэдний төрөл садангийн хүмүүс нь тэдэнд туслах хүсэлтэй байдаг, энэ тохиолдлыг зохицуулахын тулд хүмүүнлэгийн журмаар үр тээлгэхийг зөвшөөрсөн зохицуулалт хийгдсэн. Энэхүү журмын төслийн хамгийн гол цэг нь энэ асуудал юм. Тээгч эхээр хүүхдээ тээлгэж төрүүлэх харилцааг зохицуулах Үндэсний зөвлөлийг Эрүүл мэндийн сайд ахлах бөгөөд зөвлөлийн бүрэлдэхүүнд нь 3 эмэгтэй парламентын гишүүн ажиллах болно. Зөвхөн Энэтхэг Улсын иргэн хосуудад хүмүүнлэгийн журмаар тээгч эхээр хүүхдээ тээлгэж төрүүлэхийг зөвшөөрсөн ба гадаадын иргэдэд зөвшөөрөөгүй. Мөн түүнчлэн зөвхөн гэр бүлийн хосуудад энэхүү харилцааг зөвшөөрсөн бөгөөд ижил хүйстэн, ганц бие хүмүүс, хамтран амьдрагчид хориглосон. Хосууд 5 жилийн турш гэр бүлийн харилцаатай байсан байхыг шаардах ба эмэгтэй 23-50, эрэгтэй 26-55 настай байх шалгуурыг тавьсан ба тухайн гэр бүлийн хос нь байгалийн жамаар үр хүүхэдтэй болох боломжгүй гэдгийг эмнэлгийн

байгууллага тогтоосон байх шаардлагатай. Мөн түүнчлэн өмнө нь өөрийн, эсхүл өргөмөл хүүхэдтэй эцэг, эхэд тээгч эхээр хүүхдээ тээлгэж, төрүүлэхийг хориглосон. Нэг эмэгтэй зөвхөн нэг л удаа тээгч эх болохыг зөвшөөрсөн. Тээгч эхийн төрүүлсэн хүүхэд нь энгийн хүүхдийн нэгэн адил эрхтэй байх ба өв залгамжлалын харилцаанд ч ямар нэгэн ялгавартай зохицуулалт хийхгүй. Эмнэлгийн байгууллага нь тухайн хүүхэдтэй холбоотой мэдээллийг 25 жил хадгалах ба журмыг зөрчсөн тохиолдолд 10 жилийн хорих ял, эсхүл 10 лакаар торгох шийтгэл оногдуулна”²⁵² гэжээ.

Энэтхэг Улсад тээгч эхээр хүүхдээ тээлгэж төрүүлэх харилцаа нь хавтгайрч, эмэгтэйчүүдийн эрх зөрчигдөх болсон тул 2016 онд Тээгч эхээр хүүхдээ тээлгэж төрүүлэх тухай хуулийн төслийг боловсруулсан ба тус улсын парламентаас энэхүү хуулийг баталсан тохиолдолд арилжааны журмаар тээгч эхээр хүүхдээ тээлгэж төрүүлэх явдлыг бүрмөсөн хориглох, зөвхөн хүмүүнлэгийн журмаар тээгч эхийн харилцааг зөвшөөрөх ба захиалагч эцэг, эхэд тавигдах шаардлагыг нарийн зохицуулж өгсөн байна. Энэтхэгийн хуулийн комиссийн дүгнэлт болон эмэгтэйчүүдийн төлөөлөл болсон улстөрчдийн үзэл, 2016 оны хуулийн төслийн үзэл баримтлалаас дүгнэхэд тээгч эхээр хүүхдээ тээлгэж төрүүлэх харилцааны хүрээ хязгаар, хэлбэрийн тал дээр санал нэгтэй байгаа нь харагдаж байна.

1.1.2. ОХУ

Оросын Холбооны Улс /цаашид ОХУ/-д тээгч эхээр хүүхдээ тээлгэж төрүүлэхтэй холбоотой харилцааг 1995 онд батлагдсан Гэр бүлийн тухай хуульд тусган хуулиар зөвшөөрөх болсон. Энэ хуулийг 1996 оны 3 дугаар сарын 1-ний өдрөөс дагаж мөрдсөн.

ОХУ-д дээрх харилцааг дараах эрх зүйн баримт бичгүүдээр зохицуулж байна.

Үүнд:

- 1) Оросын Холбооны Улсын Гэр бүлийн тухай хууль /1995/;
- 2) Оросын Холбооны Улсын иргэдийн эрүүл мэндийг хамгаалах эрх зүйн байдлын тухай хууль /2011/;
- 3) Иргэний бүртгэлийн тухай хууль /1997/;
- 4) Нөхөн үржихүйн туслах технологийг ашиглах, хориглох, хязгаарлах журам /Эрүүл мэндийн сайдын 2012 оны 107 дугаар тушаал/.

ОХУ-ын иргэдийн эрүүл мэндийг хамгаалах эрх зүйн байдлын тухай хууль /цаашид “Эрүүл мэндийн тухай хууль” м гэх/-ийн²⁵³ 55-р зүйлд тээгч эхээр хүүхдээ тээлгэж төрүүлэхтэй холбоотой суурь харилцааг зохицуулахаар тусгасан. Шинэчилсэн найруулгыг 2011 оны 11 дүгээр сарын 21-ний өдөр баталж, дараа оны 1 дүгээр сарын 1-ний өдрөөс эхлэн дагаж мөрдсөн. Үүнээс өмнө Иргэдийн эрүүл мэндийг хамгаалах тухай хуулийг 1993 онд баталж байсан.

²⁵² The New Draft Surrogacy (Regulation) Bill, 2016 -http://www.imamangaluru.com/IMA/uploaded2/surrogacy_bill.pdf

²⁵³ Федеральный закон от 21.11.2011 N 323-ФЗ (ред. от 03.07.2016) "Об основах охраны здоровья граждан в Российской Федерации" (с изм. и доп., вступ. в силу с 01.01.2017). Эх сурвалж: www.consultant.ru. 2017.01.05.

Эрүүл мэндийн тухай хуульд зааснаар нөхөн үржихүйн туслах технологийг ашиглах, хориглох болон хязгаарлах журмыг батлах²⁵⁴ бөгөөд *Эрүүл мэндийн сайд 2012 оны 107 дугаар тушаалаар 13 хавсралт бүхий "Нөхөн үржихүйн туслах технологийг ашиглах, хориглох, хязгаарлах журам"*²⁵⁵ /цаашид "Журам" гэх/-ыг баталсан. Энэ журмаас өмнө Эрүүл мэндийн сайдын 1993 оны 301, 2003 оны 67 дугаар тушаалаар 2 журам батлагджээ.

Энэ журмын 77-83 дугаар зүйлд нөхөн үржихүйн туслах технологийг хэрэглэх болон хэрэглэхийг хориглосон зохицуулалт, өвчтөнийн хамрагдах шаардлагатай эмнэлгийн нарийн шинжилгээний жагсаалт, тавигдах шаардлага зэрэг эрүүл мэндийн асуудлыг тусгасан байна.

Тээгч эхээс төрсөн хүүхдийн эцэг, эх тогтоох, хүүхэд болон түүний эцэг, эхийг төрсний бүртгэлд бүртгэхтэй холбоотой харилцааг 1995 онд батлагдсан *ОХУ-ын Гэр бүлийн тухай хууль /цаашид Гэр бүлийн тухай хууль/-ийн*²⁵⁶ 51, 52 дугаар зүйл, *Иргэний бүртгэлийн тухай хуулийн*²⁵⁷ 16-р зүйлийн 5 дахь хэсэгт зааснаар тус тус зохицуулна.

Гэвч тус улсад тээгч эхээр хүүхдээ тээлгэж төрүүлэхтэй холбоотой харилцааг хуулиар бүрэн зохицуулж чадаагүй байна.²⁵⁸ Тухайлбал,

- захиалагч эцэг, эхэд тавигдах шаардлага тодорхойгүй;
- захиалагч эцэг, эх нь гэрлэлтээ заавал бүртгүүлэх шаардлагагүй;
- захиалагч эцэг, эхийн оршин суугаа хаяг, эсхүл иргэний харьяаллыг заавал шаардахгүй;
- хүүхэд болон эцэг, эхийн генетик холбоо чухал гэж тооцохгүй;
- тээгч эхэд төлөх төлбөрийн дээд хязгаарыг тогтоогоогүй буюу арилжааны шинжтэй;
- тээгч эх болон захиалагч эцэг, эхийн хооронд байгуулах ажил гүйцэтгэх гэрээг зохицуулсан нарийн зохицуулалт байхгүй гэх мэт.

Хуулийн тодорхойлолт

ОХУ-д тээгч эхээр хүүхдээ тээлгэж төрүүлэхийг нөхөн үржихүйн туслах технологид хамааруулан авч үздэг байна. Эрүүл мэндийн тухай хуульд холбогдох нэр томъёог дараах байдлаар тодорхойлсон байна.

- *Нөхөн үржихүйн туслах технологи* - үр тогтоох үйл явцын аль нэг үе шат, эсхүл бүх үе шатанд болон үр хөврөлийн эрт үеийн өсөлтийг эхийн биеийн гадна явуулах /үүнд донорын, эсхүл хөлдөөсөн хөврөлийн эс, нөхөн үржихүйн эрхтний эд, үр хөврөлийг ашиглах, мөн тээгч эхээр хүүхдээ тээлгэж төрүүлэхийг хамааруулна/ зэрэг үргүйдлийг эмчлэх аргуудыг ойлгоно.²⁵⁹

²⁵⁴ Эрүүл мэндийн тухай хуулийн 55.2.

²⁵⁵ Приказ Минздрава России от 30.08.2012 N 107н (ред. от 11.06.2015) "О порядке использования вспомогательных репродуктивных технологий, противопоказаниях и ограничениях к их применению" (Зарегистрировано в Минюсте России 12.02.2013 N 27010). Эх сурвалж: www.garant.ru. 2017.01.05.

²⁵⁶ "Семейный кодекс Российской Федерации" от 29.12.1995 N 223-ФЗ (ред. от 30.12.2015). Эх сурвалж: www.consultant.ru. 2017.01.05.

²⁵⁷ Федеральный закон от 15.11.1997 N 143-ФЗ (ред. от 03.07.2016) "Об актах гражданского состояния". Эх сурвалж: www.consultant.ru. 2017.01.05.

²⁵⁸ Пурге А.Р. Проблемы правового регулирования суррогатного материнства в Российской Федерации. Скрытое наружное наблюдение (слежка) Днепрпетровск. ЕврАзЮж № 4 (47) 2012. Эх сурвалж: www.eurasialaw.ru

²⁵⁹ Эрүүл мэндийн тухай хуулийн 55.1.

- *Тээгч эхээр хүүхдээ тээлгэж төрүүлэх* - тээгч эх болон үр тогтооход үр хөврөлийг нь ашигласан буюу захиалагч эцэг, эх, эсхүл эмнэлгийн дүгнэлтээр хүүхэд тээж төрүүлэх боломжгүй бөгөөд гэрлэлтээ бүртгүүлээгүй эмэгтэйн хооронд байгуулсан гэрээний дагуу хүүхдийг тээлгэж төрүүлэхийг /үүнд дутуу төрөлт хамаарна/ ойлгоно.²⁶⁰
- *Тээгч эх /суррогатная маты/* - гэрээний дагуу үр хөврөлийг шилжүүлж суулгасны дараа хүүхэд тээж байгаа эмэгтэйг хэлнэ.²⁶¹
- *Генетик эцэг, эх* - үр хөврөлийг нь ашигласан буюу захиалагч эцэг, эх, гэрлэлтээ бүртгүүлээгүй эмэгтэйг ойлгоно.²⁶²

Захиалагч эцэг, эх нь хэн байх вэ²⁶³

Гэрлэлтээ бүртгүүлсэн болон бүртгүүлээгүй эрэгтэй, эмэгтэй хүмүүс нөхөн үржихүйн туслах технологийг хэрэглэж болох ба тэд шаардлагатай мэдээллийг бүрэн авч, сайн дурын үндсэн дээр тээгч эхээр хүүхдээ тээлгэж төрүүлэхийг зөвшөөрсөн байна. Гэрлэлтээ бүртгүүлээгүй эмэгтэй дээрх журмын дагуу зөвшөөрсөн тохиолдолд мөн оролцож болно.

Тээгч эхээр хүүхдээ тээлгэж төрүүлэх нь

Эрүүл мэндийн сайдын баталсан журмаар тээгч эхээр хүүхдээ тээлгэж төрүүлэх үндсэн үйл явц нь 6 үе шаттай²⁶⁴ бөгөөд дараах тохиолдолд энэ үйл явцад оролцохыг зөвшөөрсөн²⁶⁵ байна. Үүнд:

- 1) савгүй бол /төрөлхийн, эсхүл олдмол/;
- 2) төрөлхийн хөгжлийн согог, эсхүл өвчний улмаас савны хөндийн, эсхүл хүзүүний гажигтай бол;
- 3) умайн эмгэгтэй бол /умайн хөндийн наалдац, умайн хатингиршил/;
- 4) нөхөн үржихүйн туслах технологийг хэрэглэхийг хориглох өвчний жагсаалтад орсон өвчин эмгэгтэй бол /эрүүл мэндийн байдал/;
- 5) сайн чанарын үр хөврөлийг давтан шилжүүлэн суулгалт амжилтгүй болсон /3 ба түүнээс дээш удаа/, эсхүл шилжүүлэн суулгахад жирэмслэхгүй байгаа;
- 6) зуршсан зулбалт /3 ба түүнээс дээш удаа/.

Хориглосон зохицуулалт

Эрүүл мэндийн тухай хуулийн 55.4-т заасны дагуу нөхөн үржихүйн туслах технологийг хэрэглэх бол хүйс дагасан удамшлын өвчин дамжихаас бусад тохиолдолд ирээдүйн хүүхдийн хүйсийг сонгохыг хориглоно.

²⁶⁰ Эрүүл мэндийн тухай хуулийн 55.9.

²⁶¹ Мөн тэнд.

²⁶² Эрүүл мэндийн сайдын баталсан журмын 77-р зүйл.

²⁶³ Эрүүл мэндийн тухай хуулийн 55.3.

²⁶⁴ Эрүүл мэндийн сайдын баталсан журмын 83-р зүйл.

²⁶⁵ Эрүүл мэндийн сайдын баталсан журмын 79-р зүйл.

Тээгч эхэд тавигдах шаардлага

Эрүүл мэндийн тухай хуулийн 55.10-т зааснаар тээгч эхэд дараах шаардлагыг тавьсан байна. Үүнд:

- 20-35 настай байх;
- өөрийн нэгээс доошгүй эрүүл хүүхэдтэй байх;
- хүүхдийн эрүүл мэндийн байдлыг эрүүл гэж дүгнэсэн эмнэлгийн дүгнэлт байх;
- тээгч эх болохыг зөвшөөрсөн тухай бичгээр мэдэгдсэн байх;
- хэрэв тээгч эх нь тус улсын хуулийн дагуу гэрлэлтээ бүртгүүлсэн бол нөхрийн зөвшөөрлийг бичгээр гаргуулсан байх.

Эрүүл мэндийн сайдын баталсан журмын 2 дугаар хавсралтаар нөхөн үржихүйн туслах технологийг хэрэглэхийг хориглох жагсаалтад орсон өвчин эмгэгтэй эмэгтэй тээгч эх болохыг хориглосон.²⁶⁶

Мөн тээгч эх нь нэгэн зэрэг өндгөн эсийн донор буюу генетик эх байж болохгүйг хуулиар тогтоосон. Захиалагч эхийн өндгөн эсийг ашиглаж тээгч эхэд үр шилжүүлэн суулгах буюу үр бүрэн шилжүүлэн суулгахыг /full IVF - full In Vitro Fertilization/ хүлээн зөвшөөрсөн.²⁶⁷

Эрүүл мэндийн сайдын баталсан журмын 81 дүгээр зүйлд тээгч эх нь “Дархлалын олдмол хомсдол /ДОХ/, халдварт өвчнөөс урьдчилан сэргийлэх, тэмцэх төв”-ийн халдварт өвчин судлалын эмчээс зөвлөгөө авч, өөрийн эрүүл мэндэд учирч болзошгүй эрсдэлийн талаар бүрэн мэдээлэл авсны дараа сайн дурын үндсэн дээр зөвшөөрсөн байхыг заасан.

Тээгч эхээр хүүхдээ тээлгэж төрүүлэх тухай гэрээ

Тээгч эхээр хүүхдээ тээлгэж төрүүлэх тухай гэрээ нь тус улсад гэрээний бие даасан шинэ төрөл юм. Тээгч эх болон захиалагч эцэг, эхийн хооронд байгуулах ажил гүйцэтгэх гэрээг зохицуулсан нарийн зохицуулалт байхгүй тул ОХУ-ын Иргэний хуулийн²⁶⁸ 779 дүгээр зүйлд заасан “хөлсөөр ажил гүйцэтгэх гэрээ”-гээр зохицуулдаг байна.

Хөлсөөр ажил гүйцэтгэх гэрээгээр ажил гүйцэтгэгч нь захиалагчийн даалгаврын дагуу ажил гүйцэтгэх, харин захиалагч нь ажлын хөлс төлөх үүргийг тус тус хүлээнэ. Гэрээний дагуу хэд хэдэн төрлийн ажил гүйцэтгэхийг заасны нэг нь эмнэлгийн үйлчилгээ хамрагдаж байна.

Тээгч эхийн жирэмслэлт хэвийн үргэлжлэх, эсхүл эрүүл хүүхэд төрөх эсэх нь тодорхой бус, гэрээний талууд өөрсдийн үүргийг биелүүлэх эсэхэд баталгаа байхгүй учраас гэрээг дүгнэхэд хүндрэлтэй байдаг. Хэрэв тээгч эхэд үр хөврөлийг шилжүүлэн суулгасан, тэрээр хүүхдийг тээж, ургийн хөгжилд таатай нөхцөл бүрдүүлсэн бол ажил гүйцэтгэсэн гэж үзнэ.

Ажлын хөлсний хувьд гэрээ нь хөлсөөр, эсхүл үнэ төлбөргүй гүйцэтгэж болно. Хөлсөөр ажил гүйцэтгэх гэрээгээр хүүхэд төрсөн эсэх, хүүхэд эрүүл төрсөн эсэхээс үл хамааран тээгч эхэд хөлс төлнө.

²⁶⁶ Эрүүл мэндийн сайдын баталсан журмын 80-р зүйл.

²⁶⁷ A Comparative Study on the Regime of Surrogacy in EU Member States. Policy Department C: Citizens' Rights and Constitutional Affairs, European Parliament, Brussels, 2013. P. 334.

²⁶⁸ Гражданский кодекс Российской Федерации. Принят Государственной Думой 22 декабря 1995 года.

Гэрээний талууд нь хамгийн түрүүнд тээгч эх болон захиалагч, эсхүл генетик эцэг, эхийн хооронд байгуулна. Үүнтэй зэрэгцэн тээгч эхээр хүүхдээ тээлгэж төрүүлэх үйл явцад эрх зүйн болон зохион байгуулах чиг үүрэгтэй оролцож байгаа эмнэлгийн байгууллага, хуулийн компани гэрээний тал болно.

Гэрээний бусад нөхцөлүүдийн хувьд практик дээр дараах асуудлуудыг гэрээнд заавал тусгаж байна. Үүнд:

- 1) гэрээний талуудын онцлог;
- 2) ажил гүйцэтгэх гэрээний хугацаа;
- 3) тээгч эхэд үр хөврөлийг шилжүүлэн суулгах, тээгч эхийн жирэмсний хяналт, төрөх эмнэлгийн байгууллагын талаарх мэдээлэл;
- 4) тээгч эхийн жирэмсний үедээ амьдрах газар;
- 5) тээгч эхэд төлөх хөлс;
- 6) тээгч эхийн асаргаа, материаллаг хангамжтай холбоотой зардал, эсхүл түүний эрүүл мэндэд учирч болох хохирлыг нөхөн төлөх, түүний нөхцөл;
- 7) хүүхэд эрүүл төрөөгүй тохиолдолд талуудын хүлээх үүрэг;
- 8) жирэмслэлтийг зохиомлоор зогсоосон үед тээгч эхэд хүлээлгэх хариуцлага;
- 9) шаардлагатай бол гэрээний нууцыг хадгалах;
- 10) гэрээний үүргээ биелүүлээгүй талуудад хүлээлгэх хариуцлага;
- 11) гэрээг цуцлах үндэслэл, үр дагавар гэх мэт.

Тээгч эхээс төрсөн хүүхдийг төрсний бүртгэлд бүртгэх

Гэр бүлийн тухай хуулийн 51.4-т зааснаар захиалагч эцэг, эх нь тээгч эхээр хүүхдээ тээлгэж төрүүлэх зорилгоор түүнд өөрсдийн үр хөврөлийг шилжүүлэн суулгах тухай хүсэлтээ бичгээр гаргаж, уг аргыг хэрэглэсний үр дүнд хүүхэдтэй болсон тохиолдолд гагцхүү тээгч эхийн зөвшөөрлөөр хүүхдийг төрсний бүртгэлд бүртгүүлэхдээ захиалагч эцэг, эхийг хууль ёсных гэж бүртгэнэ.

Эндээс үзэхэд, хэрэв тээгч эх хүсвэл төрүүлсэн хүүхдийнхээ хуулийн ёсны эх нь байх боломжтой. Эрх зүйн энэхүү зохицуулалт нь тээгч эхээр хүүхдээ тээлгэж төрүүлэх гэрээнд оролцогч эмэгтэйчүүдийг ашиглахын эсрэг үндсэн баталгааны нэг гэж үздэг.²⁶⁹

Харин хүүхдийг төрсний бүртгэлд бүртгүүлсний дараа захиалагч эцэг, эх болон тээгч эхийн аль нэг нь хүүхдийн хууль ёсны эцэг, эхийн талаар аливаа маргаан гаргах эрхгүй болохыг Гэр бүлийн тухай хуулийн 52.3-т заасан.

Хэдийгээр Эрүүл мэндийн тухай хуулийн 55.3-т гэрлэлтээ бүртгүүлээгүй хосууд, эсхүл эмэгтэй нөхөн үржихүйн туслах технологийг хэрэглэж болохыг заасан боловч Гэр бүлийн тухай хуульд тэдний тээгч

²⁶⁹ Мөн тэнд.

эхээс төрсөн хүүхдийг төрсний бүртгэлд хэрхэн бүртгэхийг зохицуулаагүй байна. Гэр бүлийн тухай хуулийн 55.2, 55.3-т бүртгэлтэй холбоотой ерөнхий зохицуулалтыг дараах байдлаар тогтоосон байна. Үүнд:

- Хэрэв эцэг, эх нь гэрлэлтээ бүртгүүлээгүй бол эхийн гаргасан өргөдлийн дагуу хүүхдийн эхийн мэдээллийг төрсний бүртгэлд бүртгэнэ. Харин хүүхдийн эцгийн мэдээллийг эцэг, эхийн хамтран гаргасан өргөдөл, эсхүл эцгийн гаргасан өргөдөл, эсхүл шүүхийн шийдвэрийг үндэслэж төрсний бүртгэлд бүртгэнэ.
- Гэрлэлтээ бүртгүүлээгүй эхээс төрсөн хүүхдийг төрсний бүртгэлд бүртгэх тохиолдолд эцэг, эхийн хамтран гаргасан өргөдөл, эсхүл хүүхдийн эцэг тогтоосон тухай шүүхийн шийдвэр байхгүй бол хүүхдийг эхийнх нь овгоор төрсний бүртгэлд бүртгэнэ. Харин хүүхдийн эцгийн овог, нэрийг эхийн гаргасан өргөдлийн дагуу төрсний бүртгэлд бүртгэнэ. /51.3/

Тээгч эхээс төрсөн хүүхдийг улсын бүртгэлд бүртгэхэд эмнэлгийн байгууллагаас дараах хоёр баталгааг гаргуулж авна.²⁷⁰ Үүнд:

- 1) хүүхэд төрсөн талаарх баталгаа;
- 2) захиалагч эцэг, эхийг хууль ёсны эцэг, эх гэж бүртгэхийг зөвшөөрсөн тухай тээгч эхийн өргөдлийг баталсан баталгаа.

Бүртгэлтэй холбоотой Үндсэн хуулийн маргаан²⁷¹

Тус улсад тээгч эх нь захиалагч буюу генетик эцэг, эхийг хүүхдийн хууль ёсны эцэг, эхээр төрсний бүртгэлд бүртгүүлэхээс татгалзсан тохиолдол гарсан байна. Төлөвлөж байсан эцэг Ч.П. болон эх Ч.Ю. нар ОХУ-ын Үндсэн хуулийн шүүхэд Гэр бүлийн тухай хуулийн 51.4, Иргэний бүртгэлийн тухай хуулийн 16.5-ыг ОХУ-ын Үндсэн хуулийн 19, 38 дугаар зүйлийг /бүгд хууль, шүүхийн өмнө эрх тэгш байх; эх, хүүхэд, гэр бүл төрийн хамгаалалтад байна/ зөрчсөн тухай гомдол гаргажээ.

2010 оны 2 дугаар сарын 8-нд эхнэр, нөхөр Ч. болон иргэн Р. нарын хооронд тээгч эхээр хүүхдээ тээлгэж төрүүлэх тухай гэрээ байгуулсан. Гэрээний дагуу тээгч эхэд захиалагч эцэг, эх буюу генетик эцэг, эхийн үр хөврөлийг шилжүүлэн суулгаж, үүний үр дүнд тээгч эх нь жирэмслэсний дараа жирэмслэлт болон төрөх үеийн, захиалагч эцэг, эхийн асрамжид хүүхдийг шилжүүлэх үүргийг хүлээсэн байна.

2010 оны 2 дугаар сарын 19-нд эмч нар иргэн Р. буюу тээгч эхийг жирэмсэн болсныг баталгаажуулсан. Иргэн Р. нь 2010 оны 6 дугаар сарын 15-нд тээгч эх болох тухай хүсэлтээ буцаан авчээ. Тэрээр 11 дүгээр сарын 4-нд хүүхдээ төрүүлсэн байна. Холбогдох бүртгэлийн байгууллага 12 дугаар сарын 14-нд хүүхэд төрүүлсэн эхийн гаргасан өргөдлийн дагуу хүүхдийг төрсний бүртгэлд бүртгэж, хүүхдийн эхээр иргэн Р-ийг, харин хүүхдийн эцгээр иргэн Р-ийн салсан нөхрийг түүний зөвшөөрсний дагуу тус тус бүртгэжээ.

Үндсэн хуулийн шүүх эхнэр, нөхөр Ч. нарын гомдлыг хянан үзээд, 2012 оны 880 дугаар шийдвэрээрээ тэдний гомдлыг хэрэгсэхгүй болгосон.

²⁷⁰ Иргэний бүртгэлийн тухай хуулийн 16.5.

²⁷¹ Определение Конституционного Суда РФ от 15.05.2012 N 880-О "Об отказе в принятии к рассмотрению жалобы граждан Ч.П. и Ч.Ю. на нарушение их конституционных прав положениями пункта 4 статьи 51 Семейного кодекса Российской Федерации и пункта 5 статьи 16 Федерального закона "Об актах гражданского состояния". Эх сурвалж: www.consultant.ru. 2017.01.05.

1.2. Зөвхөн хүмүүнлэгийн журмаар тээгч эхээр хүүхдээ тээлгэж төрүүлэхийг зөвшөөрдөг улс

1.2.1. Нидерландын Вант Улс

Тус улс тээгч эхээр тээлгэж төрүүлэх харилцааг арилжааны бус хүмүүнлэгийн зорилгоор хүлээн зөвшөөрдөг орнуудыг нэг юм.

Нидерландад тээгч эхээр хүүхэд тээлгэж төрүүлэх харилцааг зохицуулсан тусгайлсан хууль байдаггүй. Харин Эрүүл мэндийн сайдын санаачилгаар анх арилжааны бус хэлбэрээр тээгч эхийг жирэмслүүлэх үйл ажиллагаанд эрх зүйн зохицуулалт хийж, 1998 оны 4 дүгээр сарын 1-нээс эхлэн өндөр технологийн аргаар үр шилжүүлэн суулгах (IVF) үйл ажиллагаа явуулдаг байгууллагуудыг Нидерландын Нөхөн үржихүй ба эх барих ухааны нийгэмлэгээс (Dutch Society for Obstetrics and Gynaecology) журамласан “Үр шилжүүлэн суулгах тухай хууль” (Act on In Vitro Fertilization of 1 April 1998) гаргажээ.

Энэ хуульд тээгч эхэд тавигдах шаардлага болон хүүхэд тээлгэснээс үүдэн гарах үр дагавруудыг талууд харилцан тохиролцсон эсэх зэрэг тодорхой мэдээллүүдийг (сэтгэл зүй, нийгэм, хууль зүйн мэдээллүүд) хангаж байвал үр шилжилжүүлэн суулгах аргаар жирэмслүүлж болно гэж заажээ. Гэсэн хэдий ч тээгч эхээр хүүхэд тээлгэж төрүүлэх харилцааг нарийн зохицуулсан хуульгүй учраас тээгч эхээр хүүхэд тээлгэж төрүүлэхтэй холбоотой иргэний талын харилцаануудыг Нидерландын Иргэний хуулиар зохицуулах боловч тээгч эх болон захиалагч эцэг, эхийн хооронд хүүхэд шилжүүлэн өгөх харилцаа асуудалтай байдаг байна. Зарим тохиолдолд “Хүүхэд үрчлэлийн тухай” хуулиар зохицуулдаг. Харин эрүүгийн хуулийн хүрээнд арилжааны зорилгоор хүүхэд тээх ба тээлгүүлэхтэй холбоотой харилцааг хориглосон зүйл заалтууд бий.

***Нидерландын тээгч эхээр хүүхдээ тээлгэж төрүүлэх харилцаа:*²⁷²**

Нидерландад тээгч эхээр хүүхэд тээлгэж төрүүлэх арилжааны бус харилцааг хууль ёсоор зөвшөөрдөг. Өөрөөр хэлбэл ойр дотны, хамаатан садан, танил найз нөхдийн хүрээнд зөвхөн хүмүүнлэгийн зорилгоор тээгч эх байхыг зөвшөөрдөг. Гэхдээ тодорхой нөхцөлүүдийг зааж өгсөн байна. Тухайлбал, Захиалагч эцэг, эхчүүд өөрсдийн ойр дотны, хамаатан садан, эсхүл танил 25-45 насны эмэгтэйтэй хувийн тохиролцоо бусад гэрээг байгуулж болно. Тэд тээгч эх хайж байгаа тухайгаа олон нийтэд зарлахыг хориглоно. Үүнд олон нийтийн мэдээлэл, харилцааны хэрэгсэлд мэдээ (пост хийх) тавих орно;

- Хүүхэд тээсэн эхэд зардал мөнгийг нь нөхөн олгож болно;
- Хүүхэд тээлгэснээс үүдэн гарах үр дагавруудыг талууд тодорхой харилцан тохиролцсон байх.

Тус улсад тээгч эхээр хүүхэд тээлгэж төрүүлэх хоёр хэлбэр байна.

- ✓ Байгалийн эсхүл зохиомол үр суулгах-Энэ нь тээгч эхэд байгалийн, эсхүл зохиомол аргаар үр суулгаж жирэмслүүлэх

²⁷² <https://www.government.nl/topics/surrogate-mothers/contents/surrogacy-legal-aspects>

ба тээгч эхийн өөрийнх нь боловсорсон өндгөн эсийг ашиглана гэсэн үг. Үүнийг “low-tech аргаар хүүхэд тээх” гэж нэрлэнэ. Энд тээгч эх нь хүүхдийн генетик эх нь байна.

- ✓ Үр хөврөл суулгах - Хуруу шилэнд (IYF) бүрэлдүүлсэн үр хөврөлийг тээгч эхийн саванд суулгах. Үүнийг “өндөр технологийн аргаар (high tech) хүүхэд тээлт” гэж нэрлэнэ. Энэ тохиолдолд тээгч эх хүүхдийн генетик эх болохгүй.

Нидерландын Нөхөн үржихүй болон Эх барихын ухааны холбооноос 2016 оны 7 дугаар сард тээгч эхээр хүүхэд тээлгэж төрүүлэх харилцааг тодорхойлохдоо: “Хүүхэд тээж болон тээлгүүлэн төрүүлэх цар хүрээ урьдынхаас тэлж өргөжсөн. Урьд нь энэ сонголт зөвхөн өндгөвтэй боловч савгүй эмэгтэйчүүдэд хамаатай байсан бол эдүгээ жирэмслэх нь амь насанд нь халтай, эрүүл мэндийн ноцтой шалтгаантай эмэгтэйчүүд болон ижил хүйстнүүд хүсэлт гаргах болсон байна. Анагаах ухааны эрсдэл болон амжилттай болох хувь хэмжээний статистикаас үзэхэд насны дээд хязгаар өндгөн эсийн донорт 43, тээгч эхэд 45 байна” гэжээ.

Нидерландад арилжааны зорилгоор хүүхэд тээх, тээлгэх харилцааг хориглодог учраас иргэд гадаад улс руу явж тээгч эх хайх тохиолдол байдаг. Гэвч тус улсад нэр нь үл мэдэгдэх донор хэрэглэхийг дэмждэггүй учраас гадаадад тээгч эхээр тээлгүүлэн төрүүлсэн хүүхдээ захиалагч эцэг, эхчүүд Нидерландад авч ирэх үед маш их хүндрэл бэрхшээлтэй учирдаг байна. Учир нь хүүхэд бүр өөрийн биологийн эцэг, эхийг мэдэх эрхтэй гэж үздэг бөгөөд Хүүхдийн Эрхийн Конвенцийн 7 дугаар зүйлд хэрвээ боломжтой бол хүүхэд өөрийн эцэг, эхийг мэдэх эрхтэй гэсэн байдаг.

Мөн гадаад оронд байгаа тээгч эхчүүд зарим тохиолдолд бусдын (хууль ёсны нөхөр эсхүл зуучлагч) дарамтанд ордог ба хүчээр хүүхэд тээлгэх хэрэг бодитой байдаг. Тиймээс сүүлийн үед “Хүний наймаа ба хүүхдийн эсрэг бэлгийн хүчирхийллийн тухай Үндэсний илтгэл” нь гадаад дахь тээгч эхчүүдийн нөхцөл байдал ба бусдын дарамтанд орох эрсдэлд анхаарлаа хандуулах болжээ.

Нидерландын Засгийн газраас 2014 онд Үндэсний Хороонд тээгч болон тээлгэгч эцэг, эхийн асуудлыг хянаж үзэхийг даалгасан байна. Ингээд тус хороо нь судлан үзээд 2016 оны 12 дугаар сарын 7-ны өдөр “21 дүгээр зууны эцэг, эх ба хүүхэд” хэмээх тайлан илтгэлийг Аюулгүй байдал ба Хууль зүйн яаманд өргөн барьжээ.

Үндэсний Хорооноос өргөн барьсан тайлан илтгэлд дэвшүүлсэн санал зөвлөмж нь тээгч эхээр хүүхэд тээлгэж төрүүлэх явдлыг хуульчлахыг зөвлөжээ. Энэ нь хүүхэд бүрэлдэх үеийн халамж асаргаа ба тээгч эх, хүүхэд хэн хэнийх нь нэр төрийг хүндэтгэх явдлыг баталгаажуулах юм. Төрсөн цагаас нь эхлэн хүүхдийн эцэг, эх, иргэншил ба нэр, эцэг, эхийн эрхийн байдал тодорхой бөгөөд баталгаатай байх ёстой. Энэ нь тээгч эх болон захиалагч эцэг, эхийн хүүхэдтэй холбогдох байр суурь ба үүрэг хариуцлагыг тодорхой болгох юм.

Арилжааны зорилгоор хүүхэд тээлгэж төрүүлэх харилцааг хориглох:

Арилжааны хэлбэрээр хүүхэд тээх ба тээлгүүлэх харилцааг сурталчлахыг Эрүүгийн хуулийн 151b ба 151c зүйлүүдээр хориглодог. Тухайлбал, цахим хуудсууд хүүхэд тээгч хайж буй эсхүл хүүхэд тээхийг хүссэн хүмүүсийн өмнөөс тээгч эхээр хүүхэд тээлгэж төрүүлэх тухай сурталчлахыг хуулиар хориглосон. Хэрэв ийм төрлийн хэрэг үйлдвэл Эрүүгийн хуулиар торгох болон хорих хүртэл шийтгэл ногдуулдаг байна.

Хүснэгт 1. Тээгч эх хүүхэд тээх ба тээлгүүлэхтэй холбогдох Эрүүгийн хуулийн заалтууд

Хуулийн заалт	Торгуулийн дээд хэмжээ	Баривчлан хорих хугацаа
Хууль бусаар хүүхэд өгөхөд зуучлах (151a зүйл (Dutch Criminal Code))	€7,600	6 сар
6 сараас доош насны хүүхдийг хууль бусаар өгөх (442a зүйл)	€3,800	3 долоо хоног
Хүүхэд тээх болон тээлгэх тухайд хүсч буйг зуучлах ба зарлан нийтлэх (151b зүйл)	€19,000	1 жил
Хүүхдээ хаях гэж байгаа тухай зуучлах ба сурталчлах (151c зүйл)	€7,600	6 сар
Байр суурьтай холбоотойгоор хууран мэхлэх (236 зүйл)	€19,000	5 жил
225-р зүйл Баримт бичиг хуурамчаар үйлдэх	€76,000	5 жил
228-р зүйл Төрсөн тухай эмчийн эсхүл эх баригчийн тодорхойлолтыг хуурамчаар үйлдэх	€19,000	3 жил
278-р зүйл (олон улсын) хүний наймаа	€76,000	12 жил
Эрүүгийн хуулийн 279 зүйл Эцэг, эхийн эрхийг түдгэлзүүлснийг үгүй болгох	€19,000	6 жил
Хүүхэд үрчлэх тухай хууль, 20 зүйл Мэдэгдэлгүйгээр (тус хуулийн 5-р зүйлд заасан мэдэгдэл) хүүхдийг авах	€3,800	2 жилийн дотор давтан үйлдвээс (2 сар) баривчлан хорих ял ногдуулж болно.

1.2.2. ИБУИНВУ

Их Британийн парламент 1985 оны 7 дугаар сарын 16-ны өдөр ашиг олох зорилгоор тээгч эхээр хүүхэд тээж төрүүлэхийг хориглох зорилгоор “Тээгч эхээр хүүхэд тээлгэж төрүүлэх тухай хууль” буюу “Surrogacy arrangements act”-ийг баталсан байна. Энэ хууль нь дараах агуулгатай:

- Нэр томъёоны тайлбар;
- Ашиг олох зорилгоор тээгч эхээр хүүхэд тээлгэж төрүүлэх хэлцэл хийхийг хориглох;
- Тээгч эхээр хүүхэд тээлгэж төрүүлэхтэй холбоотой зарлал;
- Гэмт хэрэгт тооцох;
- Бусад гэсэн хэсэгтэй байна;

Мөн харилцааг дараах хуулийн холбогдох зүйл заалтуудаар зохицуулж байна. Үүнд:

1. Хүний үр тогтолт болон үр хөврөл (ургийн)-ийн тухай хууль²⁷³ (1990);
2. Хүүхдийн тухай хууль²⁷⁴ (1989);
3. Хүний эрхийн тухай хууль²⁷⁵ (1998);
4. Харилцаа холбооны тухай хууль²⁷⁶ (1984);
5. Эрүүгийн хууль²⁷⁷ (1982) болон холбогдох бусад хуулиуд байна.

Их Британи дахь өнөөгийн байдал, хуулийг шинэчлэх шаардлага

2015 оны 7-8 дугаар сарын хугацаанд “Тээгч эхээр хүүхэд тээлгэж төрүүлэх тухай хуулийг шинэчлэх ажлын хэсэг” зорилтот бүлгийг хамруулсан судалгаа хийсэн бөгөөд тус судалгааны тайлан 11 дүгээр сард “Их Британи дахь тээгч эхээр хүүхэд тээлгэж төрүүлэх харилцаа: Төөрөгдөл ба шинэчлэл”²⁷⁸ нэртэйгээр гарчээ. Судалгааны ажлын тайланд дурдсанаар 1985 онд батлагдсан тус хуулийг шинэчлэх шаардлагатай бөгөөд хууль ёсоор гэрлэлтээ бүртгүүлсэн эсрэг хүйсийн хосуудад тээгч эхийн тусламжтайгаар хүүхэдтэй болохыг зөвшөөрөх тухай тусгайлан заах, мөн хүүхдийг хууль ёсны эцэг, эхийн асрамжид шилжүүлэх тогтолцоог энэ хуулиар бүрдүүлэх шаардлага байна гэж үзжээ.

Тус тайланд дурдсанаар тээгч эхийн тусламжтайгаар хүүхэдтэй болох хүсэлтэй эцэг, эхийн тоо жилээс жилд нэмэгдэж байгаа бөгөөд **Британий тээгч эхээр хүүхэд тээлгэж төрүүлэх төв** (British Surrogacy Center)-ийн мэдээлснээр Британийн иргэд тээгч эхээр хүүхэд тээлгэж төрүүлэхээр гадаад улсыг зорих нь ихэссэн бөгөөд жил бүр 100 гаруй хос АНУ болон бусад улс орон руу тээгч болон өндгөн эсийн донор хайн аялж байна гэж мэдээлсэн байна. Хэдийгээр энэ нь бага үзүүлэлт мэт боловч энэ тоо жил бүр өсөн нэмэгдэж байна гэж тус тайланд дурьджээ.

²⁷³ Human Fertilization and Embryology Act 1990 http://www.legislation.gov.uk/ukpga/1990/37/pdfs/ukpga_19900037_en.pdf

²⁷⁴ Children act 1989 <http://www.legislation.gov.uk/ukpga/1989/41/contents>

²⁷⁵ Human Rights Act 1998

²⁷⁶ Telecommunications Act 1984

²⁷⁷ Criminal Justice Act 1982 http://www.legislation.gov.uk/ukpga/1982/48/pdfs/ukpga_19820048_en.pdf

²⁷⁸ <https://www.surrogacyuk.org/Downloads/Surrogacy%20in%20the%20UK%20Report%20FINAL.pdf>

Судалгаа хийсэн хугацааны үзүүлэлтээр хүсэлт гаргасан 434 гэр бүлээс 111 гэр бүл тээгч эхээр хүүхэд тээлгэх боломжтой болж, үүнээс 47 (42.3%) гэр бүл нь тээгч эхийн тусламжтай хүүхэдтэй болсон бол 26 (23.4%) гэр бүлийн тээгч эх жирэмсэн болж, 28 (25.2%) гэр бүл нь үр тогтоохоор оролдож байгаа гэсэн статистик гарчээ. Эдгээр тээгч эхээс:

- 32 (28.8%) эмэгтэй нь өмнө өөр гэр бүлд нэгээс олон удаа хүүхэд тээж төрүүлсэн;
- 19 (17.1%) эмэгтэй нь өөр гэр бүлд нэг удаа хүүхэд тээж төрүүлсэн;
- 6 (5.4%) эмэгтэй нь тухайн гэр бүлдээ нэг удаа хүүхэд тээж төрүүлсэн;
- 5 (4.5%) эмэгтэй нь тухайн гэр бүлдээ нэгээс илүү хүүхэд тээж төрүүлж өгсөн;
- 49 (44.1%) эмэгтэй нь тээгч эх болох анхны тохиолдол байсан байна.

Нөхөн олговрыг тээгч эхээр хүүхэд тээлгэж эхэлснээр болон хүүхэд төрсний дараа аль ч хугацаанд өгч болох ба талууд гэрээгээр харилцан тохиролцоно. Харин хүүхэд тээж төрүүлэх бүхий л хугацаанд хүүхэд тээхтэй холбогдон гарах зардлыг хүсэлт гаргасан гэр бүл хариуцах бөгөөд энэ нь нөхөн олговорт багтахгүй.

2015 оны 7-8 дугаар сарын байдлаар тээгч эхийн тусламжтай хүүхэдтэй болохоор гэрээ байгуулсан 111 гэр бүлийн 29 (27.1%) нь 10000 паундаас доош, 73 (68.2%) нь 10000-15000 паунд, харин 5 (4.7%) гэр бүл нь 15000-20000 паунд тус тус нөхөн олговорт өгчээ.

Тээгч эхэд олгосон нөхөн олговрын хэмжээ

/2015 оны 7-8 дугаар сарын байдлаар/

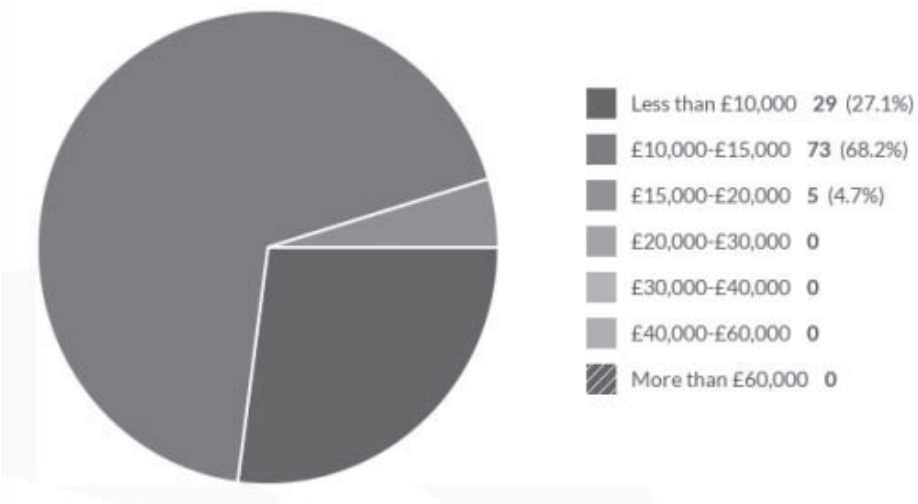

“Их Британи дахь тээгч эхээр хүүхэд тээлгэж төрүүлэх харилцаа: Төөрөгдөл ба шинэчлэл” судалгааны хүрээнд дараах гол дүгнэлтүүд

гарсныг хуулийн төсөл боловсруулагчид анхаарвал зохих асуудал байж болзошгүй гэж үзэн энэхүү судалгаанд товчоолон оруулав. Үүнд:

- Тээгч эхээр хүүхэд тээлгэж төрүүлэхэд олон шалгуур тавигддагийн нэг нь тээгч эх өмнө нь үр шилжүүлэн суулгах аргаар бусдын хүүхдийг тээж төрүүлсэн байх;
- Тээгч эхийн тусламжтайгаар хүүхэдтэй болохыг хүссэн буюу захиалагч эцэг, эх нь тус үйлдлийн үр дүнд төрсөн хүүхдийн хууль ёсны эцэг, эх байх;
- Нийт тээгч эхийн $\frac{3}{4}$ нь хүүхэд тээж төрүүлэх тухай бодлоо өөрчлөх эрхтэй гэж үздэг бөгөөд энэ нь хуулийн ямар нэг зохицуулалтгүй байна. Цаашид зохицуулах шаардлагатай;
- Их Британид тээгч эхээр хүүхэд тээлгэж төрүүлж буй 50 хос тутмын нэг нь эрэгтэй ижил хүйстэн хос байна. Иймд хуулийн үйлчлэх хүрээг шинэчлэн тодорхойлох шаардлага байгаа бөгөөд ингэхдээ хууль ёсоор гэрлэлтээ бүртгүүлсэн эсрэг хүйсийн хосуудад тээгч эхийн тусламжтай хүүхэдтэй болох боломжийг хуулиар олгох;
- Бодит амьдрал дээр тээгч эхийн тусламжтай хүүхэдтэй болохоор хүсэлт гаргасан эцэг, эх нь тээгч эхтэй урт хугацааны харилцаа холбоотой байх нь элбэг;
- Тээгч эхийн тусламжтай хүүхэдтэй болохоор хүсэлт гаргасан эцэг, эх нь хүүхэддээ хэрхэн төрсөн талаар нь сургуулийн өмнөх насанд нь хэлнэ;
- Тээгч эхэд олгосон нөхөн төлбөр нь дунджаар **10,859** паунд байна;
- Их Британиас бусад улсын иргэншилтэй тээгч эхээр хүүхэд тээлгэж төрүүлж буй тохиолдлын дийлэнхийг эрэгтэй ижил хүйстэн хосууд эзэлж байна;
- Тээгч эхийн тусламжтай хүүхэдтэй болохыг хүсэгч эцэг, эхчүүдийн дийлэнх нь хилийн чанад дахь тээгч эхээр хүүхэд тээлгэж төрүүлэх нь тохиромжгүй бөгөөд эрсдэлтэй гэж үзэж байна;
- Хилийн чанад дахь тээгч эхэд олгох нөхөн төлбөрийн дундаж хэмжээ нь **17,375** паунд байна;
- Тээгч эхээр хүүхэд тээлгэж төрүүлэх дундаж нийт зардал нь Их Британийн хувьд хамаагүй өндөр бөгөөд судалгаанд оролцогчдын $\frac{3}{4}$ нь 60000 паундаас илүүг төлсөн гэсэн байна.

Их Британийн Тээгч эхээр хүүхэд тээж төрүүлэх тухай хуулийг шинэчлэх ажлын хэсэг нь дээрх судалгааны үр дүнд хуульд доор дурдсан тодорхой өөрчлөлтийг санал болгож байна:

- Тээгч эхийн тусламжтайгаар хүүхэдтэй болох хүсэлт гаргасан эцэг, эхийг хууль ёсны эцэг, эхээр тогтоохын тулд хүүхдийг төрөхөөс өмнө хууль ёсны эцэг, эх мөн болохыг шүүхийн шийдвэрээр батламжлах;
- Тээгч эхийн тусламжтайгаар хүүхэдтэй болох хүсэлт гаргасан эцэг, эх нь төрсний бүртгэлд бүртгүүлэх;

- Тээгч эхээр хүүхэд тээлгэж төрүүлж буй ганц бие хүнийг эцэг, эхээр тогтоох шүүхийн шийдвэр гаргах эрх нээлттэй байж болно;
- Эцэг, эхээр тогтоох тухай шүүхийн шийдвэрийг хүчингүй болгох хүсэлт гаргахад хугацааны хязгаар тогтоох;
- Тээгч эхийн тусламжтайгаар хүүхэдтэй болсон хууль ёсны эцэг, эхийн талаарх мэдээллийг ил тод болгон цуглуулж, төвлөрүүлэн жил бүр хэвлүүлэх;
- Хуруу шилэнд үр тогтоон тээгч эхэд шилжүүлэн суулгаж, тээлгэж төрүүлэх үе шат болон төрөлтийг төрөх эмнэлэг/ Хүний Үр тогтолт болон Үр хөврөлийн газарт нарийвчлан данслах;
- Хуруу шилэнд үр тогтоох, тээгч эхэд үр шилжүүлэн суулгах ажиллагааны удирдамжийг Эрүүл мэнд, Асаргааны Үндэсний Хүрээлэн гаргаж (NICE), санхүүжилтийг Үндэсний эрүүл мэндийн үйлчилгээ (NHS)-ээс гаргах;
- Тээгч эхээр хүүхэд тээлгэж төрүүлэхтэй холбоотой зарлал болон гэмт хэргийг ашгийн бус байгууллагуудын хяналтад байлгах.

Засгийн газарт санал болгож буй үйл ажиллагаа:

✓ Эрүүл мэндийн яам тээгч эхээр хүүхэд тээлгэж төрүүлэх харилцааны талуудтай зөвлөлдөн, тэдэнд зориулж хууль зүйн гарц бүхий баримт бичиг боловсруулан хэвлүүлэх;

✓ Эрүүл мэндийн яам тээгч эхээр хүүхэд тээлгэж төрүүлэх харилцааны талууд, эх баригчид болон эмнэлгүүд, Хүүхэд, гэр бүлийн Шүүхийн Зөвлөл, Дэмжлэг үзүүлэх Үйлчилгээ болон клиник төвүүдийг оролцуулан хэлэлцүүлэг зохион байгуулж, салбарын мэргэжилтнүүдэд зориулан бичгээр удирдамж, гарын авлага гаргах;

✓ Ерөнхий боловсролын сургуулийн бага ангийн сургалтын хөтөлбөрт үр хөврөл, ураг удамтай холбоотой цогц мэдлэг олгох сургалт болон ижил хүйстэн хосуудад гэр бүлийн хэвийн хэвшлийн сонголтын талаарх цогц сургалт явуулж хэвшүүлэх;

✓ Ерөнхий боловсролын сургуулийн сургалтын хөтөлбөрт үргүйдэл, түүний хор уршиг, шалтгаан нөхцөл болон тээгч эхэд үр шилжүүлэн суулгах замаар хүүхэд тээж төрүүлэхтэй холбогдон гарч болох эрсдэлийн талаарх мэдлэг олгох сургалтын хөтөлбөр оруулах.

Тус судалгаанд оролцогчдын:

- 75,2 хувь буюу 300 оролцогч нь одоо үйлчилж байгаа хуулийн зохицуулалтыг шинэчилж, хуулиар зохицуулаагүй харилцааг хуулиар зохицуулах “зайлшгүй шаардлагатай”;
- 3,3 хувь буюу 13 оролцогч хуулийг “өөрчлөх шаардлагагүй”;
- 21,5 хувь буюу 86 оролцогч нь “мэдэхгүй” гэж хариулсан байна.

Тээгч эхээр хүүхэд тээлгэж төрүүлэх тухай хуулийн зохицуулалт:

Тээгч эхээр хүүхэд тээлгэж төрүүлэх харилцааг зохицуулах тухай

хуулийн бүтэц болон зорилгоос үзэхэд хуулийн хамрах хүрээ, зохицуулах харилцааны хувьд хязгаарлагдмал хүрээг хамарч байна. Тухайлбал, тээгч эхийн тусламжтайгаар хүүхэдтэй болох субъект ын хамрах хүрээ, хүүхдийг хууль ёсны эцэг, эхийн асрамжид шилжүүлэх тогтолцоо, бүртгэл гэх мэт харилцаа хуулийн зохицуулалтын гадна үлдсэн байна. Мөн Их Британи улсын нутаг дэвсгэрээс гадна төрсөн хүүхдийн иргэний харьяаллын асуудал гэх мэт хуулиар зохицуулаагүй хэр нь амьдралд асуудал үүсгэж буй харилцаа цөөнгүй байдаг ажээ.

Тээгч эхээр тээлгэж төрүүлсэн хүүхдийн эрхтэй холбоотой аливаа харилцаа нь Хүүхдийн тухай хуулиар зохицуулагдана.

Тээгч эхээр хүүхэд тээлгэж төрүүлэх тухай хуулийн зорилго хэсэгт “тээгч эхээр хүүхэд тээлгэж төрүүлэхтэй холбогдсон зарим харилцааг зохицуулна” гэж заасан бөгөөд нэр томъёоны тайлбар хэсэгт:

- тээгч эх,
- хэсэг бүлэг хүн,
- төлбөр гэсэн гурван нэр томъёог тус хуулиар хэрхэн ойлгож, дагаж мөрдөхийг хуульчилсан байна.

Тухайлбал хуулийн нэгдүгээр бүлгийн нэгдүгээр зүйлд:

1. Энэ хуульд хэрэглэсэн дараах нэр томъёог доор дурдсан утгаар ойлгоно:
 - 1.2. “Тээгч эх” гэж харилцан тохиролцсоны үндсэн дээр хүүхдийг биедээ тээж байгаа эмэгтэйд ойлгоно:
 - (a) хэлцэл хийснээс буюу хүүхдийг тээж эхлэхийн өмнөөс;
 - (b) хүүхдийг тээж төрүүлэн эрх бүхий эцэг, эхэд хүлээлгэн өгөх хүртэл “тээгч эх” байна.
 - 1.3. Тээгч эхээр хүүхэд тээлгэж төрүүлэхтэй холбоотой харилцааг хэлцлийн үндсэн дээр зохион байгуулах явцад хүүхдийг тээж төрүүлэх үүрэг хүлээж буй эмэгтэй тээгч эх байна.

Ашиг олох зорилгоор тээгч эхээр хүүхэд тээлгэж төрүүлэх хэлцэл хийхийг хуулиар хориглох:

Энэ харилцааг тус хуулийн хоёрдугаар бүлэгт дараах байдлаар зохицуулсан байна. Үүнд:

2. (1) Нэгдсэн Вант Улсын хуулийн дагуу аль ч этгээд ашиг олох зорилгоор дор дурдсан үйлдэл хийхийг хориглоно:
 - a. тээгч эхээр хүүхэд тээлгэж төрүүлэхтэй холбоотой хэлцэл санаачлах, хэлцэлд оролцох;
 - b. тээгч эхээр хүүхэд тээлгэж төрүүлэхтэй холбоотой гэрээ, хэлцэл байгуулахыг санал болгох, тохиролцох;
 - c. тээгч эхээр хүүхэд тээлгэх тохиролцоотой холбогдуулан аливаа мэдээлэл цуглуулах; тээгч эхээр хүүхэд тээлгэж төрүүлэх хэлцэл хийх. Нэгдсэн Вант Улсад ямар ч хүн санаатайгаар ашиг олох зорилгоор бусдыг дээрх үйлдлүүдэд татан оролцуулахыг хориглоно.

(2) Дор дурдсан тохиолдолд энэ бүлгийн (1)-р зүйлд заасан гэмт хэргийг үйлдсэн гэм буруутайд тооцохгүй:

- a. өөрөө тээгч эх болох гэж буй эмэгтэй мэдээлэл цуглуулах, хэлцэл хийх;
- b. тээгч эхийн тусламжтайгаар хүүхэдтэй болох гэж буй этгээд дээрх үйлдлүүдийг үйлдэх, үйлдэхэд хүргэсэн бол гэм буруутайд тооцохгүй.

(3) Энэ бүлэгт заасан ашиг олох зорилгоор гэдэгт дараах зүйлийг хамруулан ойлгоно:

- a. дээрх зорилгоор өөртөө болон бусдад хэзээ гэдгээс үл хамааран аливаа төлбөр хүлээж авсан;
- b. тээгч эхийн тохиролцоог хийх, зуучлах, боломж бүрдүүлэх зэрэгтэй холбоотойгоор өөртөө болон бусдад аливаа төлбөр хүлээж авсан.
Энэ хэсэгт заасан “төлбөр” гэдэгт хүүхэд тээж буй мөн тээх гэж буй эхийн ашиг тусын тулд хийгдэж буй төлбөрүүд хамаарахгүй.

(4) Энэ бүлгийн 1-р зүйлд заасан үйлдлүүдийг үйлдсэн этгээдийг шалгахдаа дараах тохиолдлуудыг ашиг олох зорилгоор уг үйлдлийг үйлдсэн гэж үзэхгүй:

- a. уг үйлдлийг хийхдээ үүнтэй холбоотой ямар нэгэн төлбөр хийгдсэнийг мэдээгүй, таамаглаагүй, уг төлбөр нь энэхүү үйлдлийг хийхээс өмнө төлөгдсөн нь батлагдсан бол;
- b. уг үйлдлийг хийхдээ ашиг олох зорилгоор төлбөр аваагүй гэдгээ баталсан бол гэмт хэрэг гэж үзэхгүй.

(5) Хэрэв:

- a. хэн нэгэн этгээд хэсэг бүлэг хүмүүсийн өмнөөс Нэгдсэн Вант Улсын нутаг дэвсгэр дээр тээгч эхээр хүүхэд тээж төрүүлэх тохиролцоо хийх, зуучлах, боломж бүрдүүлэхэд оролцсон талуудыг төлөөлж буй хүн, нөлөөлж буй хүн;
- b. тээгч хийх тохиролцоо хийх, зуучлах, боломж бүрдүүлэх үйлдлийг ямар нэгэн байгууллага хийж байгаа бөгөөд уг байгууллага нь хэзээ нэгэн цагт, ямар нэгэн төлбөрийг дор дурдсан хүмүүсийн нэрийн өмнөөс хүлээж авсан бол тухайн байгууллагыг гэмт хэрэг үйлдсэн гэм буруутайд тооцно:
 1. тохиролцсоны дагуу хүүхэд тээгч эх;
 2. тээгч эхийн тусламжтайгаар хүүхэдтэй болохыг хүсэгч эцэг, эх; эсхүл
 3. тээгч эх, болон тээгч эхийн тусламжтайгаар хүүхэдтэй болохыг хүсэгч эцэг, эхтэй холбоо бүхий өөр хэн нэгнээс төлбөр авсан бол гэмт хэрэгт тооцно.

Тухайн байгууллагатай холбоотой хүн ямар нэгэн төлбөр хүлээж авсан бол үүнийг байгууллага хүлээж авсанд тооцно.

(6) Энэ бүлгийн 5 дугаар зүйлд заасан гэмт хэрэгт холбогдон шалгагдаж буй этгээд нь өөрийгөө хамгаалахын тулд авсан төлбөр нь ашиг олох зорилгоор хуулиар хориглосон үйлдэл хийсэнтэй холбоогүй гэдгээ нотловол түүнийг гэм буруугүйд тооцож болно.

(7) Нэгдсэн Вант Улсад байгаа хэн нэгэн этгээд нь энэ хуулийн нэгдүгээр бүлгийн 1.7-д заасан:

а) бүлэг хүмүүс, байгууллагын удирдлага болон хяналтын бүрэлдэхүүнд оролцдог, эсхүл;

б) бүлэг хүмүүс, байгууллагын аливаа үйл ажиллагааны удирдлага, болон хяналтын үйл ажиллагаанд оролцдог бөгөөд дараах (8)-р зүйлд заасан үйлдлийг үйлдсэн нь тогтоогдвол түүнийг гэм буруутайд тооцно.

(8) Энэ бүлгийн 7 дугаар зүйлд заасан үйл ажиллагаа гэдэгт Нэгдсэн Вант Улсад тээгч эхээр хүүхэд тээлгэж, төрүүлэхтэй холбоотой хэлцэл хийх, зуучлах, боломж бүрдүүлэх бөгөөд эдгээрийг хийхдээ:

а) ашиг олох зорилгоор хийсэн, эсхүл;

б) тээгч эхээр хүүхэд тээлгэж, төрүүлэхтэй холбоотойгоор уг хүний удирдлага хяналтанд нь оролцдог байгууллага нь энэ бүлгийн 5 дугаар зүйлийг зөрчиж төлбөр хүлээн авсан эсхүл 5 дугаар зүйлд заасны дагуу төлбөр хүлээн авсанд тооцсон.

(9) Энэ бүлгийн 8 дугаар зүйлд дурдсан үйлдлийг хийсэн нь тогтоогдсон этгээд нь 8 дугаар зүйлд заасан үйлдлийг удирдлага, хяналтанд нь оролцдог тухайн байгууллага хийсэн болохыг мэдээгүй, таамаглаагүй, мөн хүлээж авсан төлбөр нь 8.б-д заасан хэлбэрийн төлбөр биш болох нь тогтоогдвол тухайн этгээдийг гэм буруугүйд тооцно.

Хуулиар хориглосон гэмт үйлдэлд оноох шийтгэл

Энэ хуульд заасан гэмт хэрэг үйлдсэн гэм буруутай этгээдэд дараах хариуцлага хүлээлгэнэ:

- Энэ хуулийн хоёрдугаар бүлэгт заасан гэмт хэрэг үйлдсэн бол торгуулийн стандарт хэмжээний 5 дугаар түвшинд²⁷⁹ зааснаас ихгүй хэмжээгээр торгох, эсхүл 3 сараас ихгүй хугацаагаар хорих болон энэ хоёр шийтгэлийг давхардуулан онооно.
- Энэ хуулийн гуравдугаар бүлэгт заасан гэмт хэрэг үйлдсэн бол торгуулийн стандарт хэмжээний 5 дугаар түвшинд зааснаас ихгүй хэмжээний торгууль ногдуулна гэж заасан байна.

Мөн хуульд гэмт хэргийн хүндрүүлэх нөхцөл байдал, түүнд оногдуулах ял шийтгэлийн төрлийг зохицуулсан байдаг.

²⁷⁹ Энэ хуульд заасан торгуулийн стандарт хэмжээ гэдгийг Эрүүгийн хариуцлагын тухай хуулийн 37 дугаар зүйлд заасны дагуу ойлгох бөгөөд 37 дугаар зүйлд заасан торгуулийн стандарт хэмжээний 5 дугаар түвшинд харъяалагдах торгуулийн хэмжээ нь 1000 паунд байна.

1.3. Муж улс бүрээр ялгаатай зохицуулалт бүхий улс

1.3.1. Австралийн хамтын нөхөрлөл

Австрали Улс нь зургаан муж, эх газрын хоёр гол нутаг дэвсгэрт хуваагдах бөгөөд муж, нутаг дэвсгэр бүр нь өөр өөрийн хууль тогтоох байгууллагатай. “Тээгч эхээр хүүхэд тээлгэж төрүүлэх харилцаа” нь 2008 оноос олон нийтийн анхааралд ихээр өртөж, маргаан, мэтгэлцээн дагуулж ирсэн бөгөөд 2010 он гэхэд Австралийн бүх мужид энэ харилцааг зохицуулах эрх зүйн орчин бүрдсэн байна.

Тус улсын Тасмани мужаас бусад бүх мужид зөвхөн хүмүүнлэгийн зорилгоор “Тээгч эхээр хүүхэд тээлгэж төрүүлэх харилцааг” хуулиар зөвшөөрсөн. Ийнхүү бусдын хүүхдийг тээж төрүүлснийхээ хариуд төлбөр авахыг хуулиар хориглоно. Гэвч тус харилцааны явцад гарах зардлыг хүүхэд тээлгэгч тал хариуцах бөгөөд зардалтай холбоотой мэдээллийг гэрээнд тусгахаар заасан. Мөн гэрээнд оролцогч талууд өмнө нь гэмт хэрэгт холбогдож байсан эсэх лавлагааг хавсаргана.

Тээгч эхээр хүүхэд тээлгэж төрүүлэх харилцаа үүсэх гол нөхцөл нь эрүүл мэндийн шалтгаанаар хүүхэд тээж төрүүлэх боломжгүй байх бөгөөд хосууд хүүхэд олох болон хүүхэд тээх боломжгүйгээ нотлох баримт бүрдүүлэхийг шаардана.

Арилжааны зорилгоор “Тээгч эхээр хүүхэд тээлгэж төрүүлэх харилцааг” бүх мужид хориглодог бөгөөд энэ нь эрүүгийн гэмт хэрэгт тооцогддог. Харин Тасмани мужид “Тээгч эхээр хүүхэд тээлгэж төрүүлэх” бүх харилцааг хуулиар хориглосон байна.

Австрали Улсын нийслэл болон зургаан мужид хэрэгжиж буй тээгч эхээр хүүхдээ тээлгэж төрүүлэх харилцааг зохицуулсан хуулиудад дараах гол заалтуудыг тусгасан.

Үүнд:

Хуулийн нэр	Хуулийн агуулга
Австралийн нийслэлийн нутаг дэвсгэр (АСТ)	
Эцэг, эхийн эрх зүйн байдлын тухай хууль 2004	<ul style="list-style-type: none"> • Зөвхөн хүмүүнлэгийн зорилгоор тээгч эх болохыг хуулиар зөвшөөрнө. Шүүх энэ харилцаан дахь төлбөр төлсөн болон төлбөр төлөхтэй холбоотой асуудлаар шийдвэр гаргах эрхгүй. • Арилжааны зорилгоор тээгч эхээр хүүхэд тээлгэж төрүүлэхийг энэ хуулийн 41-р зүйлээр хориглосон. • Тээлгэгч эцэг, эхийг энэ хуулийн 2.24-25-р зүйлд заасан нарийн шаардлага дор хууль ёсны эцэг, эхээр хүлээн зөвшөөрдөг.

	<ul style="list-style-type: none"> • Тээгч эх болон түүний хамтрагч нь өөрийн генетик материалаа санал болгож болохгүй. /Зөвхөн захиалагч эцэг, эхийн генетик материалыг бүрэн ашигласан хэлбэрийг зөвшөөрнө/ • Хоёр тал гэрээ хийснээр тээгч болон тээлгэгч эцэг, эхийн эрх үүрэг бий болно. • Тээгч эхээр хүүхэд тээлгэж төрүүлэхдээ тээлгэгч эцэг, эхийн эсвэл тэдний хэн нэгнийх нь генетик материалыг ашигласан байх ёстой. • Тээлгэгч эцэг, эх нь тус мужийн оршин суугч байна.
Шинэ Өмнөд Уэльс муж	
<ul style="list-style-type: none"> - Тээгч эхээр хүүхэд тээлгэж төрүүлэх харилцааг зохицуулах тухай хууль 2010 - Нөхөн үржихүйн аргачлалын тухай хууль 2007 - Нөхөн үржихүйн аргачлалын журмууд 2009 - Хүүхдийн эрх зүйн байдлын тухай хууль 1996 он - Төрөлт, нас баралт, гэрлэлт бүртгэх тухай хууль 2010 	<ul style="list-style-type: none"> • Хүмүүнлэгийн зорилгоор тээгч эхээр хүүхэд тээлгэж төрүүлэх харилцааг хуулиар зөвшөөрдөг. • Тээгч эх нь хүүхдийн хууль ёсны эх болох эрх нээлттэй. Энэ нь тээлгэгч эцэг, эхийн хууль ёсны эцэг, эх болох эрхэд хүндрэл учруулдаг байна. • Тээгч эхээр хүүхэд тээлгэж төрүүлэх 2 талын байгуулах гэрээ нь тээгч эхийг жирэмсэн болохоос өмнө байгуулсан байна. • Эцэг, эхийн хүсэлтийн дагуу хууль ёсны эцэг, эх болох эрхийг шилжүүлдэг. Учир нь тээгч болон тээлгэгч эцэг, эхийн аль аль нь хууль ёсны эцэг, эх болох боломжтой. • Ганц бие болон ижил хүйстэн гэр бүл тээгч эхээр хүүхэд тээлгэж төрүүлэхийг зөвшөөрнө. • Тээгч эх нь 25 ба түүнээс дээш настай байх ёстой бол тээлгэгч эцэг, эх нь 18-аас дээш настай байх ёстой. • Хүүхэд тээх болон төрүүлэхэд шаардагдах зардлыг тээлгэгч эцэг, эх төлөхийг зөвшөөрдөг.
Квийнслэнд муж	
Тээгч эхээр хүүхэд тээлгэж төрүүлэх харилцааг зохицуулах тухай хууль 2010	<ul style="list-style-type: none"> • Хүмүүнлэгийн зорилгоор тээгч эхээр хүүхэд тээлгэж төрүүлэх харилцааг хуулиар зөвшөөрдөг. • Тээлгэгч эцэг, эх болон тээгч эхээс төрж буй хүүхдийн хооронд генийн хамаарал байхыг шаарддаггүй. • Үр тогтоохдоо ямар ч аргаар тогтоож болно. • Ганц бие болон ижил хүйстэн гэр бүл тээгч эхээр хүүхэд тээлгэж төрүүлэхийг зөвшөөрнө. • Тээлгэгч эцэг, эх нь заавал тус мужийн иргэн байхыг шаарддаггүй бөгөөд Квийнслэнд мужийн харьяалалгүй байсан ч дээрх хүсэлтийг гаргах эрхтэй.
	<ul style="list-style-type: none"> • Хүүхэд тээх болон төрүүлэхэд шаардагдах зардлыг тээлгэгч эцэг, эх төлөхийг зөвшөөрдөг.

Өмнөд Австрали муж	
Гэр бүлийн харилцааны эрх зүйн байдлын тухай хууль 1975	<ul style="list-style-type: none"> • Хүмүүнлэгийн зорилгоор тээгч эхээр хүүхэд тээлгэж төрүүлэх харилцааг хуулиар зөвшөөрдөг. • Арилжааны зорилгоор тээгч эхээр хүүхэд тээлгэж төрүүлэх гэрээ байгуулсан бол 2 талыг зуучилсан этгээдэд эрүүгийн хариуцлага хүлээлгэнэ. • Тээлгэгч эхийн нөхөр нь тухайн хүүхдийн хууль ёсны эцэг нь байна. • Гэрлэсэн хосууд /эрэгтэй, эмэгтэй/ болон 3-аас дээш жил хамтран амьдарсан хосууд тээгч эхээр хүүхэд төрүүлэх боломжтой. • Тээгч эхээр хүүхэд тээлгэж төрүүлэх хүсэлтэй эцэг, эх нь тус мужийн оршин суугч байх ёстой. • Үр суулгах ажилбар нь эмчилгээний журмын дагуу явагдах ёстой бөгөөд Өмнөд Австралид хүлээн зөвшөөрөгдөн төрөх эмнэлэгт явагдана.
Тасмани муж	
Тээгч эхээр хүүхэд тээлгэж төрүүлэх харилцааг зохицуулах гэрээний тухай хууль 1993	<ul style="list-style-type: none"> • Ямар ч зорилгоор тээгч эхээр хүүхэд тээлгэж төрүүлэх харилцааг хуулиар хориглодог. • Энэ төрлийн ямар ч гэрээ хүчин төгөдөлдөр бус байна. • Энэ төрлийн гэрээ хийхэд гуравдагч этгээд оролцсон бол эрүүгийн хариуцлага хүлээнэ.
Баруун Австрали муж	
<p>- Тээгч эхээр хүүхэд тээлгэж төрүүлэх харилцааг зохицуулах тухай хууль 2008</p> <p>- Нөхөн үржихүйн технологийн тухай хууль 1991</p>	<ul style="list-style-type: none"> • Хүмүүнлэгийн зорилгоор тээгч эхээр хүүхэд тээлгэж төрүүлэх харилцааг 2009 оноос хуулиар зөвшөөрсөн. • Арилжааны зорилгоор тээгч эхээр хүүхэд тээлгэж төрүүлэх харилцааг хориглоно. • Хүүхэд тээх болон төрүүлэх, мөн даатгалтай холбоотой төлбөрийн харилцааг зөвшөөрнө. • Тээлгэгч эцэг, эх шүүхэд албан ёсны өргөдөл гаргасны дагуу тээгч эхээс тээлгэгч эцэг, эхэд шилжүүлэх бөгөөд гэхдээ энэ шийдвэрийг гаргахад хүүхдийн эрх ашгийг нэн тэргүүнд тавина. • Хүүхдийн хууль ёсны эцэг, эхийг тогтооход тэдний байгуулсан гэрээ болон бусад харилцааны талаарх материалыг шүүхэд гаргаж өгөх үүрэгтэй.

	<ul style="list-style-type: none"> • Тээгч эх нь 25-аас дээш настай, өөрийн хүүхэдтэй байх ёстой • Ганц бие эрэгтэй болон ижил хүйстэн хосууд тээгч эхээр хүүхэд тээлгэж төрүүлэхийг зөвшөөрнө. • Тээлгэгч эцэг, эх нь тухайн мужийн оршин суугч байх ёстой бөгөөд 2 талын байгуулах гэрээний шаардлагыг хангасан байх ёстой. • Тээгч эхэд хүүхдээ үлдээх эсэх асуудлаар 3 сарын бодох /шийдвэр гаргах/ хугацаа олгоно.
Викториа муж	
<ul style="list-style-type: none"> - Нөхөн үржихүйн эмчилгээний тухай акт 2008 - Нөхөн үржихүйн журам 2009 - Хүүхдийн эрх зүйн байдлын тухай хууль 1974 	<ul style="list-style-type: none"> • Викториа муж нь Тээгч эхээр хүүхэд тээлгэж төрүүлэх харилцааг хуулиар зохицуулсан анхны муж юм. • Арилжааны зорилгоор тээгч эхээр хүүхэд тээлгэж төрүүлэх харилцааг хориглодог бөгөөд харин хүмүүнлэгийн зорилгоор тээгч эхээр хүүхэд төрүүлэхийг зөвшөөрдөг бөгөөд зөвхөн тээлгэгч эх үр тогтоох чадваргүй тохиолдолд зөвшөөрнө. • Тээгч эх нь 25-аас дээш настай, өмнө нь эрүүл хүүхэд тээж, төрүүлсэн байх. • Тээлгэгч эцэг, эх нь хууль ёсны эцэг, эх болохын тулд хангалттай нотлох баримттай байх ёстой • Тээгч эхээс төрсөн хүүхдийн хууль ёсны эцэг, эх болохын тулд дээд шүүхэд хүсэлтээ гаргаж, дээд шүүх нотлох баримтыг үндэслэн эцсийн шийдвэрийг гаргана.

Талууд харилцан тохиролцож гэрээ байгуулснаар “Тээгч эхээр хүүхэд тээлгэж төрүүлэх харилцаа”²⁸⁰ үүснэ. Харилцан тохиролцож байгуулсан гэрээ нь энэхүү харилцааны суурь зохицуулалт байна. Гэрээнд талуудын хүлээн зөвшөөрч тохиролцсон тодорхой бүх асуудлын хүрээг тусгасан байх ёстой. Гэрээ нь дараах шаардлагуудыг хангасан байх ёстой. Үүнд:

- Бичгээр үйлдсэн байх;
- Оролцогч талууд гэрээ байгуулахаас өмнө хуулийн зөвлөгөө авсан байх;
- Тээгч эх нь өөрийнхөө болон тээж буй хүүхдийнхээ эрүүл мэндийн талаар шийдвэр гаргах эрхтэй байх;
- Төрүүлсэн ээж хууль ёсны эцэг, эхэд нь шилжүүлсэн хүүхдээ эргүүлэн авахаар хүч хэрэглэхгүй байх;
- Хүүхэд тээх үед шаардагдах зардлын мэдээллийг тусгасан байх;
- Энэ харилцаатай холбогдон гарсан маргааныг шийдвэрлэх зохицуулалтыг хуульд тусгах.

Гэрээний төслийг хамгийн сүүлд батлагдсан загварын дагуу хийх ба гэрээний төслөө бэлдсэний дараа 2 тал тус тусдаа хуулийн зөвлөгөө авсан байх ёстой. Талууд гэрээг сайн дурын үндсэн дээр байгуулах бөгөөд хүүхдийн эрх ашгийг нэн тэргүүнд тавина.

²⁸⁰ Surrogacy Matters, House of Representatives Standing Committee on Social Policy and Legal Affairs, April 2016 Canberra www.aph.gov.au

Мужийн хуульд өөрөөр заагаагүй бол тээгч эхээс төрсөн хүүхдийн хууль ёсны асран хамгаалагч нь тээлгэгч эцэг, эх байна.

1.3.2. АНУ

Тээгч эхээр хүүхдээ тээлгэж төрүүлэх харилцааг АНУ-ын муж улсууд олон янзаар шийдвэрлэсэн байгаа бол тус харилцааг улсын хэмжээнд зохицуулсан нэгдсэн бодлого зохицуулалт байхгүй байна. Муж улсууд нь тээгч эхээр хүүхдээ тээлгэж төрүүлэхийг бүрэн болон хязгаарлагдмал хүрээнд зөвшөөрөх, ямарваа нэгэн байдлаар зохицуулаагүй, эсхүл бүхэлд нь хориглосон байна. Улс орны хэмжээнд тус харилцааг зохицуулах, эрх зүйн орчныг ижилтгэх зорилго бүхий Загвар хуулиуд (*Model Act Governing Assisted Reproductive Technology*)²⁸¹ нь төдийлөн амжилттай хэрэгжээгүй байна. АНУ-ын 50 муж улсуудын тал орчимд нь тээгч эхээр хүүхдээ тээлгэж төрүүлэх харилцаатай холбогдох хууль тогтоомж үйлчилж байна. Тээгч эхээр хүүхдээ тээлгэж төрүүлэх харилцааны зохицуулалтын эрх зүйн чиг хандлага нь тус харилцааг хориглохоос илүүтэйгээр зөвшөөрөх, тодорхой зохицуулалтгүй байсныг зохицуулалттай болгох тал руу чиглэгдэж байна.

Зуучлагч буюу тээгч эхээр хүүхдээ тээлгэж төрүүлэхэд зуучлагч агентлаг, нөхөн үржихүйн эмнэлэг, эрүүл мэндийн байгууллага болон эрүүл мэндийн аялал жуулчлалын компаниуд нь тээгч эхээр хүүхдээ тээлгэж төрүүлэх харилцаанд түлхүү оролцдог байна. Эдгээр байгууллагууд ямар хэмжээнд оролцдог, оролцохыг зөвшөөрсөн эсэхийг улс орон бүр өөрсдөө шийдвэрлэж байна. Дээрх байгууллагууд нь тээгч эх болох сонирхолтой эмэгтэйчүүдийг элсүүлэх, сонгон шалгаруулах, талуудыг хооронд нь холбох, тээгч эхийн үйлчилгээ авах болон тээгч эх болох сонирхолтой хүмүүсийг хууль эрх зүй, эрүүл мэндийн байгууллагатай холбох зэрэг үйлчилгээ үзүүлдэг байна.

АНУ-ын хувьд зуучлагч байгууллагууд нь ихэвчлэн сонирхол бүхий талуудыг хооронд холбох, зуучлах үйлчилгээ үзүүлдэг ба эрүүл мэндийн байгууллагаасаа тусдаа байдаг байна.

Тээгч эхээр хүүхдээ тээлгэж төрүүлэх харилцааг зохицуулсан байдлыг зөвшөөрсөн, зохицуулаагүй, хориглосон гэж 3 ангилж болохоор байна. Дээрх ангиллыг тодруулбал:

1. Тээгч эхээр хүүхдээ тээлгэж төрүүлэх харилцааг хориглосон мужууд:

Өнөөгийн байдлаар **Нью Йорк, Нью Жерси, Индиана** болон **Мичиган** зэрэг 4 муж улс нь тээгч эхээр хүүхдээ тээлгэж төрүүлэхийг хориглосон байна. Үүнээс Нью Йорк, Индиана болон Мичиганд тээгч эхээр хүүхдээ тээлгэж төрүүлэх гэрээг хүчингүйд тооцдог байна.

Дэлхийн анхны тээгч эхээр хүүхдээ тээлгэж төрүүлэх харилцаатай холбоотой шүүхийн кейс болох 1986 онд төрсөн Мелисса Стернын кэйс буюу 1989 оны Беби М кэйс (*Baby M case*)-ээс үүдэн Нью Йоркийн амбан захирагч асан Куомо тухайн мужид тээгч эхээр хүүхдээ тээлгэж төрүүлэх

²⁸¹ American Bar Association Model Act Governing Assisted Reproductive Technology (February 2008) http://www.americanbar.org/content/dam/aba/publishing/family_law_quarterly/family_fiq_artmodelact.authcheckdam.pdf

харилцааг хориглох тухай хуулийн төслийг өргөн барьж, улмаар 1992 онд хуульчлагдаж, тээгч эхээр хүүхдээ тээлгэж төрүүлэх гэрээг хориглосон байна.

2. Тээгч эхээр хүүхдээ тээлгэж төрүүлэх харилцааг зөвшөөрсөн мужууд:

АНУ-ын хэмжээнд тээгч эхээр хүүхдээ тээлгэж төрүүлэх харилцааг зөвшөөрөхөөр зохицуулсан эрх зүйн акт бүхий 14 муж улс байгаа хэдий ч тэдгээр нь мөн өөр хоорондоо нэлээд ялгаатай байдлаар тус харилцааг зохицуулсан байна. Тухайлбал, тээгч эхээр хүүхдээ тээлгэж төрүүлэхэд ээлтэй ханддаг зарим муж нь нөхөн олговор буюу мөнгөн шан харамж олгохыг зөвшөөрдөг бол зарим нь хориглосон байна. Зарим муж улсуудад захиалагч эцэг, эхэд тодорхой шаардлага тавигддаггүй бол зарим муж улсуудад зөвхөн гэр бүлээ батлуулсан, эрүүл мэндийн заалт бүхий байгалийн жамаар хүүхэд тээж төрүүлэх боломжгүй хосуудад зөвшөөрдөг байна. Зарим тохиолдолд тээгч эхчүүдэд шаардлага тавигдахгүй байхад зарим муж улсад нэлээд өндөр шаардлага тавигддаг байна. Түүнчлэн, зарим муж улсууд нь зөвхөн захиалагч эцэг, эхийн генетик материалыг бүрэн ашигласан НҮТТ-ийг зөвшөөрсөн байх бол зарим муж улсуудад захиалагч эцэг, эхийн генетик материалыг бүрэн болон хэсэгчлэн ашиглах аль аль хувилбарыг нь зөвшөөрч байна. Үүнээс гадна, албан ёсны эцэг, эхийг тогтоох процесс нь мөн дээрх мужуудад харилцан адилгүй байна.

Тээгч эхээр хүүхдээ тээлгэж төрүүлэх харилцааг зөвшөөрдөг муж улсуудын эрх зүйн зохицуулалтыг тодруулан авч үзвэл:

Калифорни мужийн хууль тогтоомжид зөвхөн захиалагч эцэг, эхийн генетик материалыг бүрэн ашиглаж тээгч эхээр хүүхдээ тээлгэж төрүүлэх харилцааг тусгасан байна. Түүнчлэн тус муж нь уг үйлчилгээнд нөхөн олговор олгохыг зөвшөөрсөн байдаг бөгөөд нөхөн олговрын хэмжээнд ямар нэгэн хязгаарлалт тогтоогоогүй буюу ашиг олох зорилгоор тээгч эх болохыг зөвшөөрсөн байна. Муж улсын хууль тогтоомжийн хэмжээнд тээгч эх болон захиалагч эцэг, эхэд хязгаарлалт тавиагүй бөгөөд дээрх этгээдүүдэд оршин суух нутаг дэвсгэрийн тухайд ямарваа нэгэн шаардлага тавьдаггүй байна. Түүнчлэн Калифорни муж нь хүүхдийг төрөхөөс өмнө эцэг, эхийг шүүхээр тогтоохыг зөвшөөрсөн байдаг (хүүхдийг төрөхөөс өмнө шүүхээс захиалагч эхийг тухайн хүүхдийн эцэх эх болохыг нь тогтоосон шүүхийн шийдвэр гаргана) ба энэ нь хүүхдийг төрсний дараа хүчин төгөлдөр үйлчилнэ.

Флорида муж нь тээгч эхээр хүүхдээ тээлгэж төрүүлэх харилцаанд генетик материалыг бүрэн болон хэсэгчлэн ашиглахыг зөвшөөрсөн ба дээрх харилцаанууд нь хоёр тусдаа эрх зүйн зохицуулалтаар зохицуулагдаж байна. Дээрх хуулиудад тээгч эхэд “зохих” хэмжээний нөхөн олговор олгохыг зөвшөөрсөн бөгөөд аль ч гэрээний хувьд захиалагч эцэг, эх нь хүүхдийг төрмөгц хүүхдийг асран хамгаалах болон эцэг, эхийн эрхийг хүлээх үүрэг хүлээнэ. Тээгч эхээр хүүхдээ тээлгэж төрүүлэхэд захиалагч эцэг, эхийн генетик материалыг бүрэн ашигласан гэрээний хувьд:

- Захиалагч эцэг, эх нь 18 наснаас дээш, албан ёсоор гэрлэлтээ батлуулсан байх.
- Лиценз бүхий эмч нь захиалагч эхийг үргүй, эсхүл байгалийн жамаар хүүхэд тээн төрүүлэх тохиолдолд түүний эрүүл мэнд, амь насанд, эсхүл үр хөврөлийн хөгжилд аюултай болохыг магадласан байна.

Тээгч эхээр хүүхдээ тээлгэж төрүүлэхэд захиалагч эцэг, эхийн генетик материалыг хэсэгчлэн ашиглахад дээрх хязгаарлалтууд үйлчилдэггүй байна. Хүүхдийг төрөхөөс өмнө эцэг, эхийг шүүхээр тогтоохыг зөвшөөрдөггүй бөгөөд захиалагч эцэг, эхийн генетик материалыг бүрэн ашигласан гэрээний хувьд захиалагч эцэг, эх нь хүүхдийг төрснөөс 3 хоногийн дотор шүүхэд өргөдөл гаргах бөгөөд шүүх хүүхдийн төрсний гэрчилгээнд зохих өөрчлөлт оруулна. Захиалагч эцэг, эхийн генетик материалыг хэсэгчлэн ашигласан тохиолдолд, хүүхэд нь тээгч эхтэй биологийн хувьд холбоотой бол тээгч эх 48 цагийн дотор гэрээгээ цуцлах буюу хүүхдээ үлдээх эрхтэй байдаг ба захиалагч эцэг, эх нь 48 цагийн дараа хүүхдийн эцэг, эхийг тогтоолгох өргөдөл шүүхэд гаргах эрхтэй болно.

Мэн мужид захиалагч эцэг, эхийн генетик материалыг бүрэн ашиглаж тээгч эхээр хүүхдээ тээлгэж төрүүлэх харилцааг зохицуулсан хууль 2016 оны 6 дугаар сараас хүчин төгөлдөр үйлчилж эхэлсэн бөгөөд тус хуулийн дагуу тээгч эхэд “зохих” хэмжээний нөхөн олговор олгож болно гэж заасан байна. Тээгч эх нь 21 наснаас дээш байх бөгөөд эрүүл мэндийн үзлэгт орсон байна. Захиалагч эцэг, эх нь эрүүл мэндийн шинжилгээ хийлгэж, сэтгэцийн эрүүл мэндийн зөвлөгөө авсан байх шаардлагатай. Гэрээнд оролцогч тал тус бүр өөрийн гэсэн өмгөөлөгчтэй байна. Хуульд гэрээнд оролцогч талын аль нэг нь тус мужийн оршин суугч байх, мөн гэрээ байгуулснаас хойш нэг жилийн дотор жирэмсэн болох гэсэн шаардлагуудыг тавьсан байна.

Виржини муж нь *Uniform Parentage Act*-ийн анхдагч болох *Uniform Status of Children of Assisted Conception Act*-ийг хэсэгчлэн баталсан байдаг бөгөөд захиалагч эцэг, эхийн генетик материалыг бүрэн болон хэсэгчлэн ашиглах хоёрыг ялгалгүй аль алиныг нь зөвшөөрсөн байна. Хуульд заасны дагуу тээгч эхэд нөхөн олговор олгохыг хориглосон байдаг буюу зөвхөн хүмүүнлэгийн зорилгоор тээгч эхээр тээлгэж төрүүлэх харилцааг зөвшөөрсөн байна. Тээгч эх нь доод тал нь нэг удаа төрсөн, өмнөх жирэмслэлтийн тээлт болон төрөх явцад ямар нэгэн хүндрэл гараагүй байх ба эрүүл мэндийн үзлэгт хамрагдсан байна. Мөн захиалагч эцэг, эхийн талаар судалгаа авч шүүхэд хүргүүлсэн байна. Захиалагч эцэг, эхэд хүүхэд үрчлэн авах гэж буй этгээдэд тавигдах шаардлага тавигдана. Захиалагч эх нь үргүй, эсхүл байгалийн жамаар хүүхэд тээн төрүүлэх тохиолдолд түүний эрүүл мэнд, амь насанд, эсхүл, үр хөврөлийн хөгжилд аюултай тохиолдолд тээгч эхээр хүүхдээ тээлгэж төрүүлэхийг зөвшөөрнө. Гэрээнд оролцогч талуудын аль нэг нь Виржини мужийн оршин суугч байна. Эцэг, эхийн эрхийг шилжүүлэхэд захиалагч эцэг, эх нь хүүхдийг төрснөөс хойш 7 хоногийн дотор өргөдөл гаргана. Өргөдлийг хүлээн авч,

захиалагч эцэг, эхийн аль нэг нь хүүхдийн биологийн эцэг, эх болохыг тогтоосны дараа шүүх хүүхдийн төрсний гэрчилгээнд зохих өөрчлөлтийг оруулна.

Иллиной муж нь тээгч эхээр хүүхдээ тээлгэж төрүүлэх харилцаанд ээлтэй ханддаг мужуудыг нэг бөгөөд 2004 онд *Gestational Surrogacy Act* буюу Захиалагч эцэг, эхийн генетик материалыг бүрэн ашиглаж тээгч эхээр хүүхдээ тээлгэж төрүүлэх тухай хуулийг баталж, тус хууль нь 2005 оноос үйлчилж байна. Хуулийн нэрнээс харахад зөвхөн захиалагч эцэг, эхийн генетик материалыг бүрэн ашигласан тохиолдлуудыг зөвшөөрөх ба хэсэгчлэн ашиглах тохиолдлууд тус хуульд хамаарахгүй юм. Тус хуулиар хүүхдийг төрөхөөс өмнө хүүхдийн эцэг, эхийг шүүхээр тогтоохыг хориглосон бөгөөд гэрээний нөхцөлийг хангуулж ажиллахад талуудын өмгөөлөгчид нь голлох үүргийг гүйцэтгэдэг байна. Үүнээс гадна тус хууль “зохих” хэмжээ бүхий нөхөн олговроос гадна бусад нөхөн олговор, зардал зэргийг хориглоогүй, хязгаарлаагүй буюу арилжааны зорилгоор тээгч эх болохыг зөвшөөрсөн байна.

Иллиной мужийн *Gestational Surrogacy Act* буюу 2005 оны “Захиалагч эцэг, эхийн генетик материалыг бүрэн ашиглаж тээгч эхээр хүүхдээ тээлгэж төрүүлэх тухай хууль”-аас:²⁸²

Тээгч эх болоход тавигдах шаардлага (20 дугаар зүйл)

- Тээгч эх нь 21-ээс доошгүй настай, доод тал нь нэг удаа төрсөн /нэг хүүхэд төрүүлсэн байх/ төрүүлсэн хүүхэд насны хязгаарлалт болон амьд байх, тээгч эхийн гэр бүл нь бүрэн бүтэн байх гэх шаардлага тавигддаггүй байна.
- Тээгч эх нь эрүүл мэндийн болон сэтгэцийн эрүүл мэндийн үзлэгт хамрагдаж, эмнэлгийн үйлчилгээний зардал, жирэмсний хугацаа болон хүүхдийг төрүүлснээс хойш доод тал нь найман 7 хоногийг хамарсан эрүүл мэндийн даатгалд даатгуулсан байх. Захиалагч эцэг, эх нь тус даатгалыг тээгч эхэд хүүхдээ тээлгэж төрүүлэх гэрээнд заасны дагуу хамруулах, даатгуулуулах ажлыг хариуцаж болно.
- Тээгч эх нь гэрээ болон түүний эрх зүйн үр дагаврын талаар хараат бус хууль зүйн зөвлөгөө авсан байна.

Захиалагч эцэг, эх болоход тавигдах шаардлага (20 дугаар зүйл):

- Захиалагч эцэг, эх хоёулаа, эсхүл аль нэг нь тээгч эхэд шилжүүлэн суулгах бэлгийн эсүүдээ үр шилжүүлэн суулгах ажилбарт өгсөн байх;
- Байгалийн жамаар хүүхдээ тээж, төрүүлэх боломжгүйг нотолсон эмчийн магадлагааг 2015 оны Эцэг, эхийн эрхийн тухай хуульд (Parentage Act) заасны дагуу тээгч эхээр хүүхдээ тээлгэж төрүүлэх гэрээндээ хавсаргасан байх;
- Захиалагч эцэг, эх нь сэтгэцийн эрүүл мэндийн үзлэгт хамрагдсан байх;
- Захиалагч эцэг, эх нь гэрээ болон түүний эрх зүйн үр дагаврын талаар хараат бус хууль зүйн зөвлөгөө авсан байна.

²⁸² (750 ILCS 47/) Gestational Surrogacy Act. Illinois Compiled Statutes database, Illinois General Assembly <http://www.ilga.gov/legislation/ilcs/ilcs3.asp?ActID=2613&ChapterID=59>

Тээгч эхээр хүүхдээ тээлгэж төрүүлэх гэрээнд тавигдах шаардлага (25 дугаар зүйл):

- Гэрээг бичгээр үйлдсэн байна;
- Гэрээг тээгч эх болон захиалагч эцэг, эхэд тавигдах шаардлагад заасан эрүүл мэнд, сэтгэцийн эрүүл мэндийн үзлэгээс бусад аливаа эрүүл мэндийн үйлчилгээ авахаас өмнө байгуулсан байна;
- Гэрээнд оролцогч талууд болох тээгч эх болон захиалагч эцэг, эх нь гэрээ байгуулахтай холбоотой хууль зүй, санхүү болон гэрээгээр хүлээсэн эрх, үүрэг, гэрээ байгуулснаас үүдэн гарах үр дагавар, үр дүн, торгууль болон хариуцлагын талаар тус тусдаа хууль зүйн зөвлөгөө авсан байх бөгөөд үүнийг батламжилсан баримтад гарын үсэг зурсан байна;
- Гэрээнд тээгч эхэд “нөхөн олговор” олгохоор заасан тохиолдолд тухайн нөхөн олговрыг тээгч эхэд үр шилжүүлэн суулгахаас өмнө эскроу /дундын данс/ дансанд байршуулна;
- Гэрээ нь тээгч эхийг холбогдох үр шилжүүлэн суулгах ажилбар хийлгүүлж, хүүхэд тээн төрүүлэх болон хүүхдийг төрсний захиалагч эцэг, эхэд хүүхдийг хүлээлгэн өгөхийг зөвшөөрсөн албан бичгийг хавсаргана;
- Гэрээ нь захиалагч эцэг, эх хүүхдийг төрсний дараа хүүхдийг асран хамгаалах болон тэжээж тэтгэх үүргийг хүлээж буй албан бичгийг хавсаргана.

Жирэмсний хяналт (25 дугаар зүйл):

- Тээгч эхээр хүүхдээ тээлгэж төрүүлэх гэрээний хүрээнд тээгч эх нь өөрийн сонгосон эрүүл мэндийн мэргэжилтний үйлчилгээг авах эрхтэй байна;
- Тээгч эхээр хүүхдээ тээлгэж төрүүлэх гэрээний хүрээнд тээгч эх нь тодорхой эрүүл мэндийн үзлэгт орох, шинжилгээ өгөх, мөн жирэмсний хугацаанд эмчийн хяналтад байхыг зөвшөөрөх, түүнчлэн захиалагч эцэг, эхийн, эсхүл мэргэжлийн эмчийн үзсэнээр үр хөврөл, урагт сөргөөр нөлөөлөх үйлдэл, үйл ажиллагаанаас ангид байхыг зөвшөөрсөн нөхцөлийг тусгаж болно;
- Дээрх тохиолдолд тээгч эх дурдсан нөхцөлийг хүлээн зөвшөөрөх нь гэрээг хүчин төгөлдөрт тооцох үндэслэл болохгүй /Тээгч эх дээрх нөхцөлийг хангаагүй тохиолдолд холбогдох шүүх нь хүүхдийн эцэг, эхийг тогтоохдоо талуудын санал, зорилгыг баримт болгон ашиглана/.

Тээгч эхэд олгох нөхөн олговор:

- Тээгч эхээр хүүхдээ тээлгэж төрүүлэх гэрээнд тээгч эхэд “зохих” хэмжээний нөхөн олговор олгохыг зөвшөөрнө. “Нөхөн олговор” нь үзүүлж буй үйлчилгээнд олгох эрүүл мэндийн болон бусад зардлын төлбөрийг хэлнэ. Үүнээс үзэхэд арилжааны зорилгоор тээгч эх болохыг зөвшөөрсөн байна;
- Мөн захиалагч эцэг, эх нь хүүхдийг тээж төрүүлэх болон гэрээтэй холбоотой бүхий л эмчилгээ, эрүүл мэндийн үзлэг, эрх зүйн үйлчилгээ, даатгал болон бусад зардлыг хариуцаж болно.

Хуульд заасан шаардлагыг хангаагүй нөхцөлд шүүхийн гүйцэтгэх үүрэг:

- Хуулийн 6 дугаар заалтад заасан шаардлагуудыг хангаагүй гэрээг хүчин төгөлдөр гэж үзэх үндэслэл бүрдэхгүй тохиолдолд, шүүх хүүхдийн эцэг, эхийг тогтоохдоо оролцогч талуудын зорилгыг харгалзан шийдвэр гаргана.

Хүүхдийг тэжээж, асрах хариуцлага:

- Хүүхдийн хууль ёсны эцэг, эх нь хүүхдийг тэжээх, асрах хариуцлагыг хүлээнэ.
- Тээгч эх гэрээг зөрчсөн аливаа үйлдэл гаргах нь захиалагч эцэг, эхийн хүүхдийг тэтгэж, тээлгэх хариуцлагыг хүлээхгүй байх үндэслэл болохгүй.

Иллиной мужийн нутаг дэвсгэр дээр төрсөн байх:

- Гэрээнд оролцогч талууд нь тус мужийн оршин суугч байх шаардлагагүй хэдий ч тээгч эхийн тусламжтай төрж буй хүүхэд нь тус мужийн нутаг дэвсгэрт төрсөн байх шаардлагыг хуульд заасан байна.

Нийтийн эрүүл мэндийн департаментын оролцоо:

- Эрүүл мэндийн департамент /яам/ нь хуульд заасан тээгч эхээр хүүхдээ тээлгэн төрүүлэх гэрээ байгуулахад шаардагдах эрүүл мэнд болон сэтгэцийн эрүүл мэндтэй холбоотой үзлэг, шинжилгээтэй холбоотой журмуудыг батална.

2. ТЭЭГЧ ЭХЭЭР ХҮҮХЭД ТЭЭЛГЭЖ ТӨРҮҮЛЭХ ХАРИЛЦААГ ХОРИГЛОСОН БОЛОН ЭРХ ЗҮЙН ЗОХИЦУУЛАЛТГҮЙ УЛС ОРНУУД

Кембрижийн Их сургуулиас тээгч эхээр хүүхэд тээлгэж төрүүлэх харилцааг хүлээн зөвшөөрдөг болон зөвшөөрдөггүй орнуудын судалгааг²⁸³ гаргасан байна. Судалгаанаас үзэхэд ихэнх улс орнууд ашгийн бус хүмүүнлэгийн зорилгоор тээгч эх болох, тээгч эхээр хүүхэд тээлгэж төрүүлэх явдлыг хууль ёсны гэж үзэж байгаа бол Хятад, Герман, Итали, Япон, Франц, Турк зэрэг орнууд аль ч тохиолдолд хүлээн зөвшөөрдөггүй байна.

Дээрх улс орнуудад ашгийн болон хүмүүнлэгийн зорилгоор тээгч эхээр хүүхэд тээлгэж төрүүлэх харилцааг хүлээн зөвшөөрдөггүй хэд хэдэн шалтгаан байна.

Тухайлбал, Лалын шашинт улс орнуудад тухайн хүүхдийг төрүүлсэн эх нь түүний төрсөн эх байх ёстой бөгөөд үр шилжүүлэн суулгахдаа зөвхөн эхнэр, нөхрийн өөрсдөөс нь авсан нөхөн үржихүйн эсийн тусламжтайгаар хийхийг зөвшөөрдөг байна. Энэ нь хүүхдийн удмын санг өөрчлөхийг хориглодог хуулийн заалттай холбоотой. Мөн шашны номлол сургаалд ч энэ нь харш үйлдэл болдог байна.

Сүүлийн жилүүдэд ядуу амьдралтай эмэгтэйчүүдийг тээгч эх болгон ашиглах байдал бизнес болон дэлгэрсэн ба энэ нь тухайн эмэгтэйд эрүүл мэндийн эрсдэлтэй, эрх зүйн сөрөг үр дагавар ихтэйгээс гадна хүүхдийн эрхийг зөрчсөн зэрэг олон сөрөг үр дагавар дагуулж байна гэж үзжээ.

²⁸³ An Overview of Surrogacy Around the World <http://www.familiesthrusurrogacy.com/wp-content/uploads/2015/12/Overview-of-Surrogacy-Around-The-World.pdf>

2.1. Тээгч эхээр хүүхдээ тээлгэж төрүүлэх харилцааг хориглосон улс

2.1.1. БНТУ

Тус улсад тээгч эхээр хүүхдээ тээлгэж төрүүлэх харилцааг зохицуулсан эрх зүйн зохицуулалт байдаггүй бөгөөд хамааралтай байж болох зарим эрх зүйн зохицуулалтуудаас харахад тээгч эхийн асуудлыг дэмждэггүй гэсэн байр суурьтай байгаа нь илт харагдаж байна. Турк Улсын Эрүүл мэндийн яамнаас 2014 оны 09-р сарын 30-ны өдөр батлан гаргасан “Нөхөн үржихүйн эмчилгээ болон нөхөн үржихүйн эмчилгээ эрхлэх байгууллагын тухай журам” нь үр шилжүүлэн суулгах харилцааг зохицуулсан эрх зүйн баримт бичиг юм. Энэхүү журмын 1-р зүйлд “Энэхүү журмын зорилго нь байгалийн жамаар үр хүүхэдтэй болж чадахгүй байгаа эхнэр, нөхөрт анагаахын шинжлэх ухаанаар батлагдсан нөхөн үржихүйн эмчилгээний аргыг ашиглан үр суулгах, энэхүү эмчилгээг эрхлэх эрүүл мэндийн байгууллагыг нээх, үйл ажиллагааг нь эрхлэн явуулах ба хяналт тавихтай холбогдсон харилцааг зохицуулахад оршино”²⁸⁴ гэж заасан ба энэхүү эмчилгээнд хамрагдагсдыг эхнэр, нөхөр гэж тусгайлан зааж өгсөн байна.

Мөн журмын 18-р зүйлд үр шилжүүлэн суулгахад хориглох зүйлсийг тусгасан. Үүнд: “Үр шилжүүлэн суулгах эмчилгээнд орох эхнэр, нөхөрт зөвхөн өөрсдөөс нь авсан нөхөн үржихүйн эсийг ашиглана. Ямар нэгэн байдлаар донор ашиглах, донор ашиглан үр хөврөл хийх, эмчлүүлэгч эхнэр, нөхрөөс авсан эр, эм өндгөн эсүүдээс гарган авсан нөхөн үржихүйн эсийг өөр хүмүүст, өөр бусад хүмүүсээс авсан эр, эм өндгөн эсүүдээс гарган авсан нөхөн үржихүйн эсийг эмчлүүлэгч эхнэр, нөхөрт ашиглахыг хориглоно. Энэ зүйлийг зөрчиж эмчилгээ эрхэлсэн байгууллагын үйл ажиллагааг бүрмөсөн зогсоох ба энэхүү үйлдлийг үйлдсэн этгээдүүдийн эмчилгээ эрхлэх эрхийг нь хүчингүй болгож энэ ажиллагаанд ямар нэгэн байдлаар оролцсон ажиллагсдын ижил төрлийн үйл ажиллагаа эрхэлдэг бусад байгууллагад ажиллах эрхийг нь бүрмөсөн хязгаарлана”²⁸⁵ гэж заасан.

Үр шилжүүлэн суулгах ажиллагааг зөвхөн эхнэр, нөхрийн өөрсдөөс нь авсан нөхөн үржихүйн эсийн тусламжтайгаар хийх талаар нарийн зохицуулалттай тул тус улсад тээгч эхээр хүүхдээ тээлгэж төрүүлэхээр бол эрүүл мэндийн тусламж авах ямар ч боломжгүй юм. Гэвч гадаадын олон оронд энэхүү харилцааг хуулиар хүлээн зөвшөөрсөн байдаг ба тус улсын иргэд тэрхүү зөвшөөрсөн улс оронд очиж тээгч эхээр хүүхдээ тээлгэж болох боловч дараа нь олон төрлийн эрх зүйн асуудалтай тулгардаг. Үүнд:

1. Тээгч эх хүүхдээ төрүүлсний дараа хүүхдийг өгөхөөс татгалзвал тус улсын Иргэний хуулийн хөдлөшгүй зохицуулалт нь “төрүүлсэн хүн эх нь мөн” гэж үздэг тул Турк Улсад хүүхдээ төрүүлсэн тээгч эх хуульд зааснаар хүүхдийн эх юм. Гэвч тухайн хүүхэд биологийн талаасаа төрүүлсэн ээжтэйгээ огт адилгүй байдаг.

²⁸⁴ Üremeye yardımcı tedavi uygulamaları ve ыremeye yardımcı tedavi merkezleri hakkında yunetmelik https://www.ttb.org.tr/mevzuat/index.php?option=com_content&task=view&id=741&Itemid=33

²⁸⁵ Üremeye yardımcı tedavi uygulamaları ve ыremeye yardımcı tedavi merkezleri hakkında yunetmelik https://www.ttb.org.tr/mevzuat/index.php?option=com_content&task=view&id=741&Itemid=33

2. Тээгч эх хүүхдийг төрүүлж өгсөний дараа биологийн /генетикийн/ эцэг, эх нь хүүхдийг шууд өөрсдийн нэр дээр бүртгүүлэх үү, эсхүл үрчилж авах уу? Үрчилж авахын тулд хамгийн багадаа нэг жилийн турш тухайн хүүхдийг асран хамгаалсан байх ёстой. Харин шууд өөрсдийн нэр дээр бүртгүүлэх нь хуулинд харш юм байна.
3. Тээгч эх эмнэлэгт хэвтэхдээ бүртгэлээ генетик эхийн нэр дээр хийж болох боловч энэ нь тус улсын эрүүгийн хуульд заасан гэмт хэргийн шинжийг агуулна. Эрүүгийн хуулинд “Хүүхдийн удам угсааг өөрчилсөн, эсхүл нуусан этгээдэд 1-3 жил хүртэлх хугацаагаар хорих ял оногдуулна” гэж заасан.
4. Хэрэв тээгч эх гэр бүлтэй бол түүний нөхөр хууль ёсоор хүүхдийн эцэг болох ба түүний овгоор овоглоно.

Дээрх болон бусад олон төрлийн эрх зүйн үр дагаврыг төрүүлдэг тул Турк Улсад тээгч эхийн харилцааг зохицуулсан эрх зүйн зохицуулалт байхгүй бөгөөд харин эсрэгээр нь хориглосон гэж үзэхээр журмын заалтууд байна.

2.2. Тээгч эхээр хүүхдээ тээлгэж төрүүлэх харилцааг хуулиар хориглоогүй улс

2.2.1. БНСУ

Тус улс нь тээгч эхээр хүүхдээ тээлгэж төрүүлэх харилцааг зохицуулсан бие даасан хуульгүй боловч энэ асуудлыг хуулиараа хориглоогүй улс орны нэг юм. Амьдархуйн ёс зүйн тухай хууль Life Ethics Law (January 29, 2004)²⁸⁶, Биоэтик ба био аюулгүй байдлын тухай хууль /Bioethics and Biosafety Act/ (2005)²⁸⁷-аар Тээгч эхээр хүүхдээ тээлгэж төрүүлэх болон донор эцгийн үрийг зохиомлоор шилжүүлэн суулгах харилцааг зохицуулсан байна.

Биоэтик ба био аюулгүй байдлын тухай хуулийн 13 дугаар зүйлд Үр хөврөлийг зохиомлоор үр тогтоох хэсэгт нөхөн үржихүйн туслах технологийн аргаар албан ёсны гэр бүл болсон /хүүхэд тээж төрүүлэх боломжгүй, үргүйдэл, осол гэмтлийн улмаас хүүхэд тээх боломжгүй/ эхнэр, нөхрийн хүсэлтээр нөхөн үржихүйн эрүүл мэндийн байгууллага тээгч эхэд үр шилжүүлэн суулгах, донор эцгийн бэлгийн эсийг ашиглан зохиомлоор үр тогтоох эмчилгээ, үйлчилгээг үзүүлэхийг эрүүл мэндийн байгууллагад зөвшөөрдөг байна.

Амьдархуйн ёс зүйн тухай хууль (2004)-аар жирэмслэх болон үргүйдлийн эмчилгээ, үр хөврөлийн үүдэл эсийн судалгаа, ховор буюу эдгэрэшгүй өвчнийг анагаах зорилгоос бусад тохиолдолд хүний үр хөврөлийг бий болгохыг хориглодог байна.

Биоэтик ба био аюулгүй байдлын тухай хуулиар Үндэсний Биотэтикийн хороог байгуулах бөгөөд тус хороо нь биотехнологи, анагаах ухааны, гүн ухааны, нийгмийн шинжлэх ухаан, шашны болон төрийн бус байгууллага, эрдэмтдийн төлөөллөөс бүрдсэн 10 гишүүний

²⁸⁶ Life Ethics Law (January 29, 2004), https://biopolicywiki.org/index.php?title=South_Korea#Permitted_and_regulated_practices

²⁸⁷ Bioethics and Biosafety Act (2005), http://bprlib.kr/_attech/uploadFiles/patent/a2_6.pdf

бүрэлдэхүүнтэй үндэсний хэмжээнд хуулийн хэрэгжилтийг уялдуулан зохион байгуулах чиг үүрэг бүхий үндэсний хороо үйл ажиллагаа явуулна. Зөвлөлийн хороо нь үр хөврөлийн биотехнологийн нэр томъёог тодорхойлох, хүний үр хөврөлийг ашиглах стандартыг тогтоох, генийн банк, генетикийн шинжилгээ, хүний генетикийн мэдээлэл зэрэгтэй холбогдох ёс зүйн удирдамжийг тогтооно.

Тус улсад тээгч эхэд үр шилжүүлэн суулгахдаа эмэгтэйн /эхнэр/ өндгөн эсийг туслах технологийн аргаар эмч нарын тусламжтай гадаад орчинд гаргана. Үүнийгээ лабораторын нөхцөлд нөхрийнх нь бэлгийн эстэй нийлүүлж үр тогтоосны үндсэн дээр тээгч эхэд суулгах лабораторын маш нарийн арга технологи ашигладаг байна.

Тээгч эх болон донор эцэгт эдийн болон эдийн бус аливаа хэлбэрээр тусламж үзүүлэхийг хуулиар хориглодог боловч хүүхэд тээж төрүүлэх болон тээж төрүүлсний дараах тээгч эхийн эрүүл мэндтэй холбогдон гарсан бүхий л зардлыг эрүүл мэндийн байгууллага болон хүсэлт гаргасан гэр бүл хариуцан гаргах үүрэгтэй.

Мөн хуулиар тээгч эхээр хүүхэд тээлгэж төрүүлэх харилцаанд хориглох зүйлийг тусгасан байна.

Үүнд:

- Тээгч эхийг ашиглан хүнийг клоны аргаар хувилан тээлгэж төрүүлэхийг хориглоно;
- Хүн болон мал, амьтны эрлийз туршилт хийхийг хориглоно;
- Тээгч төрсөн хүүхдийн хүйсийн сонголт хийх;
- Тээгч эх болон донор эцэг ашиг олох зорилгоор жирэмслэх болон донор эцэг болохыг хориглоно;
- Ижил хүйстэн гэр бүл тээгч эхээр хүүхэд тээлгэж төрүүлэхийг хориглоно.

Тус улсын үр тогтоох эмчилгээ, үйлчилгээг үзүүлдэг нөхөн үржихүйн эрүүл мэндийн байгууллагууд тээгч эхийг сонгохдоо дараах шалгуур тавьдаг байна.

- Тээгч эх нь 20-35 насны, зөв дүр төрхтэй, тамхи татдаггүй, илүүдэл жингүй, жам ёсоороо эрүүл хүүхэд төрүүлсэн (удамшлын хувьд) эмэгтэйг сонгоно.
- Донор эцэг нь 20-40 насны, зөв дүр төрхтэй, тамхи татдаггүй, илүүдэл жингүй, вирусын ямар нэгэн халдварт өвчнөөр өвчилж байгаагүй, нуугдмал халдваргүй, эр бэлгийн эсийн ерөнхий шинжилгээ хийх ба үзүүлэлт нь дунджаас өндөр үзүүлэлт бүхий эрчүүд донор болох боломжтой юм байна.

Донор болох боломжтой гэж үзсэн тээгч эх болон донор эцгийг эмчийн үзлэг болон хэт авиан оношилгоо, шинжилгээнд хамруулж Эрүүл мэндийн яамнаас тусгай зөвшөөрөл авсан нөхөн үржихүйн эрүүл мэндийн байгууллагууд тус эмчилгээ, үйлчилгээг үзүүлдэг байна.

Тээгч эх болон донор эцэг төрсөн хүүхдийг тэжээх, асрах хариуцлага ногдуулахгүй, түүнийг хайхгүй байх талаар гэрээндээ тусгадаг байна.

АШИГЛАСАН МАТЕРИАЛ

- Surrogacy Law and Policy in the US: A National Conversation Informed by Global Lawmaking, Columbia Law School, Sexuality and Gender Law Clinic, 2016 https://web.law.columbia.edu/sites/default/files/microsites/gender-sexuality/files/columbia_sexuality_and_gender_law_clinic_-_surrogacy_law_and_policy_report_-_june_2016.pdf
- A comparative study on the Regime of Surrogacy in the EU member states, Directorate General for International Policies, European Parliament, 2013, [http://www.europarl.europa.eu/RegData/etudes/etudes/join/2013/474403/IPOL-JURI_ET\(2013\)474403_EN.pdf](http://www.europarl.europa.eu/RegData/etudes/etudes/join/2013/474403/IPOL-JURI_ET(2013)474403_EN.pdf)
- American Bar Association Model Act Governing Assisted Reproductive Technology, (February 2008)
- http://www.americanbar.org/content/dam/aba/publishing/family_law_quarterly/family_flq_artmodelact.authcheckdam.pdf
- (750ILCS47/) Gestational Surrogacy Act. Illinois Compiled Statutes Database, Illinois General Assembly <http://www.ilga.gov/legislation/ilcs/ilcs3.asp?ActID=2613&ChapterID=59>
- Bioethics and Biosafety Act, 2005 http://bprlib.kr/_attech/uploadFiles/patent/a2_6.pdf
- Life Ethics Law, January 29, 2004 https://biopolicywiki.org/index.php?title=South_Korea#Permitted_and_regulated_practices
- <http://www.resmigazete.gov.tr/eskiler/2014/09/20140930-4.htm>
- <https://www.ttb.org.tr/meyzuat/>
- http://www.delhi-iyf.com/india_surrogacy.html
- http://www.icmr.nic.in/art/art_clinics.htm
- http://www.imamangaluru.com/IMA/uploaded2/surrogacy_bill.pdf
- http://surrogacylawsindia.com/legality.php?id=%207andmenu_id=71
- <https://www.ncbi.nlm.nih.gov/pmc/articles/PMC3531011/>
- http://www.icmr.nic.in/art/Prilim_Pages.pdf
- The Birth of Surrogate Motherhood Law: An Economic Analysis of Institutional Reform □ <https://extranet.sioe.org/uploads/isnie2014/kuchar.pdf>
- Wisconsin Briefs from the Legislative Reference Bureau –SURROGACY https://docs.legis.wisconsin.gov/misc/lrb/wisconsin_briefs/2015/wb_15_06.pdf
- An Overview of Surrogacy Around the World <http://www.familiesthrusurrogacy.com/wp-content/uploads/2015/12/Overview-of-Surrogacy-Around-The-World.pdf>
- <https://www.government.nl/topics/surrogate-mothers/contents/surrogacy-legal-aspects>
- Гражданский кодекс Российской Федерации. Принят Государственной Думой 22 декабря 1995 года.
- Семейный кодекс Российской Федерации от 29.12.1995 N 223-ФЗ (ред. от 30.12.2015). www.consultant.ru.
- Федеральный закон от 21.11.2011 N 323-ФЗ (ред. от 03.07.2016) «Об основах охраны здоровья граждан в Российской Федерации» (с изм. и доп., вступ. в силу с 01.01.2017). www.consultant.ru.
- Федеральный закон от 15.11.1997 N 143-ФЗ (ред. от 03.07.2016) «Об актах гражданского состояния». www.consultant.ru.
- Определение Конституционного Суда РФ от 15.05.2012 N 880-О «Об отказе в принятии к рассмотрению жалобы граждан Ч.П. и Ч.Ю. на нарушение их конституционных прав положениями пункта 4 статьи 51 Семейного кодекса Российской Федерации и пункта 5 статьи 16 Федерального закона «Об актах гражданского состояния». www.consultant.ru.
- Приказ Минздрава России от 30.08.2012 N 107н (ред. от 11.06.2015) «О порядке использования вспомогательных репродуктивных технологий, противопоказаниях и ограничениях к их применению» (Зарегистрировано в Минюсте России 12.02.2013 N 27010). www.garant.ru.
- Пурпе А.Р. Проблемы правового регулирования сурrogатного материнства в Российской Федерации. Скрытое наружное наблюдение (слежка) Днепрпетровск. ЕврАзЮж № 4 (47) 2012. www.eurasialaw.ru

**ГАДААДЫН ЗАРИМ ОРНЫ ШИНЖЛЭХ УХААНЫ САЛБАРЫН ТОГТОЛЦОО,
ШИНЖЛЭХ УХААНЫ АКАДЕМИЙН БҮТЭЦ, ЗОХИОН БАЙГУУЛАЛТ,
САНХҮҮЖИЛТ: МОНГОЛ УЛС БОЛОН ГАДААДЫН ЗАРИМ ОРНЫ
ТУРШЛАГА, ЭРХ ЗҮЙН ЗОХИЦУУЛАЛТ**

*Г.Билгээ, Ц.Болормаа,
Ө.Мөнхтунгалаг,
Б.Нандингэрэл*

АГУУЛГА

СУДАЛГААНЫ ХУРААНГУЙ

БНХАУ-ын ТУРШЛАГА.

- 1.1. Шинжлэх ухааны яамны чиг үүрэг
- 1.2. Шинжлэх ухаан академийн эрх зүйн байдал, бүтэц, зохион байгуулалт
- 1.3. Эрх зүйн орчин
- 1.4. Шинжлэх ухааны салбарын санхүүжилт

2. ОРОСЫН ХОЛБООНЫ УЛСЫН ТУРШЛАГА

- 2.1. Оросын Шинжлэх ухааны академийн эрх зүйн байдал
- 2.2. ОШУА-ийн удирдлагын тогтолцоо, зохион байгуулалтын бүтэц
- 2.3. ОШУА-ийн санхүүжилт
- 2.4. ОШУА ба төрийн бусад байгууллага хоорондын харилцаа

3.ЯПОН УЛСЫН ТУРШЛАГА

- 3.1. Шинжлэх ухааны салбарын төрийн байгууллагын бүтэц, чиг үүрэг
- 3.2. Боловсрол, соёл, спорт, шинжлэх ухаан, технологийн яамны харьяа бие даасан шинжлэх ухааны институт
- 3.3. Шинжлэх ухаан, технологийн салбарын төсвийн бодлого

4. БҮГД НАЙРАМДАХ ПОЛЬШ УЛСЫН ТУРШЛАГА

- 4.1. Польшийн ШУА-ийн бүтэц
- 4.2. Санхүүжилт

5.БНСУ-ын ТУРШЛАГА

- 5.1. Эрх зүйн зохицуулалт, чиг үүрэг бүтэц, зохион байгуулалт
- 5.2. Үндэсний шинжлэх ухааны академийн статус, санхүүжилт

АШИГЛАСАН МАТЕРИАЛ

СУДАЛГААНЫ ХУРААНГУЙ

Судалгааны хамрах хүрээ: Судалгаанд шинжлэх ухааны салбарын тогтолцоо, үйл ажиллагаа, шинжлэх ухааны академийн бүтэц, зохион байгуулалт, санхүүжилт зэрэг шалгуураар Япон, БНХАУ, ОХУ, БНСУ, Польш Улсыг сонгон судлав.

Судалгаанд сонгосон 5 улсаас БНХАУ, ОХУ, Япон, БНСУ зэрэг улсууд шинжлэх ухааны салбар өндөр хөгжсөн, шинжлэх ухааны ололт амжилтыг бүтээгдэхүүн үйлдвэрлэлийн салбарт өргөн нэвтрүүлсэн, өрсөлдөх чадвар сайтай, салбарын бүтэц, зохион байгуулалт ойлгомжтой, төсвөөс шинжлэх ухааны салбарт оруулж буй санхүүжилт өндөр байна.

Харин Польш улсын хувьд салбарын тогтолцоо, түүн дотроо ШУА-ийн бүтэц, зохион байгуулалт бусад орны жишигт нийцэж байгаа боловч тус улсын төсвөөс шинжлэх ухааны салбарт олгож буй санхүүжилтийн ДНБ-д эзлэх хувь дунджаар **0.80** хувьтай байгаа бөгөөд энэ нь дунджаас доогуур гэсэн ангилалд багтаж байна. (*Дэлгэрэнгүйг судалгааны тайлангийн хэсгээс үзнэ үү*)

ШУ-ны салбарын санхүүжилт: Судалгаанд хамрагдсан улс орнуудыг төсвөөс шинжлэх ухааны салбарт олгож буй санхүүжилтийн ДНБ-д эзлэх хувиар нь авч үзвэл БНХАУ-**1.98**, Япон-**3.39**, ОХУ-**1.50**, БНСУ-**4.04** байна.

Монгол Улсын хувьд 2013-2016 он хүртэлх төсвийн гүйцэтгэл болон хүлээгдэж буй гүйцэтгэлээс үзэхэд улсын төсвөөс шинжлэх ухааны салбарт төсөвлөж буй нийт санхүүжилт нь дунджаар **0.16** хувьтай байна.

Судалгаанд хамрагдсан улс орнуудын төсвөөс олгож буй санхүүжилтийн үзүүлэлтийг харьцуулсан хүснэгтээр үзүүлэв.

Хүснэгт 1.

	2014 он (гүйцэтгэл) тэрбум ам.доллар		2015 он (Төсөвт тусгагдсан) тэрбум.доллар		2016 он (төсөөлөл) тэрбум.доллар	
	Мөнгөн дүн	ДНБ-д эзлэх хувь	Мөнгөн дүн	ДНБ-д эзлэх хувь	Мөнгөн дүн	ДНБ-д эзлэх хувь
БНХАУ	343.18	1.95%	372.81	1.98%	396.30	1.98%
ОХУ	53.52	1.50%	51.49	1.50%	50.98	1.50%
Япон	163.44	3.40%	164.59	3.39%	166.60	3.39%
Польш	7.53	0.80%	8.77	0.90%	9.08	0.90%
БНСУ	64.30	3.60%	74.53	4.04%	77.14	4.04%

Эх сурвалж: R&D Magazine. Winter2016

ШУА-ийн эрх зүйн байдал, зохион байгуулалт: Судалгаанд хамруулсан улс орны хувьд салбарын бодлого тодорхойлдог субъект нь захиргааны байгууллага буюу яам, холбогдох агентлаг, зөвлөл байна.

БНХАУ болон ОХУ-ын ШУА нь Засгийн газрын харьяа онцгой статустай байгууллага бол Польшийн ШУА нь Сайд нарын Зөвлөлийн тэргүүлэгч (ерөнхий сайд)-д ажлаа шууд хариуцан тайлагнадаг. БНСУ болон Японы ШУА нь холбогдох яамны харьяа “шинжлэх ухааны төв байгууллага” гэсэн онцгой статустай байна.

Япон улсын хувьд Шинжлэх ухаан, технологи, инновацийн зөвлөл гэх Засгийн газрын харьяа байгууллага нь улсын шинжлэх ухаан, технологи, инновацийн бодлого тодорхойлох бөгөөд ШУА түүнд санал өгнө. БНХАУ-ын хувьд шинжлэх ухаан, технологийн салбарын бодлогыг Шинжлэх ухаан, технологийн яам боловсруулна.

ШУА-ийн чиг үүргийн хувьд Засгийн газар болон бусад шийдвэр гаргах түвшний байгууллагад “зөвлөх” чиг үүрэгтэй байгаа нь нийтлэг бөгөөд БНХАУ-ын хувьд 2020 он хүртэлх ШУТ-ийг хөгжүүлэх төлөвлөгөөнд ШУА-ийн зөвлөмжийг төрийн бодлогод заавал тусгах замаар ШУА-аас үзүүлж буй “зөвлөх үйлчилгээ”-ний үр нөлөөг бодитой болгох тогтолцоо бүрдүүлэх зорилт дэвшүүлсэн байна. *(Дэлгэрэнгүйг судалгааны тайлангийн хэсгээс үзнэ үү)*

Монгол Улс: Улсын хэмжээнд шинжлэх ухааны салбарын харилцааг Монгол Улсын Үндсэн хууль, түүнд нийцүүлэн гаргасан салбарын гол хуулиуд болон бусад эрх зүйн актаар зохицуулж байна. Үүнд:

1. Шинжлэх ухааны академийн эрх зүйн байдлын тухай хууль (1996)
2. Технологи дамжуулах тухай хууль (1998)
3. Шинжлэх ухаан, технологийн тухай хууль (2006)
4. Инновацийн тухай хууль (2006)
5. Засгийн газрын тусгай сангийн тухай хууль (2006)
6. Шинжлэх ухаан, технологийн талаар төрөөс баримтлах бодлого (1998)
7. ШУТ-ийн мастер төлөвлөгөө 2007-2020 он (2007)
8. Төрөөс өндөр технологийн аж үйлдвэрийн талаар баримтлах бодлого (2010)
9. Үндэсний инновацийн тогтолцоог хөгжүүлэх хөтөлбөр 2008-2015 (2007)

Салбарын гол хуулиудын зохицуулалтаас үзэхэд шинжлэх ухааны салбарын аливаа үйл ажиллагаанд оролцогчдыг дараах байдлаар ангилж болохоор байна:

Хүснэгт 2.

№	Байгууллагын түвшин	Байгууллагууд	
1	Удирдлагын буюу Захиргааны	Засгийн газар	
		Холбогдох яамд	
		Яамны шинжлэх ухаан, технологийн зөвлөл	
		Агентлаг	
		Нутгийн захиргааны байгууллага	
2	Мэргэжлийн	1. Шинжлэх ухаан, технологийн үндэсний зөвлөл	
		2. ШУА:	Ерөнхийлөгч
			Их чуулган
			Бага чуулган
			Тэргүүлэгчид (Дэд ерөнхийлөгч, ЕНБД, Тэргүүлэгч гишүүд)
			Тэргүүлэгчдийн ажлын алба
		3. ШУА-ийн харьяа байгууллагууд (Эрдэм шинжилгээний байгууллагууд):	Хүрээлэн
			Төв
			Лаборатори
			Зохион бүтээх товчоо
			Туршилт, үйлдвэрлэл, үйлчилгээний бааз
			Төрөлжсөн академи
		4. Дээд боловсролын байгууллага, их, дээд сургууль	
5. Шинжлэх ухаан, технологи, үйлдвэрлэлийн нэгдэл			
6. Музей, Үндэсний номын сан			
7. Эрдмийн зөвлөл			
8. Шинжлэх ухааны парк			
3	Бусад	Төрийн бус өмчийн шинжлэх ухааны академи	
		Шинжлэх ухаан, технологийн сан	
		Иргэн	
		Аж ахуйн нэгж	
		Байгууллага	

Монгол Улсын ШУА-ийн эрх зүйн байдлыг тусгайлсан хуулиар зохицуулсан бөгөөд тус хуулийн 2 дугаар зүйлд “Шинжлэх ухааны академи /цаашид ШУА гэх/ нь тус улсад шинжлэх ухаан, тэргүүний технологийг хөгжүүлэх зорилго бүхий **шинжлэх ухааны төв байгууллага** мөн. Академи нь төрийн ивээлд байна” гэж заасан байна. ШУА-ийн Ерөнхийлөгч нь Ерөнхий сайдын шинжлэх ухааны зөвлөх байна.

Шинжлэх ухааны академийн эрх зүйн байдлын тухай хуулийн зохицуулалтаас үзэхэд ШУА-ийн бүтэц, зохион байгуулалт нь дараах байдалтай байна.

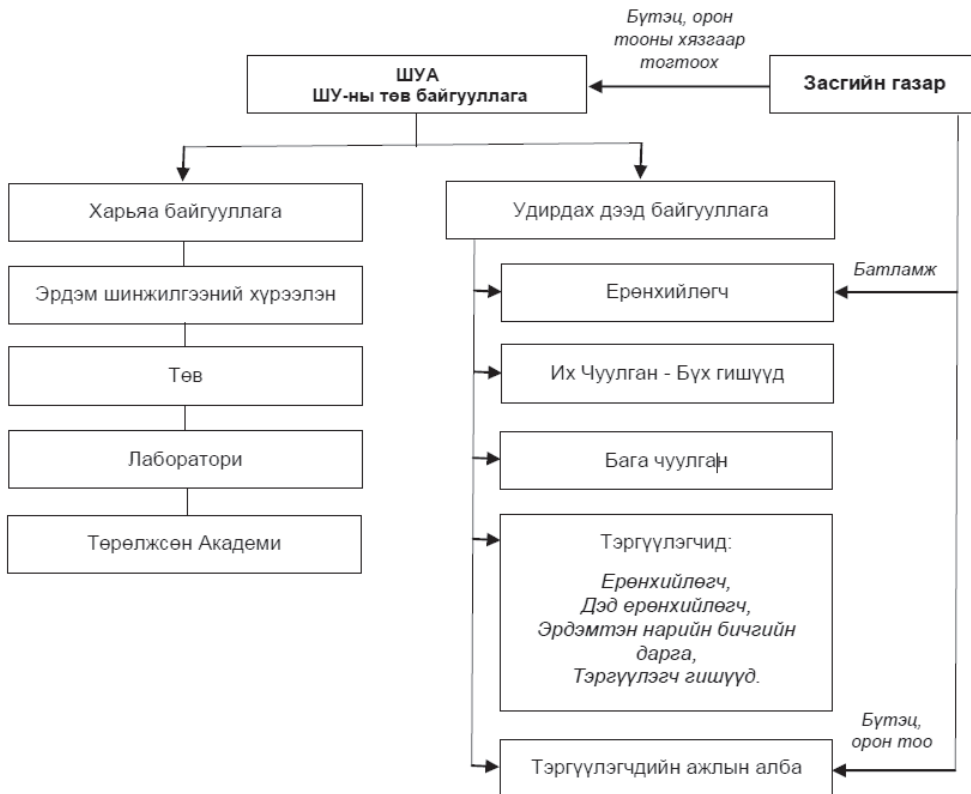
Зураг 1. ШУА-ийн бүтэц, зохион байгуулалт

Санхүүжилт: Холбогдох хуулиудын зохицуулалтыг нэгтгэн үзвэл шинжлэх ухааны салбарын санхүүгийн эх үүсвэр нь:

- ✓ улсын төсөв;
- ✓ орон нутгийн төсөв;
- ✓ төслийн хөрөнгө;
- ✓ өөрийн үйл ажиллагааны орлого;
- ✓ гадаад улс, олон улсын байгууллагаас олгосон хөрөнгө;
- ✓ хандив, тусламж;
- ✓ бусад эх үүсвэрээс бүрдүүлнэ гэж заасан байна. Мөн Засгийн газрын тусгай сангийн тухай хуульд ШУТС-нд олгох төсвийн хөрөнгийн хэмжээ ДНБ-ний 1.5%-аас багагүй байна гэсэн заалт байсан ч энэ зохицуулалтыг 2011 оны 12 дугаар сарын 23-ны өдрийн хуулиар хүчингүй болгосон байна.

ГАДААД ОРНУУДЫН ТУРШЛАГА

1. БНХАУ

БНХАУ-ын шинжлэх ухааны салбарын эрх зүйн орчин нь дараах хууль тогтоомжоос бүрдэнэ:

- ✓ Шинжлэх ухаан, технологийн дэвшлийн тухай хууль²⁸⁸
- ✓ Шинжлэх ухаан, технологийг дэлгэрүүлэх тухай хууль²⁸⁹
- ✓ Зохиогчийн эрхийн тухай хууль²⁹⁰
- ✓ Патентын тухай хууль²⁹¹
- ✓ Үндэсний байгалийн шинжлэх ухааны сангийн Үндсэн хууль²⁹²
- ✓ Үндэсний байгалийн шинжлэх ухааны сангийн журам²⁹³

Үндэсний байгалийн шинжлэх ухааны сангийн хөгжлийн арванхоёрдугаар таван жилийн төлөвлөгөө²⁹⁴ болон холбогдох бусад хууль тогтоомж байна.

1.1. Шинжлэх ухааны яамны чиг үүрэг

БНХАУ-ын Төрийн Зөвлөл (засгийн газар)-ийн харьяа Шинжлэх ухаан, технологийн яам (MOST), Хятадын Шинжлэх ухааны академи (CAS), Хятадын Инженерийн ухааны академи (CAE), Хятадын засаглалын академи (CAG) болон Үндэсний байгалийн шинжлэх ухааны сан (NNSF) зэрэг байгууллагуудыг хамруулсан тогтолцоотой байна.

Шинжлэх ухаан, технологийн яам нь:

- ✓ Шинжлэх ухаан, технологийн хөгжлийн бодлого, төлөвлөгөө боловсруулахад тэргүүлэх чиг үүрэгтэй ажиллах, холбогдох хууль тогтоомж, харьяа байгууллагуудын журмыг боловсруулах, хэрэгжилтийг хангах;
- ✓ Үндэсний суурь судалгааны хөтөлбөр, Үндэсний өндөр технологийн судалгаа хөгжлийн хөтөлбөр, Шинжлэх ухаан, технологийг идэвхжүүлэх хөтөлбөрийг боловсруулах;
- ✓ Нийгэм эдийн засгийн өсөлтийг хангах зорилгоор суурь судалгаа, хилийн судалгаа, нийгмийн үйлчилгээний судалгаа, цөм болон нийтлэг технологийн судалгааг зохион байгуулах;
- ✓ Шинжлэх ухаан, технологийн тусгай төслүүдийн бодлого боловсруулах болон том өөрчлөлтөд зөвлөгөө үзүүлэх, бусад байгууллагуудтай хамтран үнэлгээ хийх, баталгаажуулах;
- ✓ Нөөц хуваарилах (байгалийн) дэд бүтэц барьж байгуулахад шаардагдах судалгаа, үндэсний шинжлэх ухаан технологийн хөтөлбөр, үндэсний лабораторуудын төлөвлөгөөний биелэлтийг эмхэтгэх;

²⁸⁸ Law of the People's Republic of China on Progress of Science and Technology. 2007.12.29

²⁸⁹ Law of the People's Republic of China on Popularization of Science and Technology.2002.06.29

²⁹⁰ Copyright Law of the People's Republic of China. 2004-12-27

²⁹¹ Patent Law of the People's Republic of China.2005-01-05

²⁹² Constitution of National Natural Science Fund

²⁹³ Regulation of National Natural Science Fund

²⁹⁴ The 12th Five - Year Plan for the Development of the National Natural Science Fund

- ✓ Шинжлэх ухаан, технологийн төлөвлөгөөг бодлогын дагуу боловсруулах, хяналт тавих, өндөр технологийн загварын бүтээгдэхүүнийг их хэмжээгээр үйлдвэрлэх бодлогыг бусад байгууллагуудтай хамтран боловсруулах, үндэсний өндөр технологийн аж үйлдвэрлэлийн бүсийг удирдан чиглүүлэх;
- ✓ Ард түмний амьжиргааг сайжруулах зорилгоор хөдөө орон нутгийн болон нийгмийн дэвшлийг хангахад чиглэгдсэн шинжлэх ухаан, технологийн нөөцийг нэмэгдүүлэх бодлого боловсруулах;
- ✓ Аж ахуйн нэгж, их сургууль болон судалгааны хүрээлэнгүүдийн хамтын ажиллагааны уялдааг сайжруулах, шинжлэх ухааны нээлт, технологийн шинэ бүтээл хийх баталгаагаар хангах, аж ахуйн нэгжийн инновацийн чадавхыг сайжруулах бодлого гаргах;
- ✓ Эрдэм шинжилгээний байгууллагуудыг байгуулах, зохион байгуулалтын шинэчлэлийн санал гаргах, хяналт тавих;
- ✓ Шинжлэх ухаан, технологийн санг хянах, нягтлан бодох бүртгэлийн эцсийн тайлан, төсөв боловсруулах чиг үүрэгтэй;
- ✓ Шинжлэх ухаан, технологийн нөөцийг оновчтой хуваарилахад чиглэсэн гол бодлого, арга хэмжээг холбогдох байгууллагуудад санал болгох;
- ✓ Шинжлэх ухаан, технологийн багийн чадавхыг бэхжүүлэх, төлөвлөгөө гаргах, бодлогын санал боловсруулах, Үндэсний шинжлэх ухааны шагналын үнэлгээг гаргах;
- ✓ Шинжлэх ухаан, технологийг зуучлагч, технологийн зах зээл болон шинжлэх ухааныг дэлгэрүүлэх бодлого, төлөвлөгөө боловсруулах;
- ✓ Шинжлэх ухаан, технологийн үнэлгээ болон статистик мэдээллийг эрхлэх, зохистой хэмжүүрийг тогтоох;
- ✓ Шинжлэх ухаан, технологийн дипломачуудыг томилох, тэдгээрийн үйл ажиллагаанд хяналт тавих, орон нутгийн засаг захиргаа болон холбогдох байгууллагуудын олон улсын харилцааг чиглүүлэх, Шинжлэх ухаан, технологийн хамтын ажиллагааг хоёр талын болон олон талт сувгаар дамжуулан хөгжүүлэх, Хятад улсын тусламж, хөнгөлөлтийн бодлого боловсруулах;
- ✓ Төрийн Зөвлөлөөс өгсөн бусад үүргийг гүйцэтгэнэ.

1.2. Шинжлэх ухаан академийн эрх зүйн байдал, бүтэц, зохион байгуулалт

Хятадын Шинжлэх ухааны академи нь (цаашид ШУА гэх) 1920 онд үүсгэн байгуулагдсан Бэйпингийн шинжлэх ухааны академи болон Синицийн академид суурилан 1949 оны 11 дүгээр сард үүсгэн байгуулагдсан. Зохион байгуулалтын хувьд бие даасан, хараат бус, онцгой статустай байгууллага хэдий ч Төрийн зөвлөлд ажлаа шууд хариуцан тайлагнана. ШУА нь Хятадын байгалийн шинжлэх ухааны салбарын анхдагч академи байна.

ШУА нь бүтцийн хувьд:

- Академийн 6 салбар;
- Академийн 6 салбарын харьяаны мерит зарчимд суурилсан 104 судалгааны хүрээлэн;
- өөрийн шууд харьяаны 124 хүрээлэн;
- 5 их сургууль;
- дэмжлэг үзүүлэх хүрээлэнгүүд;
- 3 нэгж;
- 12 төлөөлөгчийн газар;
- 25 хуулийн этгээд;
- ШУА-ийн 22 хөрөнгө оруулалтын хувьцаат компанитай байна.

Бусад нэгж гэдэг нь:

- Компьютер, мэдээлэл, сүлжээний төв
- Үндэсний шинжлэх ухааны номын сан
- Хятадын шинжлэх ухааны өдөр тутмын сонины газар байна.

ШУА-ийн хүрээлэнгүүд болон бусад салбар хүрээлэн, нэгжүүд нь Хятад улсын 23 аймагт байрлана. ШУА-ийн энэхүү бүтэц, зохион байгуулалтыг зураглан үзүүлбэл дараах байдалтай байна.

Зураг 1. БНХАУ-ын Шинжлэх ухааны академийн бүтэц



ШУА-ийн удирдлага нь:

- *Ерөнхийлөгч*
- *Дэд ерөнхийлөгчид*
- *Тэргүүлэгчдийн хурлын дарга*

- *Тэргүүлэгчид*
- *Ерөнхий нарийн бичгийн дарга*
- *Ерөнхий нарийн бичгийн даргын орлогч*
- *Тэргүүлэгчдийн гүйцэтгэх хороо байна.*

ШУА-ийн 6 салбар нь:

- *Математик, физикийн салбар*
- *Хими технологийн салбар*
- *Амьдралын шинжлэх ухаан, анагаах ухааны салбар*
- *Эх дэлхий судлалын шинжлэх ухааны салбар*
- *Мэдээллийн технологийн шинжлэх ухааны салбар*
- *Технологийн шинжлэх ухааны салбар*

Мөн ШУА-ийн Ерөнхийлөгч, Тэргүүлэгчдийн даргын харьяанд түр хороо байх бөгөөд тэдгээр нь:

- *Боловсролын хороо*
- *Стратеги судлалын хороо*
- *Академийн ажлын алба*
- *Хөгжлийн стратегийн хороо байна.*

Эрх зүйн байдал: Шинжлэх ухааны академийн хүрээлэн болон голлох салбар байгууллага бүр нь бие даасан, хараат бус хуулийн этгээд байна. Хятадын шинжлэх ухааны академи нь иж бүрэн судалгаа, байгалийн шинжлэх ухааны хөгжлийн төв, технологийн шинжлэх ухаан болон өндөр технологийн инновацийн тэргүүлэх зэргийн байгууллага мөн.

Удирдлага: ШУА-ийн удирдлагын төв нь Бээжин хотод байрлах бөгөөд академи болон түүний хүрээлэнгүүд, харьяа байгууллагуудыг бүхэлд нь академийн Ерөнхийлөгч удирдана. ШУА-ийн хууль ёсны төлөөлөгч болон гүйцэтгэх удирдлага нь ШУА-ийн эрдэм шинжилгээний салбаруудын Тэргүүлэгчдийн хурал байна. ШУА-ийн ерөнхийлөгч нь ажлаа Төрийн Зөвлөлийн (засгийн газар) өмнө шууд хариуцан тайлагнана.

ШУА-ийн 12 төлөөлөгчийн газар нь хотууд болон ШУА-ийн хүрээлэнгүүд олноор төвлөрсөн газар байрлана. Эдгээр салбар нь орон нутгийн захиргааны байгууллагуудтай ШУА-ийг төлөөлөн харилцах бөгөөд тэдэнд зөвлөгөө болон бусад үйлчилгээ үзүүлнэ.

Ажилтан, албан хаагчид: ШУА-ийн хүрээлэнгүүд болон салбар хүрээлэнгүүд нь нийт 63.000 албан хаагч, 49.000 мэргэшсэн судлаачид, ойролцоогоор 19.000 “судалгааны профессор” болон “сурвалжлагч гишүүн профессор”-уудаас бүрдэнэ. Үүнээс ШУА-ийн мэрит зарчимд суурилсан нийгмийн шинжлэх ухааны 71 гадаад гишүүн, 744 гишүүн жинхэнэ гишүүн байна.

ШУА нь Үндэсний суурь судалгааны 270 гаруй хөтөлбөр хэрэгжүүлж байгаа бөгөөд энэ нь БНХАУ-ын Засгийн газраас хэрэгжүүлж буй нийт хөтөлбөрийн 32,5 хувийг эзэлж байна.

1.3.Эрх зүйн орчин

Шинжлэх ухаан, технологийн дэвшлийн тухай хууль-ийн дөрөвдүгээр бүлэгт шинжлэх ухааны судалгаа болон технологийн хөгжлийн хүрээлэнг үүсгэн байгуулах харилцааг дараах байдлаар хуульчилсан байна:

- Төрөөс шинжлэх ухааны судалгаа, технологийн хөгжлийн хүрээлэнгүүдийн тархацын ерөнхий төлөвлөгөөг боловсруулж, шинжлэх ухааны судалгаа, технологийн хөгжлийн тогтолцоог үүсгэн байгуулж, боловсронгуй болгох эрхтэй;

- Иргэн, бусад хуулийн этгээд, байгууллагууд хуулийн дагуу шинжлэх ухаан, технологийн судалгаа, хөгжлийн хүрээлэн байгуулах эрхтэй. Гадаадын байгууллага, иргэн нь Хятад улсын нутаг дэвсгэрт хуулийн дагуу дангаараа болон Хятад улсын иргэн, байгууллагуудтай хамтран шинжлэх ухаан, технологийн хүрээлэн байгуулах эрхтэй;

- Шинжлэх ухааны судалгаа болон технологийн хөгжлийн хүрээлэнгүүд нь технологийн тэргүүлэх чиглэлийн судалгааны, олон нийтийн эрх ашгийн тулд үйл ажиллагаа явуулдаг “шинжлэх ухаан, технологийн хүрээлэн”-г төрийн санхүүжилтээр байгуулж болно.

- Төрийн санхүүжилтээр байгуулагдсан хүрээлэнгүүдийг үрэлгэн, бүтээмж муутай байдлаас сэргийлэхийн тулд оновчтой, үр дүнтэй байдлаар дахин зохион байгуулна.

- Шинжлэх ухааны судалгаа, технологийн хөгжлийн хүрээлэнгүүд болон их дээд боловсролын байгууллагууд нь докторын дараах ажлын байр бий болгоно.

- Хүрээлэнгүүд нь гадаад улсад хуулийн дагуу өөрсдийн салбарыг нээж болно.

- Шинжлэх ухааны судалгаа, технологийн хөгжлийн хүрээлэнгүүд дараах эрхийг эдэлнэ:

- (1) хуулийн дагуу эрдэм шинжилгээний үйл ажиллагаа эрхлэх, оролцох;
- (2) холбогдох хууль журмын дагуу үйл ажиллагаа явуулах шинжлэх ухаан, технологийн төслийг бие даан тодорхойлно. Санхүү, бүтэц зохион байгуулалт, ажилтан шалгаруулах зэрэг дотоод асуудлаа хууль журмын дагуу бие даан шийдвэрлэх;
- (3) бусад шинжлэх ухааны судалгаа, технологийн хөгжлийн хүрээлэнгүүд, их дээд сургуулиуд, байгууллагуудтай хамтран судалгаа шинжилгээний үйл ажиллагаа явуулах;
- (4) олон нийтийн хандив, санхүүгийн тусламж авах;
- (5) хууль тогтоомжид заасан бусад эрх эдэлнэ.

- Шинжлэх ухааны судалгаа, технологийн хөгжлийн хүрээлэнгүүд нь өөрсдийн үйл ажиллагаанд хамаарах хуулийн хүрээнд судалгаа шинжилгээний үйл ажиллагаа эрхлэхдээ хууран мэхлэх, залилах, мухар сүсгийг түгээн дэлгэрүүлэхийг хуулиар хориглоно.

- Төрөөс санхүүжиж буй шинжлэх ухааны судалгаа, технологийн хөгжлийн хүрээлэнгүүдийн үйл ажиллагаа нь төрийн зорилго чиглэлд нийцсэн байх бөгөөд олон нийтийн эрх ашигт үйлчилнэ. Шинжлэх ухаан, технологийг сурталчлан таниулах байгууллагууд нь хуулиар хориглосноос бусад тохиолдолд олон нийтэд нээлттэй байна.

- Төрийн санхүүжилтээр байгуулагдсан шинжлэх ухааны судалгаа, технологийн хөгжлийн хүрээлэнгүүд нь тодорхой үүрэгтэй, шинжлэх ухаанч үнэлгээтэй, ил тод, нээлттэй, өндөр зохион байгуулалттай, стандартчиглагдсан менежмент бүхий орчин цагийн үйл ажиллагаа, зохион байгуулалтын тогтолцоотой байна. Ерөнхийлөгч эсхүл бусад хүрээлэнгийн захирал нь шинжлэх ухаан, технологийн комисст зөвлөгөө өгөх, ажилтан, албан хаагчдад хяналт тавих, бусад хүрээлэнгүүдийн экспертүүдийг хүрээлэнгийн үйл ажиллагаа болон нийтийн хяналтыг хэрэгжүүлэхэд урьж оролцуулах, хүрээлэнгүүдийн захирлыг өрсөлдөөнт сонгон шалгаруулалтаар томилдог тогтолцоог бүрдүүлнэ.

- Төрийн санхүүжилтээр байгуулагдсан шинжлэх ухааны судалгаа, технологийн хөгжлийн хүрээлэнгүүд нь судалгаа шинжилгээ, технологийн нөөц баялгийг ашигтай, үр бүтээлтэйгээр хуваалцах, ашиглах механизмыг бүрдүүлнэ.

- Улсаас, төрийн мэдлийн бус байгууллагууд бие даан шинжлэх ухааны судалгаа, технологийн хөгжлийн хүрээлэн байгуулахыг дэмжиж ажиллах ба тэдний хууль ёсны эрхийг ашгийг баталгаажуулна.

Төрийн бус байгууллагуудын байгуулсан шинжлэх ухааны судалгаа, технологийн хөгжлийн хүрээлэнгүүд нь хуулийн дагуу улсаас санхүүжиж буй аливаа судалгаа шинжилгээний төсөл, хөтөлбөрүүдэд тэгш эрхтэйгээр оролцох, өрсөлдөх эрхтэй.

Ашгийн бус шинжлэх ухааны судалгаа, технологийн хөгжлийн хүрээлэнгүүд нь хуулийн дагуу холбогдох татварын хөнгөлөлт, чөлөөлөлтөд хамрагдах боломжтой байхаар зохицуулжээ.

Төрөөс аж ахуйн нэгжийн технологийн дэвшлийн талаар баримталж буй бодлого:

Шинжлэх ухаан, технологийн дэвшлийн тухай хуулиар төрөөс аж ахуйн нэгжүүдийн технологийн дэвшлийг дор дурдсаны дагуу зохицуулсан байна.

- Төрөөс технологийн шинэчлэлийн чиглэлээр хувийн хэвшлийн аж ахуйн нэгжүүд тэргүүлэх чиг үүрэгтэй оролцдог зах зээлийн баримжаатай тогтолцоог бий болгох, аж ахуйн нэгж болон шинжлэх ухааны судалгаа, технологийн хөгжлийн байгууллага, дээд боловсролын байгууллагын үйл ажиллагааг уялдуулах, аж ахуйн нэгж байгууллагуудын технологийн шинэчлэлийн үйл ажиллагаанд нь дэмжлэг үзүүлэх, технологийн шинэчлэлд аж ахуйн нэгжүүдийг тэргүүлэх үүрэгтэйгээр оролцох нөхцөлийг бүрдүүлнэ.

- Шинжлэх ухаан, технологийн төлөвлөгөөнд засгийн газар эсвэл мужийн түвшнээс дээш түвшний аж үйлдвэрийн хөгжлийн хэрэгцээ шаардлагыг тодорхойлж, холбогдох газруудаас томъёолсон аж үйлдвэрийн хөгжлийн бодлоготой уялдуулан тусгах.

- Шинжлэх ухаан, технологийн төлөвлөгөөнд тусгагдсан төслүүдийг шийдвэрлэх үед, Засгийн газар эсхүл аймгаас дээш түвшний холбогдох газрууд нь аж ахуйн нэгжүүдэд эдгээр төслүүдийг эхлүүлэхэд нь адил тэгш нөхцөлөөр өрсөлдөх боломж бүрдүүлэх; эдгээр төслүүдийг эхлүүлэхдээ шинжлэх ухааны судалгаа, технологийн хөгжлийн хүрээлэнгүүд, дээд боловсролын байгууллагуудтай хамтран зах зээлийн төсөөллийг тодорхойлсон төслүүдийг тэргүүн ээлжинд дэмжинэ.

- Төрөөс дараах чиглэлээр ажиллах аж ахуйн нэгжүүдийг дэмжинэ:
 - Шинжлэх ухааны судалгаа, технологийн хөгжлийн хүрээлэнгүүдийг дотооддоо бий болгох бол;
 - Аль нэг аж ахуйн нэгж шинжлэх ухааны судалгаа, технологийн хөгжлийн хүрээлэнтэй хамтран судалгаа, технологийн хүрээлэн байгуулах эсхүл дээд боловсролын байгууллага болон бусад байгууллагуудад судалгаа, хөгжлийг хариуцуулах бол;
 - Эрдэм шинжилгээний ажилчид, техникийн ажилтнуудыг элсүүлэх, сургалтад хамруулах, ажиллуулах бол;
 - Шинжлэх ухааны судалгаа, технологийн хөгжлийн хүрээлэн, дээд боловсролын байгууллага, мэргэжлийн коллеж, сургууль, сургалтын төвтэй хамтран мэргэжлийн техникч, өндөр ур чадвартай мэргэжилтнийг бэлтгэх, сургах болон их, дээд сургуулийн төгсөгчдийг тухайн аж ахуйн нэгжид ажиллуулах бол;
 - Хуульд заасны дагуу докторын зэрэг хамгаалсны дараа ажлын байраар хангах бол;
 - Ажилчдын дунд ур чадварын сургалт, технологийн шинэчлэл хослуулсан шинжлэх ухаан, технологийг дэлгэрүүлэх, хөтлөн явуулах, шинжлэх ухаан, технологийг түгээн дэлгэрүүлэх, тэдгээрийг олон нийтэд нээлттэй байлгах байгууламж эсхүл төв байгуулах бол тухайн аж ахуйн нэгжийн үйл ажиллагааг төрөөс дэмжинэ.

- Төр аж ахуйн нэгж байгууллагуудын R&D, технологийн инновацийн оролтыг нэмэгдүүлэх, бие даан хэрэгжүүлэх судалгаа, хөгжлийн сэдэв хүрээг тодорхойлох болон технологийн шинэчлэлд нэвтрэх боломжийг нэмэгдүүлэх дэмжлэг үзүүлнэ.

- Төрөөс технологи эзэмших, шингээх, дахин бүтээх чиглэлээр аж ахуйн нэгжүүдэд дэмжлэг үзүүлнэ.

- Шинэ технологи, бүтээгдэхүүн, техникийг хөгжүүлэх чиглэлээр хөрөнгө оруулсан аж ахуйн нэгжүүдийн судалгаа, хөгжлийн зардлыг холбогдох хууль тогтоомжийн дагуу шинжлэх ухаан, технологийн хөгжлийн судалгаанд ашигласан аж ахуйн нэгжийн багаж хэрэгсэл, тоног төхөөрөмжийн элэгдлийг тооцон, татварын өмнөх орлогоос хасч тооцно.

- Төрөөс Засгийн газрын тусгай сангаас ААН-ийн бие даасан судалгаа, хөгжлийн шинэчлэл болон үйлдвэрлэлийн ололт амжилтад хэрэглэхээр авсан зээлд баталгаа гаргах, хүүгийн хөнгөлөлт олгоно.

- Бодлогод чиглэсэн санхүүгийн хүрээлэнгүүд өөрсдийн үйл ажиллагааны хамрах хүрээнд Засгийн газраас дэмжиж буй бие даасан инновацийн төсөлд тусгай нөхцөл санал болгоно.

- Төрөөс хөрөнгийн зах зээлийг сайжруулах, бие даасан инноваци, шинэ болон өндөр технологийг дэмжих механизмыг бүрдүүлэгч ААН-д хөрөнгийн зах зээлийн давуу талыг ашиглан хөгжих нөхцөлөөр хангана.
- Төрөөс анхдагч төслүүдийг хэрэгжүүлэхэд хөрөнгө оруулалтыг чиглүүлэх Засгийн газрын бус сан байгуулахад дэмжлэг үзүүлнэ.
- Дараах аж ахуйн нэгжүүд холбогдох хууль журмын дагуу татварын хөнгөлөлт эдэлнэ:
 - судалгаа, хөгжлийн болон өндөр, шинэ технологийн бүтээгдэхүүн үйлдвэрлэл эрхэлдэг аж ахуйн нэгж;
 - жижиг, дунд аж ахуйн нэгжүүдийн хэрэгжүүлсэн өндөр болон шинэ технологийн анхдагч төслүүдэд хөрөнгө оруулагч аж ахуйн нэгж;
 - хууль тогтоомж, захиргааны журамд заасны дагуу шинжлэх ухаан, технологийн дэвшилд холбоотой бусад аж ахуйн нэгж.
- Төрөөс судалгаа, хөгжил, шинжлэх ухаан, технологийн зуучлалыг хөгжүүлэх, олон нийтийн платформ барихад дэмжлэг үзүүлнэ.
- Судалгаа, хөгжлийн аж ахуйн нэгжүүдийн эзэмшиж буй оюуны өмчийн эрхийг төр хамгаална.
- Аж ахуйн нэгж өөрсдийн оюуны өмчийг хэрэглэх, оюуны өмчийн эрхээ хамгаалах, зохион байгуулах болон бие даасан шинэчлэл хийж, зах зээлийн өрсөлдөөнд оролцох чадварыг тасралтгүй нэмэгдүүлнэ.
- Төрийн өмчит аж ахуйн нэгж нь технологийн шинэчлэлд тохирсон хуваарилах тогтолцоо бүрдүүлэх, урамшуулах болон хязгаарлах механизмыг сайжруулна.
- Төрийн өмчит аж ахуйн нэгжийн удирдах албан тушаалтан нь аж ахуйн нэгжийн технологийн үйл ажиллагаанд хариуцлага хүлээнэ. Төрийн өмчит аж ахуйн нэгжийг шинэтгэлд оруулж, тэдгээрийн шинэчлэгдэх болон инновацийн ололт амжилтанд хүрэх чадварыг нэмэгдүүлэхийг аж ахуйн нэгжүүдийн удирдах албан тушаалтныг үнэлэх гүйцэтгэлийн үнэлгээнд тусгана.
- Орон нутгийн захиргаа эсвэл мужийн түвшнээс дээш, тэдгээрийн холбогдох газар, хэлтсүүд нь аж ахуйн нэгжийн технологийн үйл ажиллагааг урамшуулахад туслах шударга өрсөлдөөн бүхий зах зээлийн орчныг бий болгоно.
- Төрийн зөвлөлийн холбогдох газар хэлтсүүд болон Төв Засгийн газрын хүрээнд аймаг, бие даасан бүс нутаг, орон нутгийн засаг захиргаа нь аж үйлдвэр, санхүү, эрчим хүч, байгаль орчныг хамгаалах бодлогуудыг баталснаар аж ахуйн нэгжүүдэд судалгаа хийх, шинэ технологи, бүтээгдэхүүн, арга техникийг хөгжүүлэх, технологийн өөрчлөлт, тоног төхөөрөмжийн шинэчлэл явуулах, хоцрогдсон тоног төхөөрөмж, техникийг устгах, хуучирсан техник бүтээгдэхүүний үйлдвэрлэлийг зогсоох чиглэлийг өгөх зэргээр технологийн дэвшлийг хэрэгжүүлж буй аж ахуйн нэгжүүдийг төр бодлогоор дэмжинэ.

1.4 Шинжлэх ухааны салбарын санхүүжилт

БНХАУ-ын шинжлэх ухааны салбарын төсөв жилээс жилд тасралтгүй өсөх хандлагатай байгаа бөгөөд 2020 он хүртэлх инновацийн төсвийг тодорхой төсөвлөсөн байгаа тухай Шинжлэх ухаан, технологийн яамны танилцуулгад дурьджээ.

Хятадын шинжлэх ухааны судалгаа, хөгжлийн (R&D) нийт зардал 2009 онд 580.2 тэрбум юань буюу 87 тэрбум ам.доллар байсан бөгөөд энэ нь шинжлэх ухааны салбарын төсвийн хөрөнгө оруулалтаар дэлхийд хамгийн өндөрт тооцогддог АНУ, Япон, ХБНГУ-ын дараа 4 дүгээрт орсон үзүүлэлт гэж Хятадын Үндэсний статистикийн хорооноос мэдэгдсэн байна. Харин энэ тоо 2012 онд 163 тэрбум ам.доллар болж өссөн бөгөөд энэ нь ДНБ-ний 1.98 хувьтай тэнцэж байжээ.

2009 оны судалгаа, хөгжлийн (R&D) нийт зардал (580.2 тэрбум)-ын 27 тэрбум юань нь суурь судалгаанд, 73 тэрбум юань нь хавсарга судалгаанд, 480 тэрбум юань нь шинжлэх ухааны туршилт, хөгжлийн судалгаанд зарцуулагдсан байна.

Хятад улсын судалгаа, хөгжлийн (R&D) хөрөнгө оруулалт тасралтгүй нэмэгдэж байгаа ч энэ нь ДНБ-ний 1.7-1.9 хувьтай байгаа бөгөөд дэлхийн тэргүүлэх зэрэглэлийн улс орнуудаас 3 орчим хувиар хоцорч явна гэж ҮСХ-оос гаргасан байна. Иймд Хятадын шинжлэх ухааны академи нь 2020 хүртэл 7 зорилт хэрэгжүүлэхээр төлөвлөж байна. Үүнд:

1. Стратегийн гол чиглэл болох сансар судлал, мэдээлэл, эрчим хүч, далай судлал болон эрүүл мэндийн салбарыг хамарсан цөм технологийн нээлт хийх;
2. Материал судлал, хими, физик, математик, дэлхий судлал, одон орон судлал болон амьд бие судлал дахь суурь судалгааг оновчтой болгох, дэмжих;
3. Хятадын ШУА-ийн 1/3-ийг шинэчлэн, чадавхыг сайжруулах замаар өрсөлдөх чадвартай, нөлөө бүхий дэлхийн хэмжээний байгууллага болгох;
4. Салбарын ажилчдын чадавхыг дэмжиж тусгайлан 2000 ахлах эрдэм шинжилгээний ажилтан, 3000 тэргүүлэх эрдэм шинжилгээний ажилтан бэлтгэх, 120.000 оюутан төгсгөх;
5. ШУА-ийн бүс нутгийн судалгаа, хөгжлийн (R&D) хамтын ажиллагааны сүлжээ байгуулах замаар улс орон даяар суурь судалгааг хөгжүүлэх, судалгааны үр нөлөөг сайжруулах;
6. Үндэсний түвшний шийдвэр гаргагчдад үзүүлдэг зөвлөх үйлчилгээг илүү нөлөөтэй болгох;
7. Дэлхийн шинжлэх ухаан, технологийн үйл ажиллагаанд идэвхтэй оролцох замаар олон улсын шинжлэх ухаан, технологийн төлөөлөл болох, бүсийн ШУТ-ын хамтын ажиллагаанд тэргүүлэх эсхүл гол тоглогч байх гэсэн зорилго дэвшүүлэн ажиллаж байна.

2. ОХУ

2.1. Оросын Шинжлэх ухааны академийн эрх зүйн байдал

Оросын шинжлэх ухааны академи²⁹⁵ /цаашид ОШУА/ нь Оросын Холбооны Улсын шинжлэх ухааны дээд байгууллага бөгөөд байгалийн болон нийгмийн шинжлэх ухааны салбарт суурь судалгаа хийх улсын тэргүүлэх төв юм.

Оросын Холбооны Улс /цаашид ОХУ/-д шинжлэх ухааны байгууллагын эрх зүйн байдлыг дараах үндсэн эрх зүйн баримт бичгүүдээр зохицуулж байна. Үүнд:

1) *Шинжлэх ухаан, төрийн эрдэм шинжилгээ-техникийн бодлогын тухай хууль*²⁹⁶ /цаашид Шинжлэх ухааны бодлогын тухай хууль/ нь 1996 онд батлагдсан бөгөөд эрдэмтэн судлаачид, шинжлэх ухаан, технологийн үйл ажиллагаа, төрийн байгууллагууд, шинжлэх ухаан, техникийн бүтээлийг хэрэглэгч, тэдгээрийн хоорондын харилцаа, төрийн зүгээс инновацийн үйл ажиллагаанд дэмжлэг үзүүлэхтэй холбоотой харилцааг зохицуулна.

2) *Оросын Шинжлэх ухааны академи, төрийн шинжлэх ухааны академийг шинэчлэн зохион байгуулах болон Оросын Холбооны Улсын зарим хуульд өөрчлөлт оруулах тухай хууль*²⁹⁷ /цаашид ОШУА-ийн тухай хууль/ нь 2013 онд батлагдсан бөгөөд ОШУА-ийн эрх зүйн байдал, бүрэн эрх, чиг үүрэг болон түүний удирдлага, санхүүжилтийн эрх зүйн үндсийг зохицуулна.

3) *Холбооны төрийн төсөвт байгууллага Оросын шинжлэх ухааны академийн дүрэм*²⁹⁸ /цаашид дүрэм/ нь ОХУ-ын Засгийн газрын 2014 оны 589 дугаар тогтоолоор батлагдсан бөгөөд ОШУА-ийн үйл ажиллагааны үндсэн чиглэл, зорилго, түүний гишүүнчлэл, удирдлага, бүтэц, санхүүжилтийн асуудал болон бусад төрийн байгууллагатай хамтран ажиллах харилцааг зохицуулна.

Шинжлэх ухааны бодлогын тухай хуулийн 6-д зүйлд “ОШУА-ийн онцгой эрх зүйн байдлыг хуулиар тогтооно” гэж заасан. Мөн ОШУА-ийн тухай хуулийн 2-т ОШУА-ийг холбооны төрийн төсөвт байгууллага мөн бөгөөд ОХУ-ын Засгийн газарт хамаарна гэсэн байна. Байгууллагын дүрмийг ОШУА-ийн Бүх гишүүдийн хурал /БГХ/-аар баталж, Засгийн газар батламжилна.²⁹⁹

2013 онд ОШУА-ийн тухай хуулиар ОШУА-ийг шинэчлэн зохион байгуулж, тус академид Оросын Анагаах ухааны академи, Оросын Хөдөө аж ахуйн шинжлэх ухааны академийг нэгтгэжээ.³⁰⁰

ОШУА зорилго, чиг үүргээ хараат бусаар хэрэгжүүлнэ. Төрийн бүх байгууллагууд болон түүний удирдлагын зүгээс ОШУА-ийн эрдэм

²⁹⁵ РАН - Российская академия наук.

²⁹⁶ Федеральный закон от 23.08.1996 N 127-ФЗ(ред. от 23.05.2016)"О науке и государственной научно-технической политике"(с изм. и доп., вступ. в силу с 01.01.2017). Эх сурвалж: www.consultant.ru. 2017.01.18.

²⁹⁷ Федеральный закон от 27.09.2013 N 253-ФЗ "О Российской академии наук, реорганизации государственных академий наук и внесении изменений в отдельные законодательные акты Российской Федерации". Эх сурвалж: www.consultant.ru. 2017.01.18.

²⁹⁸ Постановление Правительства Российской Федерации от 27 июня 2014 г. № 589 "Об утверждении устава федерального государственного бюджетного учреждения "Российская академия наук". Эх сурвалж: www.ras.ru. 2017.01.18.

²⁹⁹ ОШУА-ийн тухай хуулийн 3-р зүйл.

³⁰⁰ ОШУА-ийн тухай хуулийн 18-р зүйл.

шинжилгээ, судалгааны үйл ажиллагаанд нөлөөлөх, тус байгууллага өөрийн зорилго, чиг үүргээ хэрэгжүүлэхэд нь саад болох шийдвэр гаргахыг хуулиар хориглоно.³⁰¹

Холбооны төрийн төсөвт байгууллагад ОШУА-аас гадна Оросын боловсролын академи, Оросын архитектур, барилгын шинжлэх ухааны академи, Оросын дүрслэх урлагийн академи хамаардаг.

2.2. ОШУА-ийн удирдлагын тогтолцоо, зохион байгуулалтын бүтэц

БГХ-аас баталсан байгууллагын үйл ажиллагааны талаарх илтгэлийг ОХУ-ын Ерөнхийлөгч болон Засгийн газарт жил бүр танилцуулна. Илтгэлд тухайн жилд хийгдсэн шинжлэх ухааны суурь судалгаа, томоохон ололт болон судалгааны цаашдын тэргүүлэх чиглэлийн талаар оруулна.

Зураг 2. ОШУА-ийн удирдлагын тогтолцоо

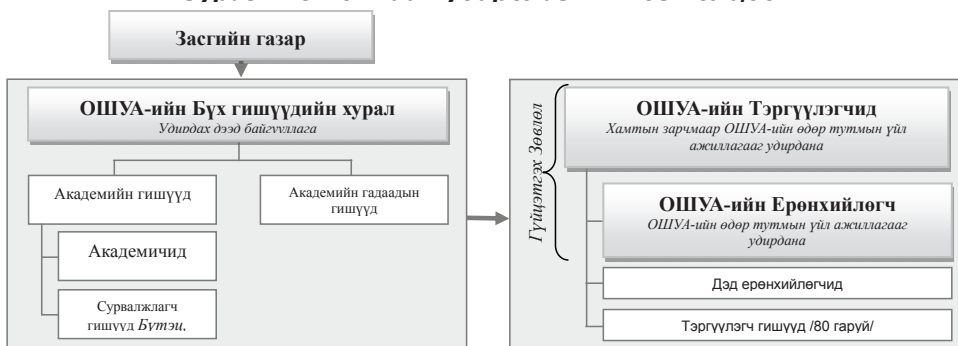

ОШУА-ийн Бүх гишүүдийн хурал бол ОШУА-ийн удирдах дээд байгууллага ба ОШУА-ийн гишүүд /цаашид Академийн гишүүд/ болон гадаадын гишүүдээс бүрдэнэ.³⁰²

Академийн гишүүд нь шинжлэх ухаанд дорвитой амжилт гаргасан оросын эрдэмтэн байх ба БГХ-аас сонгогдоно. Академийн гишүүд БГХ-д бүх асуудлаар саналын эрхтэй оролцоно. Академийн гишүүдийн тооны дээд хязгаарыг Засгийн газар тогтооно.³⁰³

Гадаадын гишүүд нь дэлхийн шинжлэх ухааны байгууллагад хүлээн зөвшөөрөгдсөн гадаадын эрдэмтэн байх ба БГХ-аас сонгогдоно. Гадаадын гишүүд БГХ-д зөвлөх эрхтэй оролцоно.³⁰⁴

ОШУА-ийн Тэргүүлэгчид нь ОШУА-ийн өдөр тутмын үйл ажиллагааг хамтын зарчмаар удирдах ба Тэргүүлэгчдэд дараах субъектүүд орно. Үүнд:

- **ОШУА-ийн Ерөнхийлөгч** - ОШУА-ийн өдөр тутмын үйл ажиллагааг удирдана. Ерөнхийлөгчийг Академийн гишүүдээс БГХ-аар сонгож, Засгийн газар батламжилна. Тэрээр 5 жилийн хугацаатай сонгогдон ажиллах ба 1 удаа улиран сонгож болно.

³⁰¹ ОШУА-ийн тухай хуулийн 18-р зүйл.

³⁰² ОШУА-ийн тухай хуулийн 17-р зүйл.

³⁰³ Шинжлэх ухааны бодлогын тухай хуулийн 6-р зүйл, ОШУА-ийн тухай хуулийн 8-р зүйл.

³⁰⁴ ОШУА-ийн тухай хуулийн 8-р зүйл.

- *Дэд ерөнхийлөгчид* - одоогийн байдлаар 14 Дэд ерөнхийлөгч ажиллаж байна.

- *Тэргүүлэгч гишүүд* - Академийн гишүүдээс сонгогдох ба ОШУА-ийн шинжлэх ухааны салбаруудын болон бүс нутгийн салбаруудын БГХ, ОШУА-ийн Ерөнхийлөгч тус бүр санал болгосноор БГХ-аас сонгогдоно. Одоогийн байдлаар 59 гишүүдээс бүрдэнэ.

ОШУА-ийн Тэргүүлэгчид ажлын албатай ба түүний бүтэц, орон тоог Засгийн газар батална. ОШУА нь бүтцийн хувьд шинжлэх ухааны салбар болон бүс нутгийн зарчмаар зохион байгуулагддаг бөгөөд 2013 онд ОШУА-ийн шинэчлэгдсэн бүтэц нь шинжлэх ухааны 13 салбар, бүс нутгийн 3 салбар болон бүс нутгийн шинжлэх ухааны 15 төвөөс бүрдэнэ.

Шинжлэх ухааны салбар нь шинжлэх ухааны нэг, эсхүл хэд хэдэн зэргэлдээ салбарын Академийн гишүүд, эрдэмтдийг нэгтгэнэ. Эдгээр салбаруудын эрдэм шинжилгээ-арга зүйн удирдлага дор хэд хэдэн шинжлэх ухааны байгууллагууд болон орон нутгийн шинжлэх ухааны байгууллагууд орох ба Академийн бүс нутгийн салбартай нягт хамтран ажилладаг.

Бүс нутгийн салбар нь тухайн бүс нутаг дахь Академийн гишүүдийг нэгтгэх ба шинжлэх ухааны салбаруудтай хамтран шинжлэх ухаан, дээд боловсролын байгууллагуудын шинжлэх ухаан, техникийн үйл ажиллагаанд эрдэм шинжилгээ-арга зүйн удирдлагаар хангана.

Бүс нутгийн шинжлэх ухааны төв /ШУТ/ нь бүс нутгуудын шинжлэх ухааны байгууллагуудыг нэгтгэдэг байна.

Зураг 3. ОШУА-ийн бүтэц

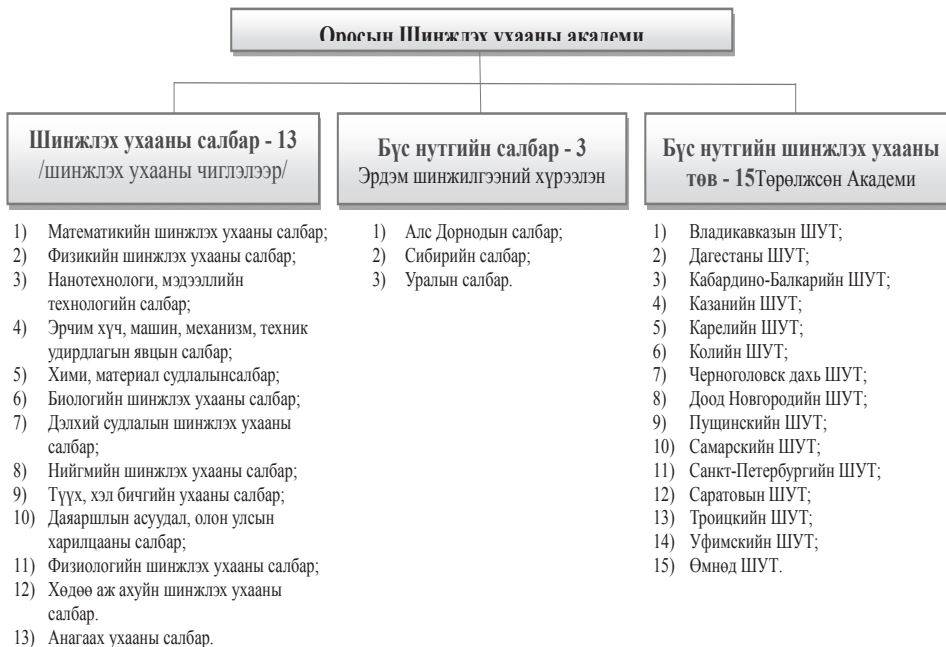

2.3.ОШУА-ийн санхүүжилт³⁰⁵

ОШУА нь холбооны төсвөөс санхүүжнэ гэж Шинжлэх ухааны бодлогын тухай хуулийн 6.3, ОШУА-ийн тухай хуулийн 4 дүгээр зүйлд тус тус тусгасан. ОХУ-ын Боловсрол, шинжлэх ухааны яамнаас гаргасан статистик мэдээнээс үзэхэд 2015 онд холбооны төсвөөс иргэний шинжлэх ухаанд 439,4 млрд руб. төсөвлөсөн нь ДНБ-д эзлэх хувиар 0.54 хувийг эзэлж байна.

Хүснэгт 1. Холбооны төсвөөс иргэний шинжлэх ухаанд зарцуулсан зардал

/Холбооны төсөвт болон ДНБ-д эзлэх хувиар/

	2011*		2012*		2013*		2014*		2015	
	Холбооны төсөвт эзлэх хувь	ДНБ-д эзлэх хувиар	Холбооны төсөвт эзлэх хувь	ДНБ-д эзлэх хувиар	Холбооны төсөвт эзлэх хувь	ДНБ-д эзлэх хувиар	Холбооны төсөвт эзлэх хувь	ДНБ-д эзлэх хувиар	Холбооны төсөвт эзлэх хувь	ДНБ-д эзлэх хувиар
Иргэний шинжлэх ухаан	2,87	0,53	2,76	0,53	3,19	0,60	2,95	0,56	2,81	0,54
-суурь судалгаа	0,84	0,15	0,67	0,13	0,84	0,16	0,82	0,16	0,77	0,15
-хавсарга судалгаа	2,03	0,37	2,09	0,40	2,35	0,44	2,13	0,40	2,04	0,40

* 2011-2014 оны төсвийн хуулиудад өөрчлөлт орсон.

Зардлын хувьд холбооны төсвийг ерөнхийд нь шинжлэх ухааны суурь болон хавсарга судалгаанд хуваарилснаас үзэхэд иргэний шинжлэх ухааны зардал 2011-2015 онд ДНБ-д эзлэх хувиар 0.53-0.60 хувь, үүнээс суурь шинжлэх ухааны зардал 0.13-0.16, хавсарга шинжлэх ухааны зардал 0.37-0.44 хувийг тус тус эзэлж байна.

Зураг 4. Холбооны төсвөөс иргэний шинжлэх ухааны салбарт олгож буй зардал

/ДНБ-д эзлэх хувиар/



³⁰⁵ "Затраты и источники финансирования научных исследований и разработок". Министерство образования и науки РФ, Федеральное государственное бюджетное научное учреждение "Научно-исследовательский институт – Республиканский исследовательский научно-консультационный центр экспертизы" (ФГБНУ НИИ РИНКЦЭ), Информационно-статистический материал "Статистика науки и образования". Выпуск 5. Москва. 2016. Эх сурвалж: www.csr.ru.

Зураг 5. Зардлын бүтэц

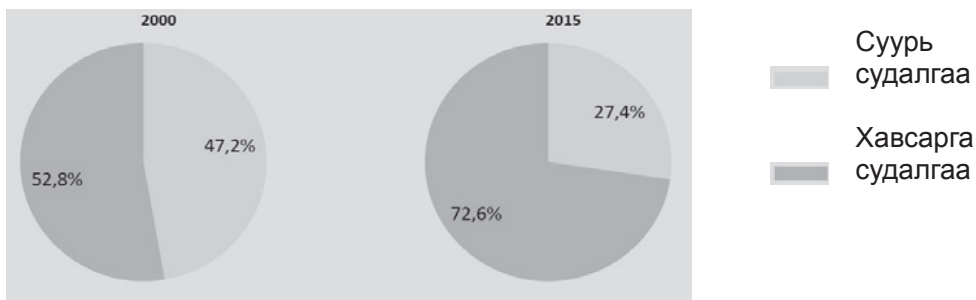

Харин 2015 онд суурь судалгаанд 120,2 млрд руб. буюу шинжлэх ухааны нийт зардлын 27,4 хувь, хавсарга судалгаанд 319,2 млрд руб. буюу шинжлэх ухааны нийт зардлын 72,6 хувь тус тус болж байна. Эндээс үзэхэд, суурь судалгааны зардал 2015 онд 15 жилийн өмнөхөөс 1.7 дахин хасагдсан бол хавсарга судалгааны зардал 1.4 дахин нэмэгдсэн байна.

Холбооны төрийн төсөвт байгууллага болох ОШУА-ийн 2015 оны төсөв хэд хэдэн эх үүсвэрээс бүрдсэн бөгөөд төсвийн эх үүсвэр нь нийт санхүүжилтийн 86.5 хувийг эзэлж байна.

Хүснэгт 2. ОШУА-ийн санхүүжилтийн эх үүсвэр

	Санхүүжилт /Мянган рублиэр/	Эзлэх хувь
Судалгаа, боловсруулалтын нийт зардал	3234477,7	100.0
Үүнээс санхүүжилтийн эх үүсвэр:		
өөрийн эх үүсвэр	304868,7	9.4
төсвийн	2754985,5	85.2
Үүнээс:-холбооны төсөв	2746218,8	84.9
-ОХУ-ын субъект болон орон нутгийн төсөв	8766,7	0.3
дээд боловсролын байгууллагад төсөвлөсөн хөрөнгийн	2954,7	0.1
төсвийн бус сангийн	23249,2	0.7
төрийн хэвшлийн	40289,3	1.2
аж үйлдвэрийн салбарын	98145,9	3.0
дээд боловсролын салбарын	294,2	0.0
арилжааны бус байгууллагын	103,0	0.0
гадаадын	9587,2	0.3
Лавлагаа: Төсвөөс санхүүжсэн нийт хөрөнгө	2798229,5	86.5

ОХУ-д хэрэгжүүлэх суурь судалгааны урт хугацааны хөтөлбөрийг ОШУА-ийн танилцуулснаар Засгийн газар батална. Хөтөлбөрт суурь судалгаа, эрэл хайгуулын судалгаа хийхэд шаардагдах холбооны төсвийн хөрөнгийн хэмжээ, хэрэгжүүлэх хугацаа, зорилгын ач холбогдлыг тусгана.³⁰⁶

2.4. ОШУА ба төрийн бусад байгууллага хоорондын харилцаа

ОШУА-ийн тухай хуулийн 16 дугаар зүйлд ОШУА болон төрийн бусад байгууллага хоорондын харилцаатай холбоотой зохицуулалтыг тусгасан байна. ОШУА нь төрийн бүх байгууллагууд, иргэдтэй харилцан мэдээлэл солилцоно. Төрийн бүх байгууллагууд, иргэд ОШУА-ийн үйл ажиллагаанд дэмжлэг үзүүлэх ба тус байгууллагын хүсэлтээр шаардлагатай мэдээллийг өгнө. Ингэхдээ улсын, арилжааны болон хувь хүний нууцтай холбоотой мэдээллийг Засгийн газрын тогтоосон журмыг баримтална. Эрдэм шинжилгээний болон дээд боловсролын байгууллага төсвийн хөрөнгөөр Засгийн газрын тогтоосон журмын дагуу суурь судалгаа, эрэл хайгуулын судалгаа хийсэн тохиолдолд тухайн судалгаа, түүний шинжлэх ухаан, техникийн үр дүнг ОШУА-д тайлагнах үүрэгтэй.

ОШУА-ийн түүхэн хөгжил.³⁰⁷

Шинжлэх ухааны байгууллагыг байгуулсан нь: I Петр хаан Оросын эдийн засаг, улс төрийн бие даасан байдлыг бэхжүүлэх зорилготой шинэчлэлийн хүрээнд улс орны хөгжилд шинжлэх ухаан, боловсрол, ард түмний соёлын гүйцэтгэх ач холбогдлыг ойлгон Сенатад шинжлэх ухааны байгууллагыг байгуулах чиглэл өгчээ. Үүний дагуу тухайн үеийн Сенат 1724 онд Петербургийн шинжлэх ухааны академи / ПШУА/-ийг байгуулсан байна.

ПШУА-ийг төрийн статустай байгуулсан ба түүний гишүүд улсаас цалин аван улс орныг шинжлэх ухаан-техникийн мэдлэгээр хангах үүрэгтэй. Энэ нь тухайн үеийн гадаадын ижил байгууллагуудаас ялгаатай байв. Мөн I Петр ПШУА-ийн үйл ажиллагааг дэлхийн түвшинд хүргэхийн тулд гадаадын тэргүүлэх эрдэмтдийг урьж ажиллуулж байжээ. Иймд ПШУА-ийн үйл ажиллагаа нь байгуулагдсан цагаасаа хойш Европын ижил байгууллагуудын дунд нэр хүндтэй байв. Бүр 1736 онд францын физикч Дорту де Меран “ПШУА нь Париж, Лондоны академиудын 60 жилийн турш шаргуу хөдөлмөрлөж бий болгосон шинжлэх ухааны хөгжлийн өндөрлөгт байгуулагдсан цагаасаа л хүрсэн” гэж бичиж байжээ.

Өөрчлөлт шинэчлэл: Үйл ажиллагаа явуулсан 293 жилийн хугацаанд ОШУА-ийн нэр, бүтэц зохион байгуулалт 7 удаа өөрчлөгджээ.

1724 онд	Петербургийн Шинжлэх ухааны академи нэртэйгээр байгуулагдсан;
1747 онд	Санкт-Петербург дэх Эзэн хааны Шинжлэх ухаан, дүрслэх урлагийн академи;

³⁰⁶ ОШУА-ийн тухай хуулийн 18-р зүйл.

³⁰⁷ Ю.С.Осипова. "Академия наук в истории Российского государства". "Наука". Москва, 1999. Эх сурвалж: www.ras.ru. 2017.01.19.

1803 онд	Эзэн хааны шинжлэх ухааны академи;
1836 онд	Эзэн хааны Санкт-Петербургийн шинжлэх ухааны академи;
1917 онд	Оросын Шинжлэх ухааны академи;
1925 онд	ЗХУ-ын Шинжлэх ухааны академи;
1991 оноос	Оросын Шинжлэх ухааны академи.

Эрдэмтдийн бүгд хурлын шийдвэрээр Эзэн хааны Санкт-Петербургийн шинжлэх ухааны академийг 1917 оны 2 дугаар сараас Оросын шинжлэх ухааны академи болгож өөрчилсөн ба анх удаа удирдлагын тогтолцоог сонгуулийн зарчмаар сонгосон. 1925 онд ЗХУ-ын Шинжлэх ухааны академи нь “бүх оросын шинжлэх ухааны дээд байгууллага” болсон.

ОХУ-ын Ерөнхийлөгчийн 1991 оны 11 дүгээр сарын 21-ний зарлигаар ОШУА-ийг дахин сэргээн байгуулсан ба шилжилтийн үед оросын шинжлэх ухааны гол байгууллага хэвээр үлдсэн.

Эрдэмтдийн үзэж байгаагаар, ЗХУ-ын үед тус улсын шинжлэх ухаан, боловсролын салбар асар хурдацтай хөгжсөн хэдий ч төрөөс шинжлэх ухаанд нөлөөлөх гэсэн олон оролдлого байсан төдийгүй тус байгууллагыг татан буулгах гэж 3 удаа оролдож байжээ.

Давхар бодлого: ОШУА нь анхнаасаа эрдэм шинжилгээний болон боловсролын үйл ажиллагааг цогцоор явуулж, өөрийн харьяандаа их сургууль, дунд сургуулиуд байгуулсан байна.

ОШУА нь боловсролын салбарын бүх үеийн шинэчлэлүүдэд томоохон үүрэг гүйцэтгэсэн. Тухайлбал, шинэчлэлийн бодлогыг боловсруулах, мэргэжлийн багш бэлтгэх, эрдэм шинжилгээ, боловсролын салбарын боловсон хүчний аттестачлал явуулах, нарийн мэргэжлийн боловсон хүчний тасралтгүй сургалт явуулах зэрэгт чухал үүрэгтэй оролцож иржээ.

Шинжлэх ухааны салбар: ПШУА нь 1724 онд математик, физик /байгалийн/, хүмүүнлэгийн гэсэн үндсэн 3 чиглэлтэй байгуулагдаж байсан бол 1938 онд физик-математик, техник, хими, биологи, геологи-газар зүй, эдийн засаг, эрх зүй, түүх, философи, уран зохиол, хэл шинжлэл гэсэн 8 салбартай болж өргөжсөн.

1918 онд ПШУА-ийн жишгээр Украины, 1929 онд Беларусийн шинжлэх ухааны академийг тус тус байгуулсан бөгөөд 1960-аад оны эхэн үед ЗХУ-ын бүх Бүгд найрамдах улсуудад шинжлэх ухааны академийг байгуулж дуусчээ. 1957 онд Сибирийн, 1960-аад онд Уралын, Алс Дорнодын салбарыг тус тус байгуулжээ.

Одоогийн байдлаар ОШУА-ийн бүтцэд шинжлэх ухааны 13 салбар, бүс нутгийн 3 салбар, 15 төв ажиллаж байна. Мөн төрөлжсөн 3 академи үйл ажиллагаа явуулж байна.

Эрдэм шинжилгээний бааз суурь: ПШУА байгуулагдахдаа өөрийн харьяандаа Оросын анхны музей болох Кунсткамер³⁰⁸, Анатомийн

³⁰⁸ Кунсткамерт – ОШУА-ийн Антрополог, угсаатны зүйн музейг I Петр хаан байгуулсан.

театр³⁰⁹, Газар зүй судлалын төв, Одон орон судлалын төв, Физик, эрдэс судлалын тэнхим, Ботаникийн цэцэрлэг болон багажны үйлдвэрийг байгуулжээ.

Өөрийн хэвлэх цехийг байгуулж, шашны холбогдолтойгоос бусад улсын хэмжээнд гарсан бүх номыг хэвлэх болсон нь тус байгууллагын хөгжилд томоохон түлхэц болсон байна.

3. ЯПОН УЛС

Шинжлэх ухаан, технологийн салбарын хөгжил.³¹⁰ Япон улсын шинжлэх ухаан, технологийн салбар нь дэлхийн I дайны үед үйлдвэрлэлд тулгуурлан хөгжиж байсан ба энэ нь тухайн үеийн томоохон компаниуд өөрсдийн үйлдвэрлэлд зориулан шинжлэх ухаан, технологийг хөгжүүлж байсантай холбоотой юм.

Энэ үед нэг талд улсын салбарын шилдэг үйл ажиллагаатай шинжлэх ухааны хүрээлэнгүүд, нөгөө талд өөрийн үйл ажиллагаанд зориулан шилдэг технологийг хөгжүүлж ирсэн томоохон компаниуд үйл ажиллагаа явуулж байсан нь улсын хэмжээнд шинжлэх ухаан, технологийн нэгдсэн бодлого, төлөвлөлтгүй байсантай холбоотой бөгөөд энэ нь Япон улсын шинжлэх ухаан, технологийн салбарын хөгжлийг удаашруулж байсан байна. Дэлхийн II дайны дараа шинжлэх ухаан, технологийн салбарт төрөөс анхаарч шат дараатай арга хэмжээ авснаар өнөөдөр Япон улсын шинжлэх ухааны салбар төрийн нэгдсэн бодлогод зангидагдан хурдацтай хөгжиж байна.

1949 онд Засгийн газраас шинжлэх ухааны салбарыг хөгжүүлэх зорилгоор “Японы шинжлэх ухааны зөвлөл”-ийг байгуулсан. Энэ зөвлөл нь төрийн болон олон улсын шинжлэх ухааны байгууллагуудтай хамтран ажиллаж, шинжлэх ухааны салбарын эрдэмтдийг дотоод гадаадын эрдэмтэдтэй холбон ажиллах, эрх ашгийг нь хамгаалах, цөмийн аюулгүй байдалтай холбоотой санал, зөвлөмжийг Засгийн газар болон олон нийтэд зориулан гаргаж байв. Дараа нь 1959 онд Засгийн газрын дэргэдэх “Шинжлэх ухаан, технологи, инновацийн зөвлөл” байгуулагдсан. Зөвлөл нь шинжлэх ухаан, технологийн салбарын суурь бодлогыг гаргадаг эрх бүхий субъект болсон ба зөвлөлөөс гаргасан бодлого, урт хугацааны төлөвлөгөөний дагуу холбогдох яам, агентлаг, эрх бүхий байгууллагууд үйл ажиллагааны бодлого, төлөвлөгөөгөө боловсруулж ажилладаг болсон байна.

1995 онд “Шинжлэх ухаан, технологийн суурь хууль” батлагдаж, энэ хуулийн дагуу 1996 онд “Шинжлэх ухаан, технологийн үндсэн төлөвлөгөө”-г баталсан байна. Энэхүү төлөвлөгөө нь шинжлэх ухаан, технологийн системийг өөрчлөх, эрдэмтэн судлаачдын чадварыг дээшлүүлэх, зардлыг үр ашигтай зарцуулах, Японы шинжлэх ухаан, технологийн салбарын олон улс дахь өрсөлдөх чадварыг дээшлүүлэх үндсэн зорилготой байв.

³⁰⁹ Анатомийн театр - анатомийн эрдэм шижилгээний ажил, судалгаа, сургалт явуулдаг байр.

³¹⁰ Японы засгийн газрын шинжлэх ухаан, технологийн салбарын байгууллага, Үндэсний шинжлэх ухааны сан, 1997 он <https://www.nsf.gov/od/oi/se/tokyo/reports/trm/rm97-11.html>

Уг төлөвлөгөөг 5 жил тутам баталж, хэрэгжүүлж ирсэн бөгөөд анхны төлөвлөгөөг хэрэгжүүлэхэд Японы Засгийн газраас 17,6 их наяд иен зарцуулсан байна. Энэхүү төлөвлөгөөг одоог хүртэл үргэлжлүүлэн хэрэгжүүлж байгаа ба үр дүнд нь Японы шинжлэх ухаан, технологийн салбар өрсөлдөх чадвараараа дэлхийд тэргүүлэх болж, “Эдийн засгийн хамтын ажиллагааны нийгэмлэгээс жил бүр гаргадаг “R&D санхүүгийн үзүүлэлт”-ээр Япон улс нь 2016 оны байдлаар ДНБ-ийн 3,39% буюу 4.913.4 тэрбум ам.долларыг шинжлэх ухаан, технологийн салбарт зарцуулсан нь дэлхийд АНУ, БНХАУ-ын дараа гуравдугаар байрт орж байна.

Мөн 2000 оноос хойш шинжлэх ухааны салбар дахь нобелийн шагналыг 14 удаа хүртсэн нь тус улсын шинжлэх ухааны салбарын хөгжлийн нэг үзүүлэлт болох юм.

3.1. Шинжлэх ухааны салбарын төрийн байгууллагын бүтэц, чиг үүрэг

Японы шинжлэх ухааны салбар дахь төрийн байгууллагууд нь Ерөнхий сайдын шууд удирдлага болон Боловсрол, соёл, спорт, шинжлэх ухаан, технологийн яаманд харьяалагдан ажилладаг.

Зураг 6. ШУ-ны салбар дахь төрийн байгууллагын бүтэц

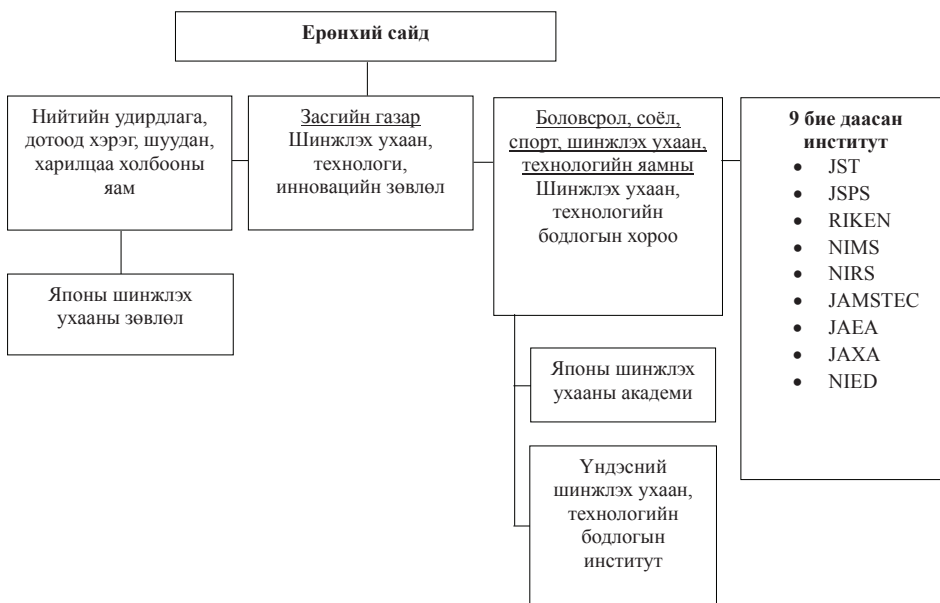

Ерөнхий сайдын харьяанд:

- Шинжлэх ухаан, технологи, инновацийн зөвлөл;

Боловсрол, соёл, спорт, шинжлэх ухаан, технологийн яамны харьяанд:

- Японы шинжлэх ухааны академи;
- Үндэсний шинжлэх ухаан, технологийн бодлогын институт;
- Бие даасан шинжлэх ухааны 9 институт;

Нийтийн удирдлага, дотоод хэрэг, шуудан, харилцаа холбооны яамны харьяанд:

- Японы шинжлэх ухааны зөвлөл тус тус ажиллана.

а) Шинжлэх ухаан, технологи, инновацийн зөвлөл³¹¹ (*Council for Science, Technology and Innovation Policy*):

Шинжлэх ухаан, технологи, инновацийн зөвлөл нь Засгийн газрын дэргэдэх 4 гол бодлогын зөвлөлийн нэг юм. Зөвлөл нь ерөнхий сайд, холбогдох яамны 7 сайд, байнгын 8 гишүүнээс /*шинжлэх ухаан, технологийн салбарт амжилт гаргасан хүн*/ бүрдэнэ. Зөвлөл нь тус улсын шинжлэх ухаан, технологийн үндсэн бодлого, төлөвлөгөөг боловсруулж, нэгдсэн бодлогоор хангаж ажилладаг хамгийн том бодлогын зөвлөл юм. Зөвлөл нь дараах чиг үүргийг хэрэгжүүлнэ:

- Шинжлэх ухаан технологийн үндсэн бодлого боловсруулах;
- Шинжлэх ухаан, технологийн үндсэн төлөвлөгөө /5 жилээр/
- Шинжлэх ухаан, инновацийн цогц бодлого /жил бүр/;
- Шинжлэх ухаан технологийн төсвийн бодлого болон жил бүр хэрэгжүүлэх үйл ажиллагааны төлөвлөгөө гаргах;
- Засгийн газраас санхүүждэг “R&D”-ыг үнэлэх удирдамж гаргах;
- Шинжлэх ухаан, технологийн бусад гол асуудлыг шийдэх бодлогын зохицуулалт хийх зэрэг болно.

б) Японы шинжлэх ухааны зөвлөл³¹² (*Science council of Japan*):

Японы шинжлэх ухааны зөвлөл нь 1949 онд Ерөнхий сайдын эрх мэдлийн дор “онцгой эрхт байгууллага” гэсэн статустай байгуулагдсан. Зөвлөлийн гол зорилго нь улсынхаа шинжлэх ухааны салбарыг хөгжүүлж, идэвхжүүлэх, цаашилбал ард иргэдийн амьдрал, үйлдвэрлэл, засаг захиргааны байгууллагууд дахь шинжлэх ухааны ач холбогдол, нөлөөллийг нэмэгдүүлэх зорилготой юм.

Зөвлөл нь тус улсын 840.000 эрдэмтдээс сонгогдсон 2000 гишүүн, 210 зөвлөлийн гишүүнтэй томоохон байгууллага болсон байна. Зөвлөл нь Ерөнхийлөгч, 3 дэд ерөнхийлөгчтэй ба эдгээр удирдлагуудыг зөвлөлийн гишүүдээс сонгодог. Харин зөвлөлийн 210 гишүүнийг Ерөнхий сайд томилдог бол зөвлөлийн 2000 гишүүнийг тус улсын нийт эрдэмтдээс судалгааны бүтээл, ололт амжилтыг үндэслэн зөвлөлийн Ерөнхийлөгч сонгодог байна.

Зөвлөл нь:

- *Ерөнхий хуралдаан,*
- *Гүйцэтгэх зөвлөл*
- *Захиргааны үйл ажиллагааны хороо,*
- *Мэргэжлийн хороо,*

• *Тулгамдсан асуудлын хороо* гэсэн захиргааны бүтэцтэй үйл ажиллагаагаа явуулдаг. Ерөнхий хуралдаан нь жилд 2 удаа чуулдаг ба зөвлөлийн хамгийн чухал шийдвэрийг энэхүү хуралдаанаас гаргадаг

³¹¹ Японы Засгийн газрын Шинжлэх ухаан, технологи, инновацийн зөвлөлийн албан ёсны сайт <http://www.cao.go.jp/index-e.html>

³¹² Японы шинжлэх ухааны зөвлөлийн албан ёсны сайт <http://www.scj.go.jp/en/index.html>

байна. Харин гүйцэтгэх зөвлөл нь сард 1 удаа хуралддаг ба энэхүү хуралдаанаар ихэвчлэн зөвлөлийн үйл ажиллагаатай холбоотой асуудлаар шийдвэр гаргадаг байна.

Захиргааны үйл ажиллагааны хороо нь зөвлөлийн гишүүнд нэр дэвшүүлэх, дотоод гадаадын шинжлэх ухааны байгууллагуудтай хамтран ажиллах үйл ажиллагааг хариуцдаг.

Мэргэжлийн хороо нь гишүүдийн мэргэшсэн чиглэлээр буюу нийгмийн шинжлэх ухаан, байгалийн шинжлэх ухаан, инженер гэх мэт шинжлэх ухааны 30 гаруй салбарт хуваагдаж, тус тусын салбар дахь асуудлыг авч хэлэлцдэг.

Тулгамдсан асуудлын хороо нь тухайн нийгэм болон өөрийн улсад яг одоо тулгараад байгаа чухал асуудлаар хуралдаж, зөвлөмж гаргах үүрэгтэй ажилладаг байна.

Японы шинжлэх ухааны зөвлөл нь тус улсын шинжлэх ухааны хөгжилд чухал хувь нэмэр оруулж ирсэн бөгөөд зөвлөл нь Засгийн газар болон олон нийтэд бодлогын зөвлөмж гаргах, олон улсын эрдэм шинжилгээний байгууллагуудтай хамтран ажиллахаас гадна улсынхаа шинжлэх ухааны салбарын эрдэмтдийг нэгдсэн сүлжээнд оруулж, үр бүтээлтэй ажиллах нөхцөлийг хангах, тэдгээр эрдэмтдийн мэдлэг, чадвар, бүтээлийг үр ашигтай ашиглах үндсэн тогтолцоог бүрдүүлсэн байна.

с) Боловсрол, соёл, спорт, шинжлэх ухаан, технологийн яамны Шинжлэх ухаан, технологийн бодлогын хороо ³¹³ (*Science and Technology Policy Bureau*):

Шинжлэх ухаан технологийн бодлогын хороо нь Боловсрол, соёл, спорт, шинжлэх ухаан, технологийн яамны нэгж бөгөөд шинжлэх ухаан, технологийг идэвхжүүлэн дэмжих үндсэн бодлого боловсруулах, төлөвлөх үүрэгтэй ажилладаг хороо юм. Хороо нь шинжлэх ухаан, технологийн чиглэлээр суралцаж буй судлаач, инженер оюутнуудыг салбартаа тэргүүлэн ажиллах нөхцөлийг бүрдүүлэх, бүс нутгийн болон олон улс дахь шинжлэх ухаан, технологийн үйл ажиллагааг идэвхжүүлэхэд анхаарч ажилладаг байна.

d) Шинжлэх ухааны академи ³¹⁴ (*The Japan academy*):

Японы шинжлэх ухааны академи нь анх 1879 онд байгуулагдсан ба Японы Боловсрол, соёл, спорт, шинжлэх ухаан, технологийн яамны дэргэдэх **“онцгой статус”**-тай байгууллага юм. Тус академийн эрх зүйн байдлыг Японы академийн тухай бие даасан хуулиар зохицуулна.

Тус Академи нь Ерөнхийлөгч, ерөнхий салбар хариуцсан хоёр Дэд Ерөнхийлөгч, 150 гишүүнтэй үйл ажиллагаа явуулдаг бөгөөд гишүүдийг шинжлэх ухааны салбарт амжилт гаргасан эрдэмтдээс насан туршид нь сонгон ажиллуулдаг.

³¹³ Боловсрол, соёл, спорт, шинжлэх ухаан, технологийн яамны сайт <http://www.mext.go.jp/en/about/organization/index.htm>

³¹⁴ Японы шинжлэх ухааны академийн албан ёсны сайт <http://www.jst.go.jp/EN/>

Академийн гишүүн нь хагас цагаар ажиллах эрхтэй ба жилд нэг удаа санхүүгийн тэтгэмж авна. Академи нь 2 ерөнхий, 7 дэд шинжлэх ухааны салбарт хуваагдаж, ерөнхий болон салбар хуралдаан зохион байгуулдаг. Академийн ерөнхий хуралдаанаар академитай холбоотой чухал асуудлаар шийдвэр гаргадаг бол салбар хуралдаанаар тухайн салбарын цаг үеийн болон шаардлагатай асуудлаар хуралдаж, шийдвэр гаргадаг.

Мөн академи нь дараах үндсэн үйл ажиллагааг эрхэлнэ:

- Шинжлэх ухааны ном, бүтээл, ололт амжилтыг шагнах;
- Академийн гишүүдийн гаргасан материал, бүтээлийг засварлаж, хэвлэх;
- Японы эрдэм шинжилгээний судалгаа, бүтээлийг хөгжүүлэх зорилгоор шаардлагатай бусад үйл ажиллагааг эрхлэн гүйцэтгэх.

Академи нь ажлын албатай бөгөөд нарийн бичгийн дарга болон хэд хэдэн туслах ажилтантай байдаг. Эдгээр ажилчид нь Академийн ерөнхийлөгч болон албаны бусад ажилчдын удирдлага дор Японы академийн өдөр тутмын үйл ажиллагааг эрхлэн явуулдаг байна.

е) Шинжлэх ухаан, технологийн бодлогын институт³¹⁵ (*National Institute of Science and Technology Policy*):

Шинжлэх ухаан, технологийн бодлогын институт нь шинжлэх ухаан, технологийн салбарын бодлого тодорхойлох, хэрэгжүүлэхтэй холбоотой тодорхой асуудлаар туршилт, судалгаа хийх зорилготой байгууллага юм.

Тус байгууллага нь шинжлэх ухаан, технологийн салбарын алсын харааг тодорхойлох, шинжлэх ухаан, технологийн шалгуур үзүүлэлтүүд, шинжлэх ухаан, технологийн салбарын хүний нөөцийн чиглэлд анхаарал хандуулж туршилт, судалгаа хийдэг ба Японы их дээд сургуулиуд болон бусад байгууллага, гадаадын шинжлэх ухааны байгууллагуудтай хамтран ажилладаг байна.

3.2. Боловсрол, соёл, спорт, шинжлэх ухаан, технологийн яамны харьяа бие даасан шинжлэх ухааны институт³¹⁶

Японы Боловсрол, соёл, спорт, шинжлэх ухаан, технологийн яамны харьяанд 9 бие даасан шинжлэх ухааны институт ажилладаг. Эдгээрээс “Японы шинжлэх ухаан, технологийн агентлаг” нь шинжлэх ухааны салбарын судалгааны байгууллага, сургууль, судалгааны ажлыг дэмжин ажиллах зорилготой бөгөөд тус байгууллагын үйл ажиллагааны зардлын 90 орчим хувийг улсаас санхүүжүүлдэг байна.

“Шинжлэх ухааныг дэмжих японы нийгэмлэг” нь залуу судлаачдыг дэмжих, олон улсын хамтын ажиллагааг идэвхжүүлэх зорилгоор судлаачдыг дэмжих тэтгэлэгт хөтөлбөр зарлах, буцалтгүй тусламж олгох зэрэг санхүүгийн туслалцаа үзүүлэх зорилготой байгууллага бөгөөд үйл

³¹⁵ Шинжлэх ухаан, технологийн бодлогын институт <http://www.mext.go.jp/en/about/organization/title03/detail03/1375119.htm>

³¹⁶ Японы шинжлэх ухаан технологийн бодлого, Шинжлэх ухаан, технологийн бодлогын хороо, Боловсрол, соёл, спорт, шинжлэх ухаан, технологийн яам, 2014 он

ажиллагааных нь зардлын ихэнх хувийг улсаас санхүүжүүлдэг байна.

Харин үлдсэн 7 бие даасан институт нь шинжлэх ухааны салбарын судалгаа хийх зорилготой байгууллагууд юм.

Санхүүгийн дэмжлэг үзүүлэх байгууллагууд:

1. Японы шинжлэх ухаан, технологийн агентлаг - Japan science and technology agency;
2. Шинжлэх ухааныг дэмжих японы нийгэмлэг - Japan society for the promotion of science зэрэг байгууллагууд нь шинжлэх ухаан, технологийн салбарт санхүүгийн дэмжлэг үзүүлдэг байна.

Шинжлэх ухааны судалгааны байгууллагууд:

- a) Физик, химийн судалгааны институт - The institute of Physical and Chemical research
- b) Үндэсний материал, түүхий эдийн шинжлэх ухааны институт - National institute for Materials Science
- c) Үндэсний цацраг идэвхт бодис судлалын институт –National Institute of Radiological Science
- d) “Далай – Дэлхий” шинжлэх ухаан, технологийн агентлаг –Japan agency for Marine- Earth Science and Technology
- e) Японы атомын энергийн агентлаг –Japan atomic energy agency
- f) Японы сансар судлалын агентлаг – Japan aerospace exploration agency
- g) Дэлхий судлал, байгалийн гамшгаас урьдчилан сэргийлэх Үндэсний судалгааны институт –National research institute for earth science and disaster prevention

3.3. Шинжлэх ухаан, технологийн салбарын төсвийн бодлого

Японы Засгийн газраас шинжлэх ухаан, технологийн салбар дахь төсвийн хуваарилалтыг оновчтой болгох зорилгоор 2013 онд Шинжлэх ухаан, Технологи, Инновацийн төсвийн стратегийн хороог байгуулсан. Энэ хороо байгуулагдсанаар шинжлэх ухаан, технологийн салбарын төсвийн төсөл бэлтгэх процесс өөрчлөгдсөн бөгөөд өмнө нь холбогдох яамд хамтран төсвийн хүсэлтээ хэлэлцэж, эрэмбэлэн /нэн шаардлагатай байдлаар нь/ бэлтгэж, үүний дараа Шинжлэх ухаан, технологи, инновацийн хороо нь төсвийн хүсэлтийн дагуу төсвийн хуваарилалтын бодлогыг боловсруулдаг байсан.

Харин тус хороо байгуулагдсанаар “Шинжлэх ухаан, технологийн үндсэн төлөвлөгөө - 5 жил” болон бусад холбогдох бодлогын баримт бичгийн дагуу төсвийн саналыг бэлтгэж холбогдох яам, агентлаг руу хүргүүлдэг бөгөөд яам, агентлаг тухайн саналыг үндэслэн төсвийн хүсэлтээ бэлтгэн, эцсийн байдлаар сангийн яаманд хүргүүлдэг байна.³¹⁷

2014 онд тус хорооноос 2015 оны Шинжлэх ухаан, технологи, инновацийн төсвийн төсөл бэлтгэхэд зориулан дараах 5 чиглэлийг баримтлах бодлогын удирдамж гаргасан байна. Үүнд:

- ✓ Цэвэр, хурдтай эдийн засгийн систем

³¹⁷ Японы Засгийн газрын Шинжлэх ухаан, технологи, инновацийн зөвлөлийн албан ёсны сайт <http://www.cao.go.jp/index-e.html>

- ✓ Эрүүл урт амьдрал
- ✓ Хойч үедээ зориулсан дэд бүтэц
- ✓ Орон нутгийн бүсийг сэргээн босгох
- ✓ Газар хөдлөлт болсон газрыг сэргээн босгох зэрэг чиглэлийг удиртгал болгон төсвийн хүсэлтээ гаргахыг холбогдох, яам агентлагуудад үүрэг болгосон байна.³¹⁸

Тус улсын 2015 оны нэгдсэн төсвөөс Шинжлэх ухаан, технологи, инновацийн салбарт хуваарилагдсан төсвийг харвал нийт **3,626.9 тэрбум иен** төсөвлөснөөс:

- ✓ 66%-ийг Боловсрол, соёл, спорт, шинжлэх ухаан, технологийн яамны шинжлэх ухаан, технологийн үйл ажиллагаанд;
- ✓ 14%-ийг Эдийн засаг, худалдаа, аж үйлдвэрийн яамны шинжлэх ухаан, технологийн үйл ажиллагаанд;
- ✓ 20%-ийг бусад яам, агентлаг дахь шинжлэх ухаан, технологи, инновацийн зардалд хуваарилсан байна.

4. ПОЛЬШ УЛС

Польшийн Шинжлэх ухааны академи³¹⁹ /ПШУА/ бол эрдэм шинжилгээ, судалгааны улсын байгууллага бөгөөд түүний эрх зүйн байдал, санхүүжилттэй холбоотой харилцааг дараах хуулиар зохицуулна:

1) *Польшийн Шинжлэх ухааны академийн тухай хууль /ПШУА-ийн тухай хууль/³²⁰;*

2) *Шинжлэх ухааны үйл ажиллагааг санхүүжүүлэх зарчмын тухай хууль /Шинжлэх ухааны санхүүжилтийн тухай хууль/³²¹-аар шинжлэх ухааны үйл ажиллагааг улсын төсвөөс санхүүжүүлэх зарчмуудыг тогтоосон байна.*

ПШУА-ийн чиг үүрэг нь шинжлэх ухааныг хөгжүүлэх, шинжлэх ухааны мэдлэгийг нэгтгэх, дэлгэрүүлэх, боловсролын хөгжилд хувь нэмрээ оруулах, үндэсний соёлыг баяжуулах гэж ПШУА-ийн тухай хуулийн 2.1-д тодорхойлсон байна. Тус байгууллагын дүрмийг ПШУА-ийн Ерөнхий Ассамблейгаар баталж, Сайд нарын зөвлөлийн Тэргүүлэгч буюу Ерөнхий сайд батламжилна. Сайд нарын зөвлөлийн Тэргүүлэгч нь ПШУА болон түүний шинжлэх ухааны салбаруудын үйл ажиллагаанд хяналт тавина. ПШУА-ийн Ерөнхийлөгч нь байгууллагынхаа үйл ажиллагаа болон санхүүгийн тайланг аудитын дүгнэлтийн хамт Сайд нарын зөвлөлийн Тэргүүлэгчид жил бүр танилцуулна.³²²

Шинжлэх ухааны санхүүжилтийн тухай хуулийн 41 дүгээр зүйлд заасны дагуу Ерөнхий сайдын дэргэдэх Мэргэжлийн дүгнэлт гаргах, зөвлөх байгууллага байх ба түүний үндсэн зорилтын нэг нь аудит хийх, эрдэм шинжилгээний ажлыг үнэлэх үүрэгтэй. Мэргэжлийн дүгнэлт гаргах,

³¹⁸ Japan's Science, Technology and Innovation Budget And Budget-making Process, National science foundation, 2015

³¹⁹ Polish Academy of Sciences (PAN)

³²⁰ The Act of 30 April 2010 on the Polish Academy of Sciences.

³²¹ The Act of 30 April 2010 on the Principles of Financing Science.

³²² ПШУА-ийн тухай хуулийн 4, 5 дугаар зүйл.

зөвлөх байгууллагын үндсэн ажлын нэг нь 4 жил тутам нэгээс цөөнгүй удаа шинжлэх ухааны байгууллагуудын эрдэм шинжилгээ, судалгаа, боловсруулалтын ажлуудын чанарт иж бүрэн үнэлгээ хийнэ.

4.1. ПШУА-ийн бүтэц:

ПШУА-ийн тухай хуулийн 7 дугаар зүйлд зааснаар тус байгууллагын удирдлагын тогтолцоонд дараах этгээдүүд орно:

- 1) ПШУА-ийн Ерөнхий Ассамблей;
- 2) ПШУА-ийн Тэргүүлэгчид;
- 3) ПШУА-ийн Ерөнхийлөгч;
- 4) ПШУА-ийн Канцлер.³²³

Ерөнхий Ассамблей бол ПШУА-ийн удирдах дээд байгууллага. Ерөнхий Ассамблейн хуралдаанд дотоодын гишүүд саналын эрхтэй оролцоно. Ерөнхий Ассамблей нь ПШУА-ийн үйл ажиллагааны чиглэлийг тодорхойлох, түүнд хяналт тавих үүрэгтэй. Ерөнхий Ассамблейг ПШУА-ийн Ерөнхийлөгч удирдана.³²⁴

ПШУА-ийн гишүүдийг шинжлэх ухааны салбарт дорвитой амжилт гаргасан, салбартаа нэр хүндтэй, шударга эрдэмтдийг Ерөнхий чуулганаар сонгоно. ПШУА нь дотоод, гадаадын гишүүдтэй. *Дотоодын гишүүд* нь зөвхөн Польш Улсын иргэн байх ба жинхэнэ болон сурвалжлагч гишүүдээс бүрдэнэ. Дотоод гишүүн нь Польш Улсын иргэншлээс гарсан бол гадаадын гишүүн болж болно. Түүнчлэн эрдэм шинжилгээ, судалгааны ажил эрхэлж байгаа, 70 нас хүрсэн дотоодын гишүүн нь “гавьяат” гишүүн болж, ПШУА-ийн үйл ажиллагаанд оролцож болно.³²⁵ *Гадаадын гишүүд* нь гадаадын иргэн байх ба тэд ПШУА-ийн сонгуульт албан тушаалд томилогдохгүй. Гадаадын гишүүн нь Польш Улсын иргэн болсон бол дотоодын гишүүн болж болно.³²⁶

ПШУА-ийн дотоодын гишүүдийн нийт тоо 350-аас илүүгүй байх³²⁷ ба одоогийн байдлаар нийт 529 гишүүдтэй бөгөөд тэдний 320 нь дотоодын гишүүд байна.³²⁸

Тэргүүлэгчид нь Ерөнхий Ассамблейн хуралдааны чөлөөт цагаар ПШУА-ийн үйл ажиллагаанд хяналт тавих ба Тэргүүлэгчдэд дараах этгээдүүд хамаарна:³²⁹

1. ПШУА-ийн Ерөнхийлөгч;
2. ПШУА-ийн Дэд ерөнхийлөгч;
3. Ерөнхий Ассамблейгаас сонгогдсон факультетын нэг төлөөлөл;
4. Бүс нутгийн салбарын ерөнхийлөгчид;
5. шинжлэх ухааны салбарын захиралуудаас нэг төлөөлөл;
6. Зөвлөх зөвлөлийн тэргүүн;
7. ПШУА-ийн канцлер

³²³ The Chancellor of the Academy

³²⁴ ПШУА-ийн тухай хуулийн 14, 15, 16 дугаар зүйл.

³²⁵ ПШУА-ийн тухай хуулийн 11 дүгээр зүйл.

³²⁶ ПШУА-ийн тухай хуулийн 7, 8 дугаар зүйл.

³²⁷ ПШУА-ийн тухай хуулийн 10 дугаар зүйл.

³²⁸ 2014 оны 10 дугаар сарын 25-ны байдлаар. Comparing National Academies of Sciences in Central and Eastern Europe: Research Careers in the Polish Academy of Sciences – National Topography. MTA Law Working Papers, 2015/30. Dorota Wiszejko-Wierzbicka - Agnieszka Kwiatkowska. Magyar Tudományos Akadémia / Hungarian Academy of Sciences. Budapest. ISSN 2064-4515. Эх сурвалж: <http://jog.tk.mta.hu/mtalwp>

³²⁹ ПШУА-ийн тухай хуулийн 17, 19 дүгээр зүйл.

Зураг 6. ПШУА-ийн бүтцийн ерөнхий бүдүүвч

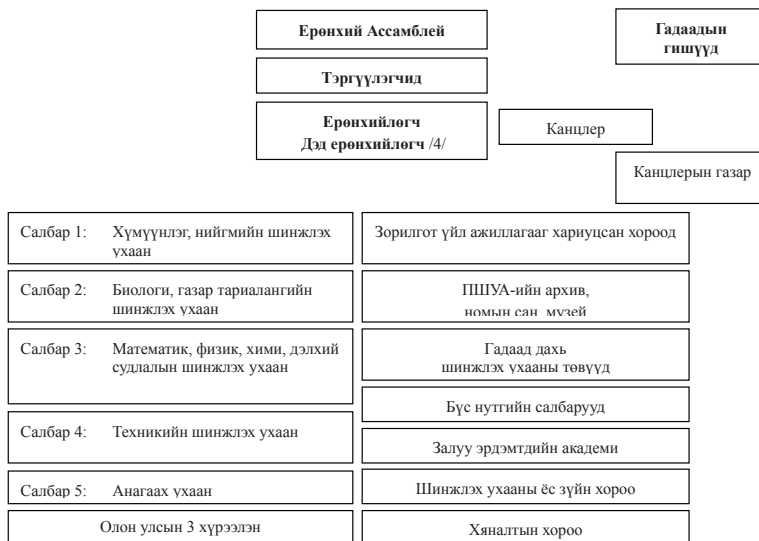

Ерөнхийлөгч болон **Дэд ерөнхийлөгчийг** сонгуулийн үр дүнд үндэслэн Сайд нарын зөвлөлийн Тэргүүлэгч 4 жилийн хугацаатай томилно. Ерөнхийлөгч нь ПШУА-ийн өдөр тутмын үйл ажиллагааг удирдана.³³⁰

Канцлерийг ПШУА-ийн Ерөнхийлөгчийн хүсэлтийн дагуу Сайд нарын зөвлөлийн Тэргүүлэгч 4 жилийн хугацаатай томилох ба тус академийн санхүүгийн удирдлагыг хэрэгжүүлж, ПШУА-ийн Ерөнхийлөгчид тайлагнана.³³¹

Зорилтот үйл ажиллагааг хариуцсан хороод нь Тэргүүлэгчдэд, эсхүл шинжлэх ухааны 5 салбарт танин мэдэхүйн ач холбогдолтой, нийгэм, эдийн засаг, ялангуяа салбар хоорондын шинжлэх ухааны тодорхой нэг зорилгыг тодорхойлж, тухайн асуудлыг шийдвэрлэх үүрэгтэй. Тэргүүлэгчид өөрийн бүрэн эрхийн хугацаанд аль нэг зорилтот үйл ажиллагааг хариуцсан хороог тодорхой хугацаагаар байгуулна.

Гадаад дахь шинжлэх ухааны төвүүд нь Брюссель, Москва, Киев, Парис, Ром, Вена хотод байрлах бөгөөд Берлинд шинжлэх ухааны судалгааны төвтэй.

Бүс нутгийн 7 салбар нь Польшийн Катовиц, Глаоск, Люблин, Познао, Лодзи, Вроцлаве, Краков зэрэг хотод удирдах газартай ба эдгээр салбарууд нь орон нутаг дахь эрдэм шинжилгээний нийгэмлэгүүдийг нэгтгэж, ПШУА-ийн төлөөлөл болон ажиллана.

ПШУА нь 5 салбарт нэгтгэсэн 5500 гаруй эрдэм шинжилгээний ажилтантай 79 шинжлэх ухааны хүрээлэнгийн үйл ажиллагааг зохион байгуулан ажиллаж байна.

³³⁰ ПШУА-ийн тухай хуулийн 21, 22 дугаар зүйл.

³³¹ ПШУА-ийн тухай хуулийн 23 дугаар зүйл.

4.2. Санхүүжилт

Шинжлэх ухааныг санхүүжүүлэхэд тус улсын шинжлэх ухаан, техник, инновацийн бодлогыг хөгжүүлэх арга хэмжээнүүд хамаарна.³³² ПШУА-ийн үйл ажиллагаа нь улсын төсвийн сан, бусад эх үүсвэрээс санхүүжих ба бусад эх үүсвэрийн хувьд үйл ажиллагааны орлого, түрээсийн орлого, хандив, өв болон гэрээслэл зэргээс бүрдэнэ.³³³ ПШУА нь өөрийн санхүүг бие даан захиран зарцуулах ба үүний тулд санхүүгийн төлөвлөгөөтэй байна.³³⁴

2014 онд ПШУА-ийн цэвэр орлого нь 103,8 сая польшийн злот байсан. Улсын төсвөөс нийт 77.8 сая злотын /үүнээс 73.8 сая злот нь урсгал зардалд/ санхүүжилт авсан. Үлдсэн нь өөрийн бүтээгдэхүүн, үйлчилгээ, материал борлуулалтын орлогоос санхүүжсэн байна. 2014 онд ПШУА-ийн нийт актив 690,7 сая злот байсан ба үүний дийлэнх нь газар, барилга эзэлж байна. Энэ үзүүлэлт 2011 оноос хойш тогтмол буурч ирсэн байна. Тодруулбал, 2011 онд 1 тэрбум гаруй злот, 2013 онд 780,3 сая злот байжээ.³³⁵

ПШУА, түүний хүрээлэнгүүд нь шинжлэх ухааны үр дүнг эргэлтэд оруулах зорилгоор шинжлэх ухааны асуудал хариуцсан сайдын зөвшөөрлөөр хуульд заасны дагуу ашгийн төлөө байгууллагын хувьцааг авч, эзэмшиж болно. Хувьцааны ашиг, хувьцаа худалдсан ашиг нь ПШУА, түүний хүрээлэнгүүдийн ашиг байна.³³⁶

ПШУА-ийн тухай хуулийн 82 дугаар зүйлд ПШУА дүрмийн сан болон хуульд заасан бусад санг байгуулна гэсэн байна. Дүрмийн сангийн хөрөнгө ПШУА-ийн цэвэр ашиг болон алдагдлаас хамаарна. Мөн хуулийн 85-д хүрээлэнгүүд дүрмийн сан, нөөц сан, ажилчдын хуримтлалын санг байгуулах ба өөрийн судалгааны сан, тэтгэлгийн сан, хэрэгжүүлэлтийн сан, шагналын санг байгуулж болохыг заасан байна.

ПШУА ба төрийн байгууллагын харилцаа: Бүгд Найрамдах Польш Улсын Ерөнхийлөгч, Сейм болон Сенатын маршал буюу дарга, төв засгийн газрын сайдууд, эсхүл яамны хүсэлтээр /эсхүл өөрийн санаачилгаар/ төрийн бодлого тодорхойлох, хэрэгжүүлэх гэж байгаа асуудлын талаар санал, дүн, шинжээчдийн санал болон урьдчилсан таамаглалыг ПШУА гаргаж өгнө.³³⁷

Хөгжлийн түүх: ПШУА-д олон жилийн турш дээд боловсролын бодлого, ардчиллын үйл явцыг тусгах шинэчлэлийн дагуу олон өөрчлөлт хийгдсэн. Гэвч түүний зохион байгуулалтын бүтэц 1980-аад оны буюу социализмын үеэс өөрчлөгдөөгүй байна.

Харин ПШУА-ийн гишүүдийг томилох, түүний удирдах байгууллагыг сонгох үйл явц өөрчлөгдсөн. Тухайлбал, социализмын үед ПШУА-ийн

³³² Шинжлэх ухааны санхүүжилтийн тухай хуулийн 3 дугаар зүйл.

³³³ ПШУА-ийн тухай хуулийн 78 дугаар зүйл.

³³⁴ ПШУА-ийн тухай хуулийн 83 дугаар зүйл.

³³⁵ Comparing National Academies of Sciences in Central and Eastern Europe: Research Careers in the Polish Academy of Sciences – National Topography. MTA Law Working Papers, 2015/30. Dorota Wiszejko-Wierzbicka - Agnieszka Kwiatkowska. Magyar Tudományszaki Akadémia / Hungarian Academy of Sciences. Budapest. ISSN 2064-4515. Эх сурвалж: <http://jog.tk.mta.hu/mtalwp>

³³⁶ ПШУА-ийн тухай хуулийн 82 дугаар зүйл.

³³⁷ ПШУА-ийн тухай хуулийн 2 дугаар зүйл.

гишүүдийг Ерөнхийлөгч нь томилдог байсан бол, орчин үед судлаачид гишүүнд нэр дэвшиж болно; ПШУА нь Европын холбооны шинжлэх ухааны сангуудаас тэтгэлэг авахыг зорих болсон; олон нийтийн хэлэлцүүлэгт өргөнөөр хамрагдах болсон байна.

Одоогийн ПШУА-ийг 1952 онд Польшийн Эрдэм шинжилгээний академи болон Варшавын шинжлэх ухааны нийгэмлэгийг нэгтгэн байгуулсан. ПШУА-ийн үндэс нь польшийн шинжлэх ухааны томоохон эрдэмтэн Станислава Сташицагийн санаачилгаар 1800 онд байгуулагдсан Варшавын судалгааны нийгэмлэгээс үндэстэй.

Дайны дараа 1949 онд тус улсын Засгийн газар польшийн шинжлэх ухааны чуулганыг зохион байгуулсан. Чуулганд дэлхийн олон орны эрдэмтэд оролцож, 1951 онд ПШУА-ийг зохион байгуулах хуулийн төслийг боловсруулан Конгрессоор батлуулжээ. Уг хуулиар ПШУА нь шинжлэх ухаан болон Польшийн эдийн засаг, соёлын хөгжилд жинтэй хувь нэмэр болох асуудалтай холбоотой шинжлэх ухааны салбаруудаар судалгаа хийх зорилготой улсын байгууллага болжээ. 1952 онд хүмүүнлэг, нийгмийн, биологийн, математик, физик, хими, геологийн, техникийн шинжлэх ухааны салбартай шинэчлэн байгуулагдсан байна. Мөн орчин үеийн чиг хандлагад нийцүүлэн эрдэм шинжилгээ, судалгааны хүчтэй төвүүдийн сүлжээг байгуулж эхэлсэн.

1951 оны ПШУА-ийн тухай хуульд ПШУА, түүний хүрээлэнгүүдийн үйл ажиллагааны хараат бус байдлыг нэмэгдүүлэх, тэдний хамтын ажиллагааг нарийвчлах зэрэг өөрчлөлтийг 1960 онд оруулсан байна. Энэ үед шинжлэх ухааны салбаруудыг өргөжүүлсэн бөгөөд үйл ажиллагаа нь эрдэм шинжилгээний семинар, боловсрол, шинжлэх ухааны мэдлэгийг түгээх зэрэгт өргөн хүрээг хамрах болсон.

5.БНСУ

5.1.Эрх зүйн зохицуулалт, чиг үүрэг бүтэц, зохион байгуулалт

Шинжлэх ухааны үндэсний академи нь 1954 онд БНСУ-ын Соёлыг хамгаалах тухай хуулийн дагуу байгуулагдаж 1988 онд батлагдаж 2013 онд нэмэлт, өөрчлөлт орсон “Үндэсний шинжлэх ухааны Академийн тухай” хуулиар одоогийн бүтэц, чиг үүргийн дагуу өөрчлөн байгуулагджээ.

БНСУ-ын “Үндэсний шинжлэх ухааны Академийн тухай” (*The National Academy of Sciences of the Republic of Korea Act*) /1988 он/ 338 хуулиар Шинжлэх ухааны академи нь үндэсний шинжлэх ухааны хөгжилд хувь нэмэр оруулах үүднээс судалгаа шинжилгээний хөтөлбөрийг дэмжих, хүмүүнлэгийн болон байгалийн шинжлэх ухааны салбарт онцгой амжилт гаргасан эрдэмтэд, судлаачдыг дэмжих зорилго бүхий шинжлэх ухааны төв байгууллага болохыг хуульчлан заасан.

1. Шинжлэх ухааны үндэсний академи шинжлэх ухааны хөгжилд шаардлагатай дараах чиг үүргийг хэрэгжүүлнэ. Үүнд:

2. Шинжлэх ухааныг дэмжих үндэсний бодлогын зөвлөгөө, зөвлөмж гаргах;

³³⁸ The National Academy of Sciences of the Republic of Korea Act), http://www.nas.go.kr/eng/intro/intro/pop_brief.jsp

3. Эрдэм шинжилгээ, судалгааны ажилд дэмжлэг үзүүлэх;
4. Дотоод болон олон улсын эрдэм шинжилгээ, судалгааны хамтын ажиллагааг дэмжих, зохион байгуулах;
5. Үндэсний шинжлэх ухааны салбарын шагналын асуудал;
6. Шинжлэх ухааны хөгжлийг дэмжих талаар бусад холбогдох асуудал.

Мөн хуулийн 3 дугаар зүйлд, Үндэсний Шинжлэх ухааны үндэсний академи нь гишүүдийн бүрэлдэхүүнтэй байх бөгөөд нийт 150 гишүүнтэй байна. Шинжлэх ухааны үндэсний академи нь Хүмүүнлэг, нийгмийн шинжлэх ухааны хэлтэс, Байгалийн шинжлэх ухааны хэлтэст харьяалагдах мэргэжлийн салбар чиглэлээр 11 хэсгүүдэд хуваагдаж үйл ажиллагаа явуулдаг.

Мөн хуулийн 10-11 дүгээр зүйлд, Шинжлэх ухааны үндэсний академийн ерөнхийлөгч болон дэд ерөнхийлөгчийг Ерөнхий Ассамблейгаас 2 жилийн хугацаатай томилох бөгөөд 1 удаа улируулан томилж болно. Хүмүүнлэг, нийгмийн шинжлэх ухааны хэлтэс, Байгалийн шинжлэх ухааны хэлтсийн захирал, хэсгийн дарга нарыг тухайн хэлтсийн болон хэсгийн нийт гишүүдээс сонгогдсон хүнийг 1 жилийн хугацаатай томилж мөн 1 удаа улируулан сонгож болно.

Ерөнхий Ассамблей нь Шинжлэх ухааны үндэсний академийн дээд зөвлөлдөх байгууллага юм. Шинжлэх ухааны үндэсний академийн хуралдааныг Ерөнхий Ассамблейн хэлтсийн хуралдаан, хэсэг хуралдаан гэж ангилдаг. Академийн Ерөнхийлөгч шаардлагатай гэж үзвэл, эсвэл удирдах зөвлөлийн гурав ба түүнээс дээш гишүүд санал гаргасан тохиолдолд удирдах зөвлөлийн хурлыг зарлан хуралдуулна.

Мөн эрдэм шинжилгээ, судалгааны чиглэлээр гадаадын улс орнуудтай хамтарсан төсөл, хөтөлбөр хэрэгжүүлэх, хамтын ажиллагааг дэмжих чиглэлээр үйл ажиллагаа явуулах бөгөөд хүндэт гишүүнээр шинжлэх ухааны салбарт онцгой амжилт гаргасан гадаадын эрдэмтнийг хүндэт гишүүнээр сонгодог байна.

Зураг 7. БНСУ-ын Үндэсний шинжлэх ухааны Академийн бүтэц³³⁹
/2016 оны 08 сарын байдлаар/

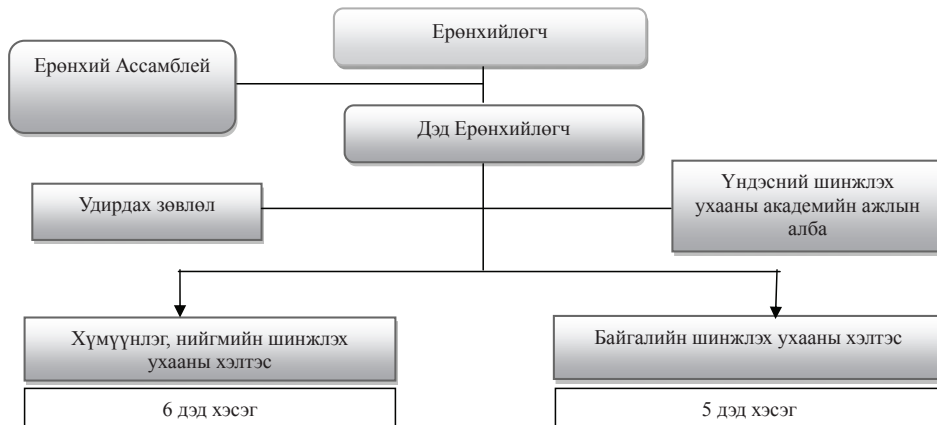

	Дэд хэсэг	Чиглэл	Гишүүдийн квот	Одоогийн гишүүн	Хүндэт гишүүн
Хүмүүнлэг, нийгмийн шинжлэх ухааны хэлтэс	Дэд хэсэг I	Философи, Ёс зүй, Логик, Гоо зүй, Шашин, Сурган хүмүүжүүлэх болон сэтгэл судлал	13	12	-
	Дэд хэсэг II	Хэл, утга зохиол	13	11	-
	Дэд хэсэг III	Түүх, Археологи, Угсаатан зүй, Ардын урлаг ба Соёлын антропологи	13	13	1
	Дэд хэсэг IV	Хууль	12	11	2
	Дэд хэсэг V	Улс төрийн шинжлэх ухаан, Нийтийн захиргаа, Социологи	12	12	-
	Дэд хэсэг VI	Эдийн засаг, Бизнесийн удирдлага	12	12	-
	Нийт		75	71	3
Байгалийн	Дэд хэсэг I	Математик, Физк, Хими, Одон орон ба Цаг уур	15	12	2

³³⁹ National Academy of Sciences, Republic of Korea, http://www.nas.go.kr/eng/public/public/list.jsp?NP_Code=10000062&NP_DataCode=20000026&gb=2

	<i>Дэд хэсэг</i>	<i>Чиглэл</i>	<i>Гишүүдийн квот</i>	<i>Одоогийн гишүүн</i>	<i>Хүндэт гишүүн</i>
Хүмүүнлэг, нийгмийн шинжлэх ухааны хэлтэс	Дэд хэсэг I	Философи, Ёс зүй, Логик, Гоо зүй, Шашин, Сурган хүмүүжүүлэх болон сэтгэл судлал	13	12	-
	Дэд хэсэг II	Хэл, утга зохиол	13	11	-
	Дэд хэсэг III	Түүх, Археологи, Угсаатан зүй, Ардын урлаг ба Соёлын антропологи	13	13	1
	Дэд хэсэг IV	Хууль	12	11	2
	Дэд хэсэг V	Улс төрийн шинжлэх ухаан, Нийтийн захиргаа, Социологи	12	12	-
	Дэд хэсэг VI	Эдийн засаг, Бизнесийн удирдлага	12	12	-
	Нийт			75	71
Байгалийн шинжлэх ухааны хэлтэс	Дэд хэсэг I	Математик, Физк, Хими, Одон орон ба Цаг уур	15	12	2
	Дэд хэсэг II		15	15	1
	Дэд хэсэг III	Архитектур, Төмөрлөг, Уул уурхай, Цахилгаан, Электроник, Далайн, Мэдээллийн, Механик, Нисэх инженер	15	15	1
	Дэд хэсэг IV	Анагаах, Шүд, Эм ба Мал эмнэлэг	15	14	2
	Дэд хэсэг V	Хөдөө аж ахуй, Ойн аж ахуй, Мал аж ахуй, Загасны аж ахуй	15	13	1
	Нийт			75	69
Нийт			150	140	10

Шинжлэх ухааны үндэсний академи нь хуулиараа тогтмол 150 гишүүнтэй, үүнээс 75 гишүүд Байгалийн шинжлэх ухааны хэлтэст, Хүмүүнлэгийн болон нийгмийн шинжлэх ухааны хэлтэст 75 гишүүд харьяалагдах бөгөөд 20 хүртэл хүндэт гадаад гишүүн байж болно.

5.2. Үндэсний шинжлэх ухааны академийн статус, санхүүжилт

Тус Академи Боловсролын яамны бүтцийн харьяа байгууллага Боловсролын яамны сайд эрхлэх асуудлын хүрээнд Шинжлэх ухааны үндэсний академийн эрдэм шинжилгээ, судалгааны ажлын үйл

ажиллагаанд дэмжлэг үзүүлдэг. Шинжлэх ухааны үндэсний академийн үйл ажиллагаанд шаардлагатай нарийвчилсан үйл ажиллагааны дүрмийг Ерөнхий Ассамблейгаас батлан хэрэгжүүлнэ. Үндэсний шинжлэх ухааны Академийн тухай хуулийн 16 дугаар зүйлд энэ хуулийг хэрэгжүүлэхтэй холбогдсон бүх зардлыг төрөөс санхүүжүүлэхээр заасан байна.

Үндэсний шинжлэх ухааны академийн үйл ажиллагааны талаар: Үндэсний шинжлэх ухааны Академи нь 1986 оноос судалгаа, шинжилгээний төсөлт ажилд тэтгэлэг олгох, гадаад болон дотоодын эрдэмтдийн эрдэм шинжилгээ, судалгааны ажилд дэмжлэг үзүүлэх, хамтын ажиллагааг өргөжүүлэх, олон улсын эрдэм шинжилгээний хурал зохион байгуулах зорилгоор Судалгааны санг байгуулсан.

Шинжлэх ухааны Үндэсний Академи нь Судалгаа, шинжилгээний ажлыг дэмжих чиг үүргийн хүрээнд 2010 оноос жил бүр Бодлогын судалгааны тэтгэлэгт хөтөлбөрийн сонгон шалгаруулалтыг зохион байгуулдаг. Тус шалгаруулалтыг шинжлэх ухааны академийн харьяа 11 чиглэлийн дэд хэсгүүдээс ирүүлсэн судалгааны төслүүдээс сонгон шалгаруулж тус тус судалгааны сан болон буцалтгүй тусламжаар санхүүжүүлдэг байна. Эдгээр бодлогын судалгааны үр дүнг Засгийн газрын холбогдох яам, агентлаг болон дотоод гадаадын хамтын ажиллагаатай эрдэм шинжилгээний байгууллагуудад хүргүүлдэг байна.

Мөн жил бүр шинжлэх ухааны хөгжилд онцгой хувь нэмэр оруулсан БНСУ-ын Хүмүүнлэг, нийгмийн шинжлэх ухаан, Байгалийн шинжлэх ухааны салбарын нийт 6 эрдэмтнийг хүндэт өргөмжлөл, 50 сая воны мөнгөн шагналыг олгодог.

Боловсрол, шинжлэх ухааны, технологийн яамны дэмжлэгтэйгээр “БНСУ-ын шинжлэх ухааны салбарын шилдэг номын түгээлтийн дэмжих хөтөлбөр”-ийн хүрээнд жил бүр хэвлэгдсэн 4000 гаруй ном, сурах бичгээс 400 орчим шилдэг ном шалгаруулж худалдан авч, орон даяар олон нийтийн номын сангууд, их дээд сургууль, судалгааны төвүүд зэрэг байгууллагуудад түгээдэг.

БНСУ-ын Үндэсний шинжлэх ухааны академи нь олон улсын шинжлэх ухааны байгууллагуудын хамтын ажиллагааг дэмжих чиглэлээр үйл ажиллагаа явуулдаг олон улсын шинжлэх ухааны байгууллагын идэвхтэй гишүүн орны нэг юм. Тус Академи жил бүрийн 10 дугаар сард Шинжлэх Ухааны Академийн Олон улсын сүлжээ (IAP), Азийн шинжлэх ухааны зөвлөл (SCA), Номхон далайн шинжлэх ухааны холбоо (PSA), Олон улсын Geosphere-Шим мандлын хөтөлбөр (IGBP), Шинжлэх ухааны холбоодын олон улсын зөвлөл (ICSU) зэрэг олон улсын байгууллагууд, хамтын ажиллагаатай нийт 14 орны Шинжлэх ухааны Академиудтай хамтран эрдэм шинжилгээний хурлыг шинжлэх ухааны салбарт шинээр гарч ирж буй ололт, нээлт болон ирээдүйд шинжлэх ухааны хөгжилд хувь нэмэр оруулах асуудлуудыг хэлэлцэн шийдвэрлэх, хамтын ажиллагааг өргөжүүлэх, төсөл хөтөлбөр хэрэгжүүлэх зорилгоор зохион байгуулдаг байна.

АШИГЛАСАН МАТЕРИАЛ

- Федеральный закон от 23.08.1996 N 127-ФЗ(ред. от 23.05.2016)“О науке и государственной научно-технической политике”(с изм. и доп., вступ. в силу с 01.01.2017). Эх сурвалж: www.consultant.ru
- . 2017.01.18.
- Федеральный закон от 27.09.2013 N 253-ФЗ “О Российской академии наук, реорганизации государственных академий наук и внесении изменений в отдельные законодательные акты Российской Федерации”. Эх сурвалж: www.consultant.ru
- Постановление Правительства Российской Федерации от 27 июня 2014 г. № 589 “Об утверждении устава федерального государственного бюджетного учреждения “Российская академия наук”. Эх сурвалж: www.ras.ru.
- “Затраты и источники финансирования научных исследований и разработок”. Министерство образования и науки РФ, Федеральное государственное бюджетное научное учреждение “Научно-исследовательский институт – Республиканский исследовательский научно-консультационный центр экспертизы” (ФГБНУ НИИ РИНКЦЭ), Информационно-статистический материал “Статистика науки и образования”. Выпуск 5. Москва. 2016. Эх сурвалж: www.csr.ru
- Ю.С.Осипова. “Академия наук в истории Российского государства”.“Наука”. Москва, 1999. Эх сурвалж: www.ras.ru
- В ведущих странах мира из государственного бюджета финансируется от 13 до 74% расходов на науку (табл. 1.16).
- The Act of 30 April 2010 on the Polish Academy of Sciences.
- The Act of 30 April 2010 on the Principles of Financing Science.
- Comparing National Academies of Sciences in Central and Eastern Europe: Research Careers in the Polish Academy of Sciences – National Topography. MTA Law Working Papers, 2015/30. Dorota Wiszejko-Wierzbicka – Agnieszka Kwiatkowska. Magyar Tudomбnyos Akadбmia / Hungarian Academy of Sciences. Budapest. ISSN 2064-4515. Эх сурвалж: <http://jog.tk.mta.hu/mtalwp>
- Японы засгийн газрын шинжлэх ухаан, технологийн салбарын байгууллага, Үндэсний шинжлэх ухааны сан, 1997 он <https://www.nsf.gov/od/oise/tokyo/reports/trm/rm97-11.html>
- Японы Засгийн газрын Шинжлэх ухаан, технологи, инновацийн зөвлөлийн албан ёсны сайт <http://www.cao.go.jp/index-e.html>
- Японы шинжлэх ухааны зөвлөлийн албан ёсны сайт <http://www.scj.go.jp/en/index.html>
- Боловсрол, соёл, спорт, шинжлэх ухаан, технологийн яамны сайт <http://www.mext.go.jp/en/about/organization/index.htm>
- Японы шинжлэх ухааны академийн албан ёсны сайт <http://www.jst.go.jp/EN/>
- Шинжлэх ухаан, технологийн бодлогын институт <http://www.mext.go.jp/en/about/organization/title03/detail03/1375119.htm>
- Японы шинжлэх ухаан технологийн бодлого, Шинжлэх ухаан, технологийн бодлогын хороо, Боловсрол, соёл, спорт, шинжлэх ухаан, технологийн яам, 2014 он
- БНХАУ-ын ШУА-ийн 2014 оны тайлан <http://english.cas.cn/institutes/>
- Law of the People’s Republic of China on Progress of Science and Technology 2007.12.29
- Law of the People’s Republic of China on Popularization of Science and Technology 2002.06.29

**ГАДААДЫН ЗАРИМ ОРНЫ ГОЛ УСНЫ САВ ГАЗРЫН ХАМГААЛАЛТ,
УСНЫ БОХИРДЛЫГ БУУРУУЛАХ БОДЛОГО, ЦЭВЭРШҮҮЛЭХ
БАЙГУУЛАМЖИЙН СТАНДАРТ БОЛОН АРС ШИР БОЛОВСРУУЛАХ
ҮЙЛДВЭРЛЭЛИЙН БОХИР УСЫГ ЦЭВЭРШҮҮЛЭХТЭЙ ХОЛБООТОЙ ЭРХ
ЗҮЙН ОРЧИН, АВЧ БУЙ АРГА ХЭМЖЭЭНИЙ ТАЛААРХ ТУРШЛАГА**

Д.Жигваагүнсэл, Т.Саулегул

АГУУЛГА

**НЭГ. ГАДААДЫН ЗАРИМ ОРНЫ ГОЛ УСНЫ САВ ГАЗРЫН ХАМГААЛАЛТ,
УСНЫ БОХИРДЛЫГ БУУРУУЛАХ БОДЛОГО**

- ФРАНЦ
- ИХ БРИТАНИ
- БНХАУ
- ОХУ

**ХОЁР.ХОТ СУУРИН ГАЗРЫН БОХИР УСНЫ ЦЭВЭРШҮҮЛЭХ
БАЙГУУЛАМЖИЙН ТЕХНОЛОГИ, ҮЙЛ АЖИЛЛАГАА, СТАНДАРТ**

- АНУ
- АВСТРАЛИ

**ГУРАВ. АРС, ШИР БОЛОВСРУУЛАХ ҮЙЛДВЭРЛЭЛИЙН БОХИР УСЫГ
ЦЭВЭРШҮҮЛЭХ ТАЛААР АВЧ БУЙ АРГА ХЭМЖЭЭ**

- БНХАУ
- БНТУ

АШИГЛАСАН МАТЕРИАЛ

1. ГАДААДЫН ЗАРИМ ОРНЫ ГОЛ УСНЫ САВ ГАЗРЫН ХАМГААЛАЛТ, УСНЫ БОХИРДЛЫГ БУУРУУЛАХ БОДЛОГО

Судалгааны энэхүү хэсэгт дэлхийд жишиг болохуйц сайн туршлагатай, өндөр хөгжилтэй орнууд болох Франц, Их Британи, БНХАУ, БНСУ, ОХУ-уудыг сонгон авч холбогдох эрх зүйн орчны хүрээнд авч хэрэгжүүлж буй арга хэмжээний туршлагыг харьцуулан судаллаа.

Судалгаанаас үзэхэд зарим улс орнууд тухайлсан нэг гол мөрөнд зориулсан хууль батлахгүйгээр нийтлэг үйлчилгээ бүхий Усны тухай хууль болон Байгаль орчныг хамгаалах тухай хуулиараа зохицуулж байхад зарим орнуудын хувьд зарчмын өөр зохицуулалттай байх ба тухайлсан нэг зүйл, юмс үзэгдэлд зориулсан нийтлэг болон нийтлэг бус үйлчлэх тусгайлсан хууль тогтоомж батлан гаргадаг байна.

Нийслэл хот дундуур урсаж буй гол мөрнийг хамгаалах, усны бохирдлыг бууруулах асуудлыг илүү өргөн хүрээтэй авч үзсэн бөгөөд судалгаанд Их Британийн Лондон хотын дундуур урсах Темза мөрөн, Францын Парис хотын дундуур урсах Сена мөрөн, БНХАУ-ын нийслэл Бээжин хотын дундуур урсах хамгийн том гол болох Юн дин хө гол, БНСУ-ын Сөүл хотын дундуур урсах Хан мөрөн, ОХУ-ын Москва хотын дундуур урсах Москва гол зэрэг томоохон гол, мөрний хамгаалалт, хяналт зохицуулалттай холбоотой асуудлыг авч үзлээ. Судалгаанаас үзэхэд, нийслэл хотын дундуур урсах гол мөрнийг хамгаалах асуудлыг тогтоол, журам, дүрэм, хөтөлбөр боловсруулах байдлаар зохицуулдаг байна.

1.1 Франц улсын туршлага

Франц улсад усны менежментийг Усны удирдлагын тогтолцоо болон хууль тогтоомжийн хүрээнд чанар ба тоо хэмжээнд үндэслэн аль болох зохистой арга замаар холбогдох талуудын оролцоотойгоор хэрэгжүүлдэг.

Францын усны менежментийн системийг Европын улс орнууд жишиг тогтолцоо, суурь зарчим болгон хэрэгжүүлж байна.

Францын усны удирдлагын тогтолцоо нь институцийн хувьд дараах хэсгүүдээс бүрдэнэ. Үүнд:

- Засгийн газар
- Усны агентлаг
- Эрдэм шинжилгээний байгууллагууд
- Голын ай сав газрууд
- Усны менежментийн арга хэрэгслүүд

1964-2007 он хүртэлх хугацаанд Франц улсад хэд хэдэн томоохон хууль батлан гаргасан нь тус улсад институционал тогтолцоо бүхий усны менежментийн цогц системийг бий болгосон. 1964 оны 12-р сарын 16-ны өдрийн Усны тухай хуулиар голын сав газрын менежментийн талаарх орчин үеийн суурь зарчмуудыг тодорхойлж өгсөн бөгөөд голын сав газрын асуудал хариуцсан 6 байгууллагыг байгуулсан.

Үүнээс бараг 30 орчим жилийн дараа, 1992 онд шинэчлэн баталсан Усны тухай хуулиар голын сав газрын менежментийн төлөвлөгөө бүхий Францын усны менежментийн системийг шинээр бий болгосон. 2000

онд усны сав газруудын төлөвлөлт болон менежментийн суурь үндсийг тодорхойлсон *Усны удирдлагын тогтолцоог* бий болгосон. 2006 он хүртэлх хугацаанд хэд хэдэн муж Европын Холбооны хууль дүрэмд нийцүүлэн усны менежментийн системээ шинэчилсэн.

1964-2007 он хүртэлх усны менежментийн бодлого ба хууль тогтоомжийн хөгжил

- 1964 оны 12-р сарын 16-ны Усны тухай хуулиар голын сав газар дахь усны менежментийн дараах 3 суурь зарчмыг тогтоож өгсөн бөгөөд энэ нь хамгийн төгөлдөржсөн зохицуулалт хэмээн ерөнхийдөө хүлээн зөвшөөрөгддөг. Үүнд:
 1. Томоохон голын сав газрын хувьд төвлөрсөн бус, бие даасан менежменттэй байх;
 2. Орон нутгийн засаг захиргааны байгууллагаас ус ашиглагчид болон усны асуудал хариуцсан төрийн захиргааны байгууллагын төлөөлөгчдөөс бүрдсэн Усны зөвлөл (*агентлаг*) ажиллуулах буюу хамтарсан менежменттэй байх;
 3. Чанарын болон тоон менежментэд зориулсан санхүүгийн урамшууллын арга хэрэгслүүдийг ашиглах зэрэг болно.

Эдгээр зарчмуудыг анх бий болгохдоо голын сав газрын тодорхой хязгаарлагдмал хүрээг хадгалж хамгаалахад түлхүү анхаарсан. Хүрээлэн буй орчныг бохирдлоос хамгаалах үүднээс *бохир усны төлбөр болон усны хэрэглээг бууруулах, усны нөөцийг хадгалах* зорилго бүхий усны хэмжээнд тулгуурласан усны хэрэглээний татвар бий болгох эрх зүйн үндсийг тавьсан.

Түүнчлэн Францын газар нутгийг 6 том голын ай савд хувааж, эдгээрийг хариуцсан Усны агентлагуудыг байгуулсан. Үүнд:

- Adour-Garonne;
- Artois-Picardie;
- Loire-Brittany;
- Rhine-Meuse;
- Rhone-Mediterranean-Corsica;
- Seine-Normandy.

1992 оны 1-р сарын 3-нд батлагдсан хуулиар 1964 оны хуульд тусгагдсан, тодорхой зорилгуудыг хангах үүднээс үндсэн менежмент болон хүрээлэн буй орчныг хамгаалах төлөвлөгөөт зорилтыг хэрэгжүүлэхэд чиглэсэн суурь бодлогыг шинэчлэн сайжруулсан. Ингэхдээ усны эх үүсвэр, усны нөөц гэсэн ойлголтод гадаргын болон гүний ус, далайн эрэг хавийн ус зэрэг хэрэглэгч бүрийн ашиглаж болох бүх төрлийн усыг багтаасан. Үүнээс гадна усны экосистем, намагшилтай газруудыг хүртэл усны менежментийн бодлогод хамруулахаар заасан. Мөн усны нөөцийг эдийн засгийн нөөц гэдэг утгаар нь авч үзсэн.

Усны менежментийг явуулах гол хэрэгсэл нь “*Усны менежментийн мастер төлөвлөгөө*”(SDAGE фр.) юм. Энэхүү төлөвлөгөөгөөр ай сав газар бүрийн түвшинд тохируулан 10-15 жилийн үечлэлтэй менежментийн

төлөвлөгөө боловсруулсан. Харин дээр дурдсан үндсэн 6 ай сав энэ төлөвлөгөөнд ороогүй бөгөөд бусад дэд сав газруудын хувьд орон нутгийн ус ашиглагчид тухайн нутаг дэвсгэртээ ус хамгааллын менежментийг хэрэгжүүлэхээр зохицуулсан.

2000 оны 10-р сард батлагдсан *Усны удирдлагын тогтолцоо* нь Европ дахь харьцангуй төгөлдөржсөн усны менежментийн арга хэрэгсэлд тооцогддог. Үндсэн зорилго нь бүх төрлийн усны нөөц, голын ай савыг экологийн хувьд цэвэршүүлэх зорилготой. Тухайлбал,

- усны нөөцийн тогтвортой менежментийг хэрэгжүүлэх;
- усны экосистемийг бүх төрлийн доройтлоос урьдчилан сэргийлэх;
- хоол хүнсний хангамжид зориулсан сайн чанарын ундны усны хангалттай хэмжээний нөөцийг хамгаалж нэмэгдүүлэх;
- гүний усны бохирдлыг бууруулах;
- аюултай бодисуудыг бүрмөсөн арилгах буюу боломжит хэмжээгээр бууруулах;
- үер болон ган гачигийн аюулын хор нөлөөг бууруулахад оролцох.

Дээрх зорилгуудын хүрээнд *“Усны менежментийн мастер төлөвлөгөө”*-ны дагуу 6 жил тутамд хөтөлбөрийн хэрэгжилтэд хяналт үнэлгээ хийнэ.

Хөтөлбөрийг хэрэгжүүлэх үндсэн арга зам нь мөнгөн хөрөнгө, санхүүгийн урамшуулал, боломжит ажил үүргийг гэрээний үндсэн дээр бусдаар гүйцэтгүүлэх явдал юм.

2004 оны 4-р сарын 21-нд Усны удирдлагын тогтолцоог дэмжих хуулийг баталсан. Энэ хуулиар:

- 2015 он хүртэлх хугацаанд бүх төрлийн усны нөөц, эх үүсвэрүүдийг экологийн хамгийн сайн түвшинд хүргэх;
- аюултай, хортой бодисын бохирдлыг бууруулах, боломжтой бол бүрмөсөн арилгах;
- ус хамгаалах бодлого боловсруулах, хяналт үнэлгээ хийхэд иргэдийн оролцоог нэмэгдүүлэх;
- усны зохистой буюу зөв хэрэглээтэй хэрэглэгчдэд усны татвар, төлбөрийн тодорхой хэсгийг буцаан олгох зарчим бий болгосон.

Мөн энэ хуулиар Усны агентлаг бүр нийтээр дагаж мөрдөх *“Усны менежментийн мастер төлөвлөгөө”* болон үүнд нийцүүлэн тус бүрийн нутаг дэвсгэртээ хэрэгжүүлэх *“Усны менежментийн төлөвлөгөө”-г* боловсруулж хэрэгжүүлэхээр зохицуулсан.

2006 оны 12-р сарын 30-нд Ус болон усны хүрээлэн байгаа орчны тухай хуулийг баталсан. Энэ хуулиар дээрх зорилтуудыг хэрэгжүүлэх үүднээс хоёр суурь зорилго тавьсан. Эдгээр нь:

- Усны хэрэглээ болон усны нөөц хоорондын тэнцвэрийг барих зорилгод тулгуурласан төлбөр, татвар ногдуулах, бууруулах,

нэмэгдүүлэх, урамшуулал олгох зэрэг эдийн засгийн шинжтэй арга хэмжээ авах,

- Ундны ус болон хаягдал бохир ус цэвэршүүлэх байгууламжуудыг нэмэгдүүлэх, эдгээрийн үйл ажиллагааг иргэдэд таниулах, сурталчлах ажил юм.

Усны менежментийн арга хэрэгслүүд болон удирдлагын тогтолцоо:

Усны удирдлагын тогтолцооны үндсэн зарчмын дагуу Франц улсын усны бодлого нь Засгийн газар, орон нутгийн засаг захиргааны байгууллага, ус ашиглагч иргэдийн төлөөллийн хамтын ажиллагаа хэлбэрээр хэрэгждэг. Усны удирдлагын тогтолцоог үндэсний хэмжээний болон орон нутгийн усны ай сав газар гэсэн үндсэн 2 түвшинд хувааж авч үздэг.

Үндэсний хэмжээнд: 1964 оны хуульд тусгагдснаар Байгаль орчны сайдын тогтоолоор баталсан Усны үндэсний зөвлөл усны бодлоготой холбоотой хууль тогтоомж боловсруулах, батлуулах, хэрэгжүүлэх асуудлыг хариуцдаг. Энэхүү зөвлөл нь яамны усны асуудал хариуцсан экспертүүд, орон нутгийн засаг захиргааны байгууллагын төлөөлөл, ус ашиглагч байгууллагуудын төлөөлөлөөс бүрдэнэ.

Орон нутгийн түвшинд: Орон нутгийн түвшинд баримтлах гол эрх зүйн баримт бичиг нь 2000 оны 10 сард батлагдсан “Усны менежментийн систем” юм.

Үүнд зааснаар усны бодлого, усны менежментийг хэрэгжүүлэхдээ Усны агентлаг бүр голын ай сав газрын хороо байгуулах ба хороо нь тухайн орон нутгийн удирлагын төлөөллөөс 40%, ус ашиглагч холбогдох байгууллага, иргэдийн төлөөллөөс 40%, Засгийн газрын төлөөллөөс 20% гэсэн харьцаатайгаар байгуулагдана.

Энэхүү Сав газрын хороо нь Усны менежментийн мастер төлөвлөгөөнд нийцүүлэн гаргасан тухайн нутаг дэвсгэртээ үйлчлэх Усны менежментийн төлөвлөгөө боловсруулж хэрэгжүүлэх үндсэн үүрэгтэй. Өмнө дурдсан ёсоор мастер төлөвлөгөөний хэрэгжилтэнд 6 жил тутам хяналт үнэлгээ хийх ба шаардлагатай тохиолдолд уг төлөвлөгөөг засварлах, нэмэлт өөрчлөлт оруулах эрхтэй.

Усны агентлаг нь хөтөлбөр төлөвлөгөөний хэрэгжилтийг үнэлэх шалгуур үзүүлэлтийг гаргахаас гадна Сав газрын хороонд зөвлөх үүрэгтэй. Агентлагийн санхүүжилт нь ус бохирдуулсаны төлбөр, бохир усыг цуглуулж цэвэрлэсний төлбөр зэргээс бүрдэх ба маш бага хэмжээгээр улсын төсвөөс татаас авдаг. Энэхүү татаасыг зөвхөн бичиг хэргийн буюу удирдлагын зардалд зориулдаг. Усны агентлаг нь ус хэрэглэгчид болон ус бохирдуулагчдаас цуглуулсан мөнгөн хөрөнгийг ус цэвэршүүлэх, усны нөөц болон экосистемийг хамгаалах, усны бодлого болон менежментийн талаар судалгаа шинжилгээ хийхэд зориулна.

Усны агентлаг нь дараах үйл ажиллагааг хэрэгжүүлнэ:

- амралт зугаалгын бүс бий болгож тохижуулах зэргээр голын сав газрыг зохистой хэлбэрээр ашиглах, хөгжүүлэх;

- тогтвортой усны хангамж буюу усны нөөцийн зохистой хэрэглээнд хяналт тавих;
- хур тунадасны усыг тогтоох, хадгалах арга хэрэгслийг бий болгох, дэмжих замаар гадаргын усны нөөцийг нэмэгдүүлэх;
- гадаргын усны бохирдлыг хянах;
- гүний усыг бохирдлоос хамгаалах;
- үер болон далайн түвшнийг хянах;
- усны экосистем болох ойн бүс болон намагшилт бүхий газрыг бохирдлоос хамгаалах, нөхөн сэргээх;
- усны зохистой хэрэглээ бий болгосон, ус болон түүний экосистемийг бохирдлоос хамгаалж нөхөн сэргээсэн тохиолдолд мөнгөн урамшуулал олгох.

Сена мөрний хамгаалалтын талаарх Seine-Normandy-гийн Усны агентлагийн мэдээлэл:

Франц улсын нийслэл Парис хотын дундуур Сена мөрөн урсдаг бөгөөд энэ нь Сена-Норманд голын ай савд багтдаг. Энэхүү сав газарт ойролцоогоор 17,5 сая орчим хүн амьдардаг ба жил бүр 35 сая орчим гадаадын жуулчин ирдэг. Төвийн бүс нутаг учраас суурьшлын бүсийн 80%, ХАА-н үйлдвэрлэлийн 40%, автомашин үйлдвэрлэлийн 60%, газрын тос боловсруулах үйлдвэрлэлийн 37% нь энэ сав газарт оршдог. Иймээс Сена мөрөн нь Францын хамгийн их бохирдолтой хэсэгт тооцогдож байсан ба Оиз, Марн, Ионн гэсэн томоохон голуудаар тэжээгддэг учраас усны нөөц, эх үүсвэрийн хувьд хангалттай хэмжээтэй байсан.

1960-аад он хүртэл маш их бохирдолтой байсан учраас уг голд загас бараг байхгүй, ундны зорилгоор хэрэглэх нь байтугай, усанд орох, сэлэхэд ч хориотой байсан. 1964 онд Усны тухай хууль батлагдснаас хойш уг голыг сэргээх ажил эхэлсэн. Гэвч 1989 он хүртэл харьцангуй удаашралтай явагдаж байсан. 1990 оноос энэхүү ажил эрчимжсэн бөгөөд үүний үр дүнд 1992 онд Усны тухай хуулийг шинэчлэн баталсан.

Одоогоор Сена голын бохирдол 25% хүртэл хэмжээгээр буурч 1 литр усан дахь нитратын хэмжээ 40мг болсон. Гэвч одоо болтол зарим төрлийн хорт бодисууд Сена голд орсоор байна. ХАА-н зориулалттай, хог ургамал, хортон шавьж устгах атразин болон фосфатын төрлийн бодисуудын хэрэглээг бууруулах, хориглох үүднээс усны бохирдлын төлбөрийг нэмэгдүүлэх зэргээр арга хэмжээнүүд авч байгаа ч тэр бүр үр дүнд хүрэхгүй байна. Мөн эрчим хүчний системийн трансформатор, тосон таслуур зэрэг тоног төхөөрөмжид өргөнөөр ашиглагддаг полихлорт бифенилийн бохирдол Сена голд нөлөөлж буй гол аюулын нэг юм. Удаан задардаг органик бохирдуулагч болох полихлорт бифенил (РСВ) нь байгаль дээр задралгүйгээр олон арван жил хадгалагддаг, үр удамд нөлөөлж, хорт хавдар үүсгэдэг онцгой хортой бодис юм. Тосны алдагдал, түүний хаягдлыг зориулалтын бусаар ашигласнаас хөрс, ус, агаар бохирдож, улмаар хүн амьтан хорддог.

2000 онд Сена-Нормандын сав газар дагуу усны бохирдлыг хэмжих, хянах 441 цэг бий болгосон. Үүний 171 нь хүнд металлын бохирдлыг, 120 нь микро бохирдлыг шалгадаг.

1.2 ИБУИНВУ-ын туршлага

Лондон хотын Thames мөрнийг ашиглах, хамгаалахтай холбоотой эрх зүйн зохицуулалт:

Их Британи Умард Ирландын Нэгдсэн Вант улс нь эрх зүйн тогтолцооны хувьд Англо-Саксоны эрх зүйн бүлд хамаарах бөгөөд үүгээрээ манай улсын эрх зүйн тогтолцооноос ялгаатай юм. Тиймээс, Англо-Саксоны эрх зүйн бүлд хамаарагдах улс орнуудын code-код, act - акт, law – хууль гэх эрх зүйн баримт бичиг нь үг зүйн хувьд бүгд монгол хэлээр “хууль” гэж орчуулагдах боловч үйлчлэх хүчин чадлынхаа хувьд Ром-Германы эрх зүйн бүлд хамаарах улс орнуудын “хууль” гэсэн ойлголтоос ялгаатайг анхаарахгүй орхиж болохгүй юм. Өөрөөр хэлбэл “Жишгийн эрх зүй” хэмээгддэг Англо-Саксоны эрх зүйн бүлд хамаарагддаг улс орны хувьд тодорхой нэг асуудлаар гаргасан шүүхийн шийдвэр нь ч хууль адил хүчин төгөлдөр үйлчилж дараагийн ижил нөхцөл байдалд адилхан хэрэглэгддэг бол эх газрын эрх зүй буюу Ром-Германы эрх зүйн бүлд хамрагддаг улс орны хувьд тухайлсан нэг асуудал, нэг объектэд хандаж бие даасан хууль тэр болгон гаргадаггүй онцлогтой юм.

Их Британийн эрх зүйн систем нь улс төрийн байгууламж болон эрх зүйн бүлээс хамааран нийтийн болон бусад гэж ангилагддаг. Үүнээс Английн нийслэл Лондон хотын дундуур урсах Темза /Thames/ мөрнийг хамгаалах асуудлыг зохицуулсан “Темза мөрнийг зохистой ашиглах, хамгаалах акт” /Thames Conservancy Act 1972/ нь Их Британы “Орон нутгийн хууль тогтоомж” /Local act/-д хамаарна.

Темза мөрнийг зохистой ашиглах, хамгаалах акт нь анх 1932 онд батлагдсан бөгөөд 1950, 1959, 1966, 1972 онуудад тус тус нэмэлт, өөрчлөлт оруулсан байна. 1950 болон 1959 онд оруулсан нэмэлт, өөрчлөлтөөр Темза мөрнийг ашиглах, хамгаалахтай холбогдуулан Консерватор³⁴⁰-уудын эрх мэдлийг өргөтгөх, ирээдүйн нөөцөд зориулсан Консерваторуудын орлогын талаар холбогдох нэмэлтүүдийг хуульчлан баталсан байна.

Харин, 1966 оны нэмэлт, өөрчлөлт оруулах тухай актад нэмэлт, өөрчлөлтийн зорилгыг дараах байдлаар тодорхойлсон байна. Үүнд: “Темза мөрнийг зохистой ашиглах, хамгаалах тухай 1932-оос 1959 оны актуудад “Ирээдүйн нөөцтэй холбоотойгоор Темза мөрнийг ашиглах аяллын усан онгоцнуудыг бүртгэх, усан зогсоолуудын бүртгэлийн төлбөр зэрэгтэй холбоотойгоор Темза мөрний Консерваторуудын эрх мэдлийг өргөтгөх болон бусад зорилгоор энэхүү нэмэлт, өөрчлөлтийг оруулж байна” гэж заасан нь тус нэмэлт өөрчлөлтийн ерөнхий агуулгыг тодорхой болгож байна.

³⁴⁰ Темза мөрний Лондон боомтод харьяалагдах нутгийн хил хязгаар доторх хэсгийн болон дээрх хязгаар доторх уг мөрний салааны ус, урсгал, цэвэр тунгалаг байдал зэргийг хадгалах, хамгаалахтай холбоотой бүрэн эрхийг хэрэгжүүлэх эрх бүхий 31 гишүүнийг хэлнэ.

Тус актын сүүлчийн нэмэлт өөрчлөлт болох 1972 оны нэмэлт, өөрчлөлт оруулах тухай актад “Темза мөрөнтэй холбоотой Консерваторуудын эрх мэдэл, тэдгээрийн санхүүжилт, хөрөнгө оруулалт, усны зарцуулалт, гүний усыг хамгаалах болон бусад зорилгоор энэхүү нэмэлт, өөрчлөлтийг оруулав” гэж заажээ. 1972 оны нэмэлт, өөрчлөлтөөр орсон гүний усыг хамгаалах талаарх зохицуулалтыг “Темза мөрнийг зохистой ашиглах, хамгаалах акт”-ын ерөнхий зохицуулалтын талаарх дараах хэсэгт тусгайлан авч үзсэнийг анхаарна уу.

Темза мөрнийг ашиглах, хамгаалах талаарх үндсэн зохицуулалт:

1932 оны Темза мөрнийг зохистой ашиглах, хамгаалах тухай акт нь 14 бүлэг, 267 зүйл, 6 хавсралт бүхий томоохон эрх зүйн акт юм. Тус акт нь дараах харилцааг зохицуулсан байна. Үүнд:

- консерваторуудын бүтэц бүрэлдэхүүн, үйл ажиллагаа;
- усны зохицуулалт болон усан замыг зохистой ашиглах;
- хил хязгаар;
- бохирдлоос урьдчилан сэргийлэх;
- худалдааны хөлөг онгоцнуудын төлбөр;
- усны Зөвлөл болон усны компаниудын усны төлбөр;
- мужийн Зөвлөлүүд болон мужийн дүүргүүдийн хандив;
- төлбөр, хандив, хураамжийн шалгалт;
- санхүүгийн харилцаа;
- хууль зүйн үйл ажиллагаа зэрэг болно.

Хуримтлал болон тухайн актад заасан бусад харилцааг холбогдох бүлэг бүрт нарийвчлан зохицуулсан байна. Түүнчлэн Темза мөрнийг ашиглах тухай хуулиар зөвшөөрөгдсөн аливаа үйл ажиллагаа явуулахад заавал лиценз авах бөгөөд тэрхүү лицензийг авах журам болон төлбөрийн нөхцөлийг тус актаар зохицуулсан байна. Темза мөрний ашиглалт, хамгаалалттай холбоотой аливаа харилцааг энэхүү актаас гадна “Усны нөөцийн тухай”/Water Resources Act/ хууль болон Темза мөрний сав газар дахь Гол мөрний Хэрэг эрхлэх газрын шинэ чиг үүрэг бүхий журам/Thames Conseryancy (New Functions of Riyer Authorities in Thames Catchment Area) Order 1964/ -аар зохицуулдаг.

Тус актад зааснаар “Темза мөрний ай сав газар, түүнчлэн мөрний Лондон боомтын харьяа болон хил хязгаар доторх хэсгийг хамгаалах Консерваторуудын эрх болон үүргийг тодорхойлоход энэхүү актын зорилго оршино” гэжээ.

Темза мөрний Лондон боомтод харьяалагдах нутгийн хил хязгаар доторх хэсгийн болон дээрх хязгаар доторх уг мөрний салааны ус, урсгал, цэвэр тунгалаг байдал зэргийг хадгалах, хамгаалахтай холбоотой бүрэн эрхийг 1894-1924 оны Темза мөрнийг зохистой ашиглах хамгаалах тухай актын дагуу Консерваторуудад олгосон. Тус актын Консерваторуудын бүтэц, бүрэлдэхүүн, үйл ажиллагааг зохицуулсан 2-р бүлгийн 12 дугаар зүйлийн 3-т зааснаар Консерваторууд нь 31 хүнээс бүрдэх бөгөөд тэднийг дараах субъектүүд томилно. Үүнд:

- Хөдөө аж ахуй, загасчлалын яамнаас 1;
- Худалдааны зөвлөлөөс 1;
- Зам тээврийн яамнаас 2;
- Боомтын газраас 1;
- Усны зөвлөлөөс 2;
- Лондон хотын зөвлөлөөс 1;
- Корпорациас 1 гишүүнийг томилох бөгөөд үлдсэн 22 гишүүнийг Темза мөрөн дайран урсдаг Английн бусад муж болон Лондон хотын эргэн тойронд орших бусад хот, дүүргүүдийн Зөвлөлөөс тус актад тусгайлан заасан тооны хүмүүсийг тус тус томилдог байна.

Ийнхүү томилогдсон Консерваторууд нь Темза мөрнийг ашиглах, хамгаалахтай холбоотой дүрэм журмыг тогтоох бүрэн эрхтэй бөгөөд үйл ажиллагааны үндсэн хэлбэр нь хуралдаан юм. Жил бүрийн 4-р сард тогтмол хуралдах бөгөөд улирлын болон онцгой хуралдааныг хуралдуулж болно. Шаардлагатай гэж үзсэн тохиолдолд хороод байгуулан ажиллаж болно.

Консерваторууд нь жил бүр Парламентын 2 танхимд жилийн ажлын тайлангаа тайлагнах үүрэгтэй.

Консерваторууд нь Темза мөрний тус актаар заасан хил хязгаар доторх хэсгийн Эзэн хааны мэдлийн газраас бусад аль ч эдлэн, газар, эрэг, ус зэрэгт үзлэг шалгалт хийх зорилгоор нэвтрэх, Темза мөрний дээгүүр дамжин өнгөрөх усан онгоц, завь, гаталга онгоц зэрэг бүхий л төрлийн усан тээврийг сайжруулах, гүүр, зам зэргийг шаардлагатай гэж үзвэл засах, өөрчлөх, өргөтгөх эрхтэй. Энэхүү чиг үүргүүдийнхээ хүрээнд консерваторуудын эдлэх эрх, хүлээх үүргийн талаарх нарийвчилсан зохицуулалтыг 2 бүлгийн 40 орчим заалтаар зохицуулсан байна.

Тус актын 3 дугаар бүлэгт лиценз бүхий үйл ажиллагааг зохицуулсан байна. Тухайлбал тус актаар дараах үйл ажиллагаанд лиценз буюу зөвшөөрөл олгохоор зохицуулсан. Үүнд :

- Темза мөрний ёроолоос хайрга, элс, шороо авах, ашиглах бол заавал консерваторуудаас зөвшөөрөл, лиценз авах шаардлагатай бөгөөд зөрчсөн этгээдэд үйлдэл тус бүр дээр нь хариуцлага оноож торгоно;
- Хувь хүн нь усан тээврийн хөгжил, хөдөлгөөн зэрэгт саад болохооргүй бол өөрийн эзэмшлийн газрын зэргэлдээ хөлөг онгоц, завины зогсоол хийхэд консерваторууд зөвшөөрлийг саадгүй олгоно³⁴¹;
- Консерваторууд нь Темза мөрний дагуух усны ашиглалтыг зохицуулах бүрэн эрхтэй бөгөөд тус мөрөн дагуу байрлах усан тээрэм болон бусад хэлбэрээр усыг ашиглахад түрээсийн лиценз, зөвшөөрөл олгох эрхтэй.

Дээрх зөвшөөрлийг олгохдоо Темза мөрөн дээрх усан замын хөдөлгөөнийг хязгаарлаж байгаа эсэх, хуулиар тухайн газраас ус авч

³⁴¹ 1932 оны Темза мөрнийг зохистой ашиглах, хамгаалах тухай акт, 60-р зүйл

ашиглах эрх бүхий хүмүүсийн эрхийг хөндөж байгаа эсэхийг харгалзан үзсэний үндсэн дээр шийдвэр гаргана.

Түүнчлэн, мөрөн болон мөрний салаа усны урсгал, цэвэр байдлыг үргэлж хангах нь консерваторуудын үүрэг юм. Хэрэв хэн нэгэн хувь хүн хуулинд /актад/ зааснаас бусад шалтгаанаар доорх зөрчил үйлдсэн болох нь нотлогдсон тохиолдолд үйлдэл болгонд нь хариуцлага тооцож, зохих торгуулийн шийтгэл онооно. Үүнд:

- мөрний усны урсгал болон салаадын цэвэр тунгалаг байдалд нөлөөлөхүйц хэмжээний хайрга, шороо, шавар, хог хаягдал, үнс зэргийг мөрөнд хаях;
- санаатайгаар тос, давирхай зэргийг мөрний ус, урсгалд хаях, урсгах;
- мөрний урсгал, салаа руу бохир ус зайлуулах суваг шуудуу ухах, бүх төрлийн хортой болон бохир шингэн, хатуу биетийг мөрөнд урсгах, хаях;
- санаатайгаар аливаа хортой болон бохир шингэн, хатуу биетийг бохир усны зайлуулах сувгаар мөрний усанд хаях зэрэг үйлдэл орно.

Дээрх тохиолдлуудад Консерваторууд нь тухайн зөрчлийг үйлдсэн этгээдэд хориглосон үйлдлийг таслан зогсоох талаар шаардлагыг бичгээр өгнө. Шаардлагатай тохиолдолд Консерваторууд шаардлагын хугацааг сунгах боломжтой. Шаардлагыг авсан хүн нь тогтоосон хугацаанд багтаан бохирын урсгалыг зогсоох үүрэгтэй бөгөөд гаргасан зөрчлөө таслан зогсоогоогүй тохиолдолд шаардлагад заасан хугацаа дууссан үеэс эхлэн өгсөн шаардлагыг биелүүлээгүй хоног бүрээр тооцож торгох шийтгэл ногдуулна. Зөрчил гаргасан этгээд хувь хүн бол түүнд зохих хэмжээгээр торгох шийтгэл ногдуулах бөгөөд зөрчил гаргагч нь аж ахуйн нэгж бол тухайн аж ахуйн нэгжийг торгохоос гадна Темза мөрний ус, түүний тунгалаг байдалд учруулсан бохирдлыг өөрийн зардлаар арилгах, нөхөн сэргээх шийтгэл ногдуулна.

“Темза мөрнийг зохистой ашиглах, хамгаалах тухай акт”-аар Темза мөрний усыг ашиглах, Темза мөрөнд бохирдол үүсгэлгүйгээр зөвшөөрөгдсөн хэмжээнд, зөвшөөрөгдсөн төрлийн үйл ажиллагааг явуулахтай холбогдсон зөвшөөрөл, төлбөр хураамж, татвар, Темза мөрний усны ашиглалтад тавих хяналт болоод бохирдуулсан тохиолдолд хариуцлага тооцох журам зэргийг энэхүү актаар зохицуулсан байна.

1972 оны нэмэлт өөрчлөлтөөр Темза мөрний хамгаалалтын асуудалд ихээхэн анхаарал хандуулсан байх бөгөөд хамгаалалтын аливаа арга замыг Консерваторууд хуралдаанаар шийдвэрлэхээр заасан. Тус нэмэлт, өөрчлөлт оруулах тухай актын 14 дүгээр зүйлд мөрний хамгаалалтын талаарх зохицуулалтуудыг оруулсан.

Темза мөрөн болон Лондонгийн ойролцоох газруудын газрын гүний ус бохирдсон буюу бохирдож болзошгүй байгаа тохиолдолд

Консерваторууд шаардлагатай гэж үзвэл дараах хамгаалалтын арга хэмжээг авна. Үүнд:

- а) Консерваторуудын тохиромжтой гэж үзсэн арга замаар уг бохирдлыг үүсгэж байгаа буюу үүсгэж болзошгүй байгаа зүйлийг зайлуулах, цэвэрлэх;
- б) усны бохирдлоос сэргийлэх, бохирдлын хэмжээг багасгах арга хэмжээг авах.

Дээрх зүйлд заасан бохирдол болон бохирдлын болзошгүй байдал нь аливаа этгээдийн буруутай үйлдэл болон хариуцлагагүй байдлаас шалтгаалсан бол холбогдох зардлыг тухайн этгээдээр нөхөн төлүүлэх ба тухайн этгээдийн буруутай үйлдэл болон хариуцлагагүй байдлаас шалтгаалаагүй болох нь тогтоогдсон, мөн шаардлагатай бүх урьдчилан сэргийлэх арга хэмжээг авсан ч тухайн этгээдийн хяналтаас гадуурх нөхцөл байдлаас үүдэн бий болсон нь тогтоогдсон тохиолдолд нөхөн төлбөрийг авахгүй байхаар заасан байна.

Темза мөрнийг зохистой ашиглах, хамгаалах тухай актаар Темза мөрний урсгал ус, газрын гүний усны бохирдол болон нөөцийн хомсдолоос урьдчилан сэргийлэх, мөрнийг ашиглах, хамгаалах, мөрнийг хамгаалах санхүүжилтийг бий болгох зэрэг бусад бүх эрх хэмжээг Консерваторуудад олгосон нь тухайн актын үндсэн үзэл баримтлал юм.

1.3 БНХАУ-ын туршлага

“Бээжин хотын усны бохирдлоос хамгаалан сэргийлэх, сэргээх тухай тогтоол”-ыг 2010 оны 11-р сарын 19-ний өдөр Бүх Ардын Байнгын хорооны 21 дэх удаагийн хуралдаанаар баталсан ба энэ тогтоол нь 2011-р оны 3-р сарын 1-ний өдрөөс хүчин төгөлдөр мөрдөгдсөн. /Тогтоолын холбогдох заалтуудыг хэсэгчлэн оруулав./ Үүнд:

5-р зүйл: хот, дүүрэг, тосгоны орчныг хамгаалах захиргааны удирдах салбар нь тухайн засаг захиргааны нэгжийн доторх усыг бохирдлоос сэргийлэх, нэгдсэн хяналт тавих удирдлагыг хэрэгжүүлнэ;

Хот, дүүрэг, тосгоны орчны усны захиргааны удирдах салбар нь тухайн засаг захиргааны нэгжийн доторх усны нөөцийн хамгаалал ба ус дахин цэвэршүүлэн ашиглах удирдлага, бохир ус зайлуулах ба усан замын сувгийг сэргээх гэх мэт нэгдсэн ажлыг хариуцна.

8-р зүйл: Хотын Ардын Засгийн газар нь усны орчин тойрны чанарын стандарт, Бээжин хотын усны орчин тойрны чанарын үзүүлэлт ба эдийн засаг, технологийн нөхцөлийг харгалзан үзэж усны бохирдлыг зайлуулах стандарт тогтоож, түүнийг хатуу баримтлах ба тогтмол хугацаанд стандартын хэрэгжилтэд үнэлгээ хийж, тухайн цаг үед нь нийцүүлэн өөрчилнө.

12-р зүйл: Хотын орчны усны захиргааны удирдах салбар нь холбогдох салбаруудтай хамтран усны бохирдлоос сэргийлэх, сэргээх, усны нөөцийг нээн ашиглах талаарх тусгай хэтийн төлөвлөгөөг үндэслэж

зарим томоохон голуудыг сэргээх хэтийн төлөвлөгөөг боловсруулж хэрэгжүүлнэ.

14-р зүйл: Хотын Ардын Засгийн газар нь усны сав газрын усны орчны чанарын байдлаас хамааран гол, усны бохирдлын хяналтыг нэмэгдүүлэх болно.

26-р зүйл: Бээжин хотод дараах үйлдлийг хориглоно:

- ус руу тосны төрөл, хүчил, шүлт, хүчтэй хортой хаягдал шингэн зайлуулах;
- усанд хэтэрхий их тосны төрөл эсвэл хортой бохирдсон зүйл ба машин, агуулах сав угаах;
- ус руу үйлдвэрийн хог хаягдал асгах;
- гол, нуур, усан замын суваг болон усан сангийн хамгийн өндөр усны түвшнээс дооших голын сайранд хог хаягдал, бусад хортой зүйл хаях;
- хайрга, чулууны нүх, үйлдвэрийн нүх, голын сайранд нүх ухан бохир ус зайлуулах, асгах эсхүл хог хаягдал хадгалах болон бохирдсон зүйл, бохир усыг аажмаар урсуулах замаар зайлуулан асгах;
- фосфор агуулагдсан угаалгын бүтээгдэхүүн үйлдвэрлэх ба худалдан борлуулах зэрэг болно.

27-р зүйл: Бээжин хот нь усанд хортой бохирдсон зүйлийг зайлуулах асуудалд хатуу хяналт тавина.

28-р зүйл: Ус руу цацраг идэвхит хатуу биетэй хог хаягдал эсвэл өндөр цацраг идэвхт бодис агуулсан хог хаягдал зайлуулахыг хориглоно.

29-р зүйл: Сургууль, эмнэлэг, эрдэм шинжилгээний байгууллагын лаборатор, сорилын өрөө, химийн лабораторын бий болгосон хаягдал шингэнийг улсын болон уг хотын аюултай хог хаягдлын холбогдох дүрэм журмын дагуу аюулгүй байдлыг ханган зайлуулна. Харин бохир усны хоолойгоор зайлуулах эсвэл шууд ус руу зайлуулахыг хориглоно.

33-р зүйл: Усыг их хэмжээгээр бохирдуулдаг ба их хэмжээгээр ус ашигладаг үйлдвэрүүдийг хязгаарлана. Худаг гаргах, арьс шир боловсруулах, цахилгаан эмчилгээ /гальюанизаци/, будгийн үйлдвэр, төмөрлөг хайлуулах үйлдвэр, хлор шүлт, химийн бордоо нийлүүлэх, коксжуулах зэрэг усыг онцгой бохирдуулах төслийг шинээр байгуулах ба өргөтгөхийг хориглоно.

55-р зүйл: Ундны усны нөөцийг хамгаалах бүсийг тогтооно. Ундны усны нөөцийн хамгаалалтын бүсийг нэгдүгээр ба хоёрдугаар зэргийн хамгаалалтын бүс гэж хуваана. Ундны усны нөөцийн хамгаалалтын бүсийн гадна хэсэг газрыг зөвшөөрсөн хамгаалалтын бүс болгон тогтоож болно.

56-р зүйл: Ундны усны нөөцийн нэгдүгээр зэргийн хамгаалалтын бүс газарт ус түгээх тоног төхөөрөмж ба усны нөөцийг хамгаалахтай

холбогдолгүй барилга байгууламж шинээр барих, өөрчлөх, өргөтгөхийг хориглоно. Өмнө нь баригдсан ус түгээх тоног төхөөрөмж ба усны нөөцийг хамгаалахтай холбогдолгүй барилга байгууламжийг Хот эсвэл дүүрэг, тосгоны Ардын Засгийн газрын захирамжаар татан буулгах эсвэл үйл ажиллагааг нь зогсоох арга хэмжээ авна.

Ундны усны нөөцийн нэгдүгээр зэргийн хамгаалалтын бүс дотор аялах, загас барих, эсвэл ундны усыг бохирдуулж болохуйц бусад төрлийн үйл ажиллагаа явуулахыг хориглоно.

57-р зүйл: Ундны усны нөөцийн хоёрдугаар зэргийн хамгаалалтын бүс газарт цэвэршүүлэх байгууламжийг шинээр барих, өөрчлөх, өргөтгөхийг хориглоно. Өмнө нь баригдсан цэвэрлэх байгууламжийг Хот эсвэл дүүрэг, тосгоны Ардын Засгийн газрын захирамжаар татан буулгах эсхүл, үйл ажиллагааг нь зогсооно.

Ундны усны нөөцийн хоёрдугаар зэргийн хамгаалалтын бүс газарт аялж байгаа этгээдэд ундны усыг ямар нэгэн байдлаар бохирдуулж болохуйц үйлдэл хийхийг хориглоно.

59-р зүйл: Газрын гадарга дээрх ундны усны нөөцийн хамгаалалтын бүс дотор дараах үйл ажиллагааг явуулахыг хориглоно:

- хортой, бохирдсон зүйл ачсан машин тэргийг оруулах;
- хөдөө аж ахуйн тариалангийн үйл ажиллагаа эрхлэх;
- усан дээрх аялал, усанд сэлэх эсвэл усны нөөцийг бохирдуулж болох бусад төрлийн үйл ажиллагаа явуулах.

66-р зүйл: Бээжин хот нь усны нөөцийг нээн хэрэглэх ба усны бохирдлоос сэргийлэн усны хэрэглээний нийт хэмжээг хянах, усыг дахин цэвэршүүлэн хэрэглэхийг дэмжих, усны хэрэглээ болон усны нөөцийг тэнцвэржүүлэх, газрын гадаргын усыг буцаан сэргээх, газар доорх усны зохистой түвшинг хангах бодлогыг баримтална.

67-р зүйл: Хотын усны захиргааны удирдах салбар нь холбогдох хотын орчин тойрныг хамгаалах захиргааны удирдах салбартай хамтран хотын гол, голын тасалдал, голын сав газрыг сэргээх хэтийн төлөвлөгөөг боловсруулан хэрэгжүүлнэ.

1.4 БНСУ-ын туршлага

БНСУ-ын төв дундуур том, жижиг 2 гол урсан өнгөрдөг. Хан мөрөн нь Сөүл хотын дундуур урсдаг хамгийн том гол бөгөөд мөн хотын дундуур урсдаг жижигхэн гол нь Чонгэчон /Chonggechon/ юм. Эдгээр 2 голын хувьд тусгайлан зохицуулсан хууль байхгүй боловч Хан мөрний цэцэрлэгт хүрээлэнгийн үйл ажиллагааг удирдан зохион байгуулах тогтоол /2010-3-1/, Чонгэчон голыг сэргээн засварлах төлөвлөгөөг батлан гаргасан байна.

Чонгэчон /Chonggechon/

Чонгэчон нь анх нилээд том гол байсан бөгөөд цаг хугацаа, хотжилтийн нөлөөгөөр багасч ширгэхэд хүрсэн тул 2002 онд хотын захирагч “Чонгэчон голыг сэргээн засварлах төсөл”-ийг хэрэгжүүлэхээр болж 2 жилийн хугацаанд хэрэгжиж дууссанаар өнөөгийн гадаад,

дотоодын жуулчдын нүдийг булаасан, хүн бүрийн очих дуртай газар болсон. Энэхүү голын урсгалыг өөрийнх нь ундарга болон Хан мөрний уснаас татан авч хэвийн хэмжээнд урсгадаг.



Сүүл хотын Хан мөрний цэцэрлэгт хүрээлэнгийн байгууламж байгуулах болон удирдан зохион байгуулах тухай Хууль зүйн яамны тогтоол

1-р зүйл: Энэхүү тогтоол нь хотын оршин суугчдын эрүүл чийрэг байдлыг хангах, чөлөөт цагаа зөв боловсон өнгөрүүлэх, эрүүл дасгал хөдөлгөөнийг дэмжих зорилгоор Хан мөрний эрэгт шаардлагатай байгууламж байгуулах, түүнийг зохион байгуулахтай холбоотой харилцааг зохицуулна.

2-р зүйл: Энэхүү тогтоолд дурдсан ард иргэдэд зориулсан байгууламжид дараах байгууламжууд хамаарна. Үүнд:

1. Усан дээрх байгууламж:

- а) Усан онгоц, усан онгоцны зогсоол, дарвуулт завь;
- б) Бусад усан дээр ашиглаж болох байгууламжууд.

2. Биеийн тамир, спортын байгууламж:

- а) Хөл бөмбөг, гар бөмбөг, бейсболын талбай /хүүхдийн болон том хүний/, теннисийн талбай, бадминтоны талбай, Солонгос үндэсний нум сумын талбай, тоглоомын талбай, гольфийн талбай;
- б) Түүнчлэн хүмүүсийн өдөр тутмын эрүүл чийрэг амьдралыг дэмжихэд шаардлагатай байгууламжууд хамаарна.

3. Амралтын байгууламж:

- а) Усан оргилуур, усан сан, загас барих тусгай тохижуулсан цөөрөм;
- б) Ард иргэдийн амралт чөлөөт цагаа өнгөрүүлэхэд шаардлагатай бусад зүйлс.

4. Суралцах байгууламж:

- а) Байгаль орчны сургалтын танхим, экологи, байгаль орчны сургалтын ажилтан, зөвлөгөө өгөх төв, яриа лекц хийх танхим.

5. Тоглоомын байгууламж:

- а) Хүүхдийн тоглоомын талбай, унадаг дугуй унах талбай, нисэх онгоц болон бусад төрлийн техникийн загвар;
- б) Түүнчлэн бусад шаардлагатай хэрэгсэл.

6. Цэцэрлэгт хүрээлэнгийн тохижилт:

- а) Автомашины зогсоол, ариун цэврийн өрөө, унадаг дугуйн зогсоол, гэрэлтүүлэг, сүүдрэвч;
- б) Түүнээс гадна цэцэрлэгт хүрээлэнг тав тухтай болгоход шаардлагатай зүйлс.

7. Цэцэрлэгжүүлэлт:

- а) Зүлэгжүүлэгт, цэцгийн мандал, зэгстэй талбай, арвайн талбай, өвстэй талбай;
- б) Цэцэрлэгт хүрээлэнгийн өнгө үзэмж, тав тухыг сайжруулахад шаардлагатай зүйлүүд.

3-р зүйл: Сөүл хотын дарга нь Хан мөрний цэцэрлэгт хүрээлэн дэх иргэдийн ашиглах байгууламжуудыг удирдан зохион байгуулна.

4-р зүйл: Хотын дарга 3 дугаар зүйлд заасны дагуу Хан мөрний цэцэрлэгт хүрээлэнгийн байгууламжийг удирдах, зохион байгуулахтай холбоотой үүргээ Засгийн газар болон бусад хуулийн этгээд, байгууллага, иргэнээр захиалан хийлгэж болно.

Гүйцэтгэгч захиалгыг 3 жилийн хугацаанд хийж гүйцэтгэнэ. Бусад шаардлагатай харилцааг журмаар зохицуулна.

Хан мөрний хяналтын хорооны дүрэм /Ерөнхийлөгчийн 22068 тоот захирамж/

3 дугаар зүйл: Хяналтын хороо

1. Хорооны хурал нь байнгын болон түр хурал гэж ангилагдах бөгөөд байнгын хурал нь хагас жилд нэг удаа хуралдана. Харин түр хурал нь шаардлага гарсан үед хуралдана.

2. Хорооны дарга нь хорооны хурлыг зарлан хуралдуулах бөгөөд хурлыг даргална.

3. Хорооны хурал нь хүрэлцэн ирсэн гишүүдийн 2/3-ын саналаар шийдвэрээ гаргана.

4. Хорооны дарга гишүүн шаардсан, шаардлагатай гэж үзвэл холбогдох нутгийн удирдлагын байгууллагын дарга болон мэргэжлийн хүмүүсийг оролцуулж болно.

Санал хүсэлт барагдуулах хороо

1. Санал хүсэлт барагдуулах хороо нь дарга, 23 хүний бүрэлдэхүүнтэй байна.

2. Санал хүсэлт барагдуулах хорооны гишүүдэд хотын дарга болон бусад хотуудын даргын санал болгосон тусгай хот, өргөтгөсөн хот, мужийн иргэн тус бүр нэг хүн, иргэний нийгмийн байгууллагын нэг хүн, аж үйлдвэрийн төлөөлөл, хүрээлэн буй орчныг хамгаалах байгууллагын нэг хүн тус тус байна.

3. Санал дүгнэлт барагдуулах хорооны гишүүн нь 2 жилээр сонгогдох бөгөөд нэг удаа улиран ажиллаж болно.

4 дүгээр зүйл. Ажилчдын холбоо

- а) Ажилчдын хороо нь дараах ажлуудыг хийж гүйцэтгэнэ.
 - хорооны зөвлөгөөнөөр хэлэлцэх асуудлыг тогтоох;
 - хорооноос итгэмжлэн өгсөн ажлууд;
 - хорооны даргаас зааварчилсан ажлуудыг хийж гүйцэтгэнэ.
- б) Ажилчдын хороо нь хорооны даргыг оролцуулан нийт 10 хүний бүрэлдэхүүнтэй байна.

5 дугаар зүйл. Хорооны Тамгын газар

- а) Хороо нь Тамгын газартай байна.
- б) Тамгын газар нь шаардлагатай гэж үзвэл семинар, телевизийн нэвтрүүлэг хийж олон нийтэд цацаж болно.

1.5 ОХУ-ын туршлага

ОХУ-ын нийслэлийн энэхүү бүс нутаг нь /Зураг 1/ 10 сая гаруй хүн амтай, олон салбарын үйлдвэрлэл хөгжсөн, орон сууц, албан байгууллагын барилга байшингийн нягтаршил ихтэй тул их хотын ус суваг, усан хангамжийн асуудал төрийн болон нутгийн удирдлагын түвшинд, ялангуяа ОХУ-ын Дум, Засгийн газрын анхаарлын төвд байнга байдаг.

Зураг 1. Москва голын сав газар (цайвар хэсэг)



Үйлдвэрлэл, ахуйн усан хангамжийн тулгамдсан асуудлууд хэр зэрэг оновчтой, зөв зохистой шийдэгдсэнээс хотын эрүүл ахуй, байгаль экологийн оршин тогтнох үндэс суурь нь зүй ёсоор хангагдана. Нэг хүнд ногдох ус, усан хангамжийн үзүүлэлтээр ОХУ дэлхийд (Бразил, Канадын дараагаар) 3 дугаарт жагсдаг.

ОХУ-ын нийслэл Москва хотын дундуур Москва гол урсдаг. Москва хот орчмын нутаг дэвсгэрт нийтдээ том жижиг 140 гол горхи (үүний 70 орчим нь бага гол), 4 нуур, 400 гаруй цөөрөм бий. Яуза, Сетунь, Городня,

Сходня, Нищенка Истра зэрэг голууд нилээн томд тооцогдох бөгөөд тухайн нутаг дэвсгэр дээрх гол мөрний дийлэнх урсац Москва голыг тэтгэдэг байна. Тус хотын газар доогуур урсдаг Нищенка, Пресня, Таракановка, Неглинная зэрэг хэд хэдэн гол бий. Газар доорх голууд цас, бороо, хөрсний усаар тэжээгдэж урсацын хэмжээ нь өөрчлөгдөж байдаг. Жишээ нь, Неглинная гол газар доогуур 7 км урсаж, жил болгон дор хаяж 1.5 сая м³ усаар Москва голыг тэжээдэг.

Зураг 2. Москва хот ба Москва гол

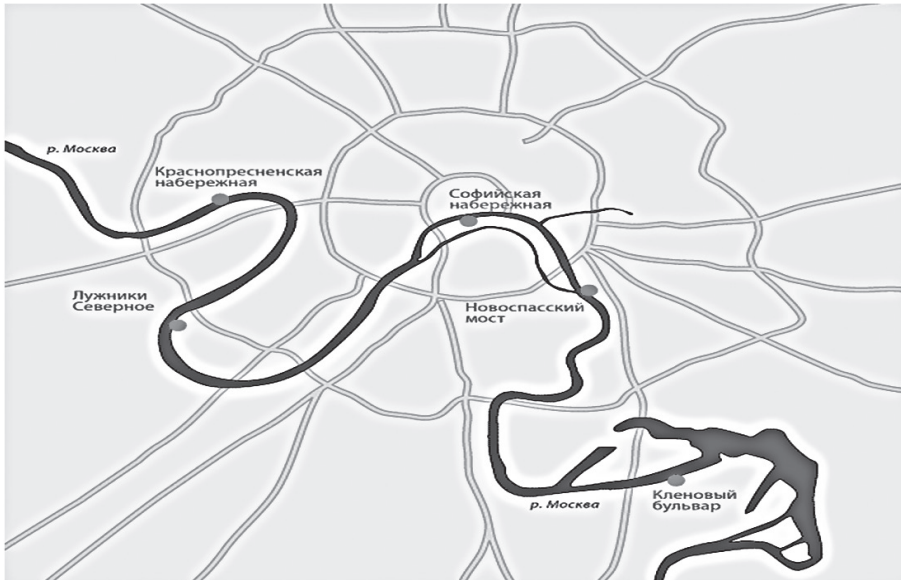

Москва хотын усан объектууд бүхэлдээ тухайн газрын гадаргын усыг зайлуулах, хөрсний усыг сэлгэх “тохируулгын” бүхэл цогц, нийлмэл систем юм. Москвагийн жижиг голуудыг хамгаалахгүйгээр Москва голыг хамгаалах тухай ярих боломжгүй гэж үздэг. Тиймээс энэ нь бодлогын түвшинд тусгалаа олж Москвагийн удирдлага нийслэлийнхээ нутаг дэвсгэр дэх жижиг голуудыг сэргээн тордох, эрүүлжүүлэн хамгаалах эрх зүйн баримт бичгийг батлан хэрэгжүүлж байна. Москвагийн жижиг голуудын хамгаалалтын бүсийг тогтоосон нь дээрх концепцийн дагуу хийгдсэн ажил байв. Мөн Москвагийн голуудын голдрилыг гүнзгийрүүлэх арга хэмжээг авч ажиллаж байна.

Нийслэл дэх усны нөөцийг хамгаалах ажилд хамгийн их хүндрэл учруулж байгаа асуудал бол гадаргын хог хаягдал голын голдрилд орох, голын эрэг тохойд хог хаягдал асгах, мөн түүнчлэн их хотын бохирын хаягдал гүйцэд цэвэрлэгдэлгүйгээр ариутгах татуургын сүлжээгээр дамжин голын усыг бохирдуулж байгаа явдал юм. Томд тооцогдох 200 гаруй үйлдвэр Москва голд хаягдал усаа нийлүүлж байгаа нь байгаль хамгаалал талаасаа эрсдэл дагуулсан үйл ажиллагаа юм.

Хүрээлэн байгаа орчинд сөрөг нөлөө бүхий үйл ажиллагаа эрхэлдэг 30000 гаруй үйлдвэрийн газар Москвад бий. Хотын нутаг дэвсгэрт аж үйлдвэрийн 71 тусгай бүс, 14 дулааны цахилгаан станц, 63 районы дулааны станц, 1000 гаруй уурын зуух төвлөрчээ. Москва хотын автопарк 3 сая автомашинаас бүрдэх ба зөвхөн авто тээврийн байгууллага 2500 орчим байна. Москва хот 4 сая тонн ахуйн хог гаргадаг, үүнийхээ 3 сая тонныг нь булдаг, 300 мянган тонныг нь шатаадаг, 700 мянган тонныг нь ялган боловсруулж 2 дахь түүхий эдээр ачуулдаг байна. Товчхондоо, ийм “хүнд нөхцөл”-д Москва гол урсдаг. Москва гол зөвхөн Москва хотыг бус өөр олон хот сууринг дайран урсдаг.

Москва голын бохирдолт, түүнийг бууруулах арга хэмжээ

Москва голын бохирдолт хэвийн хэмжээнээс хэтэрсэн байдлаар олон жил явж ирсэнийг мэргэжилтнүүд байгалийн өөрөө цэвэрших чадамжаас давсан үзүүлэлт хэмээн үздэг. Байгаль экологийн иймэрхүү ноцтой нөхцөл байдал зөвхөн Москва голын ай савд ч үүсээд байгаа юм биш нэлээд хавтгайрсан шинжтэй байна гэж үзжээ.

Москва голын бохирдлын хамгийн гол үзэгдэл нь түүний ёроолд хуримтлагдсан “байгалийн биш” лаг тунадас юм. Зарим газрын ийм тунадас хатуурч зузааран доор нь хийн хуримтлал үүсч байдаг. Москвагийн Засгийн газрын Хүрээлэн байгаа орчныг хамгаалах асуудал эрхэлсэн департаментаас нийслэлийн хэмжээнд ажиллаж байгаа ус цэвэрлэх, ариутгах татуургын 109 байгууламжийн нийт хүчин чадал хангалтгүй байна хэмээн мэдээлсэн байдаг.

Москва хотын захиргаанаас Москва голыг хамгаалах асуудалд ихээхэн анхаарч байна. 1999 оноос ОХУ-ын нийслэл Москва хот экологийн бодлогоо өөрчлөх бодлогын баримт бичиг болох “Их хотын экологийн аюулгүй байдлыг хангах концепц”-ийг боловсруулан баталж, мөрдөж байна. Энэхүү бодлогын баримт бичгийн хүрээнд хотын байгаль орчныг хамгаалах талаар эрх зүйн хэм хэмжээ тогтоосон 100 гаруй хууль тогтоомж батлагдан гарчээ. Бодлогын хэрэгжилтийг хангах зорилгоор 2020 он хүртэлх суурь программ (хөтөлбөр)³⁴²-ыг баталсан.

ОХУ-ын Усны кодексийн байгаль орчныг хамгаалах чадамж, агуулгын зарим онцлог

Москва хот байгалийн усан объектоор баялаг тул засаг захиргааны зүгээс зөвхөн нэр бүхий нэгээс хоёр голыг хамгаалах тухай ярихаасаа илүү усан санг бүхэлд нь хамгаалах чиглэлд түлхүү анхаардаг байна.

ОХУ-д 2006 оноос “Усны нэгдсэн шинэ кодекс” үйлчилж эхэлсэн. Энэ хуулийг олон нийт, хууль хэрэгжүүлэгчийн зүгээс шүүмжилж байсан ч эдүгээ Москвагийн усан санг хамгаалахад мөрддөг эрх зүйн гол баримт бичиг болоод байна. Тухайлсан 1-2 гол мөрнийг хамгаалахад зориулсан хууль гаргасан тохиолдолд Усны кодекс нийтлэг байдлаар мөрдөгдөхгүй байх магадлалтай гэж үздэг.

³⁴² Целевая экологическая программа, определяющая ключевые направления в области охраны окружающей среды и природопользования г. Москвы;

Усны кодекс (цаашид “Кодекс” гэх)-ийн 55 дугаар зүйлд усан объектийг өмчлөгчийн гол, ус хамгаалах чиглэлээр хүлээх үүргийг зааж өгсөн. Ялангуяа гол өмчлөгчийн хувьд төрийн үүргийг тодорхой болгосон. Төр энэхүү үүргийг хэрэгжүүлэх үүднээс бүтцийн байгууллагуудыг зохих ёсоор байгуулдаг ба Усны нөөцийн холбооны агентлаг, ОХУ-ын Байгалийн баялгийн яам, Эрүүл ахуй, ариун цэвэр, халдвар судлалын байгууллага (Госкомсанэпиднадзор)-ууд нь энэхүү үүргийг хэрэгжүүлнэ. Хувьчлагдсан усан объектийг өмчлөгч нь усыг бохирдуулахгүй байх, бохирдсон тохиолдолд хорт нөлөөллийг саармагжуулах үүрэг хүлээнэ.

1997 онд “Хотын хүн ам, нутаг дэвсгэр, хүрээлэн буй орчныг байгалийн болон техноген шинж чанартай гэнэтийн аюул ослоос хамгаалах санхүүгийн баталгааны тухай” Москва хотын хууль батлагдан (1997.11.5., хууль №46) хэрэгжиж байна. Энэ хуулийн 13 дугаар зүйлд зааснаар, үйл ажиллагаа нь осол аваарын улмаас (хүний хүчин зүйлээс хамааран) доголдож, улмаар байгаль орчныг огцом бохирдуулах, оршин суугчдыг хордуулах, айлган түгшээх магадлалтай, аюултай үйлдвэрлэл эрхэлдэг үйлдвэрийн газруудад аюулын зэргийн ангилал тогтоож, мөн хуулийн 39 дүгээр зүйлд зааснаар, тодорхой ангилалд багтсан аюул үүсгэх магадлалтай аж үйлдвэрийн объектууд нь нийгэмд учруулж болзошгүй ирээдүйн эрсдэлээс өөрийгөө болон нийгмийг хамгаалах баталгаа болгож “экологийн даатгалд” заавал даатгуулах ёстой юм.

“Усны хамгаалалт бүхий газар, ойг ашиглах журам”-ыг зөрчсөн тохиолдолд иргэнд 3000-5000 руб, албан тушаалтанд 40000-50000 руб, хуулийн этгээдэд 200000-300000 рублийн торгууль ногдуулах эсвэл захиргааны журмаар 90 хүртэл хоногоор үйл ажиллагааг нь зогсоох, хуулийн этгээдийн статусгүйгээр бизнесийн үйл ажиллагаа явуулж буй этгээдэд 40000-50000 рублийн торгууль ногдуулах эсвэл захиргааны журмаар 90 хүртэл хоногоор үйл ажиллагааг нь зогсоох арга хэмжээ авахаар зохицуулагдсан.³⁴³

Түүнчлэн ОХУ-ын Эрүүгийн хуулийн тусгай ангийн 9 дүгээр бүлгийн 26 дугаар хэсэгт экологийн гэмт хэрэгт ногдуулах эрүүгийн хариуцлагыг хуульчилсан. Тухайлбал, 250 дугаар зүйлд... “хөрсний, гүний, ундны ус бохирдуулсан, ширгээсэн, байгалийн шинж чанарыг нь алдагдуулсан, эдгээр үйлдлийн улмаас ургамал, амьтны аймаг, ой, хөдөө аж ахуйд ихээхэн хохирол учруулсан тохиолдолд 80000 хүртэлх рубль-ээр торгох, эсхүл 6 сар хүртэлх хугацааны цалин, түүнтэй тэнцэх хэмжээний мөнгөн торгууль ногдуулах, эсхүл 5 жил хүртэлх хугацаагаар тодорхой албан тушаал хаших, үйл ажиллагаа явуулах эрхийг нь хасах, эсхүл 360 цаг хүртэл хугацаагаар албадан хөдөлмөр эрхлүүлэх, эсхүл 3 сар хүртэл хугацаагаар баривчлах шийтгэл ногдуулахаар” тус тус хуульчилсан байна.³⁴⁴

³⁴³ Кодекс об административных правонарушениях (КоАП РФ). Ст.8.12, <http://base.garant.ru/>

³⁴⁴ Уголовный кодекс (УК РФ) > Особенная часть >. Раздел IX. Глава 26. Ст.250. <http://base.garant.ru/>

Байгаль нуурыг хамгаалж буй ОХУ-ын туршлага

Байгаль нуурыг хамгаалах асуудал ОХУ-ын төр, засгийн холбогдох дээд байгууллагуудын анхаарлын төвд байсаар ирсэн. Б.Ельциний үед “Байгаль нуурын хамгаалалтын тухай” тусгай бие даасан хууль батлагдан гарсан ба үүнээс хойш хэд хэдэн нэмэлт, өөрчлөлт орсон байна.

1996 онд Байгаль нуурыг ЮНЕСКО дэлхийн байгалийн өвийн жагсаалтад бүртгэсэн. Орост Байгаль нуурыг хамгаалах, нуурын бүс нутгийн нийгэм, эдийн засгийн хөгжлийг 2012-2020 онд хангах зорилтот хөтөлбөр нэгдсэн бодлогын баримт бичгийн дагуу хэрэгжиж эхлээд байна. Уг баримт бичгийг ОХУ-ын Засгийн газраас 2011.7.20-нд (Распоряжение №1274) баталжээ. Засгийн газрын энэ шийдвэр нь Байгаль нуурын хамгаалалтын тухай хууль, ОХУ-ын Ерөнхийлөгчөөс уг хуулийг хэрэгжүүлэхтэй холбогдуулан өгсөн (Поручение №-ПР2378 от 2009.9.05) үүргийн хэрэгжилтийг хангахад чиглэгдсэн.

Зорилтот хөтөлбөр 2012-2020 оны хооронд 2 үе шаттай хэрэгжинэ. Эхний үе шат нь 2015 онд дууссан ба хоёрдахь шат нь 2016 оноос эхэлсэн. Зорилтот хөтөлбөрийг асуудал тус бүрээр нарийн тодорхойлж төлөвлөсөн. Байгаль нуурын ай савд оршин суугчдад ногдох нийлбэр хог хаягдлын хэмжээ байнга өсөн нэмэгдэж байгаатай холбогдуулж хог хаягдлын удирдлагын менежментийг төлөвлөгөөний дагуу хэрэгжүүлэх, өнөөгийн өндөр түвшинд хүрсэн байгалийн бохирдлыг 80% бууруулах, хог хаягдлыг тусгай төхөөрөмжлөгдсөн полигонд боловсруулах зэрэг тодорхой арга хэмжээнүүд тусгагдсан байна.

Байгаль нуурын усны чанарыг хэвээр хадгалах нь хамгийн чухал зорилтын нэг мөн. Байгаль нуурын усны чанарыг алдагдуулахад нөлөөлж буй хүчин зүйлийн тоонд манай Сэлэнгэ мөрний усны бохирдол орж байна. Байгаль нуурт цутгах голоос үүсвэртэй усны хэмжээний тэн хагасыг Сэлэнгэ мөрөн дангаар хангадаг. Сэлэнгэ мөрний усыг гол бохирдуулагч нь Монголд уул уурхайн “Эрдэнэт” үйлдвэр, Орост Улаан-Үдийн цэвэрлэх байгууламжийн хаягдал, мөн Сэлэнгийн сав газар дахь мал аж ахуйн үйлдвэрлэл гэж үздэг байна.

Дэлхийн улс орнууд нуур хамгааллын асуудалд “хожмын цэвэр усны нөөц баялаг” гэсэн тусгайлсан явцуу агуулгаар бус бусад олон уул усны нэгэн адил их байгалийн нэг хэсэг гэж үзэж байгаль хамгаалах ерөнхий хууль, түүнтэй хамаарал бүхий бусад хууль тогтоомжийн хүрээнд хамгаалах, ашиглах асуудлыг зохицуулж иржээ. ОХУ-ын хувьд “Байгаль нуурыг хамгаалах тухай” хууль, түүнийг дагаж гарсан засгийн газар, яам, агентлагийн тогтоол захирамж, холбооны улсын дотоод субъектийн буюу орон нутгийн засаг захиргааны шийдвэр зэрэг нийт 100 гаруй зохицуулалт байдаг боловч тэдгээрийн хэрэгжилт төдийлөн хүссэн үр дүнд хүрэхгүй байна гэж салбарын мэргэжилтнүүд, хөндлөнгийн мэргэжлийн байгууллагууд үздэг.

2. ХОТ СУУРИН ГАЗРЫН ЦЭВЭРШҮҮЛЭХ БАЙГУУЛАМЖИЙН ТЕХНОЛОГИ, ҮЙЛ АЖИЛЛАГААНЫ СТАНДАРТ

2.1 АНУ

АНУ-ын Их Нууруудыг усны бохирдлоос хамгаалах зорилгоор Мужийн эрүүл мэнд ба байгаль орчны менежерүүд хэмээн нэрлэгддэг “Дээд Миссиссипи мөрний муж улсын удирдах зөвлөл”-өөс 1947 онд “Бохир усны нэгдсэн стандартыг боловсруулах хороо (*Great Lakes - Upper Mississippi River Board of State and Provincial Public Health and Environmental Managers*) байгуулжээ. Энэ хороо нь нийт арван муж улсын төлөөлөгчдөөс бүрдэх ба бохир усыг цэвэршүүлэхэд мөрдөгдөж байгаа стандартуудыг нягтлан үзэж, бүх мужид хэрэгжүүлж болохоор нэгдсэн стандарт (*Recommended standards For Wastewater facilities*) -ыг боловсруулж, үр дүнгээ Удирдах зөвлөлд тайлагнах үүрэг хүлээжээ.

Уг хорооны эхний тайланд үндэслэн бохир усны үйл ажиллагааны загвар стандартыг анх 1951 онд боловсруулсан бөгөөд улмаар 1960, 1968, 1971, 1973, 1978, 1990, 1997 ба 2004, 2014 онуудад шинэчилсэн. Онтарио муж улсыг 1977 онд Их Нууруудын (*Great Lakes*) хороонд оролцогчоор урьж Хороонд нэгдэн ажиллуулах болсон байна.

Энэхүү стандартуудын загвар шалгуур үзүүлэлтүүд нь хотын бохир усыг хуримтлуулж, цэвэршүүлэх системд илүүтэй зориулагджээ. Харин жижиг хотуудын бохир ус хуримтлуулах болон цэвэршүүлэх аргууд энэ стандартад хамаарахгүй юм.

Бохир ус цэвэршүүлэх стандартууд нь хяналт шалгалт- үнэлгээний албадын зүгээс төлөвлөлт, гүйцэтгэл болон бусад асуудлын үнэлгээг хийх нэгдмэл практикийг бий болгосон боловч муж улс бүр өөр өөрсдийн онцлогт тохируулан уг стандартуудыг хэрэглэж болох, хэрэглэгчдийн шаардлага болон орон нутагт мөрдөгдөж буй дүрэм журам, стандартад нийцүүлж болох авч Холбооны улсын түвшинд нэгдмэл нэг стандарт шаардлагыг харгалзан үзэхийг зөвлөдөг байна. “Холбооны улсын бохир ус цэвэршүүлэх үйл ажиллагааны нэгдсэн стандарт”-ын 50-р зүйлд бохир ус цэвэршүүлэх байгууламжийн үйл ажиллагааны стандартыг тодорхойлсон байна.

2.2 АВСТРАЛИ

Австралийн Батлан хамгаалах хүчний байгууллагаас /ADF/ хүн амын аюулгүй байдлыг хангах зорилгоор “эрүүл мэндийн зөвлөмж, стандарт” /HLTHMAN, volume 20/-ыг батлан гаргасан байна. Энэхүү стандартын 8-р бүлэгт “Бохир усны цэвэршүүлэх байгууламжийн стандарт”-ыг нарийвчлан тогтоожээ.

Стандартын гол зорилго нь бохир усыг цэвэршүүлэх шат дараалал, технологийн шаардлага, ажиллах дүрэм журмыг зохицуулахад оршино. Энгийн бохирдолтой усыг цэвэршүүлэх түгээмэл арга нь бэлтгэл үе шат, анхан болон 2 дахь үе шатуудыг дамжих ба эхний 2 үе шатанд физикийн, сүүлийн үе шатанд биологийн цэвэршүүлэлтийг хийж гадагшлуулахдаа халдваргүйжүүлэлт хийдэг байна.

3. АРС, ШИР БОЛОВСРУУЛАХ ҮЙЛДВЭРЛЭЛИЙН БОХИР УСЫГ ЦЭВЭРШҮҮЛЭХ ТАЛААР АВЧ БУЙ АРГА ХЭМЖЭЭ

Энэхүү сэдвийн хүрээнд арьс, шир боловсруулах үйлдвэрлэлийн бохир усыг цэвэршүүлэхэд баримталж буй бодлого, эрх зүйн орчныг авч үзсэн болно.

Судалгаанд хамрагдсан орнуудын арьс, ширний үйлдвэрлэлийн хувьд аль болох байгаль орчинд ээлтэй химийн бодис, техник, технологийг нэвтрүүлэх нь чухал хэмээн үзэж төрөөс тодорхой арга хэмжээнүүдийг авч хэрэгжүүлж байна.

Хятад улс арьс, ширний үйлдвэрлэлийг кластер буюу үйлдвэрлэлийн паркад төвлөрүүлж, зөвхөн тухайн кластерт үйл ажиллагаа явуулж байгаа нөхцөлд суурь хэрэглэгдэхүүн болох ус, цахилгаан, дулааны үнэ тарифын хөнгөлөлт үзүүлэх, мөн бохир усны цэвэрлэгээг нэгдсэн журмаар шийдвэрлэж, тодорхой байгууллагаас хяналт тогтоон ажиллаж байгаа бол Турк улс үйлдвэрлэлд ашиглаж буй технологид ихээхэн анхаарахаас гадна арьс, ширний үйлдвэрлэлийг дэд бүтэц хөгжсөн, хог хаягдал болон цэвэрлэх байгууламжийн асуудлыг нэгдсэн журмаар шийдвэрлэсэн, зохион байгуулалт бүхий үйлдвэрлэлийн бүсэд явуулахыг илүүд үзэж байна.

3.1 БНХАУ

Хятадын түүхий арьс, шир болон арьс, ширэн бүтээгдэхүүнийг боловсруулахад баримтлах бодлого нь тухайн салбарын цаг үеийн хэрэгцээ шаардлагаас хамаардаг байна. Хятадын Засгийн газар түүхий арьс, шир импортлох, савхин бараа бүтээгдэхүүн экспортлоход ихэвчлэн ямар нэг хязгаарлалт тавьдаггүй байсан бол зарим мужуудад арьс, ширний үйлдвэрлэл эрчимтэй хөгжиж ирсний дараа баримталж буй бодлогоо эргэн харах шаардлага гарсан байна. Түүхий арьс, ширийг идээлэх, боловсруулах нь бохирдол ихтэй, эрчим хүч ихээхэн зарцуулдаг үйлдвэрлэлд тооцогдох болсон тул төрөөс тухайн салбарыг дотооддоо өргөжүүлэхгүй байх бодлого барьж эхэлсэн байна.

2006 оны 9 дүгээр сард хагас боловсруулж экспортод гаргах зориулалттай түүхий эдийн арьс, ширний импортын хоригийг үргэлжлүүлэн тогтоосон боловч бүрэн боловсруулалт хийж, эцсийн бүтээгдэхүүн экспортлох зориулалт бүхий түүхий арьс шир боловсруулах үйлдвэрлэлийг тодорхой нөхцөлтэйгээр зөвшөөрсөн байна. Энэ чиглэлийн үйлдвэрлэлийг зөвхөн Экспорт боловсруулалтын бүсэд явуулах бөгөөд Хятадын гаалийн газрын хяналтанд байхаар заасан байна.³⁴⁵

Мөн түүнчлэн Хятадын Засгийн газраас бохирдол ихтэй, эрчим хүч ихээр хэрэглэдэг үйлдвэрлэлүүдийг багасгах, эсхүл хаахаар мэдэгдсэн бөгөөд зарим мужуудад *цэвэр болон бохир усны төлбөрийг* нэмэгдүүлсэн. Арьс ширний үйлдвэрлэл нь ус ихээр хэрэглэдэг үйлдвэрлэлүүдийн нэг бөгөөд *ус бохирдуулсны төлбөр, зардал нь өндөр* байдгаас үүдэн далайн

³⁴⁵ "Судалгааны эмхэтгэл" 23-р боть, СТ-16/208

эрэг орчмын мужууд нь арьс ширний үйлдвэрүүдийг үйлдвэрлэлийн паркад төвлөрүүлж, *бохир усны цэвэрлэгээг төвлөрсөн байдлаар хийж* нэгдсэн хяналт тогтоох бодлогын хүрээнд ажиллаж байна.

Технологийн инноваци болон байгальд ээлтэй арьс ширний үйлдвэрлэл:

Арьс, ширэн бараа бүтээгдэхүүний чанарыг дээшлүүлэх, экологийн цэвэр бүтээгдэхүүн үйлдвэрлэхийн тулд Хятадын 12-р 5 жилийн төлөвлөгөө (2011-2015)-нд арьс ширний үйлдвэрүүдэд эрчим хүчний хэмнэлтийн горимоор ажиллах, *бохирдлыг бууруулах* шаардлагуудыг тавьсан байна. Ийнхүү 2011 онд үйлдвэрлэлийн хэмжээ бага, бүтээгдэхүүн нь чанарын шаардлага хангадаггүй, бохирдол ихтэй 183 аж ахуйн нэгжийг татан буулгасан байна. Одоогийн байдлаар Хятадын арьс ширний үйлдвэрлэл нь Ultrasound, Microwave болон өндөр даралтын зэрэг шинэ технологиудыг нэвтрүүлээд байна.

2011 онд Хятадын Үйлдвэрлэл болон Мэдээллийн технологийн яам нь үйлдвэрлэлийн бүхий л салбарт стандартчиллын шинэ тогтолцоо нэвтрүүлэх зорилгоор 359 үйлдвэрлэлийн салбарт багц стандарт тогтоосон байна. Үүнээс 20 нь арьс ширний салбарт үйлчлэх бөгөөд гутлын үйлдвэрлэлд 4, цүнхний үйлдвэрлэлд 9, арьс шир үйлдвэрлэлд 4, арьс ширний зах зээлд 2 мөн арьсан жижиг эдлэлд 1 стандарт тус бүр үйлчлэх юм. Эдгээр стандартууд нь үйлдвэрлэлийн *бохирдлыг бууруулах*, бүтээгдэхүүний чанарыг дээшлүүлэхэд чиглэгдсэн байна.

2010 онд Хятадын Засгийн газраас арьс шир боловсруулах үйлдвэрлэлийн салбарт баримтлах бодлогыг баталсан бөгөөд тус зохицуулалтын хүрээнд арьс ширний үйлдвэрлэлээс гарч буй *хром агуулсан бохир усыг* бусад *бохир уснаас тусад нь ангилах, цэвэрлэхээр* заасан байна. Түүнчлэн, үйлдвэрлэлийн шат тус бүрт цэвэр технологийг ашиглахаар заасан байна. Эдгээр шаардлагуудыг хангахын тулд арьс ширний үйлдвэрүүдэд дараах шалгууруудыг тогтоосон байна. Үүнд:

- *Хром агуулсан бохир ус:* Холбогдох дүрэм журамд заасны дагуу 2012 он гэхэд усан дахь хромыг рН 8.0~8.5 шүлтээр тунгаах бөгөөд үүссэн хромын лагийг дахин хэрэглэж, эсхүл тусад нь хадгална. Энэхүү аргаар ашигласан хромын 99%-г гарган авч, усанд үлдэх хромын хэмжээ нь 1мг/л -с бага байх юм.
- *Хром агуулаагүй усны цэвэрлэгээ:* Арьс ширний үйлдвэрүүд нь хром агуулаагүй усыг хими-физик, биологийн аргаар цэвэршүүлнэ.

“Үндэсний 12-р 5 жилийн төлөвлөгөө”-нд заасны дагуу 2015 оны сүүлч гэхэд COD /химийн хэрэгцээт хүчил төрөгч/ болон хүхрийн диоксидын хэмжээг 2010 онтой харьцуулахад 8%, аммонийн азотын хэмжээг 10% тус тус бууруулахаар тогтоосон байна.

Арьс ширний үйлдвэрлэлийн салбарт бохир ус, бүрэн боловсруулсан арьс ширний хог хаягдалд тавигдах шинэ стандартуудыг баталснаар бохир усны цэвэрлэгээ болон агаарын бохирдлыг бууруулахад нааштай нөлөөлнө гэж тооцсон байна. Дээрх бодлогуудын хүрээнд арьс ширний

үйлдвэрүүдийн *цэвэрлэх байгууламжийн* асуудлыг бүрэн шийдвэрлэсэн арьс ширний кластерт төвлөрөхийг төрөөс дэмжиж байгаа юм. Үүнээс гадна цэвэр буюу усанд хэмнэлттэй технологийг нэвтрүүлэх, арьс шир боловсруулахад байгальд ээлтэй химийн бодис ашиглах зэргийг дэмжиж байна.

3.2 БНТУ

Европт өрнөсөн экологийн тэнцвэрт байдлыг хадгалахад чиглэсэн шахалт дарамтаас үүдэн Франц, Итали, Испани зэрэг орнууд арьс шир боловсруулах чиглэлийн үйлдвэрлэл эрхлэхээс татгалзсанаар Турк улс энэхүү хоосон орон зайг дүүргэсэн хэдий ч үүний зэрэгцээ байгаль орчны томоохон асуудалтай тулгарсан байна.

Туркийн арьс ширний үйлдвэрлэлд байгальд ээлтэй үйлдвэрлэл явуулах бодлогыг 1990-ээд оноос баримталж, энэ үеэс техник технологийн томоохон шинэчлэлүүдийг нэвтрүүлж эхэлсэн. 1994 онд салбарын төлөөллүүд болон Байгаль орчны яам “Байгаль орчны протоколь”-д гарын үсэг зурснаар 1998 оны сүүл хүртэл арьс ширний үйлдвэрлэлийн чиглэлээр үйлдвэрлэл явуулах аж ахуйн нэгж нь *цэвэршүүлэх байгууламжтай* зохион байгуулалт бүхий аж үйлдвэрийн бүсэд үйлдвэрлэл явуулах эсвэл өөрсдөө цэвэршүүлэх байгууламж байгуулах үүрэг хүлээсэн. Салбарын байгаль орчинд ээлтэй үйл ажиллагаа явуулах бодлогын хүрээнд үйлдвэрлэгдэж буй бүтээгдэхүүний 70% нь байгальд ээлтэй аргаар үйлдвэрлэгдэж байна.

Үйлдвэрлэлийн чиглэлээр ашигласан усны төлбөрийн хэмжээ бүс нутаг бүрт Усны асуудал хариуцсан Ерөнхий газар тогтоодог ба хэд хэдэн аймаг /ил/-ийг харьцуулан хүснэгтээр харуулав.

**2016 оны үйлдвэрлэлийн чиглэлээр ашиглах усны
төлбөрийн хэмжээ**
/НӨАТ ороогүй/

Аймаг /ил/		Цэвэр ус	Бохир ус	НӨАТ	Нийт
Анкара	Үйлдвэрлэл	8.65	4.33		12.98
	Цэвэршүүлээгүй ус	Үндсэн үнээсээ 20%-ийн хямдралтай			
	Зохион байгуулалт бүхий үйлдвэрлэлийн бүс	Үндсэн үнээсээ 20%-ийн хямдралтай			
Измир	/Зохион байгуулалт бүхий үйлдвэрлэлийн бүсэд/	3.09	2.53	-	5.62
Кожазли	Үйлдвэрлэл	6,46	3,23	0,78	10,47
	Цэвэрлэх байгууламжтай үйлдвэрлэлийн зохион байгуулалт бүхий бүс	7,76	0	0,62	8,38
	Үйлдвэрлэлийн чөлөөт бүс	6,46	3,23	0,26	9,95
	Дахин цэвэршүүлсэн ус	3,02	0	0,24	3,26

“Үйлдвэрлэлийн зохион байгуулалт бүхий бүс”-ийн тухай хуулийн 21-р зүйлд зааснаар *цэвэрлэх байгууламжтай үйлдвэрлэлийн бүсэд үйл ажиллагаа явуулж байгаа үйлдвэрлэл эрхлэгчид* нь бүс нутгийн захиргаанд төлөх *бохир усны* төлбөрөөс чөлөөлөгдөнө.

Бод малын арьс шир боловсруулах явц дахь усны хэрэглээ

Үйлдвэрлэлийн шат дамжлага	1 тонн арьс шир боловсруулахад шаардагдах усны хэмжээ (m ³ /t)	
	Давсалсан арьс шир	Давслаагүй арьс шир
Боловсруулаагүй арьс-хагас боловсруулсан арьс	10 - 15	13 – 18
Боловсруулсны дараах үйл явц	6 - 10	6 - 10
Нийт хэрэглээ	16 - 25	19 - 28

Хонины арьс шир боловсруулах явц дахь усны хэрэглээ

Үйлдвэрлэлийн явц	Нэг арьс шир тутамд хэрэглэгдэх усны хэмжээ /литр/
Боловсруулаагүй арьс даршлах	65-80
Хагас боловсруулсан арьс	30-55
Боловсруулсны дараах үйл явц	15-45
Нийт хэрэглээ	110-180

Байгаль орчны тухай хуульд зааснаар цэвэрлэх байгууламж бүхий бүс нутагт үйлдвэрлэлийн үйл ажиллагаа явуулж, байгаль орчныг хамгаалах талаарх үүргээ биелүүлэн ажиллаж буй аж ахуйн нэгжийн тухайн *цэвэрлэх байгууламжид хэрэглэсэн цахилгааны төлбөрийн үнийн 50 хүртэлх хувийг* холбогдох яамны саналыг үндэслэж Сайд нарын зөвлөлөөс чөлөөлж болдог байна.

АШИГЛАСАН МАТЕРИАЛ

- Байгаль орчны нөлөөллийн үнэлгээний тайлан-Environmental Impact Assessment Report
- Арьс ширний үйлдвэрлэлийг дэмжих талаар төрөөс баримталж буй бодлого, гадаадын зарим орны туршлага- СТ-16/208
- Үйлдвэрлэлийг дэмжих бодлого, үйлдвэрлэлийн суурь зардлын үнэ тарифын зохицуулалт болон гадаадын зарим орны туршлага-СТ-16/502
- Цэнгэг нуурын хамгаалалтын талаарх гадаад улс орны эрх зүйн зарим зохицуулалт-СТ-13/203
- Гүний усны ашиглалт хамгаалалтын эрх зүйн зохицуулалт, гадаадын туршлага-СТ-13/205
- Нийслэл хот дундуур урсан өнгөрдөг гол мөрний ашиглалт, менежмент, нөхөн сэргээлтийн талаарх бусад орнуудын туршлага,эрх зүйн зохицуулалт
- Мухина, Э.Н.(Ph.D), Правовое регулирование использования и охраны подземных вод, М., 2011;
- Г. Даваа, “Усны нөөц ашиглалт, хамгаалалт, уур амьсгалын өөрчлөлтөөс усны горим, нөөцөд үзүүлэх нөлөөлөл”, “Байгаль орчин - 20” сэдэвт Эрдэм шинжилгээний бага хурлын илтгэлийн эмхтгэл, 2008;
- World Bank, 2007, World Development Indicators, Mongolia, World Bank, Washington DC;
- Аюултай ачааг төмөр замаар, автомашинаар, дотоодын усан замаар зөөх тээвэрлэх явцад учруулсан хохирлын [иргэний] хариуцлагын тухай Конвенци, Женев, 1989.Х сар;
- Цэрэг дайны болон өөр бусад хэлбэрийн дайсагласан зорилгод хүрээлэн буй орчныг [зориуд санаатайгаар] халтайгаар ашиглахыг хориглох Конвенци, 1976.12.10;
- Хил дамнасан хорт нөлөө бүхий үйлдвэрлэлийн [том] осол гамшгийн тухай Конвенци, Хэльсинк, 1992.3.17;
- Хилийн ус, олон улсын [харьяалал бүхий] нуурыг ашиглах хамгаалах Конвенц (1992) -ийн ус ба эрүүл мэндийн асуудлаархи Протокол, Лондон, 1999.6.17;
- Хилийн бүс нутгийн үйлдвэрлэлийн осол гамшгийн хилийн усанд учруулсан хохирлын нөхөн төлбөр, иргэний хариуцлагын тухай Протокол, Киев, 2003.5.21;
- [Байгалийн цэвэршилтэд мэдрэмжгүй] үл арилагч органик бохирдуулагч [хаягдал] –ийн тухай Конвенц, Стокгольм, 2001.5.22;
- World Bank, 2003, Second Ulaanbaatar Services Improvement Project, Final Feasibility Study, Ulaanbaatar;
- Уголовный кодекс (УК РФ) > Особенная часть >. Раздел IX. Глава 26. Ст.250. <http://base.garant.ru/>
- Кодекс об административных правонарушениях (КоАП РФ). Ст.8.12, <http://base.garant.ru/>
- Целевая экологическая программа, определяющая ключевые направления в области охраны окружающей среды и природопользования г. Москвы;

**УЛААНБААТАР ХОТЫН АГААРЫН БОХИРДОЛЫН ӨНӨӨГИЙН
БАЙДАЛ, БОХИРДЛЫГ БУУРУУЛАХ ЧИГЛЭЛЭЭР АВЧ ХЭРЭГЖҮҮЛСЭН
АРГА ХЭМЖЭЭНИЙ ТАЛААРХ ЛАВЛАГАА, МЭДЭЭЛЭЛ**

*Ц.Болормаа, Г.Билгээ, Д.Жигваагүнсэл
Д.Халиун, Ө.Мөнхтунгалаг, С.Тэгшжаргал
Т.Саулегүл, Б.Нандингэрэл*

АГУУЛГА

1.1 Эрх зүйн орчин

- Нэг. Монгол Улсын хууль
- Хоёр. Улсын Их Хурлын тогтоол
- Гурав. Засгийн газрын тогтоол
- Дөрөв. Үндэсний аюулгүй байдлын зөвлөмж
- Тав. Салбарын сайдын тушаал, журам
Нийслэлийн иргэдийн төлөөлөгчдийн
хурлын тэргүүлэгчдийн тогтоол
Нийслэлийн засаг даргын захирамж
Монгол Улсын стандарт
Агаарын бохирдлыг бууруулах үндэсний
хорооны тогтоол

1.2. Авч хэрэгжүүлсэн шийдлүүд

- Нэг. Гэр хорооллоос үүдэлтэй агаарын бохирдлыг бууруулах талаар
 - Сайжруулсан зуухны талаар
 - Сайжруулсан түлшний талаар
- Хоёр. Хэсэгчилсэн халаалтын эх үүсвэрээс үүдэлтэй агаарын бохирдлыг бууруулах талаар
- Гурав. Сэргээгдэх эрчим хүчний чиглэлээр
- Дөрөв. Агаарын чанарыг хяналтын чадавхыг бэхжүүлэх арга хэмжээ
- Тав. Автотээврийн хэрэгслээс үүдэлтэй агаарын бохирдлын талаар
 - Нийслэлийн Агаарын бохирдлыг бууруулах газрын 2016-2020 хийж хэрэгжүүлэх төсөл, арга хэмжээний танилцуулга
 - Улаанбаатар хотын гэр хорооллын айл өрхүүдийн шөнийн цахилгааны үнийг чөлөөлөхөд эрчим хүчний системд үүсэх хүндрэл, шаардагдах хөрөнгө оруулалтын танилцуулга

1.3 Хариуцсан институци

Байгаль орчин, аялал жуулчлалын яам

Агаарын бохирдлыг бууруулах үндэсний хорооны ажлын алба

Нийслэлийн агаарын бохирдлыг бууруулах газар

1.4 Санхүүжилт, зардал

- Нийслэлийн агаарын бохирдлыг бууруулах ажлын хүрээнд улсын төсвөөс хэрэгжүүлсэн төсөл, арга хэмжээ
- Нийслэлийн агаарын бохирдлыг бууруулах ажлын хүрээнд олон улсын байгууллагын зээл, тусламжаар хэрэгжүүлсэн төсөл, арга хэмжээ
- Улсын төсвөөс санхүүжүүлсэн ажил
- Нийслэлийн төсвөөс санхүүжүүлсэн ажил
- “Цэвэр агаар сан”-гийн хөрөнгөөр санхүүжүүлсэн ажил

1.5 Олон улсын туршлага

- Бээжин хотын туршлага
- Лондон хотын туршлага
- Агаарын бохирдлыг бууруулах арга хэмжээний олон улсын туршлага, жишээ

1.6 Олон улсын байгууллагын оролцоо

Монгол улсын нэгдэн орсон олон улсын гэрээ, конвенц

ЭРХ ЗҮЙН ОРЧИН

НЭГ. МОНГОЛ УЛСЫН ХУУЛЬ

1990 оноос хойш батлагдсан хууль тогтоомжуудаас агаарын бохирдолтой холбоотой аливаа харилцааг бүрэн болон хэсэгчлэн зохицуулж буй доорх 26 хуулийг түүвэрлэв. Үүнээс:

1. 1995 оны Агаарын тухай хуулийг 2010.06.24-ний өдрийн хуулиар хүчингүйд тооцсон.
2. 2010 оны Агаарын тухай хуулийг 2012.05.17-ний хуулиар хүчингүйд тооцсон.
3. Нийслэлийн агаарын бохирдлыг бууруулах тухай хуулийг 2012.05.17-ний хуулиар хүчингүйд тооцсон.
4. Аюултай хог хаягдлын импорт, хил дамжуулан тээвэрлэлтийг хориглох, экспортлох тухай хуулийг 2012.05.17-ны хуулиар хүчингүйд тооцсон.
5. Ахуйн болон үйлдвэрийн хог хаягдлын тухай хуулийг 2012.05.07-ны өдрийн хуулиар хүчингүйд тооцсон.
6. Ариун цэврийн тухай хуулийн 2016.02.04 өдрийн хуулиар хүчингүйд тооцсон байна.

Мөн Засгийн газрын тусгай сангийн тухай хуульд заасан ЦЭВЭР АГААРЫН САН-тай холбоотой зохицуулалтыг 2015 .11.13-ны өдрийн хуулиар хэсэгчлэн хүчингүйд тооцсон байна.

Түүнчлэн Байгаль орчинд нөлөөлөх байдлын үнэлгээний тухай хуулийг 1998 он, 2012 онд тус тус баталсан бөгөөд аль аль нь хүчин төгөлдөр байна.

№	Хуулийн нэр	Батлагдсан огноо	Хуулийн зорилт	Тайлбар
ГОЛ ХУУЛЬ ТОГТООМЖ				
1	Монгол Улсын Үндсэн хууль	1992.01.13	<p>Хоёрдугаар бүлэг: Арван зургадугаар зүйл Монгол Улсын иргэн дараах үндсэн эрх, эрх чөлөөг баталгаатай эдэлнэ: 2/эрүүл, аюулгүй орчинд амьдрах, орчны бохирдол, байгалийн тэнцэл алдагдахаас хамгаалуулах эрхтэй;</p> <p>Гуравдугаар бүлэг. Гучин наймдугаар зүйл 2.Засгийн газар төрийн хуулийг биелүүлж, аж ахуй, нийгэм, соёлын байгуулалтыг удирдах нийтлэг чиг үүргийн дагуу дараах үндсэн бүрэн эрхийг хэрэгжүүлнэ: 1/Үндсэн хууль, бусад хуулийн биелэлтийг улс даяар зохион байгуулж хангах; 4/хүрээлэн байгаа орчныг хамгаалах, байгалийн баялгийг зүй зохистой ашиглах, нөхөн сэргээх арга хэмжээ авах;</p>	

2	Монгол Улсын Засгийн газрын тухай	1993.05.06	<p>5.Засгийн газрын гишүүн доор дурдсан хүрээний бодлогын төлөвлөлт, боловсруулалт, удирдлага, зохицуулалт болон дүн шинжилгээ хийх, үнэлгээ өгөх ажлыг эрхэлнэ:</p> <p>1/Монгол Улсын Шадар сайд:</p> <ul style="list-style-type: none"> -гамшгаас хамгаалах, урьдчилан сэргийлэх асуудал; ...-агаарын бохирдлын эсрэг үйл ажиллагаа хэрэгжүүлэх асуудал. <p>2/Монгол Улсын сайд, Засгийн газрын Хэрэг эрхлэх газрын дарга:</p> <ul style="list-style-type: none"> -Засгийн газрын шийдвэрийн биелэлт; ...-орон нутгийн хөгжлийн нэгдсэн бодлого; -агаарын бохирдлын эсрэг үйл ажиллагаа хэрэгжүүлэх асуудал. <p>3/Байгаль орчин, аялал жуулчлалын сайд:</p> <ul style="list-style-type: none"> ...-агаарын бохирдлын эсрэг үйл ажиллагаа хэрэгжүүлэх асуудал. 	2010.06.24-ний хуулиар хүчингүй болсон.
3	Агаарын тухай	1995.03.31	<p>1.Энэ хуулийн зорилт нь хүний эрүүл, аюулгүй орчинд амьдрах эрх, байгаль орчны тэнцлийг хангах өнөө болон ирээдүйн үеийнхний ашиг сонирхолд нийцүүлэн хийн мандлын агаар /цаашид "агаар" гэж-ыг хамгаалах, түүнийг зохистой ашиглахтай холбогдсон харилцааг зохицуулахад оршино.</p>	2012.05.17-ний хуулиар хүчингүй болсон.
4	Агаарын тухай	2010.06.24	<p>1.1.Энэ хуулийн зорилт нь хүрээлэн байгаа агаарыг хамгаалах, бохирдохоос урьдчилан сэргийлэх, агаар бохирдуулах бодисын хаягдлыг бууруулж хяналт тавихтай холбогдсон харилцааг зохицуулахад оршино.</p>	Агаарын тухай /Шинэчилсэн найруулга/
5	Агаарын тухай /Шинэчилсэн найруулга/	2012.05.17	<p>1.1.Энэ хуулийн зорилт нь хүрээлэн байгаа агаарыг хамгаалах, бохирдохоос урьдчилан сэргийлэх, агаар бохирдуулах бодисын хаягдлыг бууруулж хяналт тавихтай холбогдсон харилцааг зохицуулахад оршино.</p>	Агаарын тухай /Шинэчилсэн найруулга/
6	Агаарын бохирдлын төлбөрийн тухай	2010.06.24	<p>1.1.Энэ хуулийн зорилт нь агаар бохирдуулагч этгээдэд агаарын бохирдлын төлбөр ногдуулах, төлөхтэй холбогдсон харилцааг зохицуулахад оршино.</p>	
7	Нийслэлийн агаарын бохирдлыг бууруулах тухай	2011.02.10	<p>1.1.Энэ хуулийн зорилт нь нийслэлийн агаарын бохирдлыг бууруулахад чиглэсэн арга хэмжээг авч хэрэгжүүлэхтэй холбогдсон харилцааг зохицуулахад оршино.</p>	2012.05.17-ний хуулиар хүчингүй болсон

8	Засгийн газрын тусгай сангийн тухай	2006-06-29	<p>4.2. Гамшгийн хор уршгийг арилгах тодорхой арга хэмжээнд зориулан гадаад улс, олон улсын байгууллага, түүнчлэн гадаадын болон дотоодын аж ахуйн нэгж, байгууллага, иргэнээс Монгол Улсад өгсөн буцалтгүй тусламж, хандивыг зарцуулах, гүйцэтгэлийг тайлагнахтай холбогдсон харилцааг энэ хуулиар зохицуулна.</p> <p>5 дугаар зүйл. Засгийн газрын тусгай сан, түүний төрөл</p> <p>5.1. Засгийн газрын тодорхой чиг үүрэг, зорилтыг санхүүжүүлэх зорилгоор улсын нэгдсэн төсвөөс төвлөрүүлсэн хөрөнгө, түүнчлэн уг арга хэмжээнд зориулан олгосон хандив, буцалтгүй тусламжийн орлогыг Засгийн газрын тусгай сан /цаашид "Тусгай сан" гэх/ гэнэ.</p> <p>5.2. Тусгай сангийн орлого, зарлагын тайлан нь Монгол Улсын нэгдсэн төсвийн гүйцэтгэлийн тайлангийн бүрэлдэхүүн хэсэг мөн.</p> <p>5.3. Тусгай санг хуулиар байгуулна.</p> <p>5.4. Тусгай сан дараах төрөлтэй байна:</p> <p style="padding-left: 20px;">5.4.29-Цөвөр-агаарын-сан.</p> <p>/Энэ заалтыг 2010 оны 06 дугаар сарын 24-ний өдрийн хуулиар нэмсэн/</p> <p>/Энэ заалтыг 2015 оны 11 дүгээр сарын 13-ны өдрийн хуулиар хүчингүй болсонд тооцсон/</p> <p>6 дугаар зүйл. Тусгай сангийн ангилал</p> <p>6.1. Тусгай санг дараах ангилалд хуваана:</p> <p style="padding-left: 20px;">6.1.1. тусгай хуулиар зохицуулах сан;</p> <p style="padding-left: 20px;">6.1.2. эх үүсвэрийг нь 100 хувь төсвийн хөрөнгөөр бүрдүүлэх сан;</p> <p style="padding-left: 20px;">6.1.3. эх үүсвэрийнх нь зонхилох хэсгийг төсвийн хөрөнгөөр бүрдүүлэх сан;</p> <p style="padding-left: 20px;">6.1.4. эх үүсвэрийнх нь зонхилох хэсгийг буцалтгүй тусламж, хандиваар бүрдүүлэх сан.</p> <p>6.4. Энэ хуулийн 6.1.3-т заасан тусгай санд дараах тусгай сан хамаарна:</p> <p style="padding-left: 20px;">6.4.15-Цөвөр-агаарын-сан.</p> <p>/Энэ заалтыг 2010 оны 06 дугаар сарын 24-ний өдрийн хуулиар нэмсэн/</p> <p>/Энэ заалтыг 2015 оны 11 дүгээр сарын 13-ны өдрийн хуулиар хүчингүй болсонд тооцсон/</p>	Засгийн газрын сангийн тусгай сангийн тухай
---	-------------------------------------	------------	---	---

	<p>12¹-дүгээр зүйл-Цэвэр агаарын сан 12¹-1.Цэвэр агаарын сангийн хөрөнгө нь энэ хуулийн 7.1-д зааснаас гадна дараах эх үүсвэрээс бүрдэнэ: 12¹-1.1-агаарын бохирдлын төлбөр, нөхөн төлбөр; 12¹-1.2-бусад орлого.</p> <p>12¹-2.Энэ хуулийн 12¹-1-д заасан сангийн хөрөнгийг дор дурдсан арга хэмжээг санхүүжүүлэхэд зарцуулна: 12¹-2.1-агаарыг хамгаалах, агаарын бохирдлыг бууруулахад чиглэсэн шинэ дэвшилтэт техник, технологи нэвтрүүлэхэд санхүүгийн дэмжлэг үзүүлэх; 12¹-2.2-стандартын шаардлагад нийцсэн цэвэр түлш, зуух үйлдвэрлэхийг дэмжих, тэдгээрийг худалдан авахад татаас олгох; 12¹-2.3-агаарын чанарын хяналт-шинжилгээний чардавхыг бэхжүүлэх, агаарын чанарын төлөв байдлын хувьсал өөрчлөлтийг тогтоох болон агаарыг хамгаалалттай холбогдолтой стандарт, норм, дүрэм, арга, аргачлал боловсруулах, судалгаа, шинжилгээний төсөл, ажлыг гүйцэтгэх; 12¹-2.4-эрчим хүчний үр ашгийг дээшлүүлэх, барилгын дулаалгыг сайжруулах төсөл, арга хэмжээг санхүүжүүлэхэд дэмжлэг үзүүлэх; 12¹-2.5-агаарын бохирдлыг бууруулахад чиглэсэн иргэд, олон нийтийн үйл-ажиллагаа, төсөл, арга хэмжээнд дэмжлэг үзүүлэх; 12¹-2.6-сэргээгдэх эрчим хүч, цэвэр технологийг хөгжүүлэхэд чиглэсэн үйл-ажиллагаа, төсөл, арга хэмжээнд дэмжлэг үзүүлэх; 12¹-2.7-агаарын бохирдлыг бууруулахад чиглэсэн олон нийтэд мэдлэг олгох сургалт, сурталчилгааны арга хэмжээг зохион байгуулах;</p> <p><u>Энэ зүйлийг 2010 оны 06 дугаар сарын 24-ний өдрийн хуулиар нэмсэн/</u></p>	
	<p><u>Энэ зүйлийг 2015 оны 11 дүгээр сарын 13-ны өдрийн хуулиар хүчингүй болгосонд тооцсон/</u></p>	

ХОЛБОГДОХ ХУУЛЬ ТОГТООМЖ				
9	Байгаль орчинд нөлөөлөх байдлын үнэлгээний тухай	1998.01.22	<p>1.1.Энэ хуулийн зорилт нь байгаль орчныг хамгаалах, экологийн тэнцэл алдагдахаас сэргийлэх, байгалийн баялгийн ашиглалтыг зохицуулах, төслийн байгаль орчинд нөлөөлөх байдлыг үнэлэх, төслийг хэрэгжүүлэх эсэх талаар шийдвэр гаргахтай холбогдсон харилцааг зохицуулахад оршино.</p> <p>1 дүгээр зүйл. Хуулийн зорилт Энэ хуулийн зорилт нь хүний эрүүл, аюулгүй орчинд амьдрах эрхийг хангах, нийгэм, эдийн засгийн хөгжлийг байгаль орчны тэнцэлтэй уялдуулах, өнөө болон ирээдүйн үеийнхний ашиг сонирхлын үүднээс байгаль орчныг хамгаалах, түүний баялгийг зохистой ашиглах, жам ёсны боломжтойг нь нөхөн сэргээхтэй холбогдож төр, иргэн, аж ахуйн нэгж, байгууллагын хооронд үүсэх харилцааг зохицуулахад оршино.</p> <p>3 дугаар зүйл. Хуулиар хамгаалах объект, түүнтэй холбогдсон нэр томъёо 1. Энэ хуулиар байгалийн дор дурдсан объектыг байгаль орчинд хортой нөлөөлж болзошгүй үйл ажиллагаанаас хамгаалж, байгаль орчны тэнцэл алдагдахаас сэргийлнэ: 1/ газар, түүний хөрс; 2/ газрын хэвлий, түүний баялаг; 3/ ус; 4/ ургамал; 5/ амьтан; 6/ агаар.</p>	Энэ хуулийг хүчингүй болсонд тооцоогүй
10	Байгаль орчныг хамгаалах тухай	1995.03.30	<p>1.1.Энэ хуулийн зорилт нь Монгол Улсын нутаг дэвсгэрийг аюултай хог хаягдлаас хамгаалахтай холбогдсон харилцааг зохицуулахад оршино.</p>	2012.05.17-ны хуулиар хүчингүй болсон.
11	Аюултай хог хаягдлын импорт, хил дамжуулан тээвэрлэлтийг хориглох, экспортлох тухай	2000.11.03		

12	Ахуйн болон үйлдвэрийн хог хаягдлын тухай	2003.11.28	1.1.Энэ хуулийн зорилт нь хүний эрүүл мэнд, хүрээлэн байгаа орчинд үзүүлэх хортой нөлөөллийг арилгах, түүнээс урьдчилан сэргийлэх зорилгоор ахуйн болон үйлдвэрлэлийн хог хаягдлыг цуглуулах, тээвэрлэх, хадгалах, булах болон түүхий эдийн эх үүсвэр болон дахин ашиглахтай холбогдсон харилцааг зохицуулахад оршино.	2012.05.17-ны хуулиар хүчингүй болсон.
13	Аж ахуйн үйл ажиллагааны тусгай зөвшөөрлийн тухай хууль	2001.02.01	15.6. Байгаль орчны чиглэлээр: 15.6.1. озон задалдаг бодис, түүнийг агуулсан бүтээгдэхүүнийг импортлох, худалдах, ашиглах; 15.6.5. стандартаар хүлцэх хэмжээг нь тогтоогоогүй бохирдуулах бодис агаарт гаргах;	
14	Химийн хорт болон аюултай бодисын тухай	2006.05.25	1.Энэ хуулийн зорилт нь химийн хорт болон аюултай бодисыг экспортлох, импортлох, Монгол Улсын хилээр дамжуулан тээвэрлэх болон үйлдвэрлэх, хадгалах, худалдах, тээвэрлэх, ашиглах, устгах, хяналт тавихтай холбогдсон харилцааг зохицуулахад оршино	
15	Сэргээгдэх эрчим хүчний тухай	2007.01.11	1.1.Энэ хуулийн зорилт нь сэргээгдэх эрчим хүчний эх үүсвэрийг ашиглаж эрчим хүч үйлдвэрлэх, нийлүүлэхтэй холбогдсон харилцааг зохицуулахад оршино.	
16	Хог хаягдлын тухай	2012.05.17	1.1.Энэ хуулийн зорилт нь хүний эрүүл мэнд, байгаль орчинд үзүүлэх хортой нөлөөллийг арилгах, түүнээс урьдчилан сэргийлэх зорилгоор хог хаягдлыг бууруулах, ангилах, цуглуулах, тээвэрлэх, хадгалах, дахин боловсруулах, эргүүлэн ашиглах, устгах, экспортлох болон хог хаягдлыг импортлох, хил дамжуулан тээвэрлэхийг хориглохтой холбогдсон харилцааг зохицуулахад оршино.	
17	Байгаль орчинд нөлөөлөх байдлын үнэлгээ /Шинэчилсэн найруулга/	2012.05.17	1.1.Энэ хуулийн зорилт нь Монгол Улсын Үндсэн хуулийн Арван зургаадугаар зүйлийн 2 дахь заалтыг хэрэгжүүлэх, байгаль орчныг хамгаалах, хүний үйл ажиллагааны улмаас байгаль орчны тэнцвэрт байдал алдагдахаас сэргийлэх, байгаль орчинд сөрөг нөлөөлөл багатайгаар байгалийн нөөц ашиглалт явуулах, бүс нутаг, салбарын хэмжээнд баримтлах бодлого, хэрэгжүүлэх хөгжлийн хөтөлбөр, төлөвлөгөө болон аливаа төслийн байгаль орчинд нөлөөлөх байдлыг үнэлэх, хэрэгжүүлэх эсэх талаар дүгнэлт, шийдвэр гаргах, оролцогч талуудын харилцааг зохицуулахад оршино.	

18	Эрчим хүч хэмнэлтийн тухай	2015.11.26	1.1.Энэ хуулийн зорилт нь эрчим хүчийг хэмнэх, үр ашигтай хэрэглэхтэй холбогдон үүссэн харилцааг зохицуулахад оршино. 1.1. Энэ хуулийн зорилт нь эрчим хүчний нөөцийг ашиглан эрчим хүч үйлдвэрлэх, дамжуулах, түгээх, диспетчерийн зохицуулалт хийх, хангах үйл ажиллагаа эрхлэх, эрчим хүчний барилга байгууламж барих болон эрчим хүчийг хэрэглэхтэй холбогдон үүссэн харилцааг зохицуулахад оршино.	
19	Эрчим хүчний тухай хууль	2001.02.01	БАЙГАЛЬ ХАМГААЛАХ ЖУРМЫН ЭСРЭГ ГЭМТ ХЭРЭГ 202 дугаар зүйл. Агаар бохирдуулах 202.1.Үйлдвэрийн үйл ажиллагааны улмаас ялгарсан хүний эрүүл мэнд, байгаль орчинд хортой бодисыг цэвэршүүлэлгүй хаясан бол хөдөлмөрийн хөлсний доод хэмжээг тавин нэгээс нэг зуу дахин нэмэгдүүлсэнтэй тэнцэх хэмжээний төгрөгөөр торгох, эсхүл гурваас дээш зургаан сар хүртэл хугацаагаар баривчлах ял шийтгэнэ. 202.2.Агаарыг хүний эрүүл мэнд, байгаль орчинд хортой бодисоор бохирдуулсны улмаас үлэмж хэмжээний хохирол учирсан бол тодорхой албан тушаал эрхлэх, үйл ажиллагаа явуулах эрхийг гурван жил хүртэл хугацаагаар хасах буюу хасахгүйгээр хөдөлмөрийн хөлсний доод хэмжээг зуун нэгээс хоёр зуун тавь дахин нэмэгдүүлсэнтэй тэнцэх хэмжээний төгрөгөөр торгох, эсхүл хоёр жил хүртэл хугацаагаар хорих ял шийтгэнэ. 202.3.Энэ хэргийн улмаас хүний амь нас хохирсон бол хоёроос дээш таван жил хүртэл хугацаагаар хорих ял шийтгэнэ. /Энэ зүйлийг 2008 оны 02 дугаар сарын 01-ний өдрийн хуулиар өөрчлөн найруулсан/	
20	Эрүүгийн хууль	2002.01.03		

<p>21</p>	<p>Зөрчлийн тухай хууль</p>	<p>2015.12.04</p>	<p>6.4 дүгээр зүйл. Агаарын тухай хууль зөрчих 1.Агаарын чанарт сөргөөр нөлөөлж байгаа өөрийн үйл ажиллагааны тухай мэдээлэл, озон задалдаг бодис, түүнийг орлуулах бусад бодис, тэдгээрийг агуулсан тоног төхөөрөмжийн импорт, үйлдвэрлэлийн тухай мэдээлэл, агаарын бохирдлын эх үүсвэрийн тухай мэдээлэл, агаарт гаргасан бохирдуулах бодисын агууламж, хаягдлын хэмжээ, дотоод хяналтын мэдээг тогтоосон хугацаанд мэдээлээгүй, зориуд буруу мэдээлсэн, нуун дарагдуулсан; хуулиар хориглосон үйл ажиллагаа явуулсан бол учруулсан хохирол, нөхөн төлбөрийг гаргуулж хүнийг нэг зуун тавин нэгжтэй тэнцэх хэмжээний төгрөгөөр, хуулийн этгээдийг нэг мянга таван зуун нэгжтэй тэнцэх хэмжээний төгрөгөөр торгоно. 2.Агаар бохирдуулах бодисын хаягдлын стандартаас хэтэрсэн бохирдуулах бодис гаргадаг, физикийн сөрөг нөлөөлөл үзүүлдэг тээврийн хэрэгсэл, хөдөлгөөнт бусад эх үүсвэр ашиглан агаар бохирдуулсан бол хүнийг хорин таван нэгжтэй тэнцэх хэмжээний төгрөгөөр, хуулийн этгээдийг хоёр зуун тавин нэгжтэй тэнцэх хэмжээний төгрөгөөр торгоно. 3.Агаар хамгаалах талаар тавигдах шаардлага хангаагүй барилга байгууламж, тоног төхөөрөмжийг ашиглалтад оруулсан, техник, технологи нэвтрүүлсэн бол хүнийг нэг зуун тавин нэгжтэй тэнцэх хэмжээний төгрөгөөр, хуулийн этгээдийг нэг мянга таван зуун нэгжтэй тэнцэх хэмжээний төгрөгөөр торгоно. 4.Агаарт бохирдуулах бодис гаргах, физикийн сөрөг нөлөөлөл үзүүлэх талаар зөвшөөрөлд заасан хэмжээ, нөхцөл, шаардлагыг зөрчсөн; агаарт гаргах бохирдуулах бодис, физикийн сөрөг нөлөөллийг багасгах, цэвэрлэх, хянах тоног төхөөрөмж, багаж хэрэгслийг ашиглах журам зөрчсөн бол хүнийг далан таван нэгжтэй тэнцэх хэмжээний төгрөгөөр, хуулийн этгээдийг долоон зуун тавин нэгжтэй тэнцэх хэмжээний төгрөгөөр торгоно. 5.Хүн амын оршин суугаа орчны агаарыг бохирдуулан хүний эрүүл мэндэд сөргөөр нөлөөлөх нөхцөлийг бүрдүүлсэн; эрх бүхий байгууллагын зөвшөөрөлгүйгээр бохирдуулах бодис гаргадаг, физикийн сөрөг нөлөөлөл үзүүлдэг эх үүсвэр ашиглан үйлдвэрлэл, үйлчилгээ эрхэлж агаар бохирдуулсан бол хүнийг таван зуун нэгжтэй тэнцэх хэмжээний төгрөгөөр, хуулийн этгээдийг таван мянган нэгжтэй тэнцэх хэмжээний төгрөгөөр торгоно.</p>
-----------	-----------------------------	-------------------	---

				<p>6.5 дугаар зүйл. Агаарын бохирдлын төлбөрийн тухай хууль зөрчих</p> <p>1.Агаар бохирдуулсны нөхөн төлбөрөө төлөөгүй бол учруулсан хохирол, нөхөн төлбөрийг гаргуулж хүнийг арван нэгжтэй тэнцэх хэмжээний тегрөгөөр, хуулийн этгээдийг нэг зуун нэгжтэй тэнцэх хэмжээний тегрөгөөр торгоно.</p> <p>1.1.Энэ хуулийн зорилт нь аудитын үйл ажиллагааны зарчим, зохион байгуулалтын эрх зүйн үндсийг тодорхойлж, аудитын үйл ажиллагаа эрхлэх, эрх олгох, хэрэгжүүлэх, хяналт тавихтай холбогдсон харилцааг зохицуулахад оршино.</p> <p>1.Энэ хуулийн зорилт нь төрийн болон орон нутгийн өмчийн эрх, төрийн өмчийн эд хөрөнгийн талаар хууль тогтоох, гүйцэтгэх байгууллагын бүрэн эрх, төрийн өмчтэй хуулийн этгээд, түүний албан тушаалтны эрх хэмжээ, төрийн өмчийн талаарх бодлогыг хэрэгжүүлэх байгууллагын үйл ажиллагааны зарчим, журмыг тодорхойлохтой холбогдсон харилцааг зохицуулахад оршино.</p> <p>1.1.Энэ хуулийн зорилт нь нэгдсэн төсвийн тогтвортой байдлыг хангахад чиглэсэн төсвийн удирдлагын зарчим, төсвийн тусгай шаардлагыг тогтоох, хэрэгжүүлэх, түүнд хяналт тавихад төрийн байгууллагын эрх, үүрэг, хариуцлагыг тодорхойлох, эрдэс баялгийн орлогоор нөхөн сэргээгдэх баялаг бүтээх, эдийн засгийн хөгжлийг дэмжих хөрөнгө оруулалт хийх, санхүүгийн хуримтлал бүрдүүлэхтэй холбогдсон харилцааг зохицуулахад оршино.</p> <p>1.Энэ хуулийн зорилт нь хүний эрүүл, аюулгүй орчинд ажиллаж, амьдрах эрхийг баталгаажуулах зорилгоор ариун цэврийг сахиулах, түүний хэвийн нөхцөлийг хангуулах ерөнхий шаардлагыг тодорхойлох, энэ талаар иргэн, аж ахуйн нэгж, байгууллагын гүйцэтгэх үүрэг, эдлэх эрх, хүлээх хариуцлагыг тогтоохтой холбогдсон харилцааг зохицуулахад оршино.</p> <p>1.Энэ хуулийн зорилт нь ус цаг уур, орчны мэдээллээр иргэн, аж ахуйн нэгж, байгууллагыг хангахтай холбогдсон харилцааг зохицуулахад оршино.</p>		
22	Аудитын тухай хууль	2015.06.19				
23	Төрийн болон орон нутгийн өмчийн тухай хууль	1996.05.27				
24	Төвийн тогтвортой байдлын тухай хууль	2010.06.24				
25	Ариун цэврийн тухай хууль	1998.05.07		2016.02.04 өдрийн хуулиар тооцогдсон.		
26	Ус цаг уур, орчны хяналт шинжилгээний тухай	1997.11.13				

ХОЁР: УЛСЫН ИХ ХУРЛЫН ТОГТООЛ

1990 оноос хойш УИХ-аас гаргасан тогтоолоос дараах 11 тогтоол агаарын бохирдол болон түүнийг бууруулахтай холбоотой байна гэж үзэн түүвэрлэв. Үүнээс:

1. Сэргээгдэх эрчим хүчний үндэсний хөтөлбөр
2. Агаарын бохирдлыг бууруулах зарим арга хэмжээний тухай тогтоол нь тус тус хүчингүй болсон байна.

№	Тогтоолын нэр	Батлагдсан огноо, дугаар	Тогтоолын товч агуулга
1	Монгол Улсын Үндсэний аюулгүй байдлын үзэл баримтлал	2010.07.15 №48	<p>3.4. Хүний аюулгүй байдал Монгол хүний эрүүл, аюулгүй амьдрах таатай орчин, нөхцөлийг бүрдүүлэх, хүнсний аюулгүй байдлыг хангах, амьдрах орчин, орон байрны аюулгүй нөхцөлийг баталгаажуулах, гэмт хэрэг, халдлагын золиос болохоос хамгаалах нь хүний аюулгүй байдлыг хангах үндэс мөн.</p> <p>3.4.3. Амьдрах орчны аюулгүй байдал 3.4.3.1. Иргэдийн амьдрах, ажиллах орчны аюулгүй байдлыг хангах, гамшгийн эрсдэлийг бууруулах нь хүний аюулгүй байдлыг баталгаажуулах чухал үндэс болно. 3.4.3.2. Нийслэлийн хүн амын төвлөрлийг тархаан байршуулах зорилгоор дагуул хотуудыг төлөвлөж, нийслэл орчмын бүс нутгийг өндөр хурдны авто зам, эрчим хүч, инженерийн барилга байгууламжаар найдвартай хангаж холбоно. 3.4.3.3. Хот, суурин газрын хөгжлийн ерөнхий төлөвлөгөөг иргэдийн аюулгүй ажиллаж амьдрах нөхцөлийг бий болгох зорилтод нийцүүлэн шинэчилж, хот байгуулалтад төлөвлөлтийг хатуу мөрдөх эрх зүйн зохицуулалтыг боловсронгуй болгоно. 3.4.3.4. Томоохон хот, суурин газарт агаар, ус, хөрсний бохирдлыг бууруулж, ариун цэврийн байгууламжийн бүтээмжийг нэмэгдүүлж, хот хаягдлын менежментийг боловсронгуй болгоно. 3.4.3.5. Орон сууц, үйлдвэрлэл, үйлчилгээний барилга, инженерийн байгууламжийн газар хөдлөлтийн тэсвэрлэлтэд үнэлгээ өгч, 8 баллын газар хөдлөлтийг тэсвэрлэх шаардлага хангахгүй барилга, байгууламжийг хүчитгэх, буулгаж шинээр барих зохицуулалт хийнэ. 3.4.3.6. Барилга, барилгын материалын чанар, эрүүл ахуйн стандартыг олон улсын стандартын түвшинд нийцүүлж, чанарын хяналтыг мэргэжлийн холбоод, хөндлөнгийн хяналтын байгууллагаар хийлгэх тогтолцоонд шилжинэ. 3.4.3.7. Амьдрах орчныг эрүүлжүүлэхэд иргэдийн үүрэг, хариуцлага, оролцоог нэмэгдүүлнэ.</p>

2	Нийслэлийн агаарын бохирдлыг бууруулах тухай хууль баталсантай холбогдуулан авах зарим арга хэмжээний тухай	2011.02.10 №11	1/Нийслэлийн агаарын чанарыг сайжруулах бүсийн гэр хорооллын цахилгаан эрчим хүчний үнэд хөнгөлөлт үзүүлэх урамшууллын шалгуур, хэлбэр, цаг, хувь хэмжээг тогтоож, зөрүүг улсын төсвөөс санхүүжүүлэх; /Энэ заалтыг 2015 он 01 дүгээр сарын 23-ны өдрийн 09 дүгээр тогтоолоор өөрчлөн найруулсан/ 2/Нийслэлийн агаарын чанарыг сайжруулах бүсэд оршин суугаа айл өрхөд жил бүрийн 10 дугаар сарын 01-ний өдрөөс дараа оны 5 дугаар сарын 01-ний өдөр хүртэлх хугацаанд эрчим хүчний шенэйн хэрэглээг урамшууллын хэлбэрээр зохицуулахад шаардлагатай бэлтгэл ажлыг 2011 оны 8 дугаар сарын 01-ний дотор авч хэрэгжүүлэх; 3/Нийслэлийн агаарын чанарыг сайжруулах бүсийн гэр хорооллын айл өрхийн цахилгаан эрчим хүчний урамшууллын хөнгөлөлтийн зөрүүг эрчим хүчний байгууллагад олгох...
3	Сэргээгдэх эрчим хүчний үндэсний хөтөлбөр	2005.06.09 №32	/Энэ тогтоолыг 2015 оны 06 дугаар сарын 19-ний өдрийн 63 дугаар тогтоолоор хүчингүй болсонд тооцсон/
4	Агаарын бохирдлыг бууруулах зарим арга хэмжээний тухай	2007.06.28 №46	/Энэ тогтоолыг 2010 оны 06 дугаар сарын 25-ны өдрийн 36 дугаар тогтоолоор хүчингүй болсонд тооцсон/
5	Төрөөс экологийн талаар баримтлах бодлого	1997.12.26 №106	Төрөөс экологийн талаар баримтлах бодлого нь байгаль орчин, байгалийн нөөцийнхөө харьцангуй давуу байдалд тулгуурлан нөөц баялгийг нь зохистой ашиглахад зохицсон аж ахуйн уламжлалт болон орчин үеийн нийтлэг хэвшлийг хослуулан хөгжүүлэх замаар байгалийн баялгийг нөхөн сэргээж, төрх байдлыг нь хамгаалж, иргэний эрүүл, аюулгүй орчинд амьдрах нөхцөлийг бий болгоход чиглэгдэнэ. 3.11. Амьдрах орчны талаар: 3.11.1. агаар, ус, хөрсийг доройтлоос хамгаалж байнга нөхөн сэргээх нь Монгол орны байгалийн цэвэр онгон төрх байдлыг хадгалж, хүн ам эрүүл, аюулгүй, цэвэр орчинд амьдрах эрхийг баталгаатай хангах зайлшгүй нөхцөл хэмээн үзэж, эдгээр орчныг байгалийн гамшиг, хүний үйл ажиллагааны сөрөг нөлөөллөөс хамгаалж даац, чадавхад нь зохицсон амьдралын хэлбэр зохион байгуулалтыг бий болгоход чиглэсэн бодлого явуулна; 3.11.2. хийн мандлын агаарыг цацраг идэвхт болон химийн хорт бодис, физикийн хортой нөлөөллөөс хамгаалах, хүлэмжийн хийн ялгарлыг багасгах, бохирдуулагч эх үүсвэрийг нь хязгаарлах технологийн горим, шаардлагыг сайжруулах замаар томоохон хотуудын агаарын бохирдлыг үе шаттайгаар бууруулах зорилтыг эн түрүүнд тавьж хэрэгжүүлнэ;

6	Байгаль орчны талаар төрөөс баримтлах бодлого	2005.01.13 №03	<p>3.11.3. суурин газрын үндны усны эх үүсвэрүүдийн эрүүл ахуйн болон хамгаалалтын бүс, зурвасыг тогтоож, мод, ургамал тариалж тохижуулах, үйлдвэр, ахуйн бохир усыг дахин цэвэршүүлэх, говь, хээрийн бүсийн суурин газрын уст цэгүүдийг хамгаалж усыг нь цэнгэгжүүлэн зөөлрүүлж, чанарыг нь сайжруулах, бололцоотой газарт нар, салхи, усны болон орчинд сөрөг нөлөөлөлгүй эрчим хүчний бусад эх үүсвэрийг эрчимтэй ашиглах чиглэл баримтална;</p> <p>3.11.7. амьдрах орчны даац, чадавхыг уур амьсгалын хувьсал өөрчлөлтийн болон байгалийн гамшгийн аюулын болзошгүй үр дагавартай холбон тандан судалж, бүрэн арилгах боломжгүй бохирдлын хэмжээг экологийн тэнцэлд нийцүүлэн агаар, ус, хөрсний орчинд зохистой байрлуулах, хүлэмжийн хийг ихээр ялгаруулж, озоны давхаргыг задалдаг бодисын үйлдвэрлэл, хэрэглээ, туршилтыг хязгаарлах, унах хур тундас, усан сангийн хуримтлалын хэмжээг нэмэгдүүлж газар дэлхийгээ цэцэрлэгжүүлэх, газрын үржил шимийг цөлжилт, хээршилтээс хамгаалах замаар амьдрах орчны чанарыг сайжруулж орон зайг бүрэн хэмнэлттэй ашиглахыг зорино.</p> <p>Монгол Улсын Засгийн газраас өргөн мэдүүлсэн Байгаль орчны төлөв байдлын 2003 оны тайлангийн тухай хэлэлцээд Монгол Улсын Их Хурлаас ТОГТООХ нь:</p> <p>1. Байгаль орчны тухай хууль тогтоомжийн хэрэгжилтийг хангах чиглэлээр дор дурдсан арга хэмжээ авахыг Монгол Улсын Засгийн газар /Ц.Элбэгдорж /-т даалгасугай :</p> <p>...3.Улаанбаатар хотын агаарын бохирдлыг бууруулах, хог хаягдлыг багасгах, гүний усны хайгуул, судалгаа, гадаргын усны ашиглалтыг нэмэгдүүлэх чиглэлээр тодорхой арга хэмжээг тусгасан мастер төлөвлөгөө боловсруулж, шийдвэрлэн хэрэгжүүлэх;...</p>
7	Нийгмийн эрүүл мэндийн талаар баримтлах бодлого	2001.11.08 №81	<p>Нэг. Нийтлэг үндэслэл</p> <p>1.1. Нийгмийн эрүүл мэндийн талаар төрөөс баримтлах бодлогын зорилго нь байгаль, хүн, нийгмийн зохицлыг хангаснаар хүн амын эрүүл мэндийг хамгаалах, дэмжих, хүн эрүүл, аюулгүй орчинд амьдрах, ажиллах, суралцах таатай нөхцлийг бүрдүүлэхэд оршино.</p> <p>1.2. Нийгмийн эрүүл мэндийг төлөвшүүлэх гэж хүний амьдралын чанарын түвшинд сөргөөр нөлөөлж, өвчин, эмгэг, осол, гэмтэлд хүргэж буй нийгэм, эдийн засаг, орчны хүчин зүйлээс сэргийлэх, шалтгаан, үр дагаврыг арилгах; хүн эрүүл, аюулгүй орчинд амьдрах, ажиллах, суралцах нөхцлийг бүрдүүлэх зорилгоор нийгмийн нөөц, бололцоог зүй зохистой ашиглах үйл ажиллагааг хэлнэ...</p> <p>4.3. Орчны эрүүл мэнд</p> <p>4.3.1. Хүн амын суурьшил, нягтрал, хот төлөвлөлтөнд хүн амын эрүүл мэндэд сөргөөр нөлөөлөх хүчин зүйлийг шинжлэх ухааны үндэслэлтэйгээр тооцох, эрүүл ахуйн хэм хэмжээ, стандартад нийцүүлэх эрх зүйн орчин боловсронгуй болгоно.</p> <p>4.3.2. Хот, суурин газрын агаарын бохирдлыг багасгах, шалтгаан, үр дагаварыг арилгахад чиглэсэн дэвшилтэт техник, технологийг нэвтрүүлэх, үүнийг төрөөс хөхиулэн дэмжиж хэрэгжүүлэх замаар хүн амыг амьсгалын эрхтний цочмог болон архаг өвчнөөс сэргийлнэ.</p>

8	“Уур амьсгалын өөрчлөлт” үндэсний хөтөлбөр	2011.01.06 №02	<p>2.1.Хөтөлбөрийн зорилго Энэхүү хөтөлбөрийн зорилго нь байгаль, орчны тэнцвэрт байдлыг хадгалах, уур амьсгалын өөрчлөлтөд, эдийн засаг, нийгмийн салбарыг нийцүүлэн хөгжүүлэх, түүний эмзэг байдал, эрсдэлийг бууруулах, хүлэмжийн хийн ялгаралтыг багасгаж замаар үйлдвэрлэлийн үр ашиг, бүтээмжийг дээшлүүлэх, ногоон эдийн засгийн хөгжил, өсөлтийн бодлогыг хэрэгжүүлэхэд дэмжлэг үзүүлэхэд оршино. Уг хөтөлбөр хэрэгжиж дуусахад буюу 2021 он гэхэд Монгол Улсад байгаль, уур амьсгалын өөрчлөлтөд дасан зохицох чадамж бүрдэж, ногоон эдийн засгийн суурь нөхцөлийг бүрдүүлсэн байна.</p>
9	“Шинэ бүтээн байгуулалт” дунд хугацааны зорилгот хөтөлбөр	2010.06.25 №36	<p>Нэг.Хөтөлбөрийн зорилго Монгол Улсын хэмжээнд бүтээн байгуулалтыг өрнүүлснээр хот төлөвлөлт, эрчим хүч, инженерийн дэд бүтэц, авто замын сүлжээг олон улсын жишигт хүргэх, хүн амын орон сууцны хангамжийг нэмэгдүүлэх, иргэдийг ажлын байраар хангах замаар улсын хэмжээнд тулгараад байгаа эдийн засаг, нийгмийн бэрхшээлтэй асуудлуудыг цогцоор шийдэн хөгжлийг жигд хангах, хүн амын эрүүл, аюулгүй орчинд амьдрах эрхийг нь ханган баталгаажуулахад энэхүү хөтөлбөрийн зорилго оршино.</p>
10	Түлш, эрчим хүчний салбарын талаар авах зарим арга хэмжээний тухай	2010.12.09 №72	<p>Түлш, эрчим хүчний салбарын талаар авах зарим арга хэмжээний тухай Улсын Их Хурлын даргын 2009 оны 204 дүгээр захирамжаар байгуулагдсан Түлш, эрчим хүчний салбарын санхүү, эдийн засгийн чадавхыг сайжруулах, эрх зүйн орчныг боловсронгуй болгох чиглэлээр холбогдох бодлогын баримт бичгийг боловсруулах үүрэг бүхий ажлын хэсгээс гаргасан санал, дүгнэлт, Монгол Улсын Их Хурлын тухай хуулийн 43 дугаар зүйлийн 43.1 дэх хэсгийг үндэслэн Монгол Улсын Их Хурлаас ТОГТООХ нь: ...9/Улаанбаатар хотын гэр хорооллын цахилгаан түгээх сүлжээг бүрэн шинэчилж, өвлийн улиралд шөнийн цагаар ахуйн цахилгааны хэрэглээний үнэ, тарифыг “0” төгрөгт шилжүүлэх талаар бодлого боловсруулах.</p>
11	Тусгай хамгаалалттай газар нутгийн үндэсний хөтөлбөр	1998.04.09 №29	<p>Нэг. Нийтлэг үндэслэл 1.1. Хүн төрөлхтөн байгалийг эрхшээлдээ оруулж, нөөц баялгийг нь ашиглах замаар улс орноо түргэн хурдацтай хөгжүүлэх үйл ажиллагааг давамгайлан явуулж ирснээс дэлхийн байгаль орчин ихээхэн доройтож, байгалийн нөөц баялаг хомсдон, улмаар дэлхий дахиныг хамарсан экологийн хямрал газар авч, нийгэм, эдийн засгийн хөгжлийг сааруулах хүчин зүйл боллоо. 1.2. Монгол орны байгаль харьцангуй унаган төрхөө хадгалж үлдсэн хэдий ч аж ахуйн зохисгүй үйл ажиллагаа, байгаль орчны хувьсал өөрчлөлтөөс шалтгаалан нийгэм, эдийн засаг, байгаль орчны тэнцвэрт харьцаанд үлэмж өөрчлөлт орж, байгаль орчин бохирдох, зарим газарт экологийн тэнцэл алдагдах хандлага ажиглагдаж байна. Сүүлийн 40 гаруй жилд ховор ан амьтан, ургамлын зарим төрөл зүйл устгах, бэлчээр талхлагдан хөрсний үржил шим муудах, цөлжих, ой, усны нөөц хомсдох, хот суурингийн агаарын бохирдол ихсэх зэргээр амьдрах орчны чанар доройтож байна. Иймд нийт орны нутаг дэвсгэрийн хэмжээнд эрчимтэй ашиглалтын болон хамгаалалтын газар нутгийн оновчтой харьцааг тогтоосны үндсэн дээр цаашдын хөгжлийн төлөвийг томьёолох шаардлагатай болж байна...</p>

ГУРАВ: ЗАСГИЙН ГАЗРЫН ТОГТООЛ

1990 оноос хойш батлагдсан Засгийн газрын тогтоолоос агаарын бохирдол, түүнийг бууруулахтай холбоотой дараах 24 тогтоолыг түүвэрлэн оруулав. Үүнээс :

- Хөтөлбөр-6
- Төлөвлөгөө-7
- Журам-3
- Авах арга хэмжээ-8 байна.

№	Тогтоолын нэр	Батлагдсан огноо, дугаар	Тогтоолын товч агуулга
1	Агаарыг хамгаалах хөтөлбөр /1 дүгээр хавсралт/	1999.05.25 №82 /1 дүгээр хавсралт/	...2.Хөтөлбөрийг боловсруулах үндэслэл, бодит шаардлага Агаарыг хамгаалах хөтөлбөрийг боловсруулан хэрэгжүүлэх үндэслэл, шаардлагыг дараахь байдлаар тодорхойлж байна: а/хөгжил нь агаар, ус, хөрс, биологийн орчинд хохирол учруулах, түүнийг эвдэх, устгахад чиглэсэн байх ёсгүй гэсэн тогтвортой хөгжлийн дэлхий нийтийн гол зарчмыг өөрийн оронд хэрэгжүүлэх; б/монгол орны газар нутгийн хийн мандлын агаар дахь байгалийн болон хүний үйл ажиллагааны нөлөөллөөс үүсэх агаарын бохирдлоос гадна аж үйлдвэржсэн хоёр том гүрний дунд оршиж байгаа учир хил дамжин ирэх бохирдлын улмаас агаарын чанарт өөрчлөлт орох магадлалтайг харгалзан түүнээс сэргийлэх арга хэмжээ авах; в/цэвэр агаар нь зөвхөн нэг орны төдийгүй манай дэлхийн амьдралын эх булаг, аливаа амьд биетийн оршин тогтнох зайлшгүй нөхцөл бөгөөд дэлхийн бөмбөрцгийн дулааныг гадагш алдахгүй, нарны хорт туяа, солирын мөргөлтөөс хамгаалах бамбай болж байдаг тул түүнийг хамгаалж цэвэр, ариун байлгах нь улс, үндэстэн, иргэн бүрийн үүрэг мөнхийг ухамсарлан, түүнийг хамгаалах талаар бодитой ажил хийх; г/“Агаарын тухай” Монгол Улсын хуулийн 3 дугаар зүйлд заасан агаарыг хамгаалах хөтөлбөр боловсруулан Засгийн газраар батлуулж, хэрэгжүүлэх тухай заалтыг бодит биелэл болгох...
2	Агаарыг хамгаалах хөтөлбөрийг хэрэгжүүлэх арга хэмжээний төлөвлөгөө /2 дугаар хавсралт/	1999.05.25 №82 /2 дугаар хавсралт/	

3	Байгаль орчны хуулиудыг хэрэгжүүлэх талаар авах зарим арга хэмжээний тухай	1995.08.25 №151	...9. Томоохон хот, суурин газруудын агаар, ус, хөрсний бохирдлыг бууруулж, хог хаягдлыг дахин боловсруулах замаар иргэдийн амьдрах орчинг сайжруулах...
4	Засгийн газрын үйл ажиллагааны тэргүүлэх чиглэлийг батлах тухай	2000.10.23 №161	...а/Байгаль орчны яамнаас зохион байгуулсан "Гэрийн өвлийн зуух (пийшин)-ны утаа багатай, түлш хэмнэдэг загвар шалгаруулах уралдаан"-д шалгарсан шинэ загварын зуухыг 2001 оны Ш улиралд багтаан эхний ээлжинд 15000 ширхэг үйлдвэрлэх арга хэмжээ авсугай; б/шалгарсан загварын гэрийн зуухаар нийслэлийн гэр хорооллын айл өрхийг бүрэн хангах арга хэмжээг 2004 онд багтаан авсугай.
5	Утаа багатай түлш, хэмнэлттэй зуухны үйлдвэрлэлийг дэмжих тухай	2001.03.28 №70	Гурав. Үндэсний хөтөлбөрийн хүрээнд хэрэгжүүлэх арга хэмжээ ...3.5.2.4. хүлэмжийн хийн үндэсний кадастр, озоныг задалдаг бодисын улсын тооллого явуулна; 3.5.2.5. олон улсын гэрээ, хэлэлцээр (Озоны үе давхрагыг хамгаалах тухай Венийн конвенц, Озоныг задалдаг бодисын тухай Монреалийн протокол, Уур амьсгалын өөрчлөлтийн тухай НҮБ-ын суурь конвенц, Киотогийн протокол г.м)-ээр Монгол Улсын хүлээсэн үүргийг биелүүлэх ажлын хүрээнд хүлэмжийн хийг бууруулах, озоныг задалдаг бодисын хэрэглээг багасгах бодлого боловсруулна; 3.5.2.6. монгол орны уур амьсгалын хувиран өөрчлөгдөж байгаа хүчин зүйлийг төлөвлөлт, аж ахуйн удирдлагын үйл ажиллагаанд тооцох, зохистой ашиглуулах зорилгоор барилгын норм ба дүрэм (гидрологийн тооцооны стандарт, уур амьсгалын геофизикийн стандарт, норм), монгол орны уур амьсгалын стандарт, галлаганы хугацааны норматив, хөдөө аж ахуйн цаг уурын лавлах, хөрсний чийгийн лавлах, агаар, усны чанарын лавлах гэх мэт техникийн баримт бичгийг 5-10 жил тутамд шинэчилнэ;...
6	Хөтөлбөр, төлөвлөгөө батлах тухай /Ус, цаг уур, орчны хяналт- шинжилгээний салбарыг 2015 он хүртэлх хугацаанд хөгжүүлэх хөтөлбөр/	2002.09.09 №182	

7	Эрчим хүчний тогтвортой хөгжлийн стратеги төлөвлөгөө батлах тухай /2002-2010 он/ /1 дүгээр хавсралтаар/	2002.07.04 №140 1 дүгээр хавсралтаар	<p>... 10.1.3. Агаарын бохирдлыг багасгана: а/сумдын дизель цахилгаан станцыг шинэчлэх; б/шингэрүүлсэн хий, нүүрсний давхаргын метан, нүүрсний брикет зэрэг түлшийг хэрэглээнд өргөнөөр нэвтрүүлэх.</p> <p>12.1.4. Дулаан хангамжийг боловсронгуй болгож, үр ашгийг дээшлүүлэх чиглэлээр: а/хүн амын орлого багатай хэсгийн халаалтын зардлын талаар: - хэрэглэгчдийн хүрээг нэмэх боломжийг судлах; - халаалтын үнэ тариф болон төлбөрийн чадварын талаар судалгаа явуулах; - амьжиргааны түвшинтэй уялдсан дулааны үнэ тариф нэвтрүүлэх;</p> <p>в/ахуйн халаалтыг боловсронгуй болгох чиглэлээр: - гэр хорооллын зуухыг боловсронгуй болгох; - Улаанбаатарт агаарын бохирдлын дүн шинжилгээ хийдэг шинэ төхөөрөмжийг суурилуулах; - аймаг, сумдын түвшинд агаарын бохирдлыг бууруулах зорилгоор угаа багатай, шинэ загварын зуух нэвтрүүлэх; - хөдөө орон нутагт хүн амын орлого багатай хэсгийг боловсронгуй зуухаар хангах боломжийг судалж шийдвэрлэх...</p>
8	Монгол Улсын эрчим хүчний тогтвортой хөгжлийн 2002-2010 оны стратеги төлөвлөгөөг хэрэгжүүлэх үйл ажиллагааны чиглэл /2 дугаар хавсралтаар/	2002.07.04 №140 2 дугаар хавсралтаар	
9	Орчны эрүүл мэнд Үндэсний хөтөлбөр /1 дүгээр хавсралт/	2005.12.14 №245 1 дүгээр хавсралт	Хоёр. Хөтөлбөрийн зорилго, зарчим Хөтөлбөрийн зорилго нь хүрээлэн буй орчныг бохирдуулж байгаа хүчин зүйлийг багасгах, орчны эрүүл мэндийг сайжруулахад чиглэсэн үйл ажиллагааг эрчимжүүлэх, салбар хоорондын зохицуулалт, хамтын ажиллагааг сайжруулах замаар хүн амыг эрүүл аюулгүй орчинд ажиллах, амьдрах нөхцөлийг бүрдүүлэхэд оршино...
10	“Орчны эрүүл мэнд” Үндэсний хөтөлбөрийг хэрэгжүүлэх 1 дүгээр үе шатны үйл ажиллагааны төлөвлөгөө /2 дугаар хавсралт/	2005.12.14 №245 2 дугаар хавсралт	

11	40000 орон сууц хөтөлбөр батлах тухай	2005.06.27 №144 1 дүгээр хавсралтаар	<p>4.1 Удиртгал Засгийн газрын үйл ажиллагааны хөтөлбөрт иргэдийн амьжиргааны түвшинг дээшлүүлж, тэдгэрийг тогтвортой ажлын байр, тохилог орон сууцаар хангах талаар дэвшүүлсэн зорилтыг хэрэгжүүлэхэд "40000 орон сууц" хөтөлбөрийн үндсэн зорилго оршино. Хөтөлбөр хэрэгжсэнээр ажлын байр, орон сууцны нийлүүлэлт, иргэдийн худалдан авах чадварыг нэмэгдүүлж, иргэдийн амьдрах орчныг сайжруулахаас гадна нийгмийн сэтгэл зүйд эерэг уур амьсгал бий болгож, иргэдийн ажиллаж хөдөлмөрлөх эрмэлзлийг нэмэгдүүлэх ач холбогдолтой. ...</p>
12	40000 орон сууц хөтөлбөрийг хэрэгжүүлэх арга хэмжээний төлөвлөгөө 2 дугаар хавсралтаар	2005.06.27 №144 2 дугаар хавсралтаар	<p>Үндсэн чиглэлийн зорилтуудыг 2006 онд хэрэгжүүлэх арга хэмжээний төлөвлөгөө: ...3.28.Иргэдийн орон байрны хүрэлцээ,хангамж, нөхцөлийг мэдэгдэхүйц сайжруулж, гэр хорооллын дэд бүтцийг хөгжүүлэх чиглэлээр "40000 орон сууц" хөтөлбөрийг хэрэгжүүлэх 4.31.Хүн амын хэт төвлөрөл, шилжих хөдөлгөөнтэй холбогдон гарч байгаа сөрөг үзэгдлийг багасгаж, тэдэнд үзүүлэх нийгмийн үйлчилгээний хүртээмжийг нэмэгдүүлэх 4.32.Иргэд экологийн хувьд аюулгүй, эрүүл орчинд амьдрах нөхцөлийг хангах, хотуудын агаарын бохирдлыг багасгах ажлын хүрээнд хийгдэх ажлууд...</p>
13	Арга хэмжээний төлөвлөгөө батлах тухай	2006.03.28 №56	<p>Засгийн газрын гишүүд бүрэлдэхүүнээрээ нийслэлд ажилласан дунг үндэслэн Монгол Улсын Засгийн газраас ТОГТООХ нь: ... 3.Агаар бохирдуулсны төлбөрийн хуулийг шинээр боловсруулах, сайн чанарын брикетэн түлшний болон нүүрсийг гүн боловсруулах үйлдвэрлэлийг хөгжүүлэх, агаарын чанарын хяналтын албыг бэхжүүлж шаардлагатай багаж хэрэгслээр хангах, гэр хорооллын дахин төлөвлөлт хийх, авто тээврийн хэрэгслээс ялгарах утааны бохирдлыг үе шаттай бууруулах зэрэг хотын агаарын бохирдлыг багасгах чиглэлээр холбогдох арга хэмжээ авч хэрэгжүүлэхийг Байгаль орчны сайд И.Эрдэнэбаатар, Хууль зүй, дотоод хэргийн сайд Д.Одбаяр, Барилга, хот байгуулалтын сайд Ж.Наранцацралт, Түлш, эрчим хүчний сайд Б.Эрдэнэбат, Зам, тээвэр, аялал жуулчлалын сайд Ц.Цэнгэл, Монгол Улсын сайд У.Хүрэлсүх, нийслэлийн Засаг дарга Ц.Батбаяр нарт даалгасугай. ...</p>
14	Нийслэлийн талаар авах зарим арга хэмжээний тухай тухай	2007.03.20 №70	

15	Агаарын бохирдлыг бууруулах талаар ойрын хугацаанд авах зарим арга хэмжээний тухай	2008.01.16 №14	
16	Цэвэр агаар сангийн үйл ажиллагааг зохицуулах олон талын оролцоог хангах орон тооны бус Удирдах зөвлөлийн ажиллах журам	2010.10.23 №273 1 дүгээр хавсралт	1.1. Агаарын тухай хуулийн 25 дугаар зүйл, Засгийн газрын тусгай сангийн тухай хуулийн 12' дүгээр зүйлд заасан Цэвэр агаарын сангийн үйл ажиллагааг зохицуулах олон талын оролцоог хангах орон тооны бус Удирдах зөвлөл (цаашид Зөвлөл гэх)-ийн үйл ажиллагааг энэхүү журмаар зохицуулна ... Агаарын бохирдлын төлбөрийн хэмжээ
17	Агаарын төлбөрийн хэмжээ тогтоох тухай	2010.10.23 №273 2 дугаар хавсралт	1. Агаарын бохирдлын төлбөрийн тухай хуулийн 7.1-д заасны дагуу иргэн, аж ахуйн нэгж, байгууллагын олборлосон түүхий нүүрсний килограмм тутамд ногдох агаарын бохирдлын төлбөр нь нэг төгрөг байна. 2. Агаарын бохирдлын төлбөрийн тухай хуулийн 7.2-т заасны дагуу иргэн, аж ахуйн нэгж, байгууллагын үйлдвэрлэсэн болон импортолсон органик уусгагчийн агаарын бохирдлын төлбөр нь агаар бохирдуулах хор хөнөөлийн хүчин чадлаас хамааран дор дурдсан 3 зэрэглэлээр килограмм тутамд дараах хувь, хэмжээтэй байна: ...
18	“Эрүүл хот, дүүрэг, сум, баг, ажлын байр, сургууль” үндэсний хөтөлбөр	2011 №359	... Хоёр. Хөтөлбөрийн зорилго, зорилт 2.1 Иргэд, хамт олон, салбар хоорондын болон олон нийтийн хамтын ажиллагаа, идэвхтэй оролцоог дэмжиж, эрүүл, аюулгүй амьдрах, сурч боловсрох, хүмүүжих, ажиллах орчинг бүрдүүлж эрүүл зан үйлийг төлөвшүүлэх замаар хүн амын амьдралын чанарыг дээшлүүлэхэд хөтөлбөрийн зорилго оршино. 2.2 Хөтөлбөрийн зорилгыг хэрэгжүүлэхийн тулд дараах зорилгыг дэвшүүлж байна: 2.2.1. хүний эрүүл мэндэд сөргөөр нөлөөлж байгаа орчны бохирдол доройтлыг бууруулсан, эрүүл, аюулгүй амьдрах таатай нөхцөл бүрдүүлсэн хот төлөвлөлт, дэд бүтэц болон хамт олон, салбар хоорондын хамтын ажиллагаа, идэвхтэй оролцоог дэмжиж, эрүүл зан үйл хэвшсэн хотын орчинг бүрдүүлнэ; ...

19	Нийслэлийн агаарын чанарыг сайжруулах бүсийн гэр хорооллын айл өрхөд цахилгаан эрчим хүчний үнийн урамшуулал олгох журам	2011.11.02 №309 1 дүгээр хавсралтаар	1.1. Нийслэлийн агаарын бохирдлыг бууруулах тухай хуулийн 6 дугаар зүйлд заасан нөхцөл, шалгуурын аль нэгийг хангасан болон нийслэлийн агаарын чанарыг сайжруулах бүсийн гэр хорооллын айл өрх (цаашид “хэрэглэгч” гэх)-д уг хуулийн 10.1.4-т заасан цахилгаан эрчим хүчний үнийн урамшуулал олгох үйл ажиллагааг энэхүү журмаар зохицуулна. ... Нэг. Нийтлэг үндэслэл 1.1. Нийслэлийн агаарын бохирдлыг бууруулах болон эрчим хүчний хэмнэлтийн чиглэлээр үйл ажиллагаа явуулж байгаа иргэн, аж ахуйн нэгж, байгууллагад урамшуулал олгохтой холбогдсон харилцааг энэхүү журмаар зохицуулна. 1.2. Агаарын бохирдлыг бууруулах гэдэгт дараах үйл ажиллагааг ойлгоно: 1.2.1. агаар бохирдуулах бодисын агууламж агаарын чанарын стандартаас хэтэрч, агаарын чанар доройтохоос урьдчилан сэргийлэх зорилгоор түлшний шаталтаас гаралтай утааны хэмжээ болон түүнд агуулагдах зарим бодисын ялгарлыг багасгах; 1.2.2. авто тээврийн хэрэгслийг шатдаг хий, цахилгаан эх үүсвэрт шилжүүлэх замаар тэдгээрийн ашиглалтын улмаас ялгарах хорт утааг бууруулах; 1.2.3. эрчим хүчний хэмнэлт буюу нэгж бүтээгдэхүүний үйлдвэрлэл, үйлчилгээ болон барилгын нэгж талбайд ноогдох эрчим хүчний хэрэглээг бууруулах чиглэлээр дэвшилтэт техник, технологи нэвтрүүлэх. ... 1-р хавсралт: Багануурын уурхай, Шивээ-Овоогийн уурхайг агаарын бохирдлын төлбөрөөс бүрэн чөлөөлөх тухай зохицуулсан. 2-р хавсралт: Багануурын уурхай, Шивээ-Овоогийн уурхайнаас бусад 21 нүүрсний уурхайг агаарын бохирдлын төлбөрөөс бүрэн чөлөөлөх тухай зохицуулсан.
20	Агаарын бохирдлыг бууруулах, дулаан алдагдлыг багасгах, цахилгаан эрчим хүч хэмнэх чиглэлээр үйл ажиллагаа явуулж байгаа аж ахуйн нэгж, байгууллагад урамшуулал олгох журам	2011.11.02 №309 2 дугаар хавсралтаар	
21	Агаарын бохирдлын бүрэн төлбөрөөс чөлөөлөх ААН, Байгууллагын жагсаалт	2012 №227	

22	Агаарын бохирдлыг бууруулах талаар авах зарим арга хэмжээний тухай	2013.01.19 №18	<ul style="list-style-type: none"> - Нийслэлийн гэр хорооллыг сайжруулсан зуухаар бүрэн хангаж дуусахад дутагдаж байгаа хөрөнгийг шийдвэрлэх....; - "Сайжруулсан зуухны засвар үйлдвэрлэлийн иж бүрэн төв"-ийг барьж байгуулахад шаардагдах 8.0 (найман) тэрбум төгрөг....; - Нийслэлийн агаарын чанарыг сайжруулах бүсэд оршин суугаа, тодорхой нөхцөл шаардлагыг хангасан айл өрхөд цахилгаан эрчим хүчний үнийн урамшуулал олгох ажлыг эрчимжүүлж, өвлийн их ачаалал эхлэхээс өмнө 2013 онд гэр хорооллын цахилгаан эрчим хүчний техникийн найдвартай ажиллагааг хангах зорилгоор цахилгаан түгээх сүлжээ, дэд станцыг өргөтгөх, шинэчлэхэд шаардагдах 5.0 (таван) тэрбум төгрөг....; - "Түлшний үйлдвэрийн цогцолбор" болгон барьж ашиглалтад оруулахад шаардагдах хөрөнгө....; - Улаанбаатар хотын гэр хорооллын айл өрхийн хэрэгцээнд зориулж, жилдээ 200.0-250.0 мянган тонн хагас кокс үйлдвэрлэх хүчин чадалтай үйлдвэрийг шинээр барьж байгуулахад шаардагдах 25.0 (хорин таван) тэрбум төгрөгийн хөрөнгө....; - Улаанбаатар хотод дахин төлөвлөлт хийж, шинэ суурьшлыг бий болгох ажлын хүрээнд баригдах орон сууцны хотхон, хорооллын инженерийн дэд бүтцийн барилга байгууламж, шугам сүлжээний ажлыг санхүүжүүлэхэд шаардагдах хөрөнгийн тооцоог гаргаж тодорхой санал боловсруулах....; - Шинэ суурьшлын бүсэд баригдах инженерийн шугам сүлжээнд холбогдох орон сууцны үнийг бодит өртөг, зардалтай нь уялдуулан тогтоох....; - "Гудамж" хөтөлбөрийг хэрэгжүүлэхэд шаардагдах хөрөнгийн тооцоог гарган Засгийн газарт оруулах....;
23	Гэр хорооллын өрхийн цахилгааны шөнийн тарифыг тэглэх тухай	2016.12.28	

ДӨРӨВ: ҮНДЭСНИЙ АЮУЛГҮЙ БАЙДЛЫН ЗӨВЛӨМЖ

Үндэсний аюулгүй байдлын зөвлөлөөс 2010 оноос хойш агаарын бохирдол түүнийг бууруулах арга хэмжээний талаар 2 удаа зөвлөмж гаргасан байх бөгөөд шууд бусаар хамаарч болох 1 зөвлөмж нь Эрчим хүчний салбарын тухай зөвлөмж байна.

№	Зөвлөмжийн нэр	Батлагдсан огноо, дугаар	Зөвлөмжийн агуулга
1	Агаарын бохирдлыг бууруулах арга хэмжээг эрчимжүүлэх тухай	2014.10.20 52/30	"Агаарын бохирдлыг бууруулах талаар авч хэрэгжүүлсэн арга хэмжээ, гарсан үр дүн, тулгамдсан асуудал"-ын тухай Монгол Улсын Засгийн газрын гишүүн, Байгаль орчин ногоон, хөгжлийн сайд С.Оюуны илтгэлийг хэлэлцээд ЗӨВЛӨМЖ болгох нь. Нэг. Монго Улсын Их Хуралд: 1. Агаарын тухай хуулийн хэрэгжилтэд хяналт тавих, агаарын бохирдлыг бууруулах чиглэлээр эрх зүйн зохицуулалтыг боловсронгуй болгох шаардлагатай төсвийг жил бүрийн төсөвт тусган шийдвэрлэх. Хоёр. Монгол Улсын Засгийн газарт: 1. Агаарын чанарыг сайжруулах талаар гаргасан идэвх, санаачилгыг дэмжиж урамшуулах бохирдуулагч нь төлөх механизмы хэрэгжүүлэх, хяналт хариуцлагыг өндөржүүлэх чиглэлээр дүрэм, журмуудыг боловсронгуй болгож үр ашгийг нэмэгдүүлэх; ...
2	Улаанбаатар хотын агаарын бохирдлыг бууруулах талаар авах арга хэмжээний тухай	2011.01.14 2/03	Улаанбаатар хотын агаарын бохирдлыг бууруулах талаар авах зарим арга хэмжээний тухай Монгол Улсын Үндэсний аюулгүй байдлын зөвлөлийн 2011 оны 01 дүгээр сарын 14-ний өдрийн хуралдаанаар Улаанбаатар хотын агаарын бохирдол нийслэлийн хүн амын эрүүл мэндэд аюул учруулахуйц гамшгийн хэмжээнд хүрснийг тэмдэглэж, энэ талаар хойшлуулшгүй арга хэмжээ авч хэрэгжүүлэх шаардлагатай байгааг хэлэлцээд ЗӨВЛӨМЖ болгох нь. Нэг. Улсын Их Хуралд: 1. Нийслэлийн агаарын бохирдлыг бууруулах тухай хуулийн төсөл, хэрэгжүүлэхтэй холбогдсон тогтоолын төслийг 2010 оны намрын чуулганаар баталж мөрдүүлэх; 2. Нийслэлийн агаарын бохирдлыг бууруулах тухай хуулийн хэрэгжилтэд хяналт тавих Үндэсний хороог Улсын Их Хурлын дэд даргаар ахлуулан байгуулж ажиллах. Хоёр. Монгол Улсын Ерөнхийлөгчид: 1. Нийслэлийн агаарын бохирдлыг бууруулах тухай хуулийн төсөл, хэрэгжүүлэхтэй холбогдсон Улсын Их Хурлыг тогтоолын төслийг боловсруулж Улсын Их Хуралд өргөн мэдүүлэх. Гурав. Засгийн газарт: 1. Нийслэлийн агаарын бохирдлыг бууруулах тухай хууль болон Улсын Их Хурлын тогтоолыг хэрэгжүүлэх арга хэмжээг зохион байгуулах; 2. Нийслэлийн агаарын бохирдлыг бууруулах тухай хууль болон Улсын Их Хурлын тогтоолыг хэрэгжүүлэхэд шаардагдах төсвийн тодотголыг боловсруулж Улсын Их Хурлын 2011 оны хаврын чуулганаар батлуулах.
3	Эрчим хүчний салбарын тухай	2011.05.12 18/12	...Монгол Улсад уул уурхайн томоохон төслүүд хэрэгжих нь бодитой болж, өсөн нэмэгдэж байгаа эрчим хүчний хэрэглээг эрчим хүчний дотоодын эх үүсвэрээс хангах зорилгоор "Улаанбаатар ДЦС-5", "Тавантолгой ДЦС", Дорнод бүсийн шинэ эх үүсвэр, Багануур болон нүүрсний бусад уурхайг түшиглэсэн шинэ эх үүсвэр барих асуудлыг 2011 онд багтаан тодорхой болгож, хэрэгжүүлэх ажлыг эрчимжүүлэх...

ТАВ. САЛБАРЫН САЙДЫН ТУШААЛ, ЖУРАМ

№	Тогтоолын нэр	Батлагдсан огноо, дугаар
1	Агаарын бохирдлын эх үүсвэрийн улсын нэгдсэн тоо бүртгэл явуулах журам	Байгаль орчин, ногоон хөгжлийн сайдын тушаал 2014.05.19, №А-181
2	Хүүхдийн өвөрмөц бус дархлалын байдлыг агаарын бохирдолттой холбон судлах аргууд	Эрүүл мэндийн сайдын тушаал 2001, №162
3	Төрөлхийн гаж хөгжлийн тохиолдлыг бүртгэх, хянах журам	Эрүүл мэндийн сайдын тушаал 2005, №77
4	Эрүүл ногоон эмнэлэг аян өрнүүлэх тухай	Эрүүл мэндийн сайдын тушаал 2011, №160
5	“Уур амьсгалын өөрчлөлтийг бууруулах, дасан зохицох, хүний эрүүл мэндийг хамгаалах стратеги”	Эрүүл мэндийн сайдын тушаал 2011.12.06, №404

ХАМТАРСАН ТУШААЛ, ЗАХИРАМЖ

№	Тогтоолын нэр	Батлагдсан огноо, дугаар	Шийдвэрийн агуулга
1	Агаарын чанарыг сайжруулах бүсийг шинэчлэн тогтоох тухай	2015.12.23 №А/434, А/989	Нийслэлийн агаарын чанарыг сайжруулах хязгаарлалтын бүсэд хамрагдах хороодыг хавсралтаар шинэчлэн баталсан.
2	Журам батлах тухай	2014.07.17 № А-263/А-616	Агаарын чанарыг сайжруулах бүсэд мөрдөх журам
3	Журам батлах тухай	2011.03.07 №А-63/67	Автотээврийн болон өөрөө явагч хэрэгслээс ялгарах нүүрсхүчлийн хийн хэмжээ, хөдөлгүүрийн багтаамжаас хамааруулан ангилал тогтоох журам
4	Ажлын хэсэг байгуулах тухай	2014.04.15 № А/289 /А-81	Улаанбаатар хотын нийтийн тээврийн үйлчилгээнд төмөр замыг ашиглан их багтаамжийн нийтийн тээврийн хэрэгслийг /Railbus/ шинээр нэвтрүүлэх, Улаанбаатар хотод хос төмөр зам тавих, нийслэлд ложистикийн нэгдсэн төвийг байгуулах ажлыг Улаанбаатар төмөр замын үйл ажиллагаатай уялдуулан бэлтгэл ажлыг хангуулж, шуурхай зохион байгуулах үүрэг бүхий Ажлын хэсэг

НИЙСЛЭЛИЙН ИРГЭДИЙН ТӨЛӨӨЛӨГЧДИЙН ХУРЛЫН ТЭРГҮҮЛЭГЧДИЙН ТОГТООЛ

№	Тогтоолын нэр	Батлагдсан огноо, захирамжийн дугаар	Тогтоолын агуулга
1.	Халаалтын зуухны байгууламжийг магадлан итгэмжлэх журам батлагдлаа	2014.09.08 №147	100Квт-с дээш хүчин чадалтай халаалтын зуухнуудыг магадлан итгэмжлэх гэрчилгээ олгох
2.	Нийслэлийн агаарын бохирдлыг бууруулах хязгаарлалтын бүс дэх иргэн, ААН, байгууллагын дагаж мөрдөх журам	2011 №131	1-р хавсралт: ААН, байгууллагын хүлээх үүрэг, иргэн ААН, байгууллагад хориглох зүйл, хязгаарлалтын бүсэд тавих, агаарын бохирдлыг бууруулах хязгаарлалтын бүс дэх иргэн, ААН, байгууллагад олгох урамшуулал, хүлээлгэх хариуцлагыг зохицуулсан. 2-р хавсралт: “Боловсруулсан түлш нөөцлөх, дүүрэг, хороо, иргэдэд хүргэх журам”-аар боловсруулсан түлш нөөц бүрдүүлэх, хадгалах, түлшийг жижиглэн борлуулах үйл ажиллагаа, жижиглэн борлуулах цэг байгуулах, борлуулагчийг сонгон шалгаруулж ажиллуулах, хяналт тавих, үүрэг, хариуцлага, маргаан шийдвэрлэх харилцааг зохицуулсан.

НИЙСЛЭЛИЙН ЗАСАГ ДАРГЫН ЗАХИРАМЖ

№	Тогтоолын нэр	Батлагдсан огноо, захирамжийн дугаар	Тогтоолын агуулга
1	Хөрөнгө гаргах тухай	2016.12.30 № А/899	Улсын Их Хурлаас 2015.04.30 нд соёрхон баталсан Азийн хөгжлийн банкны санхүүжилтээр хэрэгжүүлэх “Нийслэлийн нийтийн тээврийг хөгжүүлэх, хөрөнгө оруулалтын хөтөлбөр”-ийн санхүүжилтийн ерөнхий хэлэлцээр, Нийслэлийн Засаг даргын Тамгын газар болон Азийн хөгжлийн банкны хооронд 2015.05 дугаар.05байгуулсан “Нийслэлийн нийтийн тээврийн чадавхыг бэхжүүлэх техникийн туслалцаа”-ны төсөл хэрэгжүүлэх гэрээний дагуу ажиллаж байгаа зөвлөх багийн 10, 11, 12 дугаар үйл ажиллагааны зардалд шаардагдах 6,363,231 /зургаан сая гурван зуун жаран гурван мянга хоёр зуун гучин нэг төгрөгийг Нийслэлийн 2016.төсөвт тусгасан “Нийтийн тээврийг хөгжүүлэх төслийн үйл ажиллагааны зардал”-аас санхүүжүүлэх
2	Ажлын хэсэг байгуулах тухай	2016.11.18 № А/804	Нийслэлийн агаарын бохирдол ихтэй бүсэд байршиж байгаа сургууль, цэцэрлэг, эмнэлгийн дотоод агаарын чанарын судалгаа хийж, агаарын бохирдлыг бууруулах арга хэмжээний талаар санал боловсруулах үүрэг бүхий Ажлын хэсгийг байгуулах

3	Нийслэлийн тохижилт, ногоон байгууламжийг нэмэгдүүлэх талаар авах зарим арга хэмжээний тухай	2016.11.03 № А/779	-Нийслэлийн оршин суугчдын эрүүл, аюулгүй орчинд амьдрах эрхийг хангах, зүлэг, мод, бут, сөөг, гэрэлтүүлэг, хүүхдийн тоглоомын талбай, машины зогсоол, тэдгээртэй адилтгах байгууламжийг нэмэгдүүлэх зорилгоор нийтийн зориулалттай орон сууцны хорооллын байшингуудын дунд болон ерөнхий боловсролын сургууль, цэцэрлэг, тэдгээрийн ойр орчим дахь 50 метр хүртэлх зайд байршиж байгаа нийтийн эдлэлбэрийн газарт орон сууц, конторын барилга барих зориулалтаар газар шинээр олгохыг зогсоох; -Нийслэлийн нутаг дэвсгэр дэх нийтийн эдлэлбэрийн газар, орон сууцны хороолол болон гэр хорооллын зүлэг, мод, бут, сөөг, гэрэлтүүлэг, оршин суугчдын амрах болон хүүхдийн тоглоомын талбай, тэдгээртэй адилтгах байгууламжийг нэмэгдүүлэх чиглэлээр 2017-2018 онд авч хэрэгжүүлэх арга хэмжээний төлөвлөгөө боловсруулж 2016.12 дугаар.01-ний өдрийн дотор танилцуулах.
4	Дүрэм батлах тухай	2016.10.28 № А/766	Нийслэлийн Засаг даргын хэрэгжүүлэгч агентлаг-Нийслэлийн Агаарын бохирдлыг бууруулах газрын дүрэм
5	Дүрэм батлах тухай	2016.10.26 № А/755	Нийслэлийн Засаг даргын хэрэгжүүлэгч агентлаг-Нийслэлийн Байгаль орчны газрын дүрэм
6	Мэргэжлийн зөвлөлийн бүрэлдэхүүн батлах тухай	2016.10.20 № А/742	Нийслэлийн нутаг дэвсгэрт хот байгуулалтын асуудлыг хэлэлцэн шийдвэрлэх үүрэг бүхий Мэргэжлийн зөвлөлийн бүрэлдэхүүн
7	Ажлын хэсэг байгуулах тухай	2016.10.18 № А/733	Нийслэлийн суурьшлын бүсийн хөрсний доройтол, бохирдлыг бууруулах чиглэлээр хийх ажлыг тодорхойлж, хэрэгжүүлэх, удирдан зохион байгуулах үүрэг бүхий Ажлын хэсэг
8	Дүрэм батлах тухай	2016.10.12 № А/718	Нийслэлийн Засаг даргын хэрэгжүүлэгч агентлаг-Авто замын хөгжлийн газрын дүрэм
9	Ажлын хэсэг байгуулах тухай	2016.10.07 № А/714	Улаанбаатар хотын агаарын бохирдлыг бууруулах үйл ажиллагаанд олон улсын шилдэг туршлагыг нэвтрүүлэх замаар төсөл, арга хэмжээний үр дүнг нэмэгдүүлэх, цаашид агаарын бохирдлыг бууруулах арга хэмжээг шинэлэг арга, хэлбэрээр зохион байгуулах талаар санал боловсруулах үүрэг бүхий Ажлын хэсэг
10	Ажлын хэсэг байгуулах тухай	2016.10.06 № А/705	Монгол Улсын Засгийн газрын хэрэгжүүлдэг "Шинэ бүтээн байгуулалт, дунд хугацааны зорилтот хөтөлбөр"-ийн хүрээнд Хөгжлийн банкны санхүүжилтээр Нийслэлийн Баянгол, Хан-Уул дүүргийн нутаг дэвсгэрт баригдсан барилга байгууламж, ус, дулааны шугам сүлжээ, тоног төхөөрөмжийг нийслэлийн өмчид хүлээн авах ажлыг зохион байгуулах үүрэг бүхий Ажлын хэсэг
11	Гэр хорооллын дэд бүтцийн газрын дүрмийг батлах тухай	2016.10.04. № А/696	"Гэр хорооллын дэд бүтцийн газар"-ын дүрэм

12	Дүрэм батлах тухай	2016.09.27 № А/681	Нийслэлийн Засаг даргын хэрэгжүүлэгч агентлаг-Нийслэлийн Хот төлөвлөлт, ерөнхий төлөвлөгөөний газрын дүрэм
13	Нийслэлийн Багануур дүүргийн Ус дулаан дамжуулах төвийн гадна цахилгаан хангамжийн талаар авах зарим арга хэмжээний тухай	2016.09.23 № А/676	Өвөлжилтийн бэлтгэл хангах ажлын хүрээнд нийслэлийн Багануур дүүргийн Ус дулаан дамжуулах төвийг ашиглалтад оруулахтай холбогдуулан тус төвийн гадна цахилгаан хангамжийн ажлын зураг төсөв, барилга угсралтын 80,0 /наян/ сая төгрөгийн төсөв бүхий ажлын худалдан авах ажиллагааг холбогдох хууль, журамд нийцүүлэн зохион байгуулах
14	Ажлын хэсэг байгуулах тухай	2016.09.23 № А/674	Нийслэлийн Гэр хорооллын дахин төлөвлөлтийн төслийн үйл ажиллагаанд үүсэж буй хүндрэл бэрхшээл, иргэдээс ирүүлсэн өргөдөл, гомдлыг шуурхай судлан зохих журмын дагуу шийдвэрлэж, цаашид авах арга хэмжээний талаар санал боловсруулах үүрэг бүхий Ажлын хэсэг
15	Нийслэлийн авто замын сангийн хөрөнгийн зарцуулалтын талаар авах зарим арга хэмжээний тухай	2016.09.19. № А/658	Нийслэлийн авто замын сангийн хөрөнгийг оновчтой төлөвлөх зам, замын байгууламжийн барилга, засвар, арчлалтын ажлын чанар, хүртээмжийг дээшлүүлэх, дэвшилтэт технологийг нэвтрүүлэх, иргэдийн ая тухтай зорчих нөхцөлийг хангах зорилгоор Нийслэлийн авто замын сангийн хөрөнгөөр хэрэгжүүлэх төсөл, арга хэмжээний жагсаалтыг тухайн жилийн батлагдсан төсөвт багтаан эдийн засгийн тооцоо, судалгаанд тулгуурлан боловсруулж, санхүүжилтийг тухай бүр Нийслэлийн Засаг даргын дэд бүтэц, гэр хорооллын хөгжлийн асуудал хариуцсан орлогчоор хянуулсны үндсэн дээр шийдвэрлүүлж ажиллах
16	Хөрөнгө гаргуулах тухай	2016.09.13 № А/646	Монгол Улсын Их Хурлаас 2015 оны 04 дүгээр сарын 30соёрхон баталсан Азийн хөгжлийн банкны санхүүжилтээр хэрэгжүүлэх “Нийслэлийн нийтийн тээврийг хөгжүүлэх хөрөнгө оруулалтын хөтөлбөр”-ийн “Санхүүжилтийн ерөнхий хэлэлцээр”, Нийслэлийн Засаг даргын Тамгын газар болон Азийн хөгжлийн банкны хооронд 2015 оны 05 дугаар сарын 05байгуулсан “Төсөл хэрэгжүүлэх гэрээ”-ний дагуу “Нийслэлийн нийтийн тээврийн чадавхыг бэхжүүлэх техникийн туслалцаа”-ны зөвлөхийн багийн үйл ажиллагааны зардал болох интернетийн 2 улирлын төлбөр 3,663,000 /гурван сая зургаан зуун жаран гурван мянга/ төгрөг, интернетийн кабелийн зардал 450,000 /дөрвөн зуун тавин мянга/ төгрөг, ажлын байрны нүүлгэлтийн төлбөр 920,000 /есөн зуун хорин мянга/ төгрөг, ажлын байрны 5-9 сарын түрээсийн төлбөр 6,983,965 /зургаан сая есөн зуун наян гурван мянга есөн зуун жаран тавь/ буюу нийт 12,016,965 /арван хоёр сая арван зургаан мянга есөн зуун жаран тавь/ төгрөгийг 2016 оны төсөвт батлагдсан “Нийтийн тээврийг хөгжүүлэх төслийн үйл ажиллагааны зардал”-аас санхүүжүүлэх
17	Тогтоол хэрэгжүүлэх зарим арга хэмжээний тухай	2016.09.13 № А/645	“Гэр хорооллын орон сууцжуулах төсөл” орон нутгийн өмчит аж ахуйн тооцоот үйлдвэрийн газрыг татан буулгах ажлыг хариуцан зохион байгуулах үүрэг бүхий Татан буулгах комиссыг байгуулах

18	Тогтоол хэрэгжүүлэх зарим арга хэмжээний тухай	2016.09.05 № А/639	“Улаанбаатар хотын Захирагчийн гэр хороолол дахь ажлын алба” НГУГ-ыг татан буулгах ажлыг хариуцан зохион байгуулах үүрэг бүхий Татан буулгах комиссыг байгуулах
19	Хөрөнгө гаргах тухай	2016.08.29. № А/627	1.Өвөлжилтийн болон хичээлийн шинэ жилийн бэлтгэл ажилтай холбогдуулж Баянгол, Сүхбаатар, Сонгинохайрхан, Хан-Уул дүүргийн цэцэрлэгүүд, нийслэлийн Засаг захиргааны 5 дугаар байр, Налайх дүүргийн 2 дугаар хороонд хийгдэх инженерийн шугам сүлжээ, дээврийн засвар шинэчлэлтийн ажилд шаардагдах хөрөнгийн задаргааг баталах; 2.Инженерийн шугам сүлжээ, дээврийн засвар шинэчлэлтийн ажилд шаардагдах 349,800,000 /Гурван зуун дөчин есөн сая найман зуун мянга/ төгрөгийг нийслэлийн Засаг даргын нөөц хөрөнгөөс санхүүжүүлэх; 3.Батлагдсан инженерийн шугам сүлжээ, дээврийн засвар шинэчлэлтийн ажлуудыг холбогдох хууль тогтоомжид нийцүүлэн зохион байгуулах.
20	“Нийслэлийн нийтийн тээврийг хөгжүүлэх хөрөнгө оруулалтын хөтөлбөр”-ийн хэрэгжилтийг зохион байгуулах тухай	2016.08.24. № А/614	Нийслэлийн Засаг даргын тамгын газар, харьяа агентлагуудын бүтэц өөрчлөгдөн батлагдсантай холбогдуулан Тусгай замын автобус төслийг яаралтай, үр өгөөжтэй хэрэгжүүлэх үүднээс Монгол Улсын Засгийн газар, Азийн хөгжлийн банкттай хамтран хэрэгжүүлэх 2012 оны 08 дугаар сарын 23-ны өдрийн “Нийслэлийн нийтийн тээврийг хөгжүүлэх хөрөнгө оруулалтын хөтөлбөр”-ийн санхүүжилтийн ерөнхий хэлэлцээрийн хуваарь 3-ын 2-т туссан хөтөлбөрийн нийт хэрэгжилтийг хариуцагч, гүйцэтгэгч байгууллагын төслийн нэгж байгуулах, удирдан зохион байгуулалтаар хангах зэрэг үйл ажиллагаатай холбоотой чиг үүргийг гүйцэтгэхийг “Улаанбаатар хотын хөгжлийн корпорац” нийслэлийн өмчит хувьцаагт компанид хариуцуулах
21	Сүхбаатар дүүргийн 11 дүгээр хороо, орон сууцны 7 дугаар хороолол орчим Б хэсэгчилсэн талбайн эхний ээлжийн дулаан хангамжийн ажлыг зохион байгуулах тухай	2016.08.09. № А/601	Гэр хорооллын дахин төлөвлөлтийн Төслийн удирдах хорооны 2016 оны 6 дугаар хурлын “Үрэг өгөх тухай” тэмдэглэлийн дагуу Сүхбаатар дүүргийн 11 дүгээр хороо, орон сууцны 7 дугаар хороолол орчим Б хэсэгчилсэн талбайн эхний ээлжийн дулаан хангамжийн ажилд шаардлагатай 328,488,005 /гурван зуун хорин найман сая дөрвөн зуун наян найман мянга тав/ төгрөгийн төсөл арга хэмжээг холбогдох хууль журамд нийцүүлэн зохион байгуулах
22	Төсөл хэрэгжүүлэгчийн эрхийг цуцлах тухай	2016.06.30 № А/572	Нийслэлийн Чингэлтэй дүүргийн 9, 10, 11 дүгээр хорооны нутаг дэвсгэр, Дэнжийн мянга орчмын ХЕТ-2013/3 багц-ын “В” хэсэгчилсэн талбай дахь төсөл хэрэгжүүлэгч Өндөр буянт холдинг ХХК нь гэр хорооллын дахин төлөвлөлтийн төслийн барилгажилтын ажлыг 6 сар хүртэлх хугацаанд эхлүүлээгүй, үйл ажиллагааны зөрчил удаа дараа гаргасан тул төсөл хэрэгжүүлэгчийн эрхийг цуцлах

23	Төсөл хэрэгжүүлэгчийн эрхийг цуцлах тухай	2016.06.30 № А/571	Нийслэлийн Сүхбаатар дүүргийн 9, 11, 12 дугаар хорооны нутаг дэвсгэр Орон сууцны 7 дугаар хороолол орчмын ХЕТ-2013/1 багцын К1, Е, Ё1, Л, Ш хэсэгчилсэн талбай дахь төсөл хэрэгжүүлэгч Заг ХХК, Заг Девелопер ХХК-уудын түншлэл нь гэр хорооллын дахин төлөвлөлтийн төслийн барилгажилтын ажлыг 6 сар хүртэлх хугацаанд эхлүүлээгүй, үйл ажиллагааны зөрчил удаа дараа гаргасан тул төсөл хэрэгжүүлэгчийн эрхийг цуцлах
24	Төсөл хэрэгжүүлэгчийн эрхийг цуцлах тухай	2016.06.30 № А/570	Нийслэлийн Сонгинохайрхан дүүргийн 30 дугаар хорооны нутаг дэвсгэр орчим төсөл хэрэгжүүлэгч Монгол дайван ХХК нь гэр хорооллын дахин төлөвлөлтийн төслийн барилгажилтын ажлыг 6 сар хүртэлх хугацаанд эхлүүлээгүй, үйл ажиллагааны зөрчил удаа дараа гаргасан тул төсөл хэрэгжүүлэгчийн эрхийг цуцлах
25	Төсөл хэрэгжүүлэгчийн эрхийг цуцлах тухай	2016.06.30 № А/569	Нийслэлийн Сонгинохайрхан дүүргийн 28 дугаар хорооны нутаг дэвсгэр "Баянхошууны 105 дугаар сургууль орчим" ГХДТ-2013/9 багцын хэсэгчилсэн талбай дахь төсөл хэрэгжүүлэгч Тоб групп ХХК-ийн гэр хорооллын дахин төлөвлөлтийн төслийг хэрэгжүүлэх явцад гурван талт гэрээгээр хүлээсэн үүргээ биелүүлээгүй, үйл ажиллагааны зөрчил удаа дараа гаргасан тул төсөл хэрэгжүүлэгчийн эрхийг цуцлах
26	Төсөл хэрэгжүүлэгчийн эрхийг цуцлах тухай	2016.06.30 № А/568	Нийслэлийн Чингэлтэй дүүргийн 9, 10 дугаар хороо, Дөнжийн 1000 орчмын ХЕТ-2013/3 багцын "Б" хэсэгчилсэн талбай дахь төсөл хэрэгжүүлэгч Эрэл ХХК-ийн гэр хорооллын дахин төлөвлөлтийн төслийн барилгажилтын ажлыг 6 сар хүртэлх хугацаанд эхлүүлээгүй, үйл ажиллагааны зөрчил удаа дараа гаргасан тул төсөл хэрэгжүүлэгчийн эрхийг цуцлах
27	Төсөл хэрэгжүүлэгчийн эрхийг цуцлах тухай	2016.06.30 № А/566	Нийслэлийн Сонгинохайрхан дүүргийн 20 дугаар хорооны нутаг дэвсгэр "Цэргийн хотхон" орчим ХЕТ-2013-8 багцын "А" хэсэгчилсэн талбай дахь төсөл хэрэгжүүлэгч Хас харш ХХК нь гэр хорооллын дахин төлөвлөлтийн төслийн барилгажилтын ажлыг 6 сар хүртэлх хугацаанд эхлүүлээгүй, үйл ажиллагааны зөрчил удаа дараа гаргасан тул төсөл хэрэгжүүлэгчийн эрхийг цуцлах
28	Орон сууцанд түр хугацаагаар нүүлгэн шилжүүлэх тухай	2016.06.24. № А/532	Сүхбаатар дүүргийн 10 хороо, 7 дугаар хорооллын хэсэгчилсэн ерөнхий төлөвлөгөөнд орсон 3 дугаар байранд Монгол Улсын Мэргэжлийн хяналтын Улсын ахлах байцаагчийн 2014 оны 01-01/05 дугаар шийдвэрээр ашиглалтын шаардлага хангахгүй гэсэн дүгнэлт гарч оршин суугчдын тодорхой хэсэг нь өөр газар түрээслэн амьдарч, зарим өрх нурах аюултай байрандаа үргэлжлүүлэн амьдарч байгаа байдлыг харгалзан иргэдийн аюулгүй орчинд амьдрах эрхийг хангах зорилгоор төсөл хэрэгжүүлэгчийг дахин сонгон шалгаруулах хүртэл хугацаагаар 3 дугаар байрны 10 өрхийг Ахмадын орон сууц хөтөлбөрийн хүрээнд хэрэгжиж буй сул орон сууцнаас хуваарилан оруулж, гэрээ байгуулах

29	Хөрөнгө оруулалтын ажлыг зохион байгуулах тухай	2016.06.22 № А/516	Нийслэлийн төсвийн хөрөнгөөр 2016 онд санхүүжих Улаанбаатар хотын Төв цэвэрлэх байгууламжийн өргөтгөл, шинэчлэлтийн ажлын зөвлөх үйлчилгээний зардаас тус цэвэрлэх байгууламжийн гаргалгааны 7,8 км сувгийг үргэлжлүүлэн барих зураг төсөл боловсруулах зөвлөх үйлчилгээний бэлтгэл ажил /дэвсгэр зураг, инженер геологийн судалгаа/-ын зардал 15.0 /арван тав/ сая төгрөгийг зарцуулах
30	“Ухаалаг Улаанбаатар хөтөлбөрийн хатуу дэд бүтцийн мастер төлөвлөгөө”-г хэрэгжүүлэх тухай	2016.06.21. № А/508	1.“Ухаалаг Улаанбаатар” хөтөлбөрийн хатуу дэд бүтцийн мастер төлөвлөгөөг хэрэгжүүлэх үйл ажиллагааны төлөвлөгөө 2.Ухаалаг Улаанбаатар хөтөлбөрийн хатуу дэд бүтцийн мастер төлөвлөгөөний хүрээнд 2017-2020 онд хэрэгжүүлэх үйл ажиллагааг нийслэлийн жил бүрийн төсөв, эдийн засаг, нийгмийн зорилтод тусуулж ажиллах
31	Ажлын хэсэг байгуулах тухай	2016.06.14. № А/489	Зүүн хойд Азийн хотын дарга нарын форумын “Хотын эрчим хүчний үйлдвэрлэл, хангамж, чиг хандлага” хуралдааныг 2016 оны 08 дугаар сарын 4, 5-ны өдрүүдэд Улаанбаатар хотод зохион байгуулах
32	Хяналт шалгалт хийх тухай	2016.6.13 № А/482	1.Нийтийн эзэмшлийн зам талбай, зориулалтын бус газарт хог хаягдал хаяж буй аж ахуйн нэгж, байгууллага, иргэдийн үйл ажиллагаанд урьдчилан сэргийлэх хяналт шалгалтыг зохион байгуулах
33	Баянзүрх дүүргийн 13, 14 дүгээр хорооны Е хэсэгчилсэн талбайн инженерийн шугам сүлжээний барилга угсралтын ажлыг зохион байгуулах тухай	2016.05.31. № А/438	1.Гэр хорооллын дахин төлөвлөлтийн Төслийн удирдах хорооны 2016 оны 5 дугаар хурлын “Үүрэг өгөх тухай” тэмдэглэлийн дагуу Баянзүрх дүүргийн 13, 14 дүгээр хороо Е хэсэгчилсэн талбайн инженерийн шугам сүлжээний барилга угсралтын ажилд шаардлагатай 3,199,202,415 /урван тэрбум нэг зуун ерэн есөн сая хоёр зуун хоёр мянга дөрвөн зуун арван таван/ төгрөгийг нийслэлийн 2016 оны төсвийн Гэр хорооллын дахин төлөвлөлтийн инженерийн шугам сүлжээ, авто замын зураг төсөл, угсралтын ажлын хөрөнгөөс гүйцэтгэлээр санхүүжүүлэх
34	Ажлын хэсэг байгуулах тухай	2016.05.26 № А/420	Монгол Улсын Хөгжлийн банкны хөрөнгөөр санхүүжих Улаанбаатар хотын дулаан хангамжийн 11 г, д ф800 мм-ийн гол шугамыг ф1000 мм-ийн голчтой болгон өргөтгөх зураг төсөл боловсруулах, барилга угсралтын ажлыг зохион байгуулж, хэрэгжилтэнд хяналт тавих үүрэг бүхий Ажлын хэсэг
35	Төсөл сонгон алгаруулалт зохион байгуулах тухай	2016.05.26 № А/419	Автомашингүй гудамж дэд төслийн хүрээнд Чингэлтэй дүүргийн 1 дүгээр хороо Жигжиджавын гудамж, Сүхбаатар дүүрэг, 4 дүгээр хороо, Хичээнгүй сайд Б.Цэрэндоржийн гудамжны цэцэрлэгт талбай /Улсын Циркийн хойд талын цэцэрлэгт талбай/-д газар доорх байгууламж бүхий шинэ төлөвлөлтэй гудамж /7 хоногийн Бямба, Ням гаригуудад автомашины зам хаах / төсөл хэрэгжүүлэхтэй холбогдуулан төсөл сонгон шалгаруулалт зохион байгуулах

35	Хөрөнгө оруулалтын төсөл, арга хэмжээний үлдэгдэл санхүүжилтийг шийдвэрлэх тухай	2016.05.20 № А/407	2-р хавсралт: Гэр хорооллын дахин төлөвлөлтийн инженерийн шугам сүлжээ, авто замын зураг төсөл, угсралтын ажлын үлдэгдэл санхүүжилтийн жагсаалт
37	Захирамжид өөрчлөлт оруулах тухай	2016.05.20 № А/404	Гэр хорооллын дахин төлөвлөлтийн төслийн Удирдах хорооны 2015 оны 12 дугаар сарын 22-ны өдрийн хурлын “Үүрэг өгөх тухай” 15 дугаар тэмдэглэлийн дагуу нийслэлийн Засаг даргын 2014 оны А/733 дугаар захирамжийн хавсралтын 5 дугаар заалтаар батлагдсан Сүхбаатар дүүргийн 11 дүгээр хороо, орон сууцны 7 дугаар хорооллын “Е” хэсэгчилсэн талбайн УДДТ-“Б”, УДДТ-“В” хүртлэх ф159 мм-325 мм-ийн 213 метр шугамын зураг төсөл, барилга угсралтын ажлыг өөрчлөн батлах.
38	Ажлын хэсэг байгуулах тухай	2016.05.09. № А/360	Гэр хорооллыг дахин төлөвлөж барилгажуулах төслийн талбарт төсөл хэрэгжүүлэгчээр батламжлагдсан аж ахуйн нэгжээс бусад аж ахуйн нэгжийн барьсан орон сууцны барилгыг 5 хувийн хүүтэй ипотекийн зээл, арилжааны банкуудаас үзүүлэх хөнгөлөлттэй зээл, нийслэлийн харьяа төрийн байгууллагын албан хаагчид урьдчилгаа төлбөрийн дэмжлэг үзүүлэх арга хэмжээ зэрэгт хамруулах тухай асуудлыг судалж, холбогдох хууль эрх зүйн баримт бичгийн хүрээнд нийцэх эсэх асуудлаар санал боловсруулж танилцуулах ажлын хэсэг
39	Ажлын хэсэг байгуулах тухай	2016.03.25 № А/243	Нийслэлийн Засаг даргын үйл ажиллагааны хөтөлбөр, эдийн засаг нийгмийн зорилтод тусгагдсан Аюулгүй амгалан Улаанбаатар зорилтыг хэрэгжүүлэх ажлын хүрээнд Улаанбаатар хотод шинээр барилга байгууламж барьж эхлүүлэхтэй холбогдуулан тухайн барилгын орчинд иргэдийг саадгүй зорчих, аюулгүй байдлыг хангуулах, хяналт тавих ажлыг зохион байгуулах Ажлын хэсэг
40	Ажлын хэсэг байгуулах тухай	2016.02.22 № А/136	Монгол Улсын Их Хурлын 2013 оны 02 дугаар сарын 08-ны өдрийн 23 дугаар тогтоолоор батлагдсан “Улаанбаатар хотыг 2020 он хүртэл хөгжүүлэх ерөнхий төлөвлөгөөний тодотгол, 2030 оны хөгжлийн чиг хандлага”, Нийслэлийн иргэдийн Төлөөлөгчдийн Хурлын 2014 оны 17/17 дугаар тогтоол “Нийслэлийн орон сууцны хөтөлбөр”-ийн хэрэгжилтийг хангах Нийслэлийн орон сууцны корпорацитай үйл ажиллагааны үндсэн чиглэлд тусгагдсан төслүүдэд хөрөнгө оруулалт татах, санхүүжилтийг дэмжих “Хөрөнгө оруулалтын төслүүдийг хэрэгжүүлэх журам” боловсруулах Ажлын хэсэг
41	Ажлын хэсэг байгуулах тухай	2015.11.06 № А/874	Улаанбаатар хотын Төв цэвэрлэх байгууламжид үүсээд байгаа нөхцөл байдалтай танилцаж тулгамдаж байгаа асуудлыг тогтоох, цаашид авах арга хэмжээг тодорхойлох Ажлын хэсэг

42	Ажлын хэсэг байгуулах тухай	2015.10.28 № А/846	Улаанбаатар хотын төв цэвэрлэх байгууламжийг шинэчлэн сайжруулах, шинээр барих ажлын зураг төсөв боловсруулах ажлыг удирдлагаар хангаж, ажлын явцад төрийн байгууллагуудаас санал, зөвлөмж, зөвшөөрөл авах, хяналт тавих үйл ажиллагааг шуурхай зохион байгуулах, төсөл хэрэгжих явцад гарч буй аливаа хүндрэл бэрхшээлийг шийдвэрлэх зорилго бүхий ажлын хэсэг
43	Хөрөнгө гаргах тухай	2015.10.12 № А/808	Улаанбаатар, Сөүл хотуудын хамтын ажиллагааны хүрээнд Сөүл хотын захиргааны 100 хувийн хөрөнгө оруулалтаар Хил дамнансан агаарын бохирдлыг судлах, 2 хотын агаарын бохирдлын эх үүсвэрийг хэмжих зорилгоор Орчны агаарын чанарын хэмжилтийн тоног төхөөрөмжийн гаалийн албан татварын төлбөр, түүнийг суурилуулж, ажиллуулахад шаардагдах зардал болох 40 129 200 / дөчин сая нэг зуун хорин есөн мянга хоёр зуун / төгрөгийг Нийслэлийн Засаг даргын нөөц хөрөнгөөс санхүүжүүлэх
44	Гэр хорооллын дахин төлөвлөлтийн хүрээнд 2014-2015 онд он дамжин хэрэгжиж буй инженерийн шугам сүлжээний барилга угсралт болон зураг төсвийн ажлын үлдэгдэл хөрөнгийг шийдвэрлэх тухай	2015.10.01 өдөр № А/785	1.Гэр хорооллын дахин төлөвлөлтийн Төслийн удирдах хорооны 2015 оны 12 дугаар хурлын тэмдэглэлийн дагуу Гэр хорооллын дахин төлөвлөлтийн хүрээнд 2014-2015 онд он дамжин хэрэгжиж буй инженерийн шугам сүлжээний барилга угсралт болон зураг төсвийн ажлын үлдэгдэл хөрөнгийн жагсаалтыг хавсралтаар батлах, 2.Батлагдсан төсөл арга хэмжээг санхүүжүүлэхэд шаардлагатай 981,0 /Есөн зуун наян нэг/ сая төгрөгийг нийслэлийн 2015 оны төсвөөс санхүүжих Гэр хорооллын дахин төлөвлөлтийн инженерийн шугам сүлжээ, авто замын зураг төсөл, угсралтын ажлын хөрөнгөөс санхүүжүүлэх
45	Хөрөнгө гаргах тухай	2015.09.18 өдөр № А/769	"Шинэ бүтээн байгуулалт" дунд хугацааны хөтөлбөр, Засгийн газрын зорилгот бүлгийн иргэдийг орон сууцаар хангах хөтөлбөрийн хүрээнд баригдсан "Буянт-Ухаа 1" орон сууцны хороололоос худалдан авсан 30 ширхэг байрны үлдэгдэл төлбөр болох 149.304.800 /нэг зуун дөчин есөн сая гурван зуун дөрвөн мянга найман зуу/ төгрөгийг төрийн албан хаагчид, ахмад настануудын нийгмийн асуудлыг шийдвэрлэх зардлаас гаргах
46	Ажлын хэсэг байгуулах тухай	2015.09.08 өдөр № А/721	Нийслэлийн иргэдийн Төлөөлөгчдийн Хурлын Тэргүүлэгчдийн 2015 оны 08 дугаар сарын 17-ны өдрийн 132 дугаар тогтоолоор концессын гэрээ байгуулах эрх авсан "Дурсгалын цэцэрлэгт хүрээлэн байгуулах" төслийн үйл ажиллагааг зохион байгуулж, хэрэгжилтэд хяналт тавих чиг үүрэг бүхий Ажлын хэсэг
47	Улаанбаатар хотын ногоон хөгжлийн стратегийн төлөвлөгөөг боловсруулах тухай Ажлын хэсэг байгуулах тухай	2015.07.31 өдөр № А/644	Улаанбаатар хотын ногоон хөгжлийн стратегийн төлөвлөгөө"-г боловсруулах үндсэн Ажлын хэсэг

48	Баянзүрх дүүргийн 2.4 дүгээр хорооны нутаг дэвсгэр гэр хорооллын дахин төлөвлөлтийн В хэсэгчилсэн талбайн гадна цахилгаан хангамжийн эхний ээлжийн барилга угсралтын ажлыг зохион байгуулах тухай	2015.07.22 өдөр № А/620	Гэр хорооллын дахин төлөвлөлтийн Төслийн удирдах хорооны 2015 оны 10 дугаар хурлын тэмдэглэлийн дагуу Баянзүрх дүүргийн 2.4 дүгээр хорооны нутаг дэвсгэр гэр хорооллын дахин төлөвлөлтийн В хэсэгчилсэн талбайн гадна цахилгаан хангамж /хуваарилах байгууламж, хаалттай дэд өртөө, 10 кВт-ын кабель шугам/-ийн эхний ээлжийн барилга угсралтын ажилд шаардлагатай 3,682,871,065 /гурван тэрбум зургаан зуун наян хоёр сая наймаас зуун далан нэгэн мянга жаран таван/ төгрөгийг нийслэлийн 2015 оны төсвөөс санхүүжих Гэр хорооллын дахин төлөвлөлтийн инженерийн шугам сүлжээ, авто замын зураг төсөл, угсралтын ажлын хөрөнгөөс санхүүжүүлэх
49	Сүхбаатар дүүргийн 9, 10, 11 дүгээр хорооны нутаг дэвсгэр Орон сууцны 7 дугаар хороолол орчмын Б хэсэгчилсэн талбайд хэрэгжүүлэх инженерийн шугам сүлжээний зураг, төсвийн ажлыг зохион байгуулах тухай	2015.07.22 өдөр № А/619	1. Гэр хорооллын дахин төлөвлөлтийн Төслийн удирдах хорооны 2015 оны 10 дугаар хурлын тэмдэглэлийн дагуу Сүхбаатар дүүргийн 9, 10, 11 дүгээр хорооны нутаг дэвсгэр Орон сууцны 7 дугаар хороолол орчмын Б хэсэгчилсэн талбайд хэрэгжүүлэх инженерийн шугам сүлжээний зураг, төсвийн жагсаалтыг хавсралтаар баталсан. 2. Батлагдсан төсөл арга хэмжээг санхүүжүүлэхэд шаардлагатай 98,792,734 /ерэн найман сая долоон зуун ерэн хоёр мянга долоон зуун гучин дөрвөн/ төгрөгийг нийслэлийн 2015 оны төсвөөс санхүүжих Гэр хорооллын дахин төлөвлөлтийн инженерийн шугам сүлжээ, авто замын зураг төсөл, угсралтын ажлын хөрөнгөөс санхүүжүүлэх.
50	Ажлын хэсэг байгуулах тухай	2015.07.09 өдөр № А/612	Зүүн хойд Азийн хотын дарга нарын форумын “Хотын ногоон хөгжил” сэдэвчилсэн хуралдааныг 2015 оны 09 дүгээр сарын 21, 22-ны өдрүүдэд Улаанбаатар хотод зохион байгуулах
51	Гэр хорооллын дахин төлөвлөлтийн дагуу сонгогдсон байршилд баригдах авто замуудын зураг төслийн ажлыг зохион байгуулах тухай	2015.06.24 өдөр № А/546	1. Гэр хорооллын дахин төлөвлөлтийн Төслийн удирдах хорооны 2015 оны 03 дугаар хурлын тэмдэглэлийн дагуу Гэр хорооллын дахин төлөвлөлтийн сонгогдсон байршилд баригдах авто зам, замын байгууламжуудын зураг төслийн ажлын жагсаалтыг хавсралтаар батласан
52	Шинэ технологи нутагшуулах Ажлын хэсэг байгуулах тухай	2015.06.24 өдөр № А/544	1. Төвлөрсөн бус шийдэлтэй бага оврын цэвэрлэх байгууламж болон хийн түлш ашиглан барилга объектийг халаах технологийг нийслэлийн нутаг дэвсгэрт хэрэгжүүлэх, судлах, байршилыг тогтоож, гэр хорооллын айл өрхүүдийг холбож, нутагшуулах ажлыг зохион байгуулах үүрэг бүхий Ажлын хэсэг, 2. Нийслэлийн нутаг дэвсгэрт хэрэгжүүлэх 1, 5, 10, 15, 20 айлын төвлөрсөн бус шийдэлтэй 50-100 м3/хоног хүчин чадалтай бага оврын цэвэрлэх байгууламжийг судлаж, нутагшуулахад шаардлагатай арга хэмжээг шуурхай зохион байгуулж ажиллахыг Ажлын хэсэгт үүрэг болгосон.

53	Сонгинохайрхан дүүргийн 1, 2, 20 дугаар хорооны гэр хорооллын дахин төлөвлөлтийн инженерийн шугам сүлжээний зураг төслийн ажлыг зохион байгуулах тухай	2015.06.17 өдөр № А/528	Гэр хорооллын дахин төлөвлөлтийн Төслийн удирдах хорооны 2015 оны 07 дугаар хурлын тэмдэглэлийн дагуу Сонгинохайрхан дүүргийн 1,2,20 дугаар хорооны гэр хорооллын дахин төлөвлөлтийн А болон Б блокийн хэсэгчилсэн талбай Цэргийн хотхон орчмыг ДЦС-4 станцаас төвийн дулаанаар хангах инженерийн шугам сүлжээний зураг төслийн ажилд шаардагдах 63,813,096 /жаран гурван сая найман зуун арван гурван мянга ерэн зургаа/ төгрөгийг нийслэлийн 2015 оны төсвөөс санхүүжих Гэр хорооллын дахин төлөвлөлтийн инженерийн шугам сүлжээ, авто замын зураг төсөл, угсралтын ажлын хөрөнгөөс санхүүжүүлэх
54	Сонгинохайрхан дүүргийн 10, 28 дугаар хорооны нутаг дэвсгэрт хэрэгжүүлэх гэр хорооллын дахин төлөвлөлтийн инженерийн шугам сүлжээний зураг төслийн ажлыг зохион байгуулах тухай	2015.06.17 өдөр № А/527	Гэр хорооллын дахин төлөвлөлтийн Төслийн удирдах хорооны 2015 оны 08 дугаар хурлын тэмдэглэлийн дагуу Сонгинохайрхан дүүргийн 10, 28 дугаар хорооны гэр хорооллын дахин төлөвлөлтийн ариутгах татуургын шугамыг Баянхошуу дэд төвийн ариутгах татуургын шугаманд холбох инженерийн шугам сүлжээний ажлын зураг төслийг боловсруулахад шаардлагатай 10,469,550 /арван сая дөрвөн зуун жаран есөн мянга таван зуун тавь/ төгрөгийг нийслэлийн 2015 оны төсвөөс санхүүжих Гэр хорооллын дахин төлөвлөлтийн инженерийн шугам сүлжээ, авто замын зураг төсөл, угсралтын ажлын хөрөнгөөс санхүүжүүлэх
55	Гэр хорооллын дахин төлөвлөлтийн дагуу сонгогдсон байршилд баригдах авто замуудын ажлыг зохион байгуулах тухай	2015.06.17 өдөр № А/526	1.Гэр хорооллын дахин төлөвлөлтийн Төслийн удирдах хорооны 2015 оны 07 дугаар хурлын тэмдэглэлийн дагуу Гэр хорооллын дахин төлөвлөлтийн дагуу сонгогдсон байршилд баригдах авто замуудын ажлын жагсаалт, 2.Багтагдсан авто замуудын барилга угсралтын ажилд шаардлагатай 1,022,070,818 /нэг тэрбум хорин хоёр сая далан мянга найман зуун арван найм/ төгрөгийг нийслэлийн 2015 оны төсвөөс санхүүжих Гэр хорооллын дахин төлөвлөлтийн инженерийн шугам сүлжээ, авто замын зураг төсөл, угсралтын ажлын хөрөнгөөс санхүүжүүлэх
56	Сонгинохайрхан дүүргийн 5 дэвсгэр хорооны нутаг дэвсгэр Ханьын материал орчмын Б2 хэсэгчилсэн талбайд хэрэгжүүлэх гадна цэвэр усны шугамын барилга угсралтын ажлыг зохион байгуулах тухай	2015.06.17 өдөр № А/525	Гэр хорооллын дахин төлөвлөлтийн Төслийн удирдах хорооны 2015 оны 07 дугаар хурлын тэмдэглэлийн дагуу Сонгинохайрхан дүүргийн 5 дугаар хорооны нутаг дэвсгэр Ханьын материал орчмын Б2 хэсэгчилсэн талбайд хэрэгжүүлэх гадна цэвэр усны шугамын барилга угсралтын ажилд шаардлагатай 185,846,179 /нэг зуун наян таван сая найман зуун дөчин зургаан мянга нэг зуун далан ес/ төгрөгийг нийслэлийн 2015 оны төсвөөс санхүүжих Гэр хорооллын дахин төлөвлөлтийн инженерийн шугам сүлжээ, авто замын зураг төсөл, угсралтын ажлын хөрөнгөөс санхүүжүүлэх

57	Цингэлтэй дүүргийн 10, 11 дүгээр хорооны нутаг дэвсгэрийн Дэнжийн 1000 орчмын гэр хорооллын дахин төлөвлөлтийн инженерийн шугам сүлжээний зураг төслын ажлыг зохион байгуулах тухай	2015.06.17 өдөр № А/524	1.Гэр хорооллын дахин төлөвлөлтийн Төслийн удирдах хорооны 2015 оны 06 дугаар хурлын тэмдэглэлийн дагуу Цингэлтэй дүүргийн 10, 11 дүгээр хорооны Дэнжийн 1000 орчмын гэр хорооллын дахин төлөвлөлтийн инженерийн шугам сүлжээний зураг төслийн ажлыг хавсралтаар батласан. 2.Батлагдсан зураг төслийн ажилд шаардлагатай 447,087,578 /дөрвөн зуун дөчин долоон сая наян долоон мянга таван зуун далан найман/ төгрөгийг нийслэлийн 2015 оны төсвөөс санхүүжих Гэр хорооллын дахин төлөвлөлтийн инженерийн шугам сүлжээ, авто замын зураг төсөл, угсралтын ажлын хөрөнгөөс санхүүжүүлэх.
58	Баянзүрх дүүргийн 8, 16 дугаар хорооны Батлан хамгаалахын их сургууль орчмын гэр хорооллын дахин төлөвлөлтийн гадна цахилгаан хангамжийн зураг төслийн ажлыг зохион байгуулах тухай	2015.06.17 өдөр № А/523	Гэр хорооллын дахин төлөвлөлтийн Төслийн удирдах хорооны 2015 оны 05 дугаар хурлын тэмдэглэлийн дагуу Баянзүрх дүүргийн 8, 16 дугаар хорооны Батлан хамгаалахын их сургууль орчмын гэр хорооллын дахин төлөвлөлтийн гадна цахилгаан хангамжийн 10 кВ-ын кабели шугам, хуваарилах байгууламж, 110/35/10 кВ-ийн дэд станцын зураг төслийг боловсруулахад шаардлагатай 112,097,981 /Нэг зуун арван хоёр сая ерэн долоон мянга есөн зуун наян нэгэн/ төгрөгийг нийслэлийн 2015 оны төсвөөс санхүүжих Гэр хорооллын дахин төлөвлөлтийн инженерийн шугам сүлжээ, авто замын зураг төсөл, угсралтын ажлын хөрөнгөөс санхүүжүүлэх
59	Сонгинохайрхан дүүргийн 1, 2 дугаар хорооны Цэргийн хотхон орчмын Б хэсэгчилсэн талбайн инженерийн шугам сүлжээний барилга угсралтын ажлыг зохион байгуулах тухай	2015.06.17 өдөр № А/521	1.Гэр хорооллын дахин төлөвлөлтийн Төслийн удирдах хорооны 2015 оны 08 дугаар хурлын тэмдэглэлийн дагуу Сонгинохайрхан дүүргийн 1,2 дугаар хорооны Цэргийн хотхон орчмын Б хэсэгчилсэн талбайн инженерийн шугам сүлжээний барилга угсралтын ажлын жагсаалтыг хавсралтаар батласан, 2. Батлагдсан төсөл арга хэмжээг санхүүжүүлэхэд шаардлагатай 4,126,488,259 /дөрвөн тэрбум нэг зуун хорин зургаан сая дөрвөн зуун наян найман мянга хоёр зуун тавин ес/ төгрөгийг нийслэлийн 2015 оны төсвөөс санхүүжих Гэр хорооллын дахин төлөвлөлтийн инженерийн шугам сүлжээ, авто замын зураг төсөл, угсралтын ажлын хөрөнгөөс санхүүжүүлэх
60	Төслийн хэрэгжилтийг хангах тухай	2015.06.16 өдөр № А/507	Төв цэвэрлэх байгууламжийн өргөтгөл, шинэчлэл, шинээр барих ажлын ТЗЗУ, зураг төсөл боловсруулах зөвлөх үйлчилгээг Нийслэлийн Засаг даргын 2014 оны А/745 дугаар захирамжаар байгуулагдсан үнэлгээний хорооны шийдвэрийг хүчинтэйд тооцож, тендерт шалгарсан компанитай гэрээ байгуулан гүйцэтгүүлэх
61	Ажлын хэсэг байгуулах тухай	2015.06.11 өдөр № А/502	1.Нийслэлийн гэр хорооллын дахин төлөвлөлтийг хэрэгжүүлэхэд шаардагдах төсөв, хөрөнгийн асуудлыг шийдвэрлэх зорилгоор “Гэр хорооллын дахин төлөвлөлтийн санхүүжилтийн механизмыг тодорхойлох” Ажлын хэсэг

62	Ажлын хэсэг байгуулах тухай	2015.05.19 өдөр № А/438	Японы Засгийн газрын буцалтгүй тусламжаар олгож буй орчны агаарын чанарыг тодорхойлох зориулалт бүхий суурин харуул байршуулах ажлыг зохион байгуулах Ажлын хэсэг
63	Цэвэр агаар сангийн хөрөнгөөр хэрэгжүүлэх ажлыг зохион байгуулах тухай	2015.05 №.18 өдөр № А/432	1-р хавсрал: Цэвэр агаар сангийн хөрөнгөөр 2015 онд санхүүжих Агаарын чанарыг сайжруулах бүсэд айл өрхийг цахилгаанаар халаах боломжийг нэмэгдүүлэхийн тулд цахилгаан хангамжийг сайжруулах ажлын жагсаалт, 2-р хавсрал: Гүйцэтгэгчийг сонгон шалгаруулах Үнэлгээний хорооны бүрэлдэхүүн.
64	Ажлын хэсэг байгуулах тухай	2015.04.23 өдөр № А/338	Монгол Улсын Ерөнхийлөгчийн 2010 оны "Мод тарих үндэсний өдөр зарлах тухай" 63 дугаар зарлигийн дагуу 2015 оны мод тарих өдрийг Байгаль орчин, ногоон хөгжил аялал жуулчлалын сайдын санаачилгаар "Нэг сая мод ургуулах хөдөлгөөн" өрнүүлэх хэлбэрээр нийслэлийн хэмжээнд зохион байгуулах
65	Гэр хорооллын дахин төлөвлөлтийн дагуу сонгогдсон байршилд баригдах инженерийн шугам сүлжээний ажлыг зохион байгуулах тухай	2015.04.21 өдөр № А/331	Гэр хорооллын дахин төлөвлөлтийн Төслийн удирдах хорооны 2015 оны 7 дугаар тогтоолын дагуу Чингэлтэй дүүргийн 7 дугаар хорооны нутаг дэвсгэр Монголын үндэсний олон нийтийн радио телевиз орчмын гэр хорооллын 11,4 га талбайд хэрэгжүүлэх инженерийн шугам сүлжээний зураг төслийн жагсаалтыг хавсралтаар батласан.
66	Ажлын хэсэг байгуулах тухай	2015.04.16 өдөр № А/306	"Авто зам, тохижилт, ногоон байгууламжийг ашиглах, хамгаалах" журмын дагуу зөвшөөрөл олгох, гүйцэтгэлийн явцад хяналт тавих ажлын хэсгийн бүрэлдэхүүн
67	Гэр хорооллын дахин төлөвлөлтийн дагуу сонгогдсон байршилд баригдах инженерийн шугам сүлжээний ажлыг зохион байгуулах тухай	2015.04.14 өдөр № А/290	Гэр хорооллын дахин төлөвлөлтийн Төслийн удирдах хорооны 2014 оны 73 дугаар тогтоолын дагуу Сонгинохайрхан дүүргийн 5, 6 дугаар хорооны нутаг дэвсгэр Ханын материал орчмын гэр хороололд барих 4ш Ус дулаан дамжуулах төвийн барилга угсралтын ажлын нэмэлт хөрөнгө 865,0 /найман зуунжаран таван/ сая төгрөгийг нийслэлийн 2015 оны төсвөөс санхүүжих гэр хорооллын дахин төлөвлөлтийн инженерийн шугам сүлжээ, авто замын зураг төсөл, угсралтын ажлын хөрөнгөнөөс санхүүжүүлэх
68	Гэр хорооллын дахин төлөвлөлтийн дагуу сонгогдсон байршилд баригдах инженерийн шугам сүлжээний ажлыг зохион байгуулах тухай	2015.04.14 өдөр № А/289	Гэр хорооллын дахин төлөвлөлтийн Төслийн удирдах хорооны 2014 оны 71 дүгээр тогтоолын дагуу Баянзүрх дүүргийн 8, 16 дугаар хорооны нутаг дэвсгэр Батлан хамгаалахын сургууль орчмын гэр хороололд барих дулааны эх үүсвэр 2ш, дулааны Ф80/300мм-ийн 2010 м шугамын барилга угсралтын ажлын нэмэлт хөрөнгө 5850,0 /таван тэрбум найман зуун тавин сая/ сая төгрөгийг нийслэлийн төсвийн хөрөнгөөр 2013-2015 онд он дамжин хэрэгжүүлэх гэр хорооллыг инженерийн шугам сүлжээнд холбох ажлын хөрөнгө болон нийслэлийн 2015 оны төсвөөс санхүүжих гэр хорооллын дахин төлөвлөлтийн инженерийн шугам сүлжээ, авто замын зураг төсөл, угсралтын ажлын хөрөнгөнөөс санхүүжүүлэх

69	Гэр хорооллын дахин төлөвлөлтийн дагуу сонгогдсон байршилд баригдах инженерийн шугам сүлжээний ажлыг зохион байгуулах тухай	2015.04.14 өдөр угаар № А/288	1.Гэр хорооллын дахин төлөвлөлтийн Төслийн удирдах хорооны 2015 оны 06 дугаар тогтоолын дагуу Баянзүрх дүүргийн 2 дугаар хорооны нутаг дэвсгэр Дарь-Эх орчмын 4,5 га талбайд хэрэгжүүлэх инженерийн шугам сүлжээний зураг төслийн жагсаалтыг хавсралтаар батласан, 2.Батлагдсан төсөл, арга хэмжээнд шаардлагатай 139,702,483 /нэг зуун гучин есэн сая долоон зуун хоёр мянга дөрвөн зуун наян гурван/ тегрөгийг нийслэлийн 2015 оны төсвөөс санхүүжих гэр хорооллын дахин төлөвлөлтийн инженерийн шугам сүлжээ, авто замын зураг төсөл, угсралтын ажлын хөрөнгөөс санхүүжүүлэх
70	Зураг төсөв боловсруулах ажлыг зохион байгуулах тухай	2014.12.26 өдөр № А/1073	Нийслэлийн төсвийн хөрөнгөөр 2013-2015 онд он дамжин хэрэгжих шинээр баригдах Барилга байгууламж, авто замын зураг төсөв, ТЭЗУ, хэсэгчилсэн ерөнхий төлөвлөгөө боловсруулах ажлын хөрөнгөнөөс хэрэгжүүлэх зураг төслийн жагсаалтыг хавсралтаар батласан
71	Журам батлах тухай	2014.12.24 өдөр № А/1063	Нийслэлийн Засаг даргын үйл ажиллагааны хөтөлбөрийн 2.3.4-т заасан "Орон сууцны дэд хөтөлбөр"-ийг хэрэгжүүлэх ажлын хүрээнд Нийслэлийн төрийн албан хаагчдад орон сууцны дэмжлэг үзүүлэх зорилгоор 1-р хавсралт: нийслэлийн өмчлөлд шилжсэн орон сууцныг Төрийн албан хаагчдад худалдах журам, 2-р хавсралт: орон сууц худалдах гэрээг хоёрдугаар хавсралтаар, орон сууцныг хуваарилах хуваарь.
72	"Налайхын Барилгын материалын үйлдвэрлэл, технологийн парк" орон нутгийн өмчит төсөвт үйлдвэрийн газрын бүтэц орон тоог батлах тухай	2014.12.19 өдөр № А/1047	1."Налайхын Барилгын материалын үйлдвэрлэл, Технологийн парк" орон нутгийн төсөвт үйлдвэрийн газрын бүтэц орон тоог хавсралтаар батласан
73	Дулааны шугамын трассын байршлыг тогтоож, газар эзэмшүүлэх эрх олгох тухай	2014.12.02 өдөр № А/1004	Монгол Улсын Засгийн газрын 2014 оны 08 дугаар сарын 14-ний өдрийн 263 дугаар тогтоолын 2 дугаар хавсралтаар батлагдсан "Шинэ бүтээн байгуулалт" дунд хугацааны зорилгот хөтөлбөрийн хүрээнд Улаанбаатар хотод шинээр барих дулааны шугамын трасс, дулаан дамжуулах төвийн байршил, хэмжээ, хамгаалалтын зурвасыг тогтоосон

74	Хөрөнгө гаргах тухай	2014.11.24 өдөр № А/982	Улаанбаатар хоттой агаарын бохирдлыг бууруулах, мэргэжлийн хяналт, эрүүл ахуй, бактер судлалын салбарт хамтран ажиллах зорилгоор БНСУ-ын Сөүл хотын Эрүүл мэнд, орчны судалгааны хүрээлэнгийн орлогч дарга Чон Жэ Шиг тэргүүтэй төлөөгчид 2014 оны 12 дугаар сарын 01-нээс 04-ний өдрүүдэд Улаанбаатар хотод албан айлчлал хийх тул төлөөлөгчдийг хүлээж авах зардал болох 3 475 000 /Гурван сая дөрвөн зуун далан таван мянга/ төгрөгийг гадаад арга хэмжээний зардлаас гаргах
75	Ажлын хэсэг байгуулах тухай	2014.11.04 өдөр № А/933	"Нийслэлийн орон сууцны хөтөлбөр"-ийг хэрэгжүүлэх, гэр хорооллын дахин төлөвлөлтийн хүрээнд баригдаж буй орон сууцны эрэлтийг дэмжих зорилгоор орон сууцны санхүүжилтийн оновчтой механизмыг боловсруулах чиг үүрэг бүхий Ажлын хэсэг
76	Журам батлах тухай	2014.10.31 өдөр № А/926	1-р хавсралт: Улаанбаатар хотод баригдаж буй барилга байгууламжид нэг цэгийн үйлчилгээгээр техникийн нөхцөл олгох журам, 2-р хавсралт: "Авто зам тохижилт, ногоон байгууламжийг ашиглах, хамгаалах" журам.
77	Агаарын бохирдлыг бууруулах арга хэмжээний хүрээнд хэрэгжүүлэх ажлын жагсаалт батлах тухай	2014.10.09 өдөр № А/859	Нийслэлийн Засаг даргын 2014 оны А/782 дугаар захирамжаар батлагдсан Цэвэр агаар сангийн хөрөнгөөр 2014 онд санхүүжих нийслэлийн агаарын бохирдлыг бууруулах бүсийн айл, өрхийг цахилгаан халаагуур хэрэглэх нөхцлийг нэмэгдүүлэх, хэт ачаалагдсан дэд станц, цахилгаан дамжуулах агаарын шугамын ачааллыг хөнгөвчлөх, шинэчлэх 1090,0 /нэг тэрбум ерэн сая/ төгрөгийн хөрөнгөөр хэрэгжүүлэх ажлын жагсаалт
78	Ажлын хэсэг байгуулах тухай	2014.09.29 өдөр № А/840	Нийслэлийн нутаг дэвсгэрийн тэнцвэрт хөгжлийг хангах, Улаанбаатар хотын хэт төвлөрлийг сааруулах зорилтын хүрээнд нийслэлийн дагуул, хаяа хот, тосгоныг хөгжүүлэх бодлогыг хэрэгжүүлж хот, тосгодыг байгуулах ажил зохион байгуулах Ажлын хэсэг
79	Хөрөнгө гаргах тухай	2014.09.29 өдөр № А/839	1. "Ухаалаг Улаанбаатар" хөтөлбөрийн хүрээнд Улаанбаатар хотын нийт гудамж талбайн зураглалыг 360 градусын дүрслэлд оруулж, www.google.com/maps/ цахим хуудсанд холбогдох мэдээллийг оруулах зорилготой "Стрийт виюү" төслийн ажлыг Google компанийн Монгол дахь гүйцэтгэгч "И-Теч" ХХК-тай хамтран ажиллах гэрээ байгуулж хэрэгжүүлэх, 2. "Стрийт виюү" төслийг хэрэгжүүлэхэд шаардлагатай зураг авалтын төхөөрөмжүүдийг Монгол Улсын нутаг дэвсгэрт түр оруулах, буцаан гаргахад шаардагдах гаалийн түр татвар болох 11.979.264 /арван нэгэн сая есөн зуун далан есөн мянга хоёр зуун жаран дөрөв/ төгрөгийг Нийслэлийн Засаг даргын Тамгын газрын батлагдсан урсгал зардлын төрийн нэрийн өмнөөс гүйцэтгүүлсэн ажил, үйлчилгээний зардлаас буцаан төлөдөх нөхцөлтэйгээр гаргах.

80	Ажлын хэсэг байгуулах тухай	2014.09.19 өдөр № А/790	Азийн хөгжлийн банкны техникийн туслалцаагаар хэрэгжих "Хот төлөвлөлтийн үйл ажиллагааг сайжруулах" төслийн хүрээнд зохиогдох сургалтуудын хөтөлбөрийг боловсруулах, загвар төслийн талаар санал боловсруулах, зохион байгуулах, төсөлд оролцогч талуудын хооронд мэдээлэл солилцох, мэдээллийг төслийн хүрээнд оролцогч талуудад чигд хүргэх үйл ажиллагаануудыг зохион байгуулахад удирдлагаар хангах чиг үүрэг бүхий Ажлын хэсэг
81	Агаарын бохирдлыг бууруулах арга хэмжээг зохион байгуулах тухай	2014.09.18 өдөр № А/782	Цэвэр агаар сангийн хөрөнгөөр 2014 онд санхүүжих нийслэлийн агаарын бохирдлыг бууруулах бүсийн айл, өрхийг цахилгаан халаагуур хэрэглэх нөхцлийг нэмэгдүүлэх, хэт ачаалагдсан дэд станц, цахилгаан дамжуулах агаарын шугамын ачааллыг хөнгөвчлөх, шинэчлэх 1090,0 /нэг тэрбум ерэн сая/ сая төгрөгийн ажлын гүйцэтгэчийг сонгон шалгаруулах Үнэлгээний хорооны бүрэлдэхүүн
82	Сүхбаатар дүүргийн 11 дүгээр хороо орон сууцны 7 дугаар хорооллын "Е" хэсэгчилсэн талбайн инженерийн шугам сүлжээний барилга угсралтын ажлыг зохион байгуулах тухай	2014.08.28 өдөр № А/733	Гэр хорооллын дахин төлөвлөлтийн төслийн удирдах хорооны 2014 оны 34 дүгээр тогтоолын дагуу нийслэлийн 2013 оны төсвийн хөрөнгөөр санхүүжих Гэр хорооллын дахин төлөвлөлтийн инженерийн шугам сүлжээ, авто замын ажлын хөрөнгөнөөс 1183,0 /нэг тэрбум нэг зуун наян гурван/ сая төгрөгөөр Сүхбаатар дүүргийн 11 дүгээр хороо Орон сууцны 7 дугаар хорооллын "Е" хэсэгчилсэн талбайд хэрэгжүүлэх инженерийн шугам сүлжээний барилга угсралтын ажил
83	Сонгинохайрхан дүүргийн 6 дугаар хороо, Ханын материал орчим "Г" хэсэгчилсэн талбайн инженерийн шугам сүлжээний барилга угсралтын ажлыг зохион байгуулах тухай	2014.08.28 өдөр № А/732	Гэр хорооллын дахин төлөвлөлтийн төслийн удирдах хорооны 2014 оны 38 дугаар тогтоолын дагуу нийслэлийн 2013 оны төсвийн хөрөнгөөр санхүүжих Гэр хорооллын дахин төлөвлөлтийн инженерийн шугам сүлжээ, авто замын ажлын хөрөнгөнөөс 429,0 /дөрвөн зуун хорин есөн/ сая төгрөгөөр Сонгинохайрхан дүүргийн 6 дугаар хороо, Ханын материал орчим "Г" хэсэгчилсэн талбайд хэрэгжүүлэх инженерийн шугам сүлжээний барилга угсралтын ажил
84	Ажлын хэсэг байгуулах тухай	2014.08.12 өдөр № А/693	"Улаанбаатар хотын гэр хорооллыг хөгжүүлэх, хөрөнгө оруулалтыг дэмжих хөтөлбөр"-ийн төсөл хэрэгжүүлэх нэгжийн ажилтнуудыг сонгон шалгаруулах Ажлын хэсэг
85	"Эрүүл аюулгүй байдлын индекс тооцох аргачлал"-ыг хэрэгжүүлэх тухай	2014.07.31 өдөр № А/658	Нийслэлийн Эдийн засаг нийгмийн жил бүрийн зорилтыг Эрүүл аюулгүй байдлын индексийн хариу арга хэмжээний төлөвлөгөөтэй уялдуулан төлөвлөж иргэдийн ажиллаж амьдрах эрүүл, аюулгүй орчинг бүрдүүлэх, Нийслэл, дүүргийн Эрүүл аюулгүй байдлын индексийн 2012 оны суурь үзүүлэлтүүдийг сайжруулахад чиглэсэн тодорхой ажил зохион байгуулж ажиллахыг бүх шатны Засаг дарга нар, хэрэгжүүлэгч агентлаг, харьяа газрын дарга нарт үүрэг болгосон,

86	Дулаалтын аян зохион байгуулах тухай	2014.7 № сар 29 № А/654	Нийслэлд ажиллаж амьдарч буй албан байгууллага, аж ахуйн нэгж, айл өрхүүдийн өвөлжилтийн бэлтгэлийг хангуулах, орон байраа дулаалах замаар дулаан хэмнэдэг зөв дадалд бүх нийтийг уриалах зорилгоор 2014 оны 09 дүгээр сарын 15-наас 10 дугаар сарын 30-ны хооронд "Дулаан, эрүүл орчинд хэмнэлттэй амьдарцаа" уриатай иргэд, олон нийтийн санаачлагыг өрнүүлсэн аяныг нийслэлийн бүх дүүрэгт, аяны нээлт үзэсгэлэн худалдааг Чингисийн талбайд зохион байгуулах
87	Нийслэлийн нутаг дэвсгэр дэх инженерийн шугам сүлжээний хамгаалалтын зурвас газрыг тогтоох үйл ажиллагааг зохион байгуулах тухай	2014.07.29 өдөр № А/653	Нийслэлийн нутаг дэвсгэрт байрших дулаан, цахилгаан холбоо, цэвэр болон бохир ус, үерийн далан, борооны болон хөрсний ус зайлуулах шугам сүлжээний хамгаалалтын зурвасыг шинэчлэн тогтоож, хангагч байгууллагуудад газрыг эзэмшүүлэх үйл ажиллагааны хүрээнд дараах арга хэмжээг авах
88	Засгийн газрын тусгай сан Цэвэр агаар сангаас нийслэлийн Засаг даргад эрх шилжүүлэн хэрэгжүүлэх хөрөнгө оруулалтын төсөл арга хэмжээг зохион байгуулах тухай	2014.7 № сар 25 № А/638	Цэвэр агаар сангийн хөрөнгөөр 2014 онд санхүүжих Улаанбаатар хотын гэр хорооллын айл өрхүүдийг сайжруулсан шахмал түлшээр хангах зорилгоор түлш нөөцлөх хэрэглэгчдэд нийлүүлэх 5,2 /таван тэрбум хоёр зуун сая/ тэрбум төгрөгийн ажлын гүйцэтгэчийг сонгон шалгаруулах Үнэлгээний хорооны бүрэлдэхүүн
89	Сонгинохайрхан дүүргийн 10 дугаар хорооны нутаг дэвсгэрийн Арьс ширний үйлдвэрийн ажилчдын байр орчмын гэр хорооллын дэд бүтцийн барилга байгууламж, инженерийн шугам сүлжээний барилга угсралтын ажлыг зохион байгуулах тухай	2014.7 № сар 24 № А/626	Гэр хорооллын дахин төлөвлөлтийн төслийн удирдах хорооны 2014 оны 41 дүгээр тогтоолын дагуу нийслэлийн 2014 оны төсвийн хөрөнгөөр санхүүжих Гэр хорооллын дахин төлөвлөлтийн инженерийн шугам сүлжээ, авто замын ажлын хөрөнгөнөөс 8,367.0 /найман тэрбум гурван зуун жаран долоон сая/ сая төгрөгөөр Сонгинохайрхан дүүргийн 10 дугаар хорооны нутаг дэвсгэрийн Арьс ширний үйлдвэрийн ажилчдын байр орчимд хэрэгжүүлэх гэр хорооллын дэд бүтцийн барилга байгууламж, инженерийн шугам сүлжээний барилга угсралтын ажил
90	Баянзүрх дүүргийн 14 дүгээр хорооны нутагдэвсгэрийн Орон сууцны ХҮ хорооллын "Б" хэсэгчилсэн талбайд хэрэгжүүлэх дэд бүтцийн барилга байгууламж, инженерийн шугам сүлжээний барилга угсралтын ажлыг зохион байгуулах тухай	2014.7 № сар 24 № А/625	Гэр хорооллын дахин төлөвлөлтийн төслийн удирдах хорооны 2014 оны 46 дугаар тогтоолын дагуу нийслэлийн 2014 оны төсвийн хөрөнгөөр санхүүжих Гэр хорооллын дахин төлөвлөлтийн инженерийн шугам сүлжээ, авто замын ажлын хөрөнгөнөөс 2,595.0 сая /хоёр тэрбум таван зуун ерэн таван сая/ төгрөгөөр Баянзүрх дүүргийн 14 дүгээр хорооны нутаг дэвсгэрийн Орон сууцны ХҮ хорооллын "Б" хэсэгчилсэн талбайд хэрэгжүүлэх дэд бүтцийн барилга байгууламж, инженерийн шугам сүлжээний барилга угсралтын ажил

91	Чингэлтэй дүүргийн 13, 15 дугаар хорооны нутаг дэвсгэрийн 72 дугаар сургууль орчмын гэр хороололд хэрэгжүүлэх инженерийншү гам сүлжээний барилга угсралтын ажлыг зохион байгуулах тухай	2014.7 № сар 24 № А/624	Гэр хорооллын дахин төлөвлөлттэй төслийн удирдах хорооны 2014 оны 43 дугаар тогтоолын дагуу нийслэлийн 2014 оны төсвийн хөрөнгөөр санхүүжих Гэр хорооллын дахин төлөвлөлттэй инженерийн шугам сүлжээ, авто замын ажлын хөрөнгөнөөс 1,311.0 /нэг тэрбум гурван зуун арван нэгэн сая/ сая төгрөгөөр Чингэлтэй дүүргийн 13, 15 дугаар хорооны нутаг дэвсгэрийн 72 дугаар сургууль орчмын гэр хороололд хэрэгжүүлэх инженерийн шугам сүлжээний барилга угсралтын ажил
92	Баянзүрх дүүргийн 14 дүгээр хорооны нутаг дэвсгэрийн Орон сууцны XIV хорооллын "А" хэсэгчилсэн талбайд хэрэгжүүлэх дэд бүтцийн барилга байгууламж, инженерийн шугам сүлжээний барилга угсралтын ажлыг зохион байгуулах тухай	2014.7 № сар 24 № А/623	Гэр хорооллын дахин төлөвлөлттэй төслийн удирдах хорооны 2014 оны 47 дугаар тогтоолын дагуу нийслэлийн 2014 оны төсвийн хөрөнгөөр санхүүжих Гэр хорооллын дахин төлөвлөлттэй инженерийн шугам сүлжээ, авто замын ажлын хөрөнгөнөөс 2,816.0 сая /хоёр тэрбум найман зуун арван зургаан сая/ төгрөгөөр хэрэгжүүлэх Баянзүрх дүүргийн 14 дүгээр хорооны нутаг дэвсгэрийн Орон сууцны XIV хорооллын "А" хэсэгчилсэн талбайд хэрэгжүүлэх дэд бүтцийн барилга байгууламж, инженерийн шугам сүлжээний барилга угсралтын ажил
93	Баянзүрх дүүргийн 8,16 дугаар хорооны нутаг дэвсгэрийн Батлан хамгаалахын их сургууль орчмын "А" хэсэгчилсэн талбайн инженерийн шугам сүлжээний барилга угсралтын ажлыг зохион байгуулах тухай	2014.7 № сар 24 № А/622	Гэр хорооллын дахин төлөвлөлттэй төслийн удирдах хорооны 2014 оны 35 дугаар тогтоолын дагуу нийслэлийн 2014 оны төсвийн хөрөнгөөр санхүүжих Гэр хорооллын дахин төлөвлөлттэй инженерийн шугам сүлжээ, авто замын ажлын хөрөнгөнөөс 275,0 /хоёр зуун далан таван/ сая төгрөгөөр Баянзүрх дүүргийн 8,16 дугаар хорооны нутаг дэвсгэрийн Батлан хамгаалахын их сургууль орчмын "А" хэсэгчилсэн талбайд хэрэгжүүлэх инженерийн шугам сүлжээний барилга угсралтын ажил
94	Сүхбаатар дүүргийн 15 дугаар хорооны нутаг дэвсгэрийн Дамбадаржаа орчмын гэр хороололд хэрэгжүүлэх дэд бүтцийн барилга байгууламж, инженерийн шугам сүлжээний барилга угсралтын ажлыг зохион байгуулах тухай	2014.7 № сар 24 № А/621	Гэр хорооллын дахин төлөвлөлттэй төслийн удирдах хорооны 2014 оны 48 дугаар тогтоолын дагуу нийслэлийн 2014 оны төсвийн хөрөнгөөр санхүүжих Гэр хорооллын дахин төлөвлөлттэй дагуу хэрэгжүүлэх инженерийн шугам сүлжээ, авто замын ажлын хөрөнгөнөөс 1300,0 сая /нэг тэрбум гурван зуун сая/ төгрөгөөр хэрэгжүүлэх Сүхбаатар дүүргийн 15 дугаар хорооны нутаг дэвсгэрийн Дамбадаржаа орчмын гэр хороололд хэрэгжүүлэх дэд бүтцийн барилга байгууламж, инженерийн шугам сүлжээний барилга угсралтын ажил
95	Баянзүрх дүүргийн 8,16 дугаар хорооны нутаг дэвсгэрийн Батлан хамгаалахын их сургууль орчмын "Б" хэсэгчилсэн талбайн инженерийн шугам сүлжээний барилга угсралтын ажлыг зохион байгуулах тухай	2014.7 № сар 24 № А/620	Гэр хорооллын дахин төлөвлөлттэй төслийн удирдах хорооны 2014 оны 36 дугаар тогтоолын дагуу нийслэлийн 2014 оны төсвийн хөрөнгөөр санхүүжих Гэр хорооллын дахин төлөвлөлттэй инженерийн шугам сүлжээ, авто замын ажлын хөрөнгөнөөс 351,0 /гурван зуун тавин нэгэн/ сая төгрөгөөр Баянзүрх дүүргийн 8,16 дугаар хорооны нутаг дэвсгэрийн Батлан хамгаалахын их сургууль орчмын "Б" хэсэгчилсэн талбайд хэрэгжүүлэх инженерийн шугам сүлжээний барилга угсралтын ажил

96	Баянзүрх дүүргийн 12 дугаар хорооны нутаг дэвсгэрийн Амгалан орчмын гэр хороололд хэрэгжүүлэх инженерийн шугам сүлжээний барилга угсралтын ажлыг зохион байгуулах тухай	2014.7 № сар 24 № А/619	Гэр хорооллын дахин төлөвлөлтийн төслийн удирдах хорооны 2014 оны 44 дүгээр тогтоолын дагуу нийслэлийн 2014 оны төсвийн хөрөнгөөр санхүүжих Гэр хорооллын дахин төлөвлөлтийн инженерийн шугам сүлжээ, авто замын ажлын хөрөнгөнөөс 980,0 /есөн зуун наян/ сая төгрөгөөр Баянзүрх дүүргийн 12 дугаар хорооны нутаг дэвсгэрийн Амгалан орчмын гэр хороололд хэрэгжүүлэх инженерийн шугам сүлжээний барилга угсралтын ажил
97	Гэр хорооллын дахин төлөвлөлтийн дагуу сонгогдсон байршлуудын инженерийн шугам сүлжээний зураг төсөл боловсруулах ажлыг зохион байгуулах тухай	2014.07.07 № А/560	Гэр хороолол дахин төлөвлөлтийн төслийн удирдах хорооны 2014 оны 28 дугаар тогтоолын дагуу нийслэлийн төсвийн хөрөнгөөр 2014 онд санхүүжих Гэр хорооллын дахин төлөвлөлтийн байршлуудын хэсэгчилсэн ерөнхий төлөвлөгөө, инженерийн шугам сүлжээний зураг төсөл боловсруулах ажлын хөрөнгөнөөс хэрэгжүүлэх гэр хорооллын дахин төлөвлөлтийн дагуу сонгогдсон байршлуудын инженерийн шугам сүлжээний зураг төсөл боловсруулах ажлын жагсаалт
98	Агаарын бохирдлын суурин эх үүсвэрийн нэгдсэн тоо бүртгэл явуулах тухай	2014.05.23 өдөр № А/410	2014 оны 08 дугаар сарын 01-ний өдрийн дотор агаарын бохирдлын суурин эх үүсвэр эзэмшигчдийг зуухны бүртгэл тооллогод хамруулж, бүртгэл хяналтын нэгдсэн тогтолцоо бүрдүүлэх ажлыг хэрэгжүүлэх
99	Ажлын хэсэг байгуулах тухай	2014.03.25 өдөр № А/203	Улаанбаатар хотын төв цэвэрлэх байгууламжийг шинэчлэн сайжруулах, шинээр барих ажлын зураг төсөв боловсруулах зөвлөх үйлчилгээний ажлын даалгаврыг боловсруулах Ажлын хэсэг
100	Ажлын хэсэг байгуулах тухай	2014.03.06 өдөр № А/149	Улаанбаатар хотын ногоон байгууламжийн усалгаа, үйлдвэрлэл, ахуйн хэрэглээнд хөрсний болон гадаргуугийн усыг ашиглах, ашиглаад гарсан бохир усыг цэвэршүүлж дахин ашиглах журмын төсөл боловсруулах Ажлын хэсэг
101	Гурвалжингийн гүүр орчмын замын хөдөлгөөний түгжрэлийг бууруулах талаар авах зарим арга хэмжээний тухай	2013.12.20 өдөр № А/1123	Улаанбаатар хотын Баянгол дүүргийн нутаг дэвсгэр 5, 20 дугаар хороо, Гурвалжин зах орчмын замын хөдөлгөөний хэт ачааллыг бууруулах зорилгоор Төмөр замын 44 дүгээр ачиж буулгах ангийг Налайх дүүргийн нутагт дэвсгэрт нүүлгэн шилжүүлэх ажлыг Төмөр замын асуудал эрхэлсэн байгууллагатай хамтран судалж, санал боловсруулан танилцуулахыг нийслэлийн Ерөнхий төлөвлөгөөний газарт үүрэг болгосон
102	Ажлын хэсэг байгуулах тухай	2013.12.03 өдөр № А/1064	1-р хавсралт: “Улаанбаатар-Цэвэр агаар” төслийн хүрээнд Дэлхийн банкны санхүүжилтээр гүйцэтгэж байгаа “Улаанбаатар хотын ногоон байгууламж, цэцэрлэгжүүлэлтийн хөрөнгө оруулалтын техник эдийн засгийн үндэслэл боловсруулах” зөвлөх үйлчилгээний “Хөрөнгө оруулалт хийх загвар төсөл”-ийн бүтээн байгуулалтын ажлыг удирдлага, зохицуулалтаар хангах Ажлын хэсэг, 2-р хавсралт: ажлын хэсгийн үйл ажиллагааны төлөвлөгөө

103	Гэр хорооллын дэд бүтцийн барилга байгууламж, шугам сүлжээний ажлыг зохион байгуулах тухай	2013.12.03 өдөр № А/1059	Нийслэлийн 2013 оны төсөвт гэр хорооллыг инженерийн шугам сүлжээнд холбох ажилд батлагдсан хөрөнгөнөөс 26,670.0 /хорин зургаан тэрбум зургаан зуун далан сая/ сая төгрөгөөр хэрэгжүүлэх дахин төлөвлөгдсөн гэр хорооллын дэд бүтцийн барилга байгууламж, шугам сүлжээний ажлын жагсаалт
104	Ажлын хэсэг байгуулах тухай	2013.11.29 өдөр № А/1037	Дэлхийн банкны хөнгөлөлттэй зээлийн хөрөнгөөр хэрэгжиж буй “Улаанбаатар цэвэр агаар” төслийн хүрээнд “Улаанбаатар хотын иргэдийн төлбөрийн чадварт нийцсэн орон сууцны стратеги”-ийн баримт бичиг боловсруулах Зөвлөх багийг удирдан чиглүүлэх, бодлого, зөвлөмжөөр хангах үүрэг бүхий Ажлын хэсэг
105	Төслийн удирдах хороо байгуулах тухай	2013.10.07 өдөр № А/924	Монгол Улсын Засгийн газар, Азийн хөгжлийн банкны хооронд 2013 оны 08 дугаар сарын 09–нд байгуулсан “Гэр хорооллыг хөгжүүлэх төслийг бэлтгэх техник туслалцааны тухай Санамж бичиг”-ийн 41 дэх заалт, хавсралт 7-д заасны дагуу “Гэр хорооллыг хөгжүүлэх, хөрөнгө оруулалтыг дэмжих ТА 7970-МОН төсөл”-ийг үр дүнтэй хэрэгжүүлэх, зохион байгуулах, төслийг хэрэгжүүлэгч талуудын ажлын уялдааг хангаж ажиллах, хэрэгжилтэд хяналт тавих, мэргэжил арга зүйн туслалцаа үзүүлэх чиг үүрэг бүхий Төслийн удирдах хороо
106	Ажлын хэсэг байгуулах тухай	2013.06.05 өдөр № А/566	1.Нийслэлийн ногоон бүсийн нутаг дэвсгэр ой, усны сан газарт газар эзэмшилт, ашиглалтын байдлыг тогтоох, хууль зөрчин гаргасан газар эзэмших зөвшөөрлүүдийг цуцлах санал, дүгнэлт гаргаж танилцуулах Ажлын хэсгийг нэгдүгээр хавсралтаар, ногоон бүсэд газар олголт, эзэмшилт, ашиглалтын байдалд шалгалт хийх ажлын удирдамжийг хоёрдугаар хавсралтаар тус тус баталсугай.
107	Зураг төслийн ажлын жагсаалт батлах тухай	2013.05.14 өдөр № А/482	Нийслэлийн төсвийн хөрөнгөөр 2013 онд санхүүжих шинээр барих барилга байгууламж, инженерийн шугам сүлжээ, авто замын зураг төсөв, ТЗЗУ, хэсэгчилсэн ерөнхий төлөвлөгөө боловсруулах ажлын жагсаалт
108	“Амгалан дулааны станц”-ын дулааны шугамын зураг төсөл боловсруулах тухай	2013.05.13 өдөр № А/473	1-р хавсралт: Нийслэлийн 2013 оны төсвийн хөрөнгөөр санхүүжих Амгалан дулааны станцын дулааны шугамын зураг төслийн ажлын жагсаалт; 2-р хавсралт: гүйцэтгэгчийг сонгон шалгаруулах Үнэлгээний хороо.

109	Нийслэлийн өвөлжилт өнгөрүүлсэн дүн, 2013-2014 оны өвөлжилтийн бэлтгэл хангах тухай	2013.05.03 өдөр № А/445	<p>-Нийслэлд 2013 онд хэрэгжих инженерийн шугам сүлжээ, автозам, тохижилтын ажлын нэгдсэн төлөвлөгөө, өвөлжилтийн бэлтгэл хангах төлөвлөгөө гарган ажлаа зохион байгуулж, биелэлтийг 2013 оны 10 дугаар сарын 01-ний дотор бүрэн хангуулж;</p> <p>-Засварын хугацаанд ус, дулаан, цахилгаан хангамжаар байгууллага, иргэдийг тасалдуулахгүй, түр зогсолтын график хугацааг чанд мөрдөн ажиллах;</p> <p>-Хотын захын орон сууц, төсөвт байгууллагуудыг дулаанаар хангадаг халаалтын зуухнуудын шинэчлэл, засварын ажлыг хугацаанд нь гүйцэтгүүлэх;</p> <p>-Барилга, нийтийн зориулалттай орон сууцны дулааны алдагдлыг бууруулан дээвэр, хашлага хийцийг дулаалах, цонх, хаалгыг шинэчлэх замаар эрчим хүчийг хэмнэж, тав тухтай ажиллаж амьдрах орчин бүрдүүлэх;</p> <p>-Нийтийн тээврийн үйлчилгээ эрхлэн явуулж байгаа аж ахуйн нэгж байгууллагуудын автобус, троллейбусны парк шинэчлэл, засвар үйлчилгээний ажлыг зохион байгуулах;</p> <p>-Нийслэл хотын нутаг дэвсгэрийн хэмжээнд төрийн өмчийн болон иргэн, аж ахуйн нэгж байгууллагын эзэмшлийн инженерийн шугам сүлжээний засвар үйлчилгээ, хяналт хийх зориулалттай нээлхий, худаг камерийн бүрэн бүтэн байдлыг тогтмол хангуулж эвдрэх, үрэгдэх тохиолдол бүрт шуурхай сэргээн, аюулгүй байдлыг тогтмол хангаж ажиллах;</p> <p>-Барилга, байгууламжийн халаалтын дотор системийн угаалга, цэвэрлэгээг нормативт хугацаанд нь мөргэжлийн байгууллагаар гүйцэтгүүлэх, шаардлагатай тохиолдолд шинэчлэх;</p> <p>-Улс, нийслэлийн төсөв, гадаадын зээл тусламжийн хөрөнгөөр хийгдэж байгаа авто зам инженерийн шугам сүлжээний барилга угсралтын ажлуудыг цаг хугацаанд нь гүйцэтгүүлэх;</p> <p>-Гэр хорооллыг иргэдийн оролцоотой дахин төлөвлөх, инженерийн шугам сүлжээ, дэд бүтцээр хангах ажлыг зохион байгуулах.</p>
110	Ажлын хэсэг байгуулах тухай	2013.05.02 өдөр № А/442	Улаанбаатар хотын орчны агаарын чанарт 24 цагийн хяналт, хэмжилт хийдэг 2 суурин харуулын байршил Баруун 4 зам болон 13 дугаар хороололд давхцаж байгааг өөрчилж, хотын бохирдол ихтэй цэгүүдэд байршуулах ажлыг 2013 оны 04 дүгээр сарын 15-наас 2013 оны 06 дугаар сарын 15-ны дотор зохион байгуулах “Ажлын хэсэг”
111	Ажлын хэсэг байгуулах тухай	2013.04.18 өдөр № А/405	1-р хавсралт: Гэр хорооллын дахин төлөвлөлтийн 12 байршилд хамрагдсан нэгж талбарын бүртгэлийн мэдээллийг нягтлан шалгаж шийдвэрлэх зорилготой Ажлын хэсэг, 2-р хавсралт: Ажлын удирдамж

112	Хөрөнгө гаргах тухай	2013.04.16 өдөр № А/400	Улаанбаатар хотын гэр хорооллын дахин төлөвлөлт хийгдэхээр батлагдсан 12 байршилд хамрагдсан хороодын засаг дарга, хэсгийн ахлагч болон хороо хариуцсан мэргэжилтэн нартай хийх уулзалтыг 2013 оны 04 дүгээр сарын 14. зохион байгуулах
113	Ажлын хэсэг байгуулах тухай	2013.04.04 өдөр № А/361	Гэр хорооллын дахин төлөвлөлтийн үйл ажиллагааны журмын дагуу Иргэн, төсөл хэрэгжүүлэгчтэй хийх нэг бүрчилсэн гэрээ, Нийслэлийн Засаг даргыг төлөөлж Гэр хорооллын хөгжлийн газар, Иргэн, төсөл хэрэгжүүлэгчтэй хийх Гурван талт гэрээний загвар төсөл боловсруулах Ажлын хэсэг
114	Ажлын хэсэг байгуулах тухай	2013.03.06 өдөр № А/164	Гэр хорооллын дахин төлөвлөлт үйл ажиллагааны журмын дагуу Төсөл хэрэгжүүлэгчийг шалгаруулах Ажлын хэсэг
115	Ажлын хэсэг байгуулах тухай	2013-02-25	Нийслэлийн өмчид үнэ төлбөргүй шилжин ирж буй хувийн хөрөнгөөр барьж ашиглалтанд оруулсан орон сууцны барилгын инженерийн байгууламж болон нийтийн эзэмшлийн эд хөрөнгийг судалж, чанар байдалд дүгнэлт гаргах, санал боловсруулах байнгын ажиллагаатай Ажлын хэсэг
116	Нийслэлийн байгаль орчин, ногоон хөгжлийн газрын дүрэм бүтэц, орон тоо шинэчлэн батлах тухай	2013-01-30	1-р хавсралт: Нийслэлийн Засаг даргын хэрэгжүүлэгч агентлаг Байгаль орчин, ногоон хөгжлийн газрын дүрэм; 2-р хавсралт: бүтэц орон тоо
117	Нийслэлийн агаарын чанарын албаны дүрэм, бүтэц, орон тоог батлах тухай	2013.01.22 А/45	1-р хавсралт: Нийслэлийн Засаг даргын хэрэгжүүлэгч агентлаг Агаарын чанарын албаны дүрэм, 2-р хавсралт: бүтэц орон тоо
118	Ажлын хэсэг байгуулах тухай	2013.01.08 №03	Улаанбаатар хотын гэр хорооллыг дахин төлөвлөлт хийх замаар хөгжүүлэх хөтөлбөр боловсруулах ажлын хэсэг
119	Дулаан, цахилгаан хангамжийн ажлын зураг төсөв боловсруулах тухай	2012.11 дүгээр сарын 22-ны өдрийн № А/698	1-р хавсралт: Нийслэлийн төсвийн хөрөнгөөр боловсруулах дулаан, цахилгаан хангамжийн ажлын зураг төсвийн жагсаалт; 2-р хавсралт: гүйцэтгэчийг сонгон шалгаруулах үнэлгээний хороо
120	Ажлын хэсэг байгуулах тухай	2012. 10 № 31-ны өдрийн № А/661	Нийслэлийн гэр хорооллыг инженерийн шугам сүлжээнд холбосон амины орон сууцны жишиг хот хэсэгчилсэн ерөнхий төлөвлөгөөг боловсруулах, техник технологийг судалж нэвтрүүлэх, зураг төсөл судалгааны ажлыг эрчимжүүлэн, зургийн даалгавар боловсруулах үүрэг бүхий Ажлын хэсэг

МОНГОЛ УЛСЫН СТАНДАРТ

Холбогдох стандартууд	
1	MNS 0216: 2006 Дотоод шаталтат хөдөлгүүрийн түлш дизелийн түлш, Техникийн шаардлага татаж авах
2	MNS 0296: 2008 Г эрийн эсгийг техникийн шаардлага
3	MNS 0652: 1979 Хүрэн, чулуун нүүрс, антрацит ба шатах занар үнслэг тодорхойлох арга.
4	MNS 0655: 1979 Хүрэн, чулуун нүүрс, антрацит ба шатах занар чийгийг тодорхойлох арга.
5	MNS 0669: 1987 Хатуу түлшийг шатаахад гарах илчлэгийн дээд хэмжээг тодорхойлох, илчлэгийн доод хэмжээг тодорхойлох арга
6	MNS 0893: 1980 Хүрэн чулуун нүүрс, антрацит ба шатах занар. үзэгдэх чулуулаг ба жижигэрсэн хэсгийг ширхэгийн агуулгыг тодорхойлох, хяналтын дээжийг турших арга.
7	MNS 1744: 1982 Хатуу түлш шинжлэх үзүүлэлтийн тэмдэглэл, янз бүрийн төлөвтэй түлшний Шинжилгээний үр дүнг шилжүүлэн тооцох томьёо
8	MNS 2732: 2001 Хүрэн ба чулуун нүүрс, антрацит, шатах занар Ашиглалтын дээж авах арга
9	MNS 3217: 1982 Хатуу түлш нягтыг тодорхойлох арга
10	MNS 3903: 1986 Хатуу түлш хүхэр тодорхойлох арга
11	MNS 3902: 1986 Хатуу түлш. Үнсний хайлах температурыг тодорхойлох арга.
12	MNS 4585: 2007 Агаарын чанар Техникийн ерөнхий шаардлага
13	MNS 5013: 2009 Бензин хөдөлгүүртэй автомашин – угааны найрлага дахь Хорт бодисын зөвшөөрөгдөх дээд хэмжээ ба хэмжих арга
14	MNS 5014: 2009 Дизель хөдөлгүүртэй автомашин – угааны тортожилтын зөвшөөрөгдөх дээд хэмжээ ба хэмжих арга
15	MNS 5041: 2001 100 квт хүртэл чадалтай ус халаах зуух.
16	MNS 5043: 2001 0.10 мвт - 3.15 мвт хүртэл чадалтай халаалтын зуух, техникийн ерөнхий шаардлага
17	MNS 5045: 2001 Хатуу түлшээр ажилладаг ус халаах зуух, Техникийн шаардлага
18	MNS 5083: 2001 Шингэрүүлсэн нүүрсустөрөгчийн хий, Ахуйн хэрэглээний түлш – Техникийн шаардлага
19	MNS 5087: 2001 Ус халаах зуух Нэр томьёо, тодорхойлолт
20	MNS 5216-1: 2011 Ахуйн хэрэглээний зуух, техникийн ерөнхий шаардлага
21	MNS 5413: 2011 Түлшний мод Техникийн шаардлага
22	MNS 5457: 2005 Халаалтын ба гэрийн зуухны яндангаар гарах угааны найрлага дахь агаар бохирдуулагч бодисын хүлцэх дээд хэмжээ ба хэмжих арга
23	MNS 5568: 2005 Шингэн түлшээр ажилладаг ахуйн хэрэглээний зуух, Техникийн ерөнхий шаардлага
24	MNS 5679: 2011 Шахмал түлш, техникийн шаардлага
25	MNS 5919: 2008 Дулааны цахилгаан станц, дулааны станцын уурын ба ус халаах зуухны ашиглалтын үе дагаар мандалд хаях угааны найрлага дахь агаар бохирдуулах зарим бодисын зөвшөөрөгдөх дээд хэмжээ, тэдгээрийг хэмжих арга
26	MNS ISO 562: 2001 Чулуун нүүрс ба кокс – Дэгдэмхий бодисын гарцыг тодорхойлох
27	MNS ISO 589: 2003 Чулуун нүүрс – Нийт чийгийг тодорхойлох
28	Уурын зуух - Нэр томьёо тодорхойлолт
29	MNS ISO 1129: 2004 Зуух, уур халаагуур, дулаан солилцуурын ган хоолой хэмжээс, хүлцэх зөрүү, нэгж уртын жин
30	MNS ISO 1170: 2001 Нүүрс ба кокс – Янз бүрийн төлөвтэй түлшний шинжилгээний үр дүнг шилжүүлэн тооцоолох
31	MNS ISO/TS 16528: 2005 Зуух ба даралтат сав – Олон улсын хэмжээнд хүлээн зөвшөөрөгдсөн дүрэм, стандартын бүртгэл

АГААРЫН БОХИРДЛЫГ БУУРУУЛАХ ҮНДЭСНИЙ ХОРООНЫ ТОГТООЛ

№	Тогтоолын нэр	Батлагдсан огноо, дугаар	Тогтоолын агуулга
1	Агаарын чанарыг сайжруулах бүс дэх түүхий нүүрсийг хязгаарлах үндсэн бүсэд орших айл өрхийг боловсруулсан түлшээр хангах, нөөц бүрдүүлэхтэй холбогдуулан урьдчилгаа санхүүжилт олгох тухай журам	2011.11.04	
2	Агаарын бохирдлыг бууруулах зарим арга хэмжээний тухай	2014.03.17 №03	
3	Сайжруулсан түшний чиглэлээр авах зарим арга хэмжээний тухай	2014.07.25 №05	
4	Сайжруулсан зуух, сайжруулсан түшний талаар авах зарим арга хэмжээний тухай	2014.08.13 №06	
5	Агаарын бохирдлыг бууруулах зарим арга хэмжээний тухай	2014.10.15 №10	Сайжруулсан зуух хөнгөлөлттэй үнээр худалдан авсан ч дамлан худалдсан, ашиглахгүй байгаа өрхүүдийн цахилгааны хөнгөлөлт эдлэх гэрээг цуцлах, хариуцлага ноогдуулах зэрэг арга хэмжээг авах
6	Агаарын бохирдлыг бууруулах заримарга хэмжээний тухай	2015.06.16 №15/01	1. Агаар бохирдуулагч суурийн эх үүсвэрийн бүртгэл, тооллогын дүнг эцэслэн үндэсний хороо, хурлаар хэлэлцүүлэх 2. Сайжруулсан шахмал түлшний нийлүүлэлтийн өнөөгийн байдал болон цаашид нийслэлийн агаарын чанарыг сайжруулах бүсэд авч хэрэгжүүлэх арга хэмжээний талаар санал боловсруулах 3. Нийслэлийн гэр хорооллын агаарын бохирдлыг бууруулах зорилтын хүрээнд хийн хангамжийн хэрэглээг нэмэгдүүлэх, уламжлалт бүс шинэ дэвшилтэд техник технологи, бүтээгдэхүүн нэвтрүүлэх зорилгоор хэрэгжүүлэх төсөл хөтөлбөрүүдийг хуульд заасан журмын дагуу сонгон шалгаруулж, Цэвэр агаарын сангийг батлагдсан төсвийн хүрээнд санхүүжүүлж арга хэмжээ авч ажиллах 4. Агаарын бохирдлыг бууруулах үндэсний хороо ажлын эрчимжүүлэх зорилгоор туслах чиг үүрэг бүхий 3 ажилтныг гэрээний үндсэн дээр ажиллуулах
	Аймаг, нийслэлийн агаарын чанарыг сайжруулах бүсэд авч хэрэгжүүлэх зарим арга хэмжээний тухай	2015.12.18 №03	1-р хавсралт: Нийслэлийн агаарын чанарыг сайжруулах бүсэд авч хэрэгжүүлэх арга хэмжээ 2-р хавсралт: Агаарын бохирдол ихтэй аймгуудын агаарын чанарыг сайжруулах бүсэд авч хэрэгжүүлэх арга хэмжээ

ДҮГНЭЛТ

Улаанбаатар хотын агаарын бохирдлын хүн амын эрүүл мэндэд үзүүлэх нөлөөг бууруулах зорилгоор авч хэрэгжүүлэх арга хэмжээнүүд нь Монгол Улсын хувьд “Эх дэлхийгээ өөрчилье - 2030 он хүртэлх тогтвортой хөгжлийн төлөвлөгөө”-г хэрэгжүүлэхэд чиглэсэн чухал алхам болсон. Уг баримт бичигт дурдсан доорх арга хэмжээнүүдийг авч хэрэгжүүлснээр:

- 3.2-д заасан зорилт болох сэргийлж болохуйц өвчнөөр эндэж буй нярай болон 5 хүртэлх насны хүүхдийн эндэгдлийг 1000 амьд төрөлтөд 12 хүртэл бууруулах, 5 хүртэлх насны хүүхдийн 1000 амьд төрөлтөд ногдох эндэгдлийг 25 болгож бууруулах;
- 3.8-д заасан бүх хүнд аюулгүй, үр ашигтай, чанартай, хямд вакцины хүртээмжийг сайжруулах;
- 3.9-д заасан агаарын бохирдлоос шалтгаалсан өвчлөл, эндэгдлийг огцом бууруулах;
- 3.10-д заасан ДЭМБ-ын Тамхины хяналтын тухай конвенцийн хэрэгжилтийг эрчимжүүлэх;
- 7.1 ба 7.3-т заасан хямд, найдвартай, орчин үеийн эрчим хүчний үйлчилгээгээр өрх бүрийг хангах, эрчим хүчний үр ашигт байдлыг эрчимжүүлэх хурдыг хоёр дахин ихэсгэх;
- 11.6-д заасан хотуудын агаарын чанарт онцгой анхаарал хандуулснаар байгаль орчны үзүүлж буй нэг хүнд ногдох сөрөг нөлөөг бууруулах зорилтуудыг хэрэгжүүлэхэд чухал хувь нэмэр болно.

Эцэст нь энэхүү тайлангийн дүгнэлт болгон доорх хэд хэдэн бүлэг дүгнэлтийг Монгол Улсын бодлого боловсруулагчид, үндэсний болон Олон улсын хөгжлийн байгууллага, олон нийтийн байгууллагын анхааралд хандуудан зөвлөхөд:

- Монгол Улсын Засгийн газраас сүүлийн 5 жилийн хугацаанд агаарын бохирдлыг бууруулах чиглэлээр дорвитой арга хэмжээ авч хэрэгжүүлсэн хэдий ч Улаанбаатар хотын өвлийн улирлын гадаад орчны агаарын бохирдол нь дэлхийн хамгийн их бохирдолтой хотуудын нэг байсаар байна. Хэрэв томоохон шинэ санаачилгыг авч хэрэгжүүлэхгүй бол ирэх 10 жилийн хугацаанд агаарын бохирдол улам бүр ихэсч хүн амын эрүүл мэндэд нөлөөлсөөр байх болно.
- Агаарын бохирдлын нөлөөнд хүүхэд илүүтэйгээр өртөх бөгөөд энэ нь нярай хүүхэд уушигны хурц үрэвслээс үүдэн нас барах мөн уушиг гэмтсэнээс хүүхдийн эрүүл мэнд, насан туршийн амьдралын сайн сайхан байдалд нөлөөлдөг.
- Цэвэр түлшний хэрэгцээ их байгааг хүлээн зөвшөөрч байгаа хэдий ч хэрэгжүүлэх стратегийг нэн даруй хэрэгжүүлж эхлэх нь эдийн засгийн хувьд илүү үр ашигтай байна.
- Бодлого болон институцэд өгөх зөвлөмжөөс гадна хүүхдийн агаарын бохирдолд өртөх явдлыг бууруулах чиглэлээр байгууллагуудын үүрэг хариуцлагыг тодорхой заасан арга хэмжээ авч хэрэгжүүлэх шаардлагатай байна. Эдгээр арга

хэмжээ нь агаарын бохирдлоос үүдсэн өвчинд хүүхэд өртөж байгаа гурван үндсэн орчин буюу эхийн жирэмсэн ба хүүхдийн 1 нас хүртэлх үе, гэрийн дотоод орчин, сургуулийн орчинд чиглэсэн байх ёстой юм.

- Агаарын бохирдлоос шалтгаалсан эрүүл мэндийн дарамт нь олон яамд, салбарыг хамарна. Яамд болон Олон улсын байгууллагуудын үйл ажиллагааны уялдаа холбоо улам бүр чухал болж байгаа бөгөөд ялангуяа, барилгын стандартыг хуульчилах, эрчим хүчний үр ашигт байдал, эрчим хүчний татаас болон шинэ технологитой холбоотой асуудлуудаар хамтран ажиллах нь нэн чухал байна.
- Агаарын бохирдлын хэмжээг ДЭМБ-ын агаарын чанарын зөвлөмжид заасан түвшинд хүртэл бууруулах стратегийн тодорхой алхмууд болон энэхүү зорилтуудад хүрэх хүчин чадлыг бэхжүүлэхэд зориулах төсвийг улсын төсөвт суулгах шаардлагатай.

2. АВЧ ХЭРЭГЖҮҮЛСЭН АРГА ХЭМЖЭЭ

Агаарын бохирдлыг бууруулах Үндэсний хороо нь 2011-2013 онуудад 33 тогтоол, 2014 онд 40 гаруй удаа хуралдаж, 12 тогтоол гаргасан байна. 2015 онд 2 хуралдаж, 2 тогтоол, 1 захирамж гарсан бол 2016 онд 1 захирамж, 4 тогтоол гараад байна. 2015 оны 12 сарын 08-ны №247 захирамжаар Үндэсний хорооны бүтэц, ажиллах журмыг шинэчилсэн. 2016 оны 11 сарын 29-ний захирамжаар бүрэлдэхүүн дахин шинэчлэгдээд байна.

- 2007.06.28-нд “Улаанбаатар хотын агаарын бохирдлыг бууруулах талаар авах зарим арга хэмжээний тухай” 46 дугаар тогтоолыг УИХ-аас баталсан.
- 2007 онд ЗГ-ын 218 дугаар тогтоол гарсан.
- 2008 онд ЗГ-ын 14, 27 дугаар тогтоолууд тус тус гарсан.
- 2010.06.24-нд “Агаарын бохирдлын төлбөрийн тухай” хууль батлагдсан.
- 2011-02-10-нд Монгол Улсын Ерөнхийлөгч “Нийслэлийн агаарын бохирдлыг бууруулах тухай” хуулийн төслийг санаачлан боловсруулсан. Энэ хууль 2011 онд УИХ-аар батлагдсанаар албан ёсоор Агаарын бохирдлын тухай хуультай болсон. Үүний дагуу Агаарын бохирдлыг бууруулах үндэсний хороо /АББҮХ/ байгуулагдсан.
- 2011 онд Боловсруулсан түлшээр гэр хорооллын айл өрхүүдийг хангахад татаас олгож эхэлсэн. Энэ ажилд нийтдээ 4 тэрбум гаруй төгрөгийн санхүүжилт хийгдсэн байна.
- 2011 оны 8 дугаар тогтоол Гэр хорооллын айл өрхийг сайжруулсан зуухаар хангахад Цэвэр агаарын сангаас татаас олгож эхэлсэн. Энэ ажилд 2015.10.30-ны өдөр хүртэл 26.1 тэрбум төгрөгийг зарцуулсан.

- 2011.11.02-ны өдөр ЗГ-аас Цахилгааны үнийн хөнгөлөлт үзүүлэх шийдвэр гаргаж 2011-2015 онд Нийслэлийн дулаан хангамжийг сайжруулахад 13,5 тэрбум төгрөг зарцуулсан.
- 2012 оны 12 сард АББҮХорооны 15 дугаар тогтоолоор гэрийн дулаалга айл өрхүүдэд тараасан. 2 тэрбум 987 сая төгрөг зарцуулсан.
- 2011-2013 онд айл өрхүүдэд шалны болон цахилгаан халаагуур нийлүүлсэн. Үүнд 546 сая төгрөг зарцуулсан.
- Агаарын чанарыг сайжруулах бүсийн айлуудад хийн халаагуур тавьж туршсан. Үүнд 726 сая төгрөгийг зарцуулсан.
- 2011-2014 он хүртэл Авто тээврийн хэрэгслээс ялгарах бохирдлыг бууруулах ажилд 8 тэрбум төгрөгийг зарцуулсан. Эдгээр бүх мөнгө Цэвэр агаар сангаас гарсан байна.
- 2011-2015 он хүртэл нийт 5 жилийн хугацаанд энэ санд 122,6 тэрбум төгрөг төсөвлөсөн байдгаас 93,2 тэрбум төгрөгийг дээрх ажлуудад зарцуулжээ.
- 2013.01.31-ны өдөр НИТХ-аас “Гэр хорооллыг орон сууцжуулах хөтөлбөр” батлагдсан
- 2015 оны 10 дугаар сард Цэвэр агаар сан мөнгөгүй болсон, эдийн засаг хүндэрсэн гэсэн шалтгаанаар айл өрхүүдэд сайжруулсан зуух хөнгөлөлттэй үнээр тараах ажил зогссон. Мөн цахилгаанаар халаалтаа шийдсэн айлуудын эрчим хүчний хөнгөлөлтийг зогсоосон байна.
- 2016 оны 11 сарын 30-ны №129 захирамж гарч хорооны гишүүдийн бүрэлдэхүүн, журамд өөрчлөлт орсон.

Нэг. Гэр хорооллоос үүдэлтэй агаарын бохирдлыг бууруулах талаар

➤ Сайжруулсан зуухны талаар

2011 оноос өнөөдрийг хүртэл нийт Олон улсын хамтын ажиллагааны төслүүдийн үнийн хөнгөлөлт, Цэвэр агаар сангийн татаастай үнээр 168118, Улсын төсвийн хөрөнгөөр 7500 буюу нийтдээ 175618 сайжруулсан зуух тараасан нь нийслэлийн гэр хорооллын нийт өрхийн 97,6 %-ийг хамарсан байна. (Гэр хорооллоос үүдэлтэй гол агаар бохирдуулагч нь үзэгдэх орчныг хязгаарлах тоосонцор юм.)

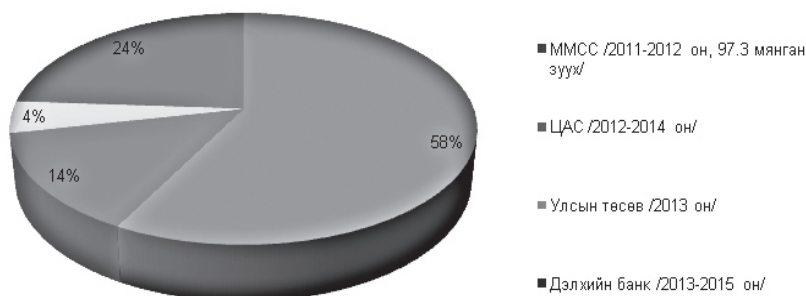

“Сайжруулсан зуух” төслийн санхүүжилт

 <p>МОНГОЛЫН МЯНГАНЫ СОРИЛТЫН САНГИЙН “ЦЭВЭР АГААР” ТӨСӨЛ CHALLENGE ACCOUNT</p>	<p>Монголын Мянганы сорилтын сангийн “Цэвэр агаар” төсөл 2010 оны 8 дугаар сараас 2012 оны 11 дүгээр сарын хооронд хэрэгжиж дууссан. Тус төсөл нь эрчим хүчний хэмнэлттэй бүтээгдэхүүн /эрчим хүчний хэмнэлттэй зуух, гэрийн дулаалга г.м./ худалдан авсан иргэдэд үнийн хөнгөлөлт нийт 33.0 сая ам.доллар зарцуулсан.</p>
<p>MMCC</p>  <p>WORLD BANK</p>	<p>Гэр хорооллын айл өрхөд сайжруулсан зуух нэвтрүүлэх зорилготой 15.0 сая ам.долларын санхүүжилт бүхий Дэлхийн банкны “Улаанбаатар цэвэр агаар” төсөл хэрэгжүүлэх гэрээ байгуулагдсан. Дэлхийн банкны санхүүжилтээр хэрэгжиж байгаа “Улаанбаатар цэвэр агаар төсөл”-ийн хүрээнд нийт 40298 сайжруулсан зуух 2013-2015 онуудад нийлүүлэгдсэн бөгөөд үнийн хөнгөлөлтөнд нийт 4.525 сая ам.доллар зарцуулсан.</p>
<p>Улсын төсөв</p>	<p>Гэр хорооллын өрхүүдэд нам даралтын усан халаалтын 6248 зуух (60-80м2 хүртэлх талбай халаах), ердийн сайжруулсан 7500 зуух нийлүүлэхэд нийт 13,1 тэрбум төгрөг.</p>
<p>Цэвэр агаарын сан</p>	<p>Сайжруулсан зуух хөнгөлөлттэй үнээр нийлүүлэх төслүүдэд (MMCC, Дэлхийн банк, Улсын төсөв) 25,1 тэрбум төгрөгийг татаасанд, 1,0 тэрбум төгрөг борлуулалтын зардалд нийт 26.1 тэрбум төгрөг нэмэлт татаас олгохтой холбогдуулан гарсан.</p>

*Жич: Нийслэлийн агаарын чанарыг сайжруулах төсөлд Олон улсын хамтын ажиллагааны байгууллагаас **37,525 сая ам доллар**, Улсын төсвөөс **39,2 тэрбум төгрөг** гарсан байна.*

Үр дүнд

- “Сайжруулсан зуух” төслийн үр дүнд Улаанбаатар хотын хэмжээнд гадаад орчны агаар дахь зуухнаас ялгарч буй жижиг ширхэглэлт тоосонцор буюу PM2.5–ийг 30%-аар буюу 45 мкг/м³ (микрограмм-метр.куб) хүртэл хэмжээгээр бууруулсан. (PM2.5 – ын тархалтын загварчлал - ISCST3)
- Төслийн зуухтай өрхүүд галлагааны зааврыг дагаж мөрдсөнөөр өвлийн улиралд хоногийн нүүрсний хэрэглээг 17%-аар бууруулж байсан.
- Шөнийн турш өрөөний дундаж температур төслийн зуухтай өрхүүдэд 1.84°C-ээр илүү байсан.

➤ Сайжруулсан түлшний талаар

Нийслэлийн гэр хорооллын түүхий нүүрсний жилийн хэрэглээ ойролцоогоор **480 мянга орчим тонн** юм. (1 өрх дундажаар 4 орчим тонн нүүрс хэрэглэдэг. Нийт яндан бүхий өрхийн 120,0 мянга) Сайжруулсан түлш хэрэглэснээр өрхийн түлшний хэрэглээ 3 тонн болох ба гэр хорооллыг бүрэн хангахад **360,0 мянган тонн** түлш шаардлагатай. 2011 оноос эхлэн жил бүр Баянгол дүүргийн гэр хорооллын 9 хорооны 12461 өрх буюу 36000 тн сайжруулсан түлшээр хангахаар төлөвлөж ажиллаж ирсэн.

Сайжруулсан түлшний нийлүүлэлт (тонн)

Түлшний төрөл	2011-2012	2012-2013	2013-2014 (тн)	2014-2015
Хагас коксон түлш	3486,5	4078,24	0	2132
Үртсэн шахмал түлш	4314,8	3902,2	1125,4	-
Түлшний нийлүүлэлт (%)	12	11	3	6
Нийт	7801,3	7980,4	1125,4	2132

Сайжруулсан түлшний нийлүүлэлтэд нөлөөлж буй үндсэн шалтгаан:

- Түүхий нүүрсний нийслэлд нийлүүлж буй үнэ хямд;
- Сайжруулсан түлш үйлдвэрлэх технологи нутагшаагүй;
- Түлш үйлдвэрлэгчдэд халаалтын бус улиралд түлш үйлдвэрлэх санхүүжилтийг шийдээгүйгээс;
- Татаасыг цаг алдаж шийдэх явдал.

Сайжруулсан түлшинд олгосон санхүүжилт

ЦАС- Засгийн газрын тусгай сан "Цэвэр агаарын сан"						
Хөтөлбөр	2011 он	2012 он	2013 он	2014 он	Дүн	Тайлбар
Сайжруулсан түлшинд олгосон татаас, тээвэр, агуулахад гарсан зардал / сая₮/	1290,9	1245,5	558,7	81,5	3176,6	Агаарын бохирдлыг бууруулах Үндэсний хорооноос жил бүр сайжруулсан түлшинд олгох татаасыг тогтоодог.
Нийт дүн / сая, төг/					3176.6	

Хоёр. Хэсэгчилсэн халаалтын эх үүсвэрээс үүдэлтэй агаарын бохирдлыг бууруулах талаар

Нийслэлийн хэмжээнд үйл ажиллагаа явуулж буй 100 кВт-аас дээш хүчин чадал бүхий халаалтын зуухны тооллого хийх ЗББ-1 маягтыг боловсруулж улмаар Нийслэлийн Засаг даргын 2011 оны 585 захирамж, Үндэсний статистикийн хорооны даргын 01131 тушаалаар тус тус батлуулснаар албажин гарсан.

Тус аргачлалын дагуу жил бүр тооллого хийдэг бөгөөд нийслэлийн хэмжээнд нийт 324 халаалтын зуух буюу 183 халаалтын төв байна. Тэдгээрийн 55 % нь хувийн хэвшлийн үлдсэн 45 % нь төрийн болон орон нутгийн өмчлөлд байна.

Агаарын чанарыг сайжруулах ажлын хүрээнд Нийслэлийн хэмжээнд анх удаа 100 кВт-аас дээш хүчин чадалтай халаалтын зуухыг магадлан итгэмжлэх журмыг НИТХТ-ийн 2014 оны 09 дүгээр сарын 08-ны өдрийн 147 дугаар тогтоолоор батлуулан хэрэгжилтийг холбогдох мэргэжлийн байгууллагуудтай хамтран зохион байгуулж байна.

Гурав. Сэргээгдэх эрчим хүчний чиглэлээр

№	Ажлын нэр	Он	Санхүүжилт (сая.төг)	Үр дүн
Сэргээгдэх эрчим хүчний хэрэглээг нэмэгдүүлэх чиглэлээр				
1	Гэр хорооллын айл өрхийн халаалт, ахуйн хэрэглээний халуун усыг СЭХ-ээр шийдэх	2012	99.4	ЧД-ийн 5, БЗД-ийн 4, СХД-ийн 6, нийт 15 айл өрхийн дулаан хангамж болон хэрэглээний халуун усыг нарны эрчим хүчээр шийдсэн. Ингэснээр жилд 1,73тн SOx, 1,21тн тоосонцор, нийт 2,94 тн агаар бохирдуулагч бодис агаарт ялгарахаас урьдчилан сэргийлсэн. (Санхүүжилтийн 70%-ийг Нийслэлээс, 30%-ийг тухайн айл өөрсдөө гаргасан.)
2	Хорооны цогцолбор барилгын дулаан хангамжийг СЭХ-ээр шийдэх	2012	97.5	ЧД-ийн 8-р хорооны цогцолбор барилгын дулаан хангамж болон хэрэглээний халуун усыг нарны эрчим хүчээр шийдсэн. Жилийн цахилгааны зарцуулалтыг 50 орчим хувиар бууруулсан.
3	Хороодын байрыг сэргээгдэх эрчим хүчээр хангах	2014	901.7	ЧД-ийн 19, СБД-ийн 12, 16, 19, 20, БГД-ийн 21, 22, 23, БЗД-ийн 2, 21-р хороо зэрэг нийт 10 хорооны цогцолбор барилгын дулаан хангамжийг нарны эрчим хүчээр шийдсэн. Ингэснээр жилд 9,48тн SOx, 6,6тн тоосонцор, нийт 16,08 тн агаар бохирдуулагч бодис агаарт ялгарахаас урьдчилан сэргийлсэн.
	Дүн		1098.6	

Дөрөв. Агаарын чанарыг хяналтын чадавхыг бэхжүүлэх арга хэмжээ

Германы Техникийн Хамтын ажиллагааны нийгэмлэгийн тусламжаар 2008 оны 12 дугаар сард агаарын чанарын төлөв байдалд байнгын шинжилгээ хийх 4 суурин автомат харуул нийлүүлэгдсэн.

Агаарын чанарын эрүүл ахуйд нөлөөлөх байдлыг мэдээллэх түүний байдал хүлцэх хэмжээнээс давсан тохиолдолд сэрэмжлүүлэх, агаарын бохирдлыг бууруулах чиглэлээр хэрэгжүүлж буй төр, засгийн болон олон улсын хөтөлбөрийг иргэд, олон нийтэд нээлттэй мэдээллэх” Агаарын чанарын ухаалаг хяналтын систем”-ийг 2014 онд бий болгосон. Мөн агаарын чанарын мэдээллийг нийслэлийн агаарын чанарын хяналтын 10 суурин автомат харуулын ойролцоо хүн ам олноор цуглардаг байршлуудад, Хангардь ордоны 1 давхарт, Чингисийн талбайд буюу Нийслэлийн Засаг даргын Тамгын газрын LED дэлгэцээр дамжуулан хүргэж байна.

Улаанбаатар хотын агаарын бохирдлын хяналтын сүлжээг өргөтгөх зорилгоор Японы Олон улсын хамтын ажиллагааны “ЖАЙКА” байгууллага мөн БНСУ-ын Сөүл хоттой хамтран хил дамнасан агаарын бохирдлын найрлагыг тогтоох хамтарсан судалгааны ажлын хүрээнд агаарын бохирдлын түвшин өндөр гэр хорооллын бүсэд орчны агаарын чанар хэмжих иж бүрэн автомат 2 суурин харуул байрлуулах төслийг 2016 онд хэрэгжүүлсэн.

Тав. Автотээврийн хэрэгслээс үүдэлтэй агаарын бохирдлын талаар

Нийслэлийн агаарын бохирдлын томоохон (10%) эх үүсвэрүүдийн нэг нь авто тээврийн хэрэгслээс ялгарах бохирдол юм. Тээврийн хэрэгслийн тоо сүүлийн жилүүдэд нэмэгдэж хотын хөдөлгөөний эрчим нэмэгдэж, түгжрэл үүсгэж байгаа нь шатахууны үргүй зарцуулалт маш их байгааг дээрх бөглөрөлөөс шууд харж болохоор байна. (Авто тээврийн хэрэгслээс ялгарах гол бохирдуулагч нь “NO₂” буюу азотын ислүүд, хүхрийн исэл, мөн дизель түлшнээс ялгарах тортог юм.)

Нийслэлийн хэмжээнд 2014 онд нийт 308825 мянган тээврийн хэрэгсэл бүртгэгдэж, оношилгоонд орсон бөгөөд түүнээс 8285 тээврийн хэрэгсэл MNS 5013:2009, MNS 5014:2009, стандартын утааны үзүүлэлтийг хангаагүй бөгөөд үзлэг оношилгоонд тэнцээгүй байна. Тус оношилгоог тээврийн хэрэгслийн хөдөлгөөнгүй үед буюу зогсож байгаа үед тест хийх зориулалтын багажаар хийдэг.

Сүүлийн 5 жилийн хугацаанд оношлогоонд орсон тээврийн хэрэгслийн дүнг жил тус бүрээр харахад 1-3% нь утаагаар тэнцээгүй гарсан байна. Энэ үзүүлэлтээс харахад утаагаар тэнцэхгүй тээврийн хэрэгслийн тоо бага байгаа тул стандартыг шинэчлэх шаардлагатай байна.

Авто тээврийн хэрэгслийн хорт утааг бууруулах чиглэлээр хэрэгжүүлсэн төсөл, арга хэмжээ

№	Ажлын нэр	Он	Санхүүжилт (сая.төг)	Захиалагч байгууллага	Үр дүн
Нийслэлийн төсөв					
1	Авто тээврийн хэрэгслийн хорт утааг бууруулагч дэвшилтэт технологи, тоног төхөөрөмж нэвтрүүлэх	2012	293.9	НАЧА	Замын хөдөлгөөнд оролцож буй тээврийн хэрэгслийн шатахууны шаталтаас үүсэх хорт бодисыг 20-80% хувиар буурна. Нийслэл, дүүргийн төрийн өмчит 850 автотээврийн хэрэгсэлд нэвтрүүлсэн.
	Дүн		293.9		

Автотээврийн хэрэгслээс ялгарч буй утааг бууруулах чиглэлээр хэрэгжүүлж буй ажлын тухай (2016.12)

Нийслэлийн агаарын чанарын албанаас гаргасан судалгаагаар автомашинаас ялгарч буй утаа Нийслэлийн агаарын бохирдлын 10 хувийг бүрдүүлж байна гэж үзсэн.

Автомашины утаанд нүүрстөрөгчийн дутуу болон давхар исэл, хүхэрлэг хий, хөө тортог, хар тугалга, кадми, альдегид диоксин зэрэг 260 гаруй төрлийн хорт бодис агаарт ялгаруулдаг байна.

Тээврийн хэрэгслийн ашиглалтаас үүдэн агаарын бохирдолд үзүүлж буй сөрөг үр дагавар нь дараах шалтгаантай гэж үзэж байна. Үүнд:

Нэг. Тээврийн хэрэгслийн насжилт

Монгол Улсын тээврийн хэрэгслийн бүртгэлийн нэгдсэн санд 2016 оны 03 дугаар улирлын байдлаар 830.039 тээврийн хэрэгсэл бүртгэлтэй байгаагаас 482.551 тээврийн хэрэгсэл Улаанбаатар хотод бүртгэлтэй байгаа бөгөөд үүний 77.2 хувь нь 10 ба түүнээс дээш жилийн насжилттай тээврийн хэрэгсэл эзэлж байна.

Тээврийн хэрэгсэл нь олон жил ашиглагдах тутам түүнээс үзүүлж буй сөрөг үр дагавар нэмэгддэг талаар судлаачид тогтоосон бөгөөд 7 дээш жилийн насжилттай тээврийн хэрэгслийг олон улсад өндөр насжилттай гэж үзэж хязгаарлалт тавьж эхэлдэг байна.

Хоёр. Замын хөдөлгөөний түгжрэл

Автомашин утаа хүний амьсгалах түвшинд цацагддаг бөгөөд ялангуяа өвлийн улиралд хүйтний хэмээс хамаарч агаар нягтарсан байдаг учир уг утаа нь дээшээ хөөрч чаддаггүй, орчиндоо бөөгнөрч байдаг.

Тиймээс Улаанбаатар хотын түгжрэл нь автомашины хэт их бөөгнөрөл үүсгэж тэр хэмжээгээр хөдөлгүүрээс ялгарч буй утаа нэмэгдэж агаарын бохирдлыг үүсгэж байна.

Гурав. Тээврийн хэрэгслийн шатахуун

Монголд нийлүүлэгдэж буй шатахууны чанараас шалтгаалан автомашины хөдөлгүүрт бүрэн шаталт явагдаж чадахгүйн улмаас хөдөлгүүрээс ялгарах хорт бодисын хэмжээг нэмэгдүүлж байна.

Сүүлийн үед автомашин үйлдвэрлэгч нар **CNG/Compressed natural gas/** буюу байгалийн шахсан хий, мөн хосолмол түлш бүхий хөдөлгүүр, цахилгаан хөдөлгүүр бүхий автомашин ихээр үйлдвэрлэж байгаа бөгөөд энэхүү тээврийн хэрэгслийг манай улсад ашиглахад дээрх түлш байхгүй учраас ашиглаж чадахгүй байна.

Манай улсад ашиглаж буй **LPG/Liquefied petroleum gas/** буюу шингэрүүлсэн нефтийн хий нь сүүлийн жилүүдэд автомашины түлшинд ашиглагдахаа больсон байна.

Агаарын бохирдлыг бууруулах хүрээнд зам, тээврийн салбарт дараах арга хэмжээг авч хэрэгжүүлсэн байна. Үүнд:

Эрх зүйн зохицуулалтын чиглэлээр

1. Бензин болон дизель хөдөлгүүртэй автомашины утааны найрлага дахь хорт бодис, тортогжилтийн зөвшөөрөгдөх хэмжээг олон улсын түвшинд тавигдаж буй шаардлагад нийцүүлэн стандартуудыг шинэчлэн боловсруулан мөрдөж байна;
2. “Агаарын бохирдлын төлбөрийн тухай” хуульд заасны дагуу 1 километр зайд явахад 120 грамм болон түүнээс бага хэмжээний нүүрс хүчлийн хий ялгаруулж буй автотээврийн хэрэгсэлд техникийн хяналтын “эко гэрчилгээ” олгон агаарын бохирдлын төлбөрөөс чөлөөлөх зохицуулалтыг бүрдүүлэн 2017 оны 01 дүгээр сарын 01-ний өдрөөс эхлэн хэрэгжүүлэх;
3. Ашиглагдаж байгаад импортоор оруулан ирж байгаа тээврийн хэрэгсэлд тухайн улсын эрх бүхий байгууллагаас техникийн

шаардлага хангаж байгааг тодорхойлсон дүгнэлтийг үндэслэн улсын бүртгэлд бүртгэх зохицуулалтыг бүрдүүлэн хэрэгжүүлж байна;

4. Хүн амын эрүүл мэнд, байгаль орчинг бохирдуулж байгаа стандартын шаардлага хангаагүй тээврийн хэрэгслийг замын хөдөлгөөнд оролцуулахгүй байх арга хэмжээг тодорхой үе шаттай авч хэрэгжүүлж байна;
5. Ашиглалтаас хасагдсан автомашиныг дахин боловсруулах үйлдвэрлэлийг хөгжүүлэх эрх зүйн орчин бүрдүүлэхээр зохих стандартуудыг боловсруулсан.

Бусад ажлын хүрээнд

- “Автотээврийн хэрэгслээс ялгарах утаа болон тортогжилтын хэмжээг бууруулах төсөл”-ийн хүрээнд Улсын төсөв болон “Цэвэр агаарын сан”-гийн санхүүжилтээр 43 байгууллагын 7 ба түүнээс дээш насжилттай 2500 гаруй автотээврийн хэрэгсэлд утаа шүүгч нэмэлт төхөөрөмж суурилуулах талаар төсөл хэрэгжсэн;
- Засгийн газрын тусгай сан “Цэвэр агаарын сан”-гийн санхүүжилтээр тээврийн хэрэгслээс ялгарах утааг хэмжих олон улсын стандартын шаардлага хангасан багаж хэрэгслийг нийлүүлэх хэрэгжүүлсэн;
- “Нано шатахуун”-ыг зах зээлд үе шаттайгаар нэвтрүүлэх арга хэмжээг 2014 оноос хэрэгжүүлж байна.

Цаашид хэрэгжүүлэх үйл ажиллагааны талаар

- Нийтийн тээврийн үйлчилгээнд тусгай замын автобусны үйлчилгээ нэвтрүүлэх, байгаль орчинд ээлтэй тээврийн төрлийг нэмэгдүүлэх;
- Монгол Улсын шатахууны хэрэглээг Евро 4, Евро 5 шатахуунд шилжүүлэх;
- Байгалийн шахсан хий /CNG/-г ашиглах, импортоор оруулж ирэх талаар судалгаа, тооцоо хийх;
- Хот хоорондын болон хотын тээврийн сүлжээ, үйлчилгээг нэгдсэн байдлаар хөгжүүлэх, тээврийн төрөл хоорондын (авто тээвэр, төмөр зам, агаарын тээвэр) уялдааг хангах замаар Нийслэлийн авто замын ачааллыг бууруулах;
- Замын хөдөлгөөний ачааллыг харгалзан түгжрэлтэй байрлалуудад автомашины хэрэглээг хязгаарлах зохицуулах;
- Тээврийн хэрэгслийг импортоор оруулах асуудлаар бодлого боловсруулан хэрэгжүүлэх;
- Замын хөдөлгөөний аюулгүй байдал, замын хөдөлгөөн зохион байгуулалтыг сайжруулах замаар түгжрэлийг бууруулах зорилгоор хөдөлгөөний аюулгүй байдлын үнэлгээг жилд 1-ээс доошгүй удаа хийх тогтолцоог бүрдүүлэх;
- Ашиглагдаж буй тээврийн хэрэгсэлд хөдөлгөөрийн шаталтыг сайжруулах, хорт утааг шүүх зэрэг нэмэлт төхөөрөмж

- суурилуулах замаар хөдөлгүүрээс ялгарч буй хорт бодисын хэмжээг бууруулах;
- Замын хөдөлгөөний аюулгүй байдлын стратегийг шинэчлэн боловсруулах.

Нийслэлийн Агаарын бохирдлыг бууруулах газрын 2016-2020 хийж хэрэгжүүлэх төсөл, арга хэмжээний тухай

1. Агаарын бохирдлыг бууруулах мастер төлөвлөгөө боловсруулан хэрэгжилтийг хангаж ажиллана.

Үндэслэл: Агаарын бохирдлыг бууруулах улмаар хүн амын эрүүл, аюулгүй орчинд амьдрах эрхийг нь ханган баталгаажуулах зорилго бүхий “ШИНЭ БҮТЭЭН БАЙГУУЛАЛТ” ДУНД ХУГАЦААНЫ ЗОРИЛТОТ ХӨТӨЛБӨР”-ийг Монгол Улсын Их Хурлын 2010 оны 36 дугаар тогтоолоор баталсан бөгөөд тус хөтөлбөр нь 2016 оноор дуусгавар болно.

Агаар хамгаалах талаар хөтөлбөр гарган хэрэгжилтийг зохион байгуулах эрх нь Агаарын тухай хуулиар Засгийн газрын бүрэн эрхэд хамаарагдах юм. Мөн нөгөөтэйгүүр Нийслэлийн Монгол Ардын намын мөрийн хөтөлбөрт “Агаарын бохирдлыг бууруулах “Утаагүй хот-2020” төслийг шинэ хэлбэрээр хэрэгжүүлнэ” гэж заасан нь энэхүү хөтөлбөрийг боловсруулан гаргаж, хэрэгжилтийг хангах зайлшгүй шаардлагатай байна.

2. Гэр хорооллоос үүдэлтэй агаарын бохирдлыг жил бүр 10 хувиар бууруулна. (2016 оны түвшин)

Үндэслэл: Гэр хорооллоос үүдэлтэй агаарын бохирдлыг бууруулах ажлын хүрээнд агаарын чанарыг сайжруулах бүсийг тогтоож өрхүүдийг сайжруулсан түлшээр хангах төсөл, арга хэмжээ хэрэгжүүлдэг хэдий ч сайжруулсан түлшинд олгох татаасыг Агаарын бохирдлыг бууруулах Үндэсний хороо цаг алдалгүй шийдвэр гаргаж чаддаггүйгээс өргөн далайцтай шийдвэрлэлгүй өнөөг хүрсэн. (Сайжруулсан түлш хэрэглэснээр гэр хорооллын өрхийн галлагаанаас үүдэлтэй агаарын бохирдол буюу тоосонцор 80-90 хүртэл хувиар бууруулах бололцоотой.)

3. Хэсэгчилсэн халаалтын эх үүсвэрээс үүдэлтэй агаарт дэгдэх тоосонцорыг 80 хүртэл хувиар бууруулна.

Үндэслэл: Нийслэлийн хэмжээнд нийт 324 халаалтын зуух буюу 183 халаалтын төв байгаа бөгөөд тэдгээрийн 10 хувь нь агаарт дэгдэх тоосонцорт тавих хүлцэх хэм хэмжээг хангаж байна. Одоо хүчин төгөлдөр мөрдөгдөж буй халаалтын зуухны магадлан итгэмжлэх журамд өөрчлөлт оруулах, өөрөөр тодорхойлвол агаарт хаях тоосонцорыг бууруулах шалгуур үзүүлэлтийг тооцох аргыг шинэчилснээр тус зорилтод хүрэх эрх зүйн орчин бүрдэнэ.

4. Нийтийн тээврийн том оврын 200 хүртэлх автобуснаас ялгарах агаар бохирдуулагч бодисыг (тортог) 80 хүртэл хувиар бууруулна.

Үндэслэл: Нийслэлийн нийтийн тээвэрт 1300 орчим автобус хөдөлгөөнд оролцдог бөгөөд төв замын дагуух агаар бохирдуулагч тоосонцорын 80 хувийг дангаар эзэлдэг. 2015 оны байдлаар Нийслэлийн нийтийн тээврийг

хөгжүүлэх сангийн санхүүжилтээр 70 автобусны парк шинэчлэл хийгдсэн, мөн МАН-ын 2016-2020 оны хэрэгжүүлэх мөрийн хөтөлбөрт 400 хүртэлх нийтийн тээврийн автобусыг байгаль орчинд ээлтэй тээврийн хэрэгслээр (эко автобус, троллейбус г.м.) парк шинэчлэл хийнэ гэж заасан.

5. Агаарын чанарын хяналтын чадавхыг бэхжүүлнэ.

Үндэслэл: Нийслэлийн агаарын чанарын мониторингийн нэгдсэн сүлжээ 2015 оноос эхлэн олон улсын сүлжээнд холбогдсон. Манай улсын хувьд агаарын чанарын төлөв байдлыг агаарын чанарын стандарттай жиших тооцоогоор илэрхийлдэг бол олон улсын түвшинд агаарын чанарыг хүний эрүүл мэндэд нөлөөлөх байдлаар тодорхойлдог. Иймд нэгэнт агаарын чанарын мониторингийн олон улсын сүлжээнд холбогдсон тул зайлшгүй шинэчлэх улмаар түүнд тохирох сургалтыг олон нийтийн түвшинд хэрэгжүүлэх шаардлага бий болоод байна.

Улаанбаатар хотын гэр хорооллын айл өрхүүдийн шөнийн цахилгааны үнийг чөлөөлөхөд эрчим хүчний системд үүсэх хүндрэл, шаардагдах хөрөнгө оруулалтын тухай

Агаарын бохирдлыг бууруулах арга хэмжээний хүрээнд өмнө хийгдсэн, одоо хэрэгжиж буй тарифын зохицуулалтын ажлууд:

Монгол Улсын Засгийн газрын 2011.11.02-ны 309 дүгээр тогтоолоор Нийслэлийн агаарын чанарыг сайжруулах бүсийн гэр хорооллын айл өрхөд цахилгаан эрчим хүчний үнийн урамшуулал олгох журам-ыг баталсан. Тус журмын дагуу 2011 онд 21 мянга, 2012 онд 49 мянга, 2013 онд 66 мянга, 2014 онд 69 мянга, 2015 онд 105 мянга, 2016 онд 109 мянган хэрэглэгчийн шөнийн тарифыг 50% хөнгөлж, энэ хугацаанд нийт 11.2 тэрбум төгрөгийн урамшуулал үзүүлсэн байна.

Эрчим Хүчний Зохицуулах Хорооны 2016.10.28-ны “Тарифт хөнгөлөлт үзүүлэх тухай” 159 дүгээр тогтоолоор гэр хорооллын айл өрхийн шөнийн тарифыг 2016.11.01-ний өдрөөс 2017.03.31-ний хооронд 50 хувь хөнгөлөхөөр шийдвэрлэж хөнгөлөлт үзүүлж байна. */Хөнгөлөлтөөс үүсэх нийт 3.2 тэрбум төгрөгийн алдагдлыг улсаас татаас авалгүй салбар өөрөө зохицуулалт хийхээр төлөвлөсөн/.*

Шөнийн тарифыг тэглэхэд хамрагдах Гэр хорооллын хэрэглэгчдийн тоо: Өнөөдрийн байдлаар УБЦТС-тай гэрээ байгуулан хангагдаж буй нийт 146 мянган гэр хорооллын өрх байна. Үүний 74.8% буюу 110 мянган хэрэглэгч хоёр тарифт тоолууртай бөгөөд журмын дагуу 50%-ийн хөнгөлөлтөд хамрагдаж байна. Үлдсэн 25.2% буюу 36 мянга нь тарифт тоолуургүй болон өвөлдөө амьдардаггүй зуслангийн хэрэглэгчид байна.

Шөнийн тарифыг тэглэхэд Эрчим хүчний салбарт үүсэх санхүүгийн алдагдал: УБ хотын Гэр хорооллын хэрэглэгчдийн шөнийн тарифыг тэглэхэд одоо үзүүлж буй 50%-ийн хөнгөлөлтийн 3.2 тэрбум төгрөгийн алдагдал дээр нэмж 25.8 тэрбум төгрөгийн алдагдал нэг худалдан авагчийн дансанд үүсэхээр байна. Үүнд одоогийн 2 тарифт тоолууртай хэрэглэгчид болон энгийн тоолуурт хэрэглэгчид 2 тарифт

тоолуурт шилжсэнээс түгээх сүлжээний олох байсан орлого 4.8 тэрбум, халаагуур их хэмжээгээр нэмж залгаснаас үүсэх ачааллыг хаах станцуудын нэмэлт үйлдвэрлэл болон импортын өсөлтөөс 21 тэрбум төгрөгийн алдагдал үүсч байна.

Шөнийн тарифыг тэглэхэд Эрчим хүчний системд үзүүлэх сөрөг нөлөөлөл, шаардлагатай хөрөнгө оруулалтын ажлууд:

ТҮГЭЭХ СҮЛЖЭЭНИЙ ХҮРЭЭНД: Түгээх сүлжээний дэд бүтцийн өнөөгийн боломжит байдлаас тооцоход гэр хорооллын нэг хэрэглэгчид ногдох техникийн боломжит чадал 1.7 кВт-аар хязгаарлагдаж байна.

Өвлийн улиралд угсралтын ажил гүйцэтгэж шинээр дэд станц, шугам барих боломжгүй тул 250кВА трансформатортай агаарын дэд станцуудад түр арга хэмжээ авч чадлыг 400 кВА трансформатораар шууд сольж тавих, гэмтэл устгахад шаардлагатай материал зэрэг аваарын нөөцийг бүрдүүлэхэд 1.9 тэрбум төгрөг ойрын хугацаанд шаардлагатай байна.

Ирэх 2017-2018 оны өвлийн бэлтгэлийг хангаж түгээх сүлжээний дамжуулах чадлыг нэмэгдүүлэхэд шинээр 92 дэд станц барихад 8.2 тэрбум, 42 дэд станцын хүчин чадлыг томсгоход 328 сая, 17 фидерийн агаарын шугамын нэвтрүүлэх чадварыг дээшлүүлэхэд 2.5 тэрбум, нийт 11 тэрбум төгрөг эхний ээлжинд шаардлагатай байна.

Хоёр тарифт тоолуургүй хэрэглэгчид тоолуураа солиход 3.2 тэрбум төгрөг шаардлагатай ба гэхдээ үнийг хувь хэрэглэгч өөрөө гаргах боломжтой юм.

Цаашид Улаанбаатар хотын гэр хорооллын хэрэглэгчдийн халаалтыг 100% цахилгаан эрчим хүчээр хангах чадалтай түгээх сүлжээ байгуулах тохиолдолд одоогийн түгээх сүлжээг бүрэн шинэчлэх шаардлага үүсэх бөгөөд үүнд 1 их наяд төгрөгийн хөрөнгө оруулалт шаардлагатай байна. Энэ нь тусгай журмаар үе шаттайгаар хэрэгжинэ.

ДАМЖУУЛАХ СҮЛЖЭЭНИЙ ХҮРЭЭНД: Гэр хорооллын 1 хэрэглэгчийн хэрэглээг 1.7 кВт-аар хязгаарлан тооцоход цахилгаан халаагуураар гэр хорооллыг халаахад дамжуулах сүлжээ талаас хүндрэл бага оргил ачааллын цагуудад цахилгаан халаагуур ашиглахыг маш нарийн зохицуулсан нөхцөлд одоо байгаа дэд станцуудын хүчин чадлаар хангах боломжтой байна. Цаашид 1.7 кВт-аас их, гэр хорооллын хэрэглэгчдийн халаалтыг 100% цахилгаан эрчим хүчээр хангах тохиолдолд дамжуулах сүлжээнд 123 тэрбум төгрөгийн хөрөнгө оруулалт шаардлагатай болно.

СТАНЦУУД, ИМПОРТ: Шөнийн тарифыг тэглэснээр урамшууллын сарууд дах /1-3,11,12/ гэр хорооллын хэрэглээ 95 сая.кВтц-аас 371 сая.кВтц болж 3.8 дахин өсөхөөр байна. Системийн хэмжээнд дээрх саруудад импорт батлагдсан горимоос 87%-аар, импортын төлбөр 12.7 тэрбум төгрөгөөр нэмэгдэж байна. ДЦС-4 дотоодын үйлдвэрлэлд ноогдох ачааллын өсөлтийг хааж ажиллахаар байна. Нэг өрхөд ноогдох хэрэглээ 1.7 кВт-аас хэтэрвэл эх, үүсвэрийн дутагдалд орж хязгаарлалт хийх шаардлагатай болно.

Шөнийн тарифын цагийг урагшлуулах боломж: Өнөөгийн байдлаар төвийн бүсийн станцуудын үйлдвэрлэлийн боломжит чадал 868 МВт орчим үүн дээр нэмэгдэн ОХУ-с импортлох шугамын чадал 245 МВт-аар хязгаарлагдаж байна. Системийн оргил ачаалал 960 МВт орчим байгаа ба УБ хотын гэр хорооллын хэрэгчдийн цахилгаан халаагуураас үүдэн 270 МВт-ын нэмэлт ачаалал үүснэ гэж тооцоход $960+270-868-245=123$ / шөнийн тарифын цагийг урагшлуулснаар оргил ачааллын /20, 21/ цагуудад хэрэглэгчийн түвшинд 120 МВт-ын хязгаарлалт хийх нөхцөл байдал үүсэх магадлалтай байна.

Тариф тэглэгдсэнээр ойрын хугацаанд түгээх сүлжээнд үүсч болох хүндрэлүүд:

Хөнгөлөлт нь 21 цагаас эхэлж байгаа тул оройн их ачааллын үед ачаалал нэмэхийг /давхар нэмж залгагдах/ хязгаарлах боломжгүйгээс цахилгаан тоноглолууд гэмтэх эрсдэл үүсч байна.

1 айлын хэрэглээ 1.7 кВт-аас хэтэрсэн тохиолдолд 0.4 кВ-ын шитэнд дэх автомат унаж дуудлагын тоо нэмэгдэнэ.

Ачаалал өндөртэй 110 кВ-ын дэд станцуудад оройн их ачааллын цаг буюу 19-22 цагийн хооронд ачаалал дахин нэмэгдвэл хязгаарлалт хийгдэнэ.

Шөнийн цагаар нэмэлт бригад ажиллуулахад компанийн зардал өсч хүн хүчний дутагдалд орох магадлалтай байна.

Дээрх нөхцөл байдлаас үүдэн Улаанбаатарын цахилгаан түгээх сүлжээ компаниас галын аюулаас урьдчилан сэргийлэх нийтэд чиглэсэн арга хэмжээ авах, Хяналтын тогтолцоог сайжруулах, бүтэц орон тоог нэмэх ажлууд хийгдэнэ.

Шөнийн тарифыг чөлөөлөх тухай Засгийн газраас гарах тогтоолыг хэрэгжүүлэхдээ Эрчим хүчний зохицуулах хорооноос **тусгай журам гаргах** шаардлагатай бөгөөд журамд хөнгөлөлтөд хамрагдах хэрэглэгчдийн чадлын хэрэглээг хязгаарлах, хөнгөлөлтийг зориулалтын дагуу хэрэглэх үүргийг гэрээгээр хүлээлгэх зэрэг нөхцөлүүдийг тусгах арга хэмжээ авч ажиллах юм.

3. АГААРЫН БОХИРДЛЫГ БУУРУУЛАХ БОДЛОГЫН ХЭРЭГЖИЛТИЙГ ХАНГАХ ЧИГ ҮҮРГИЙН ХАРИУЦСАН ИНСТИТУЦИУДЫН ТОВЧ ТАНИЛЦУУЛГА

Агаарын бохирдлыг бууруулах бодлогын хэрэгжилтийг хангах чиг үүрэг хариуцсан *Байгаль орны, аялал жуулчлалын яам, Агаарын бохирдлыг бууруулах үндэсний хороо, Нийслэлийн агаарын бохирдлыг бууруулах газраас* ирүүлсэн мэдээллийн хүрээнд лавлагаа мэдээлэл бэлтгэв.

Агаарын бохирдлыг бууруулах чиг үүргийн **Байгаль орчин, аялал жуулчлалын яам**³⁴⁶ нь агаарын бохирдлыг бууруулахад чиглэсэн хүрээнд хүрээлэн буй орчныг хамгаалах, байгалийн нөөцийг зохистой

³⁴⁶ Байгаль орчин, аялал жуулчлалын яам, <http://www.mne.mn/mn/1397>

ашиглах, нөхөн сэргээх талаарх хууль тогтоомж, бодлого, урт болон дунд хугацааны стратеги, хөтөлбөр, арга хэмжээний хэрэгжилтийг зохион байгуулах, зохицуулах, агаарын бохирдлоос сэргийлэх, хамгаалах, бохирдлыг бууруулах цогц арга хэмжээг зохион байгуулах, зохицуулах чиг үүрэгтэй.

Яамны үйл ажиллагааны гол зорилт тус бүрийн хүрээнд тэдгээрийг хэрэгжүүлэхэд чиглэсэн үйл ажиллагааны зорилтыг тус яам тодорхойлж, зохион байгуулалтын бүтцийн нэгжийн үйл ажиллагааны стратеги, албан хаагчдын ажлын байр (албан тушаал)-ны тодорхойлолтод тусган хэрэгжүүлнэ. Тус яамны **Хүрээлэн буй орчин, байгалийн нөөцийн удирдлагын газар агаарын бохирдлыг бууруулах бодлогын хэрэгжилтийг хангана.**

Энэ нэгжээс үзүүлэх үйлчилгээний үндсэн хэрэглэгч нь сайд, дэд сайд, төрийн нарийн бичгийн дарга, байгаль орчны чиглэлийн аж ахуйн нэгж, байгууллага, иргэд байх бөгөөд шууд бус хэрэглэгч нь бусад яамд, төсөвт байгууллага, аж ахуйн нэгж, төрийн бус байгууллага, иргэд, гадаад орон, олон улсын байгууллага зэрэг бусад хэрэглэгч байна.

Энэ үйлчилгээг үзүүлэхэд гол түнш нь *Уул уурхайн яам, Эрчим хүчний яам, Зам, тээврийн яам, Барилга, хот байгуулалтын яам, Эдийн засгийн хөгжлийн яам, Хууль зүйн яам, Эрүүл мэндийн яам, Үйлдвэр, хөдөө аж ахуйн яам*, нутгийн захиргааны байгууллага байна.

“Агаарын бохирдлыг бууруулах үндэсний хорооны ажлын алба” Монгол Улсын Агаарын тухай хуулийн 7 дугаар зүйлийн 7.1.1 дэх заалт, Монгол Улсын 2016 оны Төсвийн тухай хуулийн 5 дугаар зүйлийн 5.18 дахь хэсэг, Монгол Улсын Засгийн газрын тухай хуулийн 24 дүгээр зүйлийн 1 дэх хэсгийн 4 дэх заалт, мөн хуулийн 24 дүгээр зүйлийн 2 дахь хэсэг, Засгийн газрын 2015 оны 12 дугаар сарын 21-ний өдрийн 501 тогтоол, Монгол Улсын Ерөнхий сайдын 2014 оны 12 дугаар сарын 26-ны өдрийн 151 захирамжийг тус тус үндэслэн Агаарын бохирдлыг бууруулах үндэсний хорооны ажлын албыг татан буулгаж Байгаль орчин ногоон хөгжил, аялал жуулчлалын сайдын, Цэвэр агаар санг татан буулгаж Байгаль орчин ногоон хөгжил, аялал жуулчлалын яамны мэдэлд тус тус шилжүүлсэнтэй холбогдуулан агаарын бохирдлыг бууруулах бодлогын хэрэгжилтийг хангах, үйл ажиллагааг салбар дунд зохицуулан ажиллах, хяналт тавих чиг үүрэг бүхий ажлын албыг сайдын эрхлэх асуудлын хүрээнд 4 орон тоотойгоор байгуулсан байна.

Нийслэлийн агаарын бохирдлыг бууруулах газар нь Монгол Улсын Засгийн газрын 2016 оны 08 дугаар сарын 03-ны өдрийн 08 дугаар тогтоолоор Нийслэлийн Засаг даргын Тамгын газар, Захирагчийн ажлын албаны бүтцийг шинээр баталсан. Энэхүү тогтоолоор Нийслэлийн Агаарын чанарын алба нь **“Агаарын бохирдлыг бууруулах газар”** болон өөрчлөгдсөн. Тогтоолыг үндэслэн байгууллагын бүтэц, орон тооны хязгаарыг шинэчлэн тогтоох саналыг боловсруулан дараах бүтцээр Нийслэлийн Засаг дарга бөгөөд Улаанбаатар хотын Захирагчийн 2017-2020 оны үйл ажиллагааны хөтөлбөр, нийслэлийн эдийн засаг, нийгмийн 2017 оны зорилтыг хэрэгжүүлэн ажиллахаар төлөвлөсөн байна.

Агаарын бохирдлыг бууруулах газар нь Захиргаа, санхүүгийн хэлтэс, Бодлого, зохицуулатын хэлтэс, Агаарын чанарын хяналтын хэлтэс гэсэн 3 хэлтэс, 20 албан хаагчийн бүрэлдэхүүнтэйгээр үйл ажиллагаа явуулдаг.

Үндсэн чиг үүрэг:

- Агаарын бохирдлыг бууруулах, агаар хамгаалах талаар төр, засаг, нийслэлийн удирдлагуудаас гаргасан бодлого шийдвэрийг хэрэгжүүлэх;
- Агаар хамгаалахтай холбогдсон дүрэм, журам, хөтөлбөр, стандартын төсөл боловсруулах;
- Агаарын чанарыг тодорхойлох, агаар бохирдуулах эх үүсвэрүүдэд хяналт- шинжилгээ хийх, дүгнэлт гаргах;
- Холбогдох мэдээ, мэдээлэл гаргах.

4. САНХҮҮЖИЛТ, ЗАРДАЛ

Нийслэлийн агаарын бохирдлыг бууруулах ажлын хүрээнд улсын төсвөөс хэрэгжүүлсэн төсөл, арга хэмжээ

Он	Улсын төсөв (тэрбум.төг)	Нийслэлийн төсөв (тэрбум.төг)	Цэвэр агаарын сан (тэрбум.төг)	Дүн (тэрбум.төг)
2011			31.4	31.4
2012	13.14	0.67	24.9	38.71
2013		0.5	22.92	23.42
2014		1.064	9.18	10.244
2015		0.365	4.83	5.195
Нийт дүн	13.14	2.599	93.23	108.969

Жич: Улсын төсөв: БОАЖСайдын багцаас НЗДТГ-т шилжүүлсэн.

Нийслэлийн агаарын бохирдлыг бууруулах ажлын хүрээнд олон улсын байгууллагын зээл, тусламжаар хэрэгжүүлсэн төсөл, арга хэмжээ

Төсөл	Он	Санхүүжилт (тэрбум.төг)	Тайлбар
ММСС	2011-2012	74.25 (33 сая.ам.доллар)	Эрчим хүчний хэмнэлттэй бүтээгдэхүүн /эрчим хүчний хэмнэлттэй зуух, гэрийн дулаалга г.м./ худалдан авсан иргэдэд үнийн хөнгөлөлт үзүүлсэн.
УБ цэвэр агаар төсөл	2013-2015	10.181 (4,525 сая.ам. доллар)	Дэлхийн банкны санхүүжилтээр хэрэгжиж байгаа "Улаанбаатар цэвэр агаар төсөл"-ийн хүрээнд нийт 40298 сайжруулсан зуухны үнийн хөнгөлөлтөнд зарцуулсан.

ЖАЙКА Олон улсын байгууллага	2013-2017	2.754	Агаарын чанарын хяналтын чадавхыг бэхжүүлэх чиглэлээр тоног төхөөрөмж нийлүүлсэн.
Дүн		87.185	
№	Эх үүсвэр	Санхүүжилт (тэрбум.төг)	
1	Улсын төсөв	108.969	
2	Олон улсын зээл, тусламж	87.185	
	Нийт	196.15	

Улсын төсвөөс санхүүжүүлсэн ажил

№	Ажлын нэр	Он	Санхүүжилт (сая.төг)	Хэрэгжүүлэгч	Үр дүн
1	60-80м2 хүртэлх талбай халаах усан халаалттай сайжруулсан зуухыг худалдан авч нийлүүлэх,	2012	11095.9	Байгаль орчин, аялал жуулчлалын сайдын багцаас	6248 өрхөд нийлүүлсэн. (PM2,5 тоосонцорыг 90% хүртэл бууруулах)
2	50 м2 талбай халаах ердийн сайжруулсан зуухыг худалдан авч нийлүүлэх	2012	2321.7	НЗДТГ-т шилжүүлсэн. Төслийн хэрэгжүүлэгч нь НАЧА.	7500 өрхөд нийлүүлсэн. (PM2,5 тоосонцорыг 90% хүртэл бууруулах)
Нийт дүн / сая, төг/			13147.7		

Нийслэлийн төсвөөс санхүүжүүлсэн ажил

№	Ажлын нэр	Он	Санхүүжилт (сая.төг)	Захиалагч байгууллага	Үр дүн
Сэргээгдэх эрчим хүчний хэрэглээг нэмэгдүүлэх чиглэлээр					
1	Сэргээгдэх эрчим хүчийг ашиглан гэр хорооллын айл өрхийн халаалт болон ахуйн хэрэглээний халуун ус бэлтгэх тоног төхөөрөмж суурилуулах	2012	99.4	Нийслэлийн Агаарын чанарын алба	ЧД-ийн 5, БЗД-ийн 4, СХД-ийн 6, нийт 15 айл өрхийн дулаан хангамж болон хэрэглээний халуун усыг нарны эрчим хүчээр шийдсэн. Жилд Ингэснээр жилд 1,73тн SO _x , 1,21тн тоосонцор, нийт 2,9 тн агаар бохирдуулагч бодис агаарт ялгарахаас урьдчилан сэргийлсэн. Санхүүжилтийн 70%-ийг Нийслэлээс, 30%-ийг тухайн айл өөрсдөө гаргасан.

2	Сэргээгдэх эрчим хүчийг ашиглан хорооны Засаг дарга, өрхийн эмнэлэг, цагдаагийн нэгдсэн барилгын халаалт болон ахуйн хэрэглээний халуун ус бэлтгэх тоног төхөөрөмж суурилуулах	2012	97.5	Нийслэлийн Агаарын чанарын алба	ЧД-ийн 8-р хорооны цогцолбор барилгын дулаан хангамж болон хэрэглээний халуун усыг нарны эрчим хүчээр шийдсэн. Жилийн цахилгааны зарцуулалтыг 50 орчим хувиар бууруулсан.
3	Хороодын байрыг сэргээгдэх эрчим хүчээр хангах	2014	901.7	Нийслэлийн Хөрөнгө оруулалтын газар	ЧД-ийн 19, СБД-ийн 12, 16, 19, 20, БГД-ийн 21, 22, 23, БЗД-ийн 2, 21-р хороо зэрэг нийт 10 хорооны цогцолбор барилгын дулаан хангамжийг нарны эрчим хүчээр шийдсэн. Ингэснээр жилд 9,48тн SO _x , 6,6тн тоосонцор, нийт 16,08 тн агаар бохирдуулагч бодис агаарт ялгарахаас урьдчилан сэргийлсэн.
Авто тээврийн хэрэгслийн хорт утааг бууруулагч дэвшилтэт технологи, тоног төхөөрөмж нэвтрүүлэх					
4	Авто тээврийн хэрэгслийн хорт утааг бууруулагч дэвшилтэт технологи, тоног төхөөрөмж нэвтрүүлэх	2012	293.9	НАЧА	Замын хөдөлгөөнд оролцож буй тээврийн хэрэгслийн шатахууны шаталтаас үүсэх тортогжилт тодорхой хувиар буурна. Нийслэл, дүүргийн төрийн өмчит 850 автотээврийн хэрэгсэлд нэвтрүүлсэн.
Агаар орчны чанарын хяналт шинжилгээний чадавхыг бэхжүүлэх чиглэлээр хийж гүйцэтгэсэн ажил, хүрсэн үр дүн					
5	Гадаад дотоод орчны агаарын чанарыг хэмжих төхөөрөмж	2012	150.0	НАЧА	УХЗ болон ДЦС, Нүүрсний уурхай, хорт бодисын агууламж өндөртэй газарт орчны хэмжилт хийх боломжтой болсон. Мөн ажилтны тухайн бохирдол ихтэй орчин аюугүй ажиллах нөхцөл бүрдсэн.

6	Монгол Улсын ШУА, ОХУ-ын Сибирийн ШУА-тай хамтран “Агаарын бохирдлын загварчлал” төсөл	2012	30.0	НАЧА	Агаар бохирдуулагч бодисын тархалтын загварчлал боловсруулах судалгааны ажил
7	Нийслэлийн Агаарын бохирдлыг хэмжигч суурин автомат харуулын тоног төхөөрөмжийг шинэчлэх ажил	2013	500.0	НАЧА	Хэмжилтийн жилийн өгөгдлийн хэмжээ 100%-д хүрч, “Агаарын тухай” хуулийн 8-р зүйл 8.1.3. агаарын чанарын улсын хяналт-шинжилгээний сүлжээний нэгжийн тасралтгүй ажиллагааг хангах нөхцөлийг бүрдүүлсэн.
8	Агаар бохирдуулагч суурин эх үүсвэрүүдэд хэмжилт хийх тоног төхөөрөмж суурилуулах автомашин худалдан авах	2014	162.0	НАЧА	Агаар бохирдуулагч эх үүсвэрүүдэд хэмжилт хийх тоноглогдсон 2 ширхэг автомашинтай болсоноор тээврийн хэрэгсийг явуул дунд нь хэмжих бололцоотой болсон.
9	Агаарын бохирдлын хэмжилтийн суурин харуулын тоосонцор хэмжих багажийг шинэчилсэн	2015	365.3	НАЧА	Дэлхийн эрүүл мэндийн байгууллагаас агаарын бохирдлын төвшинг үнэлэх гол үзүүлэлт болсон тоосонцорын хэмжилтийн тасралтгүй ажиллагаа хангагдсан.
Нийт дүн / сая, төг/		2599.8			

“Цэвэр агаар сан”-гийн хөрөнгөөр санхүүжүүлсэн ажил (тэрбум.төг)

Д/д	Үйл ажиллагааны үндсэн чиглэл	Зардлын дүн	Захиалагч
1	Стандартын шаардлагад нийцсэн цэвэр түлш зуух үйлдвэрлэлийг дэмжих тэдгээрийг худалдан авахад татаас олгох	33.3	НЗДТГ, НАЧАлба, БОНХАЖЯам
	1.1 Сайжруулсан зуухаар хангахад татаас борлуулалтын зардал	26.1	НАЧАлба
	1.2 Боловсруулсан түлшээр хангахад татаас борлуулалтын зардал	4.2	НАЧАлба
	1.3 Хийн түлшний хэрэглээг нэмэгдүүлэх. энэ чиглэлээр үйл ажиллагаа явуулж буй аж ахуйн нэгжүүдийг дэмжих	3.0	БОНХАЖЯам
2	Агаарын бохирдлыг бууруулахад чиглэсэн иргэд, олон нийтийн үйл ажиллагаа, төсөл арга хэмжээнд дэмжлэг үзүүлэх	6.7	БОНХАЖЯам, УБ хотын ЗАА

3	Эрчим хүчний үр ашгийг дээшлүүлэх, барилгын дулаалгыг сайжруулах, сэргээгдэх эрчим хүч, цэвэр технологийг хөгжүүлэхэд дэмжлэг үзүүлэх	27.31	НЗДТГ, НХОГазар, БХЯам, ЗТЯам
4	Агаарын бохирдлыг бууруулахад чиглэсэн олон нийтэд мэдлэг олгох сургалт сурталчилгааны арга хэмжээг зохион байгуулах	2.6	АББҮХ, БОНХАЖЯам
5	Агаарын чанарын хяналт шинжилгээ-ний чадавхыг бэхжүүлэх, агаарын чанарын төлөв байдлын хувьсал өөрчлөлтийг тогтоох болон агаарыг хамгаалахтай холбогдолтой стандарт, норм, дүрэм, арга, аргачлал боловсруулах, судалгаа шинжилгээний төсөл, ажлыг гүйцэтгэх	5.4	БОНХАЖЯам, ЦУОШГ
Нийт		75.31	

5. ОЛОН УЛСЫН ТУРШЛАГА

5.1. Агаарын бохирдлоо бууруулсан Бээжин³⁴⁷

Зуны XXIX олимпийн их наадмыг эх орондоо зохион байгуулахдаа агаарын бохирдлыг мэдэгдэхүйц бууруулна гэсэн амлалтандаа Бээжин хүрсэн билээ. Эдүгээ Хятадын хотууд агаарын чанарыг зохицуулах талаар хэд хэдэн стандарт боловсруулан мөрдөж байна. Энэ стандартын дагуу өдөрт агаарын бохирдол хэдий хэмжээтэй байгааг мэдэхийн сацуу өдөр бүр 86 хотын агаарын чанарын мэдээг Хятадын БОХЯ-ны вэб сайтад мэдээлдэг аж. Бээжин хотын хувьд Европын стандартыг хэрэгжүүлж буй бөгөөд агаарын бохирдлыг үүсгэгч хүчин зүйл бүрээр ажил хариуцсан албадтай. Энэ нь тухайн ажлыг хавтгайруулан үр дүнгүйдүүлэхгүй байх суурь боломж болдог байна. Түүнчлэн нийслэл хотын оршин суугчдын 98 хувь нь төвлөрсөн халаалтад холбогдсон нь нүүрсний хэрэглээг огцом багасгажээ. Одоогоор Бээжингийн төв хэсэгт 10 мянган өрх л нүүрс хэрэглэдэг гэсэн судалгаа бий.

Манайхаар бол гэр хороололтой дүйхүйц эдгээр өрх утаагүй түлш хэрэглэдэг. Айл өрхийн зуухнууд бохирдлын хэмжээг тогтоочихдог тул хэрэглэгчид ямар агаараар амьсгалж байгаагаа газар дээр нь мэдэх боломжтой. Бээжинд хүхэр багатай сайн чанарын нүүрс түлэхийг зөвшөөрдөг ч ихэнх оршин суугчид байгалийн хийгээр халаалтаа авдаг учраас энэ хотын агаарын бохирдол үүсгэгч гол шалтгаан нь аж үйлдвэр болон автомашины утаа болж байгаа юм. Авууштай нь агаарын бохирдол үүсгэгч нэг бүрийг нарийвчлан гаргаж аль дүүрэгт юунаас болж агаар их хэмжээгээр бохирддог талаарх цогц судалгаатай болсны үндсэн дээр хариу арга хэмжээнүүдийг авч эхэлжээ. Нэг нь нөгөөтэйгээ уялдсан олон жижиг арга хэмжээнүүд багц болохоороо үр дүн нь ч богино хугацаанд гардаг болохыг Бээжингийн туршлага харуулж байна.

Агаарын чанар муу өдрийн тоо найм болж буурчээ

Бээжинд 1998 оноос агаарын бохирдлыг бууруулах чиглэлээр арван арга хэмжээ авсны нэг нь жилийн 365 хоногийг агаарын чанараар нь сайн, дунд зэрэг, муу гэсэн гурван ангиллаар өдөр бүр гаргадаг болжээ. Мөн онд агаарын чанарын шаардлага хангахгүй муу өдрийн тоо 141 байсан

³⁴⁷ (2014/10/01)

бол өнгөрсөн онд ийм өдрийн тоо найм болтлоо буурсан үзүүлэлттэй байна. Арван жилийн дотор агаарын бохирдол буюу утаагүй өдрийн тоог 10 дахин, нэмэгдүүлж хүн зоны цэвэр агаараар амьсгалах боломжийг хангажээ. 2008 онд агаарын чанар сайн өдрийн тоо өмнөх жилүүдийнхээс хэдэн хувиар нэмэгдсэн нь тус улсын агаарын бохирдлын талаар явуулж байгаа арга хэмжээ үр дүнгээ өгсний илэрхийлэл юм. Агаарын чанарыг ийнхүү өдөр бүрээр гаргахтай давхцуулан тухайн өдөр гадуур гарах нь эрүүл мэндэд хохирол учруулж болох эсэх талаар өндөр настан, хүүхэд, эмэгтэйчүүдэд тогтмол мэдээлэл өгдөг гэнэ. Агаарын бохирдлыг PM10, SO2, NO2, CO2, O гэсэн таван элемент үүсгэх ба Монголын хувьд O3 бохирдлын гол элемент биш юм.

Дулаан уур амьсгалтай тус улсын өмнөд нутгаар O3 элементээс үүдэлтэй бохирдол илүүтэй нүүрлэдэг. Агаарын чанарын дүгнэлтийн мэдээгээр өнгөрсөн онд тус улсын агаарын бохирдлын 72 хувийг PM10, 72.2 хувийг SO2 эзэлж байна. PM10 бол хотуудын агаарын бохирдлын гол элемент. Ялангуяа 2004 оноос Хятадын эдийн засаг эрчимтэй хөгжиж жилдээ 12 хувийн өсөлттэй буй. Эдийн засгийн өндөр үзүүлэлтүүдийг дагаад сөрөг үр дагаврууд гардаг. Тэдгээр нь аж үйлдвэр, зам тээвэр, ахуйн чанартай бохирдлууд юм. Бээжин хотын төвд одоогоор нэг ч үйлдвэрийн газар байхгүй. Олимпийн их наадмын бэлтгэл ажлыг хангах явцад үйлдвэрүүдийг хотоос гадагш шилжүүлэн байршуулсан нь агаарын бохирдлыг огцом бууруулжээ.

Бээжинд өнгөрсөн онд 9.6 сая машин үйлдвэрлэжээ. Нийтдээ 3.5 сая машинтай, өдөрт 1000 гаруй машин борлуулдаг, ийм тооны машинд замын хөдөлгөөнд оролцох зөвшөөрөл олгодог учраас автомашины утаа агаарын бохирдлын гол үүсгэгч болоод байна.

Харин энэ асуудлыг хялбар аргаар шийджээ. Тухайлбал, шинэ машин худалдаж авбал БОХГ-аас заавал зөвшөөрөл авна. Европын IY стандартад нийцэхгүй бол замын хөдөлгөөнд оролцох эрхгүй. Мөн машинуудад агаарт хэдий хэмжээний бохирдол үүсгэж байгаагаар нь зэрэглэл тогтоодог. Цэнхэр өнгөтэй дугаартай машин агаарын бохирдолд хор нөлөөгүй, шар өнгөтэй бол агаарыг бохирдуулж байгаа гэж ойлгож болно. Тиймээс үйлчлүүлэгчид хүртэл амьсгалж буй агаараа цэвэр тунгалаг байлгахын тулд аль өнгийн машинаар үйлчлүүлэхээ сайн мэднэ. Ингэснээр шар өнгөтэй дугаартай машинууд аяндаа замын хөдөлгөөнөөс шахагдана гэсэн үг. Замын бөглөрлийг багасгах, агаарын бохирдлыг бууруулах зорилгоор олимпийн их наадмын үеэр хэрэгжүүлж байсан арга хэмжээ өнөөдөр ч Бээжинд хүчин төгөлдөр үйлчилж байна. Даваа гарагаас баасан гараг хүртэлх ажлын ачаалалтай өдрүүдэд энэ журмыг баримтална. Машины дугаарын сүүлийн тоо нь 1 эсвэл 6 байвал даваа гарагт, 2 эсвэл 7 байвал мягмар гарагт гараашдаа санаа амар байж болно.

Хуучин машинаа хаявал урамшуулал олгоно

Хэдийгээр олимпийн их наадмын үеийн дэг журмыг гүйцэхгүй ч уг арга хэмжээний үргэлжлэл болон ирэх дөрөвдүгээр сарын 1 хүртэл хэрэгжих хуультай юм. Ийм байдлаар долоо хоногт нэг удаа тухайн

машин замын хөдөлгөөнд оролцохгүй “сул” байх боломжтой тул нийт машины 20 хувь нь сул зогсолт хийдэг. Ингэснээр агаарын бохирдолд автомашины оруулах хувь нэмэр багасах боломж бүрддэг. Хуучин машиныг зах зээлээс шахаж гаргах арга хэмжээг агаарын бохирдлыг бууруулах арга хэмжээтэй хослуулан хэрэгжүүлж байгаа нь туршлага болохуйц үр дүнтэй. Хуучин машин шинэ машинаас арав дахин агаарыг бохирдуулдаг учир хуучин машинаас татгалзах сайн дурын хөдөлгөөн өрнүүлдэг. Бээжингийн агаарын бохирдлын 10 хувь хуучин автомашины утаанаас үүдэлтэй.

Хэрвээ тухайн хэрэглэгч хуучин автомашинаас татгалзвал машины ашиглалт, агаарын бохирдолд оруулах хувь нэмрийг нь харгалзан зэрэглэл тогтоож урамшуулал олгодог байна. Өөрөөр хэлбэл, агаар бохирдуулагч машиныг хэрэглэхээс татгалзсаны төлөө Засгийн газраас шинэ машин худалдан авахад зориулж тодорхой хэмжээний мөнгөн урамшуулал иргэдэд олгодог. Одоогоор энэ хууль дөнгөж хэрэгжиж эхэлж байгаа учраас тоон үзүүлэлт дурдах боломжгүйг автомашины утааг багасгах асуудлаар мэргэшсэн профессор Тан Даган өгүүлж байсан. Гэхдээ уг урамшуулал ашиглалтын хугацаа дууссан автомашинд огт хамаарахгүй, гагцхүү хуучирсан боловч агаарын бохирдолд нөлөө үзүүлж буй машинд хамаатай. Тийм машины эзэнд урамшуулал олгохдоо элэгдэл хорогдлыг хасч тооцог гэнэ. Бээжин хот 70 мянга гаруй такси, 20 мянган нийтийн тээврийн автобустай.

Тэдгээрийг эдэлгээний хугацаа дуусаагүй, өнгө үзэмж сайтай, шинэ байхыг шаарддаг. Агаар бохирдуулахгүй байх нь гол шалгуур. Такси өдөрт 300-400 мянган км зам туулдаг тул хуучирсан таксиг нийтийн хэрэглээнээс шахахын сацуу чанар сайтай түлш, бензин шатахуун хэрэглэх бодлого баримталдаг. Агаарын бохирдлыг бууруулахын зэрэгцээ өдрөөс өдөрт тоо нь үржиж буй автомашинаас улбаатай замын түгжрэлийг утаатай тэмцэх ажилтайгаа хамтатган шийдэж байгаа нь нэг сумаар хоёр туулай буудахын жишээ юм. Бээжин гэлтгүй Хятадын олонх хотод бүтээн байгуулалтын ажил ид өрнөж байна. Хаа саагүй сүндэрлэх их барилгуудыг барих явцад үүсч буй тоосонцор агаарын бохирдолд ихээхэн хор уршиг үзүүлдэг гэж мэргэжилтнүүд үздэг. Тиймээс барилгын ажлыг гаднах орчноос тусгаарласан битүүмжилсэн орчинд явуулахаас гадна сул шороог түр хугацаагаар хатуу хучилттай болгож чийгшүүлж зүлэгжүүлсний дараа барилга барих зөвшөөрөл олгодог.

Мөн барьж буй барилга байгууламжаас гадагш гарахын өмнө машины дугуйг заавал угааж цэвэрлэсэн байх шаардлага тавьдаг. Зөрчвөл хуулийн дагуу торгуулийн арга хэмжээ авна. Хими цэвэрлэгээ, хувцас угаах газрын үйл ажиллагааг хүртэл агаар бохирдуулдаг гэж үздэг тул тодорхой стандарт шаардлага тавьсны үндсэн дээр ажиллах зөвшөөрөл олгодог гээд агаарын бохирдол үүсгэгч зүйл бүрийг нарийвчлан авч үздэгээрээ Бээжингийн засаг захиргаанаас хэрэгжүүлж буй бодлого онцлог юм. Бээжин хот Улаанбаатараас арав дахин илүү хүн амтай ч замын түгжрэлийн зовлонг тэр бүр үзэхгүй. Хотын давхар замын асуудлыг цогцоор нь шийдсэн учраас замын бөөгнөрөл үүсч иргэдийг бухимдуулах нь бага. Өрөөнийхөө цонхыг битүүмжлээд тамхи

татвал тэсэхийн аргагүй байдал үүсдэг шиг гадаа салхигүй, агаарын солилцоогүй үед нийт автомашины хөдөлгөөнийг хязгаарлаж 50 хувийг нь зогсоолд тавиулах хэсэгчилсэн арга хэмжээ авдаг.

Мөн агаарын чанарын үзүүлэлт өмнөхөөс хавьгүй дордсон үед зарим үйлдвэрийн үйл ажиллагааг түр зогсоох хүртэл арга хэмжээ авдаг. Агаарын бохирдлыг бууруулахын тулд юуны өмнө урьдчилан сэргийлэх стандарт боловсруулахын зэрэгцээ Зао гийн газраас хууль боловсруулахын өмнө олон нийтийн саналыг заавал авах ёстойг профессор Тан Даган онцолж байсан. Түүнчлэн агаарт бохирдол үүсгэхгүй байх шинэ технологийг нэвтрүүлэх, утаагүй түлшний хэрэглээг нэмэгдүүлэхэд төрөөс тухай бүрт нь дэмжлэг үзүүлбэл үр дүн сайтай. Сүүлийн үед тус улсын аж ахуйн нэгж, компаниудын нийгмийн хариуцлагаа ухамсарлах явдал сайжирч агаарын бохирдлоос ангижрах талаар нийтийн хөдөлгөөн өрнүүлж агаарын бохирдлыг бууруулах санд хандив өргөх нь өргөжжээ. Орлогынхоо тодорхой хэмжээг энэ санд хандивлах нь тус улсын аж ахуйн нэгжүүдийн хувьд хэвшмэл зүйл болжээ.

Бохирдлын гарал үүсэл, бүтэц, хувь хэмжээг тогтоох нь хамгийн чухал

Хятад 660 орчим хоттой. Фузянь мужийн Сямэн хот цэвэр агаартай цэмцгэр байдлаараа дөрөвдүгээрт шалгарсан хотын нэг. Сүүлийн жилүүдэд агаарын бохирдлыг бүрэн хяналтдаа авсны гол үр дүн нь химийн ямар элементээс агаар бохирдож байгааг нарийвчлан судлаад түүнд тохирсон арга хэмжээ чадсаных аж. Агаарын бохирдол юунаас болж үүсч буйд ул суурьтай судалгаа хийн бохирдлын гарал үүсэл, бүтэц, хувь хэмжээг тооцож гаргаснаар үйлдвэрлэл, аж ахуй, барилга байгууламж, нийтийн тээврийн хэрэгслийн бохирдлын хувь хэмжээг ялгаж салгасан байна. Энэ нь агаарын бохирдлын талаар шат дараалсан цуврал арга хэмжээ хэрэгжүүлэхэд тулгуур хүчин зүйл болдог.

Мөн хөрсний болон агаар мандлын бохирдлын зааг ялгааг гаргаж эрчим хүчний жижиг, дунд үйлдвэрүүдийг бүрмөсөн хааж дөрвөн компанид үйл ажиллагаа явуулах эрх олгосноор цахилгаан станц, аж үйлдвэрээс ялгарах утааны асуудлыг амархан шийдэж чадсан байна. Сямэн хотод 15 минут тутамд зүлэгжүүлэлт, ногоон байгууламжтай таарах бөгөөд агаарын бохирдлыг дорвитой бууруулахад идэвх зүтгэл гаргасан байгууллага, аж ахуйн нэгж, иргэдийг урамшуулдаг. Хэрвээ тухайн албан хаагч агаарын бохирдлын талаар идэвх санаачлагатай ажиллаагүй нь албан тушаалын зэрэг дэв бууруулах шалтгаан болдог. LED технологийг гудамжны гэрэлтүүлэг, цахилгаан эх үүсвэрт ашиглахаас гадна байшингийн дээврийг зүлэгжүүлэх ажил хийж байгаа нь агаарын бохирдлыг мэдэгдэхүйц бууруулж байгаа юм.

Мөн үйлдвэрлэлийн бүсэд ганцхан уурын зуух ажиллуулах шаардлага тавьж, хотын хэмжээнд агаарын бохирдлыг бууруулах чиглэлээр тусгайлсан журам мөрддөг. Түүнчлэн агаарын бохирдолтой тэмцэх, иргэдэд мэдлэг олгох ажил бүр бага, дунд сургуулийн сургалтын хөтөлбөрт оруулахаас эхэлдэг. Иргэн бүр агаарын бохирдлын талаар тодорхой мэдлэгтэй учраас төр засгаас явуулж буй арга хэмжээнүүдийн үр дүн нааштай болдог байна. Бохирдуулагч субъектэд ч мөн өндөр торгууль ногдуулдаг тул хууль тогтоомж зөрчигдөх явдал цөөн аж. Ийн

жигжиг гэж голохгүй, том гэж дөвийлгөхгүй хэрэгжүүлж л чадвал агаарын бохирдлыг бууруулах чиглэлээр хийгдэж буй ажлууд жигжигддэггүйг Бээжин, Сямэн хотуудын жор харуулж байна.³⁴⁸

5.2 Агаарын бохирдлыг бууруулах арга хэмжээний Лондон хотын туршлага агаарын чанарыг сайжруулах

Агаарын чанар

Лондон хотын захирагчийн Агаарын чанарыг сайжруулах стратеги төлөвлөгөөний хүрээнд тус хотын агаарыг цэвэршүүлэх ажиллагааг маш эрчтэй хийж байгаа ба энэхүү стратеги төлөвлөгөөний зорилт нь Лондон хотыг дэлхийн хамгийн цэвэр ба ногоон байгууламж бүхий хотуудын нэг болгох явдал юм. Сүүлийн жилүүдэд Лондон хотын агаарын бохирдлын түвшин буурсан хэдий ч агаарын чанарыг сайжруулахад хийх олон ажлыг төлөвлөөд байгаа юм байна. Хотын агаарын бохирдлын түвшинг бууруулах ажлын хүрээнд дараах санаачлагуудыг гаргасан. Үүнд:

Маш бага бохирдол ялгаруулдаг бүс

2020 оны 9 дүгээр сар гэхэд дэлхийн хамгийн анхны Ultra Low Emission Zone (ULEZ) -г танилцуулах төлөвлөгөөтэй байгаа ба энэхүү схем нь Лондон хотын төвд зорчиж буй тээврийн хэрэгслүүдийн хувьд шинэ ялгаруулалтын түвшинг тогтоох юм. Өөрөөр хэлбэл зөвхөн хамгийн шинэ, цэвэрхэн дизель машинууд энэ бүсэд нэвтрэх эрхтэй болно. Харин бусад тээврийн хэрэгслүүд тодорхой төлбөр хураамж төлөх шаардлагатай болно. Эдгээр төлбөр хураамжийг тогтоосноор агаарыг бохирдуулагч азотын исэл болон тоосонцорын хэмжээг багасгах ба Ultra Low Emission Zone (ULEZ) схем нь бохирдлын хэмжээг 49%-аар явцдаа 64%-аар тус тус бууруулна гэж тооцоолж байна. Бүс доторх агаарын цэвэршилт нь өөрөө бүсийн гадуурх агаарын бохирдолтонд шууд эерэгээр нөлөөлнө гэсэн тооцоотой байгаа юм.

Такси болон хувийн автомашинууд

Лондон хотын таксинуудад ангилал тогтоосон ба тус хотод үйлчилгээ үзүүлж байсан хамгийн хуучин, бохирдлыг их хэмжээгээр үүсгэж байсан 6000 таксиг үйлчилгээнээс гаргасан байна. 2018 он гэхэд Лондон хотын бүх таксиг үйлдвэрээс гарсан шинэ такси болгох зорилт дэвшүүлсэн байна. Эдгээр агаарын бохирдол үүсгэдэггүй шинэ таксинууд тодорхой бүсүүдэд зорчих эрхтэй байх юм. Лондон хотын захирагчийн агаарын чанарын сан нь таксиний жолооч нарт шинэ, цэвэрхэн такси худалдан авахад дэмжлэг үзүүлэх юм.

2018 оноос шинээр ашиглалтанд орох хувийн тээврийн хэрэгслүүд нь Евро 6 ялгаралтын стандартыг хангасан байх ёстой. 2020 оны 01-р сарын 01-нээс ашиглалтанд орж буй шинэ хувийн тээврийн хэрэгслүүдийн үзүүлэлт нь 10 миллээс хэтрээгүй байх ба энэ шалгуур нь 2023 онд шинээр ашиглалтанд орох хувийн тээврийн хэрэгслүүдэд мөн адил үйлчилнэ. Үр дүнд нь 2033 он гэхэд тус хотын такси болон хувийн тээврийн хэрэгслүүд нь тэг ялгаралтын чадвар бүхий цахилгаан тээврийн хэрэгслүүд болох юм.

Автобус

³⁴⁸ Эх сурвалж: <http://www.agaar.mn/article-view/71>

Автобусаас ялгарч буй бохирдлыг бууруулахын тулд их хэмжээний хөрөнгө зарцуулсан ба Лондон хот дэлхийн хамгийн цэвэрхэн, шинэ автобусны паркийг бий болгож чадсан. 2012 онтой харьцуулахад азотын ислийн ялгаруулалтыг 20%-аар бууруулсан.

1990-ээд оны үед автобусны паркийн тоосонцорын ялгарал жилд 200 тонн орчим байсан бол одоо жилд 19 тонн болж буурсан. Шинэ Евро YI автобусыг илүү их ашиглалтанд оруулвал 2020 онд гэхэд автобусны паркийн тоосонцорын ялгарлыг 14 тонн хүртэл бууруулах боломжтой.

Автобусны паркийн бохирдлын ялгаруулалтыг бууруулах дараах арга хэмжээг авч хэрэгжүүлж байна. Үүнд:

- Европын хамгийн том цахилгаан автобусны паркийг нэвтрүүлэх; (2016 оны эцэст 1700 цахилгаан автобус үйлчилгээ үзүүлнэ. Энэ нь нийт автобусны паркийн 20% нь юм)
- Бохирдлын ялгаруулалтыг бууруулахын тулд хуучин автобуснуудыг шинэчлэх; (Selective catalytic reduction (SCR) технологийг 1800 автобусанд суурилуулсан ба энэ нь азотын ислийн ялгаруулалтыг 88%-аар бууруулна)
- Шинэ цэвэр технологийг нэвтрүүлэх;
- 2020 он гэхэд 3000 хоёр давхар, 300 энгийн цахилгаан автобусыг ашиглалтанд оруулах зэрэг болно.

Бусад төсөл хөтөлбөр, дэмжлэг

Зам тээвэр, барилга байгууламж болон дэд бүтцийн бусад салбараас үүдэлтэй бохирдлыг бууруулахад дараах арга хэмжээг авч хэрэгжүүлж байна. Үүнд:

- Орон нутгийн зөвлөлүүд агаарын чанарыг сайжруулахад дорвитой арга хэмжээ авахад нь зориулж Air Quality Fund-д 20 сая £ -ын хөрөнгө оруулалт хийх;
- Шинэ цэцэрлэгт байгууламжууд барихад зориулж 1 тэрбум £ -ын хөрөнгө оруулалт хийх;
- Ultra Low Emission Vehicle Delivery Plan -д дурдсан маш бага бохирдол ялгаруулагч болон бохирдол ялгаруулдаггүй тээврийн хэрэгслийн хэрэглээг дэмжих;
- RE:NEW programme хөтөлбөрийн хүрээнд айл өрхүүдээс ялгарч буй бохирдлын хэмжээг бууруулах,
- Дэд бүтэц, барилга байгууламжийн ажлаас үүдэлтэй бохирдлыг бууруулах зорилгоор хот төлөвлөлтийн шинэ бодлого баримтлах зэрэг болно.

Агаарын бохирдлыг бууруулах арга хэмжээний олон улсын туршлага, жишээ

Польш улс: Агаарын чанарын хяналт мониторинг

Польш улс өөрийн томоохон суурин газруудад агаарын чанарын хэмжилтийн станцуудыг ажиллуулдаг ба тус улсын хоёр дахь том хот Краковын орчимд тухайн мужийн агаарын төлөв байдалд хяналт тавьдаг агаарын чанарын мониторингийн 20 станц ажилладаг. Уг станцуудаас азотын исэл, хүхрийн исэл, тоосонцор зэрэг агаар дахь бодисуудын

агууламжийн мэдээг автоматаар вэб хуудаст байрлуулж, модем ашиглан уг мэдээ, мэдээллийг Агаарын чанарын мэргэжлийн албаны төв серверт оруулдаг. Мэдээг цаг тутамд гаргадаг бөгөөд тухайн мужийн оршин суугчдад амьдарч буй газрынхаа агаарын чанар ямар түвшинд байгаад өдрийн аль ч цагт хяналт тавих боломжийг олгодог. Агаарын чанарын талаарх эдгээр мэдээ, мэдээллийг үндэслэн Засгийн газар агаарын бохирдлын хэмжээ зөвшөөрөгдөх хэмжээнээс хэтрэх тохиолдолд дохио анхааруулгыг явуулдаг.

Ирланд улс: Утаагүй нүүрсний бүс

Ирланд улс ахуйн хэрэглээ ба орон байрны халаалтанд түүхий нүүрсийг багагүй хэмжээгээр хэрэглэж ирсэн ба агаарын бохирдлын асуудал тулгамдсан асуудал болж байсан тул 1990 оноос эхлэн утаагүй нүүрсний бодлогыг боловсруулан Дублин хотод утаагүй нүүрсний бүсийг тогтоон хэрэгжүүлж эхэлсэн. 1995 онд тус улсын хоёр дахь том хот Коркт утаагүй нүүрсний хоёр дахь бүсийг тогтоосон. Эдгээр бүсүүдэд түүхий нүүрс борлуулах, сурталчлах, түгээхийг хориглосон. Энэ бодлого нь тус улсын агаарын чанарын стандартыг Европын ихэнх орнуудын өнөөгийн мөрдөж байгаа агаарын чанарын стандартын түвшинд барихад маш их нөлөө үзүүлсэн. Бүх иргэд оршин суугчдад боловсруулсан түлш худалдан авах боломж олгон, боловсруулсан ба цэвэр түлш худалдан авах татаасын механизмыг нэвтрүүлсэн. Агаарын бохирдлыг бууруулах хөтөлбөрийг хэрэгжүүлсний үр дүнд 350 хүний амь насыг аварсан гэсэн тооцоог гаргасан. Цэвэр ба утаагүй түлшний жагсаалтанд боловсруулсан нүүрснээс гадна өөрөөсөө утаа ялгаруулдаггүй антрацитийг оруулсан байна.

Швейцар, АНУ: Авто машины утааг бууруулах чиглэлээр авч буй арга хэмжээ

Сүүлийн 50 жилд дэлхийн улс орнууд авто машинаас ялгарах утааны стандартыг тогтооход онцгой анхаарч, эрчимтэй арга хэмжээ авч ирсэн. Үүнд автомашин үйлдвэрлэгчид болон улс орны төр засгийн газрууд онцгой анхаарал хандуулж автомашинаас ялгарах утааг багасгахад түлш бүрэн шатаагч, утааны шүүлтүүр, цэвэр түлшний хэрэглээг нэвтрүүлж эхэлсэн. Түлш бүрэн шатаагч нь түлшин дэх азотын исэл (NOx), нүүрс төрөгч, нүүрс хүчил (CO)-ийг хор нөлөө багатай бодис болгон гадагшуулдаг. Үүнийг мэргэжилтнүүд автомашинаас ялгарах хорт хийг бууруулах хамгийн чухал арга гэж үздэг. АНУ-д 1975, Европын бусад орнууд болон Японд 1980 ба 1990-ээд онуудад автомашинуудад түлш бүрэн шатаагчийг заавал суурилуулсан байхыг шаардах болсон. Одоогоор дэлхийн нийт автомашины 85%-д түлш бүрэн шатаагчийг суурилуулсан байна.

Вьетнам: Тээврийн хэрэгсэл болон түлшинд мөрдөх стандартууд

Европын холбооноос тээврийн хэрэгслээс ялгарах утаа, хорт хийн ялгаралд тогтоосон стандартыг Вьетнам улс дагаж мөрдөж байгаа ба тус улсын Засгийн газраас 2011 онд ерөнхий чиглэл/зураглал гаргаж, ойрын хугацаанд Европын холбооны гаргасан түлшний стандартыг дагаж мөрдөхийг зорьж байна. Уг зураглалаар бүх авто машинуудад 2017 оны

1 сарын 1 гэхэд Евро 4 ялгарлын стандартыг, 2022 оны 1 сарын 1 гэхэд Евро 5 стандартыг мөрдөнө гэж заасан. Үүний зэрэгцээ Засгийн газраас 2016 оны 1 сарын 1-нээс эхлэн түлшний чанарын стандартыг шууд Евро 4-д хүргэх, 2021 оны 1 сарын 1-нээс Евро 5 стандартыг дагаж мөрдөхөөр төлөвлөн ажиллаж байна. Эдгээр стандартуудад тоосонцор (PM), азотын исэл (NOx) –ийн ялгарлыг бага түвшинд байлгахыг заасан байдаг.

Япон улс: Үйлдвэрлэлийн агаарын бохирдол

Япон улсад бүр 19 дүгээр зуунаас эхлэн агаарын бохирдлын асуудал бий болсон. Үүний гол эх сурвалж нь тус улсын томоохон үйлдвэрүүд юм. Дэлхийн 2-р дайны дараа тус улсад үйлдвэрлэл эрчимтэй хөгжих болсноор агаарын бохирдол даган нэмэгдсэн. Тус улсын томоохон хотууд Засгийн газраасаа өмнө агаарын тухай хууль тогтоомжоо боловсруулж эхэлсэн. 1949 онд анх Токио хотын захиргаанаас Үйлдвэрийн бохирдолд хяналт тавих хотын Захирагчийн тушаал гаргуулсан. Түүний дараа 1955 онд утааны ялгаруулалтанд хяналт тавих хотын захирагчийн тушаал гарсан. Харин тус улсын бусад хотуудад үйлдвэрлэлийн үйл ажиллагаатай холбоотой үүссэн агаарын бохирдол хэвээр үлдсэн. 1960-аад оны сүүлээр үйлдвэрлэлийн хэд хэдэн хотын хүн ам агаарын бохирдлоос үүдэлтэй эрүүл мэндийн нэмэлт үйлчилгээний төлбөрийг Засгийн газраасаа албан ёсоор нэхэмжлэх болсон. 1968 онд Агаарын бохирдолд тавих хяналтын тухай хуулийг баталж, бохирдуулагч төлдөг байх зарчмыг нэвтрүүлсэн. Энэ нь үйлдвэрлэгчдийг цэвэр үйлдвэрлэл явуулдаг болгоход хүргэсэн. Үйлдвэрүүдээс ялгарах хүхэрт бодисын агууламжийг багасгаж, цэвэр үйлдвэрлэлийг эрхэмлэх/нэвтрүүлэх болсон. Зохицуулалтыг улам боловсронгуй болгон ялангуяа 1996 онд Агаарын бохирдолд тавих хяналтын тухай хуулинд нэмэлт өөрчлөлт оруулснаас хойш агаарын чанарын стандарт жилээс жилд сайжрах болсон. Агаарын чанарын хяналт мониторингийн тогтолцоог нарийвчлан тогтоож, нийт 2000 гаруй мониторингийн станцыг байгуулсан. Үйлдвэрлэлийн бүсүүдийг хүн ам суурьшсан газруудаас хол зайтай газарт төвлөрүүлэх болсон. Япон улсын Засгийн газар аль ч салбарын үйлдвэрлэлийн үр ашгийг дээшлүүлэхэд ямар боломж байгааг мэргэжлийн хүмүүсээр тогтоолгож, хяналт тавьдаг аяныг байнга зохион байгуулдагаараа нийтэд маш сайн танигдсан орон.

Үйлдвэрлэлийн хүрээнд үүсэх агаарын бохирдол хэмжээ нэлээд буурсан хэдий ч тээврийн хэрэгслээс ялгарах бохирдлын хэмжээ нэмэгдсэн ба 1992 онд азотын исэл /NOx/-ийн стандартыг тогтоох зорилгоор тээврийн хэрэгслээс ялгарах азотын исэл /NOx/-ийг бууруулах тухай хууль (албан ёсны нэр: “Тогтоосон газруудад тээврийн хэрэгслээс ялгарах азотын исэл / NOx/-ийг бууруулах тусгай арга хэмжээний тухай хууль”)–ийг батлан гаргасан. Уг хуулийг батлан гаргаснаас хойш тээврийн хэрэгслээс ялгаруулах утаа, хорт хийг бууруулах арга хэмжээг түлшний болон тээврийн хэрэгсэлд тавих стандартуудыг сайжруулах замаар авч хэрэгжүүлсэн. Эдгээр бодлого нь Токио зэрэг тусгайлан тогтоосон газруудын агаарын чанарын түвшин агаарын чанарын стандартад нийцэж байгаа эсэхийг баталгаажуулж өгсөн байна.³⁴⁹

6. ОЛОН УЛСЫН БАЙГУУЛЛАГЫН ОРОЛЦОО

³⁴⁹ Эх сурвалж: <http://ec.europa.eu/environment/air/transport/road.html>

№	Олон улсын байгууллага	Гэрээ, хэлэлцээр, төсөл	Хэрэгжиж эхэлсэн огноо	Үйл ажиллагааны товч танилцуулга
1	Дэлхийн банк	“Улаанбаатар цэвэр агаар” төсөл	2012-2017	“Улаанбаатар цэвэр агаар” төсөл 2012-2017 оны Дэлхийн банкны 15.5 сая ам.долларын зээлийн санхүүжилттэй бөгөөд үндсэн зорилго нь Улаанбаатар хотын агаар бохирдуулагч эх үүсвэрүүдэд хяналт тавих, багаж тоног төхөөрөмжөөр хангах, тэдгээрийг ашиглан хэмжилт хийх мэргэжилтнүүдийн чадавхыг бэхжүүлэх улмаар агаар бохирдуулах бодисын ялгаралыг бууруулахад чиглэсэн бодлогын хэрэгжилт сайжруулах.
2	Мянганы сорилтын сан	“Цэвэр агаар” сан төсөл	2011 он	Цэвэр агаар сан нь 2011 онд байгуулагдсан цагаас хойш 5 жилийн хугацаанд сангийн төсөвт нийт 122.68 тэрбум төсөвлөгдсөнөөс 93,01 тэрбум төгрөг нь зарцуулсан байна. Цэвэр агаарын сангаас хэрэгжүүлсэн ажлын дийлэнх нь нийслэлийн гэр хорооллын утааг бууруулахад чиглэгдсэн бөгөөд үүнд: - Сайжруулсан зуух - 26.1 тэрбум - Боловсруулсан түлш - 4.2 тэрбум - Хийн түлшний хэрэглээг нэмэгдүүлэх - 3 тэрбум - Эрчим хүчний үр ашгийг дээшлүүлэх, барилгын дулаалгыг сайжруулах, сэргээгдэх эрчим хүч, цэвэр технологийг хөгжүүлэхэд дэмжлэг үзүүлэх - 27.31 тэрбум - Агаарын бохирдлыг бууруулахад чиглэсэн иргэд, олон нийтийн үйл ажиллагаа, төсөл арга хэмжээнд дэмжлэг үзүүлэхэд - 6.7 тэрбум - Агаарын чанарын судалгаа, шинжилгээ - 5.4 тэрбум
3	Азийн хөгжлийн банк	“Нийслэлийн нийтийн тээврийг хөгжүүлэх хөрөнгө оруулалтын хөтөлбөр”/Bus rapid transit/ төсөл	2015-2023 он	Энэ төслийн цар хүрээ, дэд бүтэц, бүтээн байгуулалтын бодлоготой уялдуулж боловсруулсан ба байгаамж ихтэй нийтийн тээвэр нь автозамын эгнээг тусгаарлан зөвхөн нийтийн тээврийн хэрэгсэл явахаар зохион байгуулж, иргэдийн нийтийн тээвэрээр зорчиход зарцуулах хугацааг 20-40 хувиар бууруулж, хүрээлэн буй орчинд үзүүлэх нөлөө 70-80 хувиар буурна.
4	Японы Олон улсын хамтын ажиллагааны байгууллага JICA	“УБ хотын агаарын бохирдлыг бууруулах хяналтын чадавхыг бэхжүүлэх” төсөл	2010-2013 он	УБ хотын захиргаа 2006 онд Байгаль орчныг хамгаалах газрын харьяанд Агаарын чанарын хэлтэсийг байгуулж, улмаар тус хэлтэс нь 2009 оны 2 сард Нийслэлийн Агаарын чанарын алба гэж бие даасан байгууллага болсон. Байгууллагдаад удаагүй учраас тус албаны мэргэжилтэн ажилчдын хувьд ажлын мэдлэг болон туршлага дутагдах тохиолдол гарч байсан. 2007 онд МУ-ын Засгийн газар нь Японы засгийн газарт техникийн хамтын ажиллагааг хэрэгжүүлэх талаар хүсэлт тавьсан бөгөөд ЖАЙКА байгууллагын шугамаар

5	Европын сэргээн босголт, хөгжлийн банк IBRD	“Улаанбаатар хотын цэвэр агаарын санаачлага – II” төсөл	2008 оноос	3 удаагийн судалгаа хийсний дагуу 2009 оны 12 дугаар сард хэлэлцүүлгийн албан ёсны баримт бичиг (Record of Discussions)-т гарын үсэг зурж солилцсоны үндсэн дээр 2010 оны 3 сараас тус төслийн үйл ажиллагаа эхэлсэн юм. Төслийн зорилго нь Нийслэлийн болон бусад холбогдох байгууллагын боловсон хүчний үр чадавхыг сайжруулахад голлон анхаарч, УБ хотын агаарын бохирдолд авах арга хэмжээний хэрэгжилтийн явц, үр чадавхыг сайжруулан бэхжүүлэх бөгөөд 460.0 мянган ам.долларын хөрөнгө оруулалтын төсөвтэй юм.
6	НҮБ-ын Хүүхдийн сан UNICEF	“Хүүхдийн эрүүл мэндэд агаарын бохирдлын үзүүлэх нөлөө, шийдвэрлэх арга зам” тайлан	2016 он	Боловруулсан түлш нэвтрүүлэх зорилготой 750.0 мянган еврогийн санхүүжилт бүхий Европын сэргээн босголт, хөгжлийн банкны “Улаанбаатарын цэвэр агаарын санаачлага-2” төслийн 3 дугаар үе шат хэрэгжиж байна. “Хүүхдийн эрүүл мэндэд агаарын бохирдлын үзүүлэх нөлөө, шийдвэрлэх арга зам” тайланг хэлэлцүүлсэн. Уг тайланд Монголд тав хүртэлх насны хүүхдийн эндэгдлийн хоёр дахь гол шалтгаан нь хатгалгаа байна. Энэ нь нялхсын эндэгдлийн 15 хувийг эзэлж байгааг мөн тус сан мэдээллээ. Тайланд дурдсанаар дэлхийн хэмжээнд амьсгалын доод замын халдварт өвчний улмаас нас барагсдын 95 хувь нь бага, дунд орлоготой улс орнуудад тохиолдож байна. Харин хатгалгаа өвчний улмаас нас барагсдын 81 хувийг хоёр хүртэлх насны хүүхдүүд эзэлж байгаа аж. НҮБ-ын Хүүхдийн сан агаарын бохирдлоос үүдэлтэй хүүхдийн өвчлөлийг бууруулахын тулд нэн тэргүүнд гурван арга хэмжээ авах шаардлагатайг тайландаа тусгажээ. Үүнд гэр хорооллын айлууд болон сургуулиудыг цэвэр түлшээр хангах, дархлаажуулалтыг сайжруулж, уушгины хурц үрэвслийг бууруулах мөн тамхины утаанд өртөлт, хоол тэжээлийн дутагдал зэрэг эрсдэлт хүчин зүйлсийг бууруулахыг анхааруулсан юм.
7	Дэлхийн эрүүл мэндийн байгууллага			Анх удаа дэлхийн эрүүл мэндийн байгууллага дэлхийн орнуудын агаарын чанар болон бохирдлын түвшинг тодорхойлох судалгааг санаачилж гүйцэтгэсний дүнд Америкийн Нэгдсэн Улс болон Канадын шилдэг хотуудын агаарын чанар сайн харин Иран, Энэтхэг, Пакистан, Монгол Улсын нийслэл Улаанбаатар хот хамгийн их агаарын бохирдолтой орноор тодорхойлогдсон байна. WHO-ийн тооцоогоор агаарын бохирдлоос шалтгаалж үүссэн өвчнөөс жилд 1,34 сая хүн нас бардаг байна. Агаарт агуулагдах дэгдэмхий тоосонцор хорт бодисын агуулга 20 мг/м ³ -ээс хэтэрсэн тохиолдолд хүмүүсийн амьсгалын замын өвчин үүсэх магадлал маш их болдогийг сануулж байна. Улаанбаатар хотын хувьд тоосонцорын дундаж агуулга 63 мг/м ³ хүрсэн байна. Энэ нь тээврийн хэрэгсэл, цахилгаан станц, аж үйлдвэрүүдээс гадна гэр хорооллын үйл ажиллагаанаас шууд хамааралтай юм. Эрдэмтдийн тогтоосноор PM2.5 агуулга нь 12 мг/м ³ -аар ихсэх бүрд хотын оршин суугчдын нас баралтын хувь 0.35%-ээр нэмэгддэг байна

8	БНСУ	"Monitoring air pollution and forest damage in Mongolia" төсөл	2009 оноос	Улаанбаатар хотын агаарын бохирдол нийслэл хот орчмын агаар, ус, хөрс, ойд хэрхэн нөлөөлж байгааг судлах зорилгоор 2009 оноос эхлэн ажиллаж байна. Төслийн хүрээнд агаарын хүүхэрлэг хий, азотын давхар исэл, озон дээж авагчийг болон хотоос хойш 25км-т "Ойн булаг"-т суурилуулан дээж авч судалгаа шинжилгээний ажил гүйцэтгэж байна.
9	Герман / Элчин сайд Герхард Тийдеманн "Гүүд шейринг" ТББ-ын төлөөллийн хамт/	"G-Saver"	2014 он	Германы ЭСЯ-наас хэрэгжүүлдэг бичил төслийн хүрээнд 400 ширхэг "G-Saver" дулаан хадгалах төхөөрөмжийг үйлдвэрлэх, түгээх зардлыг бүрэн гаргаж гэр хорооллын бага орлоготой өрхүүдэд хүргүүлсэн. "G-Saver" нь түлшний шаталтын хугацааг даруй 40-45 хувиар уртасгадагчраас түлээ нүүрсэнд зориулах зардлыг мэдэгдэхүйц хэмнэхээс гадна утаа бага ялгарах давуу талтай. Монгол Улсад хэрэгжиж буй Германы хөгжлийн хамтын ажиллагааны тэргүүлэх чиглэл болох эрчим хүчний үр ашгийг дээшлүүлэх зорилгын нэг нь энэхүү тусламж болно.

Монгол улсын нэгдэн орсон олон улсын гэрээ, конвенц

№	Холбогдох гэрээ, конвенц	Батлагдсан огноо
1	Уур амьсгалын өөрчлөлтийн тухай Нэгдсэн үндэстний Байгууллагын суурь конвенц	2005 оны 06 дугаар сарын 27-ны өдөр
2	Уур амьсгалын өөрчлөлтийн тухай Нэгдсэн үндэстний Байгууллагын суурь конвенцийн Киотогийн конвенц	2008 оны 01 дүгээр сарын 16-ны өдөр
3	Уур амьсгалын өөрчлөлтийн тухай Нэгдсэн үндэстний Байгууллагын суурь конвенцийн Фарисын конвенц	2015 он
4	Аюултай хог хаягдлыг хил дамжуулан тээвэрлэхэд хяналт тавих тухай Базелийн конвенц	1996 он
5	Аюултай зарим химийн бодис болон пестицидийг олон улсын хэмжээнд худалдаалахад хэрэглэх, урьдчилан мэдээлж зөвшилцөх журмын тухай Роттердамын конвенц	2000 он
6	Удаан задардаг органик бохирдуулагчийн тухай Стокгольмын конвенц	2003 он

3

БҮЛЭГ

ЭРХ ЗҮЙ, ТӨРИЙН БАЙГУУЛАЛ

**СОНГУУЛИЙН ТУХАЙ ХУУЛИЙН 160.5-Д ЗААСАН НЭР ДЭВШИГЧИЙГ
НЭРИЙН ЖАГСААЛТААС ХАССАНААС ҮҮСЭХ ЭРХ ЗҮЙН ҮР ДАГАВРЫГ
БУСАД ОРНУУДЫН ЭРХ ЗҮЙН ЗОХИЦУУЛАЛТТАЙ ХАРЬЦУУЛСАН
СУДАЛГАА**

*Г.Алтан-Оч (PhD), Ц.Болормаа, Д.Халиун
И.Жаргалзаяабямба, Д.Жигваагүнсэл,
Ө.Мөнхтунгалаг, Б.Нандингэрэл, Т.Саулгегүл*

ОРШИЛ

Судалгаанд Сонгуулийн тухай хуулийн 160.5-д заасан нэр дэвшигчийг нэрийн жагсаалтаас хассанаас үүсэх эрх зүйн үр дагаврыг бусад орнуудын эрх зүйн зохицуулалттай харьцуулав.

Судалгааны явцад нийт 22 орны Ерөнхийлөгч, Парламент болон орон нутгийн сонгуультай холбоотой хууль тогтоомжуудыг харьцуулан судалж мэдээлэл бэлтгэснээс гадна Ардчилал ба сонгуулийн туслалцааны олон улсын хүрээлэн (IDEA)-гийн мэдээллийн санг³⁵⁰ ашиглан Сонгуулийн тухай хууль тогтоомжийг зөрчигчдөд сонгуулийн болон холбогдох бусад хуулиар хүлээлгэх хариуцлагын тоймыг бэлтгэн хавсаргав.

Захиалагчаас ирүүлсэн хүсэлтэд Сонгуулийн тухай хуулийн 160 дугаар зүйлийн 160.5 дахь хэсэгт “Нэр дэвшигчдийн нэрийн жагсаалтаас хасагдсаны улмаас дахин сонгууль явагдсан бол хасагдсан нэр дэвшигч хүн зургаан жилийн хугацаанд сонгуульд нэр дэвших болон төрийн албанд томилогдох, сонгогдох эрхээ алдах ба урьд явагдсан сонгуулийн сурталчилгааны болон зохион байгуулалтын бүх зардлыг нөхөн төлөх үүрэгтэй” гэж заасан бөгөөд дээрх заалттай ижил төстэй хуульчилсан гадаадын бусад орнуудын хариуцлагын зохицуулалт ямар байдаг талаар товч лавлагаа, мэдээлэл гаргуулахыг хүссэн.

Захиалгын дагуу судалгаанд 22 орны сонгуулийн хууль тогтоомжийн ижил төстэй зохицуулалтуудыг харьцуулан судалж үзэхэд судалгаанд хамрагдсан орнуудын хувьд нэр дэвшигч нэрсийн жагсаалтаас хасагдсаны улмаас төрийн алба хаах болон сонгогдох эрхээ тодорхой хугацаагаар алдах хариуцлагын заалт байхгүй байгаа нь харагдаж байна. Харин сонгуулийн хууль тогтоомж зөрчсөн нэр дэвшигчид торгох шийтгэл оногдуулах нийтлэг хандлагатай байдаг боловч Словени, Австри, Болгар, Бельги, Нидерланд, Турк, Финланд улсуудад албадан хөдөлмөр эрхлүүлэх, хорих ял эдлүүлэх зэрэг эрүүгийн хариуцлага хүлээлгэхээр зохицуулсан байна.

БНХАУ-ын Сонгуулийн хуульд зааснаар сонгогдсон нэр дэвшигч Сонгуулийн хууль зөрчин сонгогдсон бол эргүүлэн татаж дахин сонгууль явуулахаар заасан байна. Судалгаанд хамрагдсан 22 орны сонгуулийн хуулиас үзэхэд нэр дэвшигч нэрсийн жагсаалтаас хасагдан дахин сонгууль явуулахаар болсон бол түүнийг эргүүлэн татаж буй нь ёс зүйн хариуцлага хүлээлгэж буй хэрэг бөгөөд нэрсийн жагсаалтаас хасагдах болсон үндэслэл нь гэмт хэргийн шинжтэй бол эрүүгийн хариуцлага хүлээлгэж, захиргааны хариуцлага хүлээлгэхээр бол торгох шийтгэл оногдуулахаар заасан нь нийтлэг байна.

³⁵⁰ <http://www.idea.int/db/>

**НЭР ДЭВШИГЧИЙГ НЭРИЙН ЖАГСААЛТААС ХАССАНААС ҮҮСЭХ ЭРХ ЗҮЙН ҮР ДАГАВРЫГ
БУСАД ОРНЫ ЗОХИЦУУЛАЛТТАЙ ХАРЬЦУУЛСАН БАЙДАЛ**

№	Улсын нэр	Эрх зүйн зохицуулалт	Тайлбар
1	<p>Австри Үндэсний зөвлөлийн Сонгуулийн тухай холбооны хууль</p>	<p>Үндэсний зөвлөлийн Сонгуулийн тухай холбооны хууль Сонгуулийн санал хураалтын өдөр санал авах байр болон түүний эргэн тойрны хориотой бүсэд аливаа хэлбэрийн сонгуулийн сурталчилгаа хийх, ялангуяа сонгогч руу шууд хандаж ярих, сонгогчид цохилт өгөх эсвэл сонгуулийн уриалаг болон нэр дэвшигчдийн жагсаалт тараах, цаашилбал цугларах, мөн төрөл бүрийн зэвсэг авч явахыг хориглох бөгөөд зөрчвөл 218 хүртэл еврогоор торгоно. Хэрэв зөрчвөл 2 долоо хоног хүртэлх хугацаагаар баривчлах шийтгэл оногдуулна.³⁵¹</p>	<p>Австрийн Үндэсний Зөвлөлийн Сонгуулийн журам^{352-д} тус судалгааны чиглэлтэй ижил төстэй заалт байхгүй.</p>
2	<p>Болгар Сонгуулийн хууль 2013 Эх сурвалж: http://www.legislationline.org/topics/country/39/topic/6-</p>	<p>Эрүүгийн хариуцлага 167 дугаар зүйл (1) Аливаа этгээд өөр хэн нэгнийг хүчирхийлэх, хуурч мэхлэх, заналхийлэх, эсвэл өөр ямар нэгэн хууль бус аргаар сонгох, сонгогдох эрхэнд нөлөөлөх болон саад учруулсан тохиолдолд BGN 1000-10000-аар торгох болон 3 хүртэл жил хорих ял ногдуулна. (2) Хэн нэгнийг сонгох эрхээ хэрэгжүүлэхэд түүнд нөлөөлөх аливаа нэр дэвшигч болон улс төрийн нам, эвслийг дэмжүүлэх зорилгоор материаллаг тэтгэмж санал болгох, эсхүл өгсөн этгээдийг BGN 20 000-10 000-аар торгох болон 5 хүртэл жил хорих ял ногдуулна. (3) Нэр дэвшигч, улс төрийн нам эвслийн төлөө санал өгүүлэх зорилгоор өөр материаллаг тэтгэмж өгсөн болон өгөх ажлыг зохион байгуулсан этгээдийг BGN 5000-20,000-аар торгох буюу зургаа хүртэл жил хорих ял ногдуулна. (5) 2, 3, 4 хэсгүүдэд хамрагдсан тохиолдолд шүүхээр 37-р зүйлийн 1-р хэсгийн 6-д заасан ял ногдуулна. (6) (2) дахь хэсэгт заасан хэргийг үйлдсэн этгээд өөрийн сайн дураар гэмт хэргийн талаар мэдээлсэн тохиолдолд шийтгэл ногдуулахгүй. Эрх бүхий холбогдох байгууллагад мэдээллэх гэж заасан байх болно. 3, 4 дэх хэсэгт хамаарахгүй.</p>	<p>Болгар Улсын Сонгуулийн хуульд сонгуулийн хууль зөрчсөн үйлдэл нь тус хуулийн 167 дугаар зүйлд заасан зөрчлүүд байвал торгох болон хорих ялаар шийтгэхээр заасан бөгөөд нэр дэвшигч нь нэрсийн жагсаалтаас хасатдсаны улмаас дахин сонгууль явуулсан бол тухайн нэр дэвшигчийн төрийн алба хаах болон сонгогдох эрхийг хуулиар хязгаарлах тухай зохицуулалт байхгүй байна.</p>
3	<p>Бельги Сонгуулийн хууль</p>	<p>Бельгийн Сонгуулийн хуульд³⁵³ ³⁵⁴ хууль бус үйлдэл хийн нэр дэвшигчийн жагсаалтаас хасагдсан бол 8-15 хоногийн хугацаагаар баривчлах болон 26-200 еврогийн мөнгөн торгууль оногдуулж шийтгэнэ.</p>	<p>https://www.vlaanderen.be/de/behorden/wahlen-belgien</p>

³⁵¹ Хориотой бүс, 58 дугаар зүйл-Verbotzonen §58

³⁵² Үндэсний зөвлөлийн сонгуулийн тухай холбооны хууль (Үндэсний зөвлөлийн сонгуулийн журам 1992)-Bundesgesetz über die Wahl des Nationalrates (Nationalrats-Wahlordnung 1992 - NRWO) <http://www.ris.bka.gv.at/GeltendeFassung.wxe?Abfrage=Bundesnormen&Gesetzesnummer=10001199>

³⁵³ Сонгуулийн хууль 1894.04.12-Wahlgesetzbuch 12. APRIL 1894 http://www.scta.be/Malmedy/ueberseetzungen/downloads/18940412_CodeElectoral.docx

³⁵⁴ Дээрх хуулийн 118, 202 дугаар зүйл

	<p>ХБНГУ</p> <p>4 Холбооны Сонгуулийн хууль</p>	<p>Холбооны Сонгуулийн хуульд зааснаар³⁶⁵, Бүндэстэг³⁶⁶ (ХБНГУ-ын Парламент)-ийн сонгуулийн санал хураах агуулгатай холбоотой санал асуултын дүнг сонгуулийн санал авч эхэлснээс хойш сонгуулийн хугацаа дуусахаас өмнө хэвлэн нийтэлсэн бол 50 мянга хүртэл еврогоор торгоно. Мөн сонгуулийн орон тооны бус албан үүрэг гүйцэтгэхээс хүндэтгэн үзэх шалтгаангүйгээр татгалзах буюу орхисон бол уг зөрчилд 500 хүртэл еврогийн торгууль оногдуулна.</p> <p>Харин нэр дэвшигчдийн нэрийн жагсаалтаас хасатдсаны улмаас хүлээх аливаа хариуцлага, уг үйлдлийг зөрчилд тооцох, цашилбал шийтгэл оногдуулах талаар ямар нэгэн заалт байхгүй байна. Харин Бүндэстэгийн гишүүнээс ямар нэг шалтгаанаар хасатдсан бол орон гарсан мандатыг түүний нам (эвсэл)-ын жагсаалтын удаах нэр дэвшигчид шилжүүлнэ. Хэрэв нэр дэвшигчийн жагсаалт дахь нэр дууссан бол уг мандатыг сул орхино. Харин бие даан нэр дэвшигчийн орон суларсан бол нөхөн сонгууль явуулна.</p> <p>Орон нутгийн сонгуулийн хууль³⁶⁷ д дээрхтэй ижил төстэй заалт алга. Харин хуульд зааснаар Дотоод хэргийн яамнаас тодорхой 16 асуудлын хүрээнд³⁶⁸ Орон нутгийн сонгуулийн дотоод журмыг баталж мөрдүүлэхээр заажээ.</p>	
<p>5</p>	<p>Ирланд</p> <p>Сонгуулийн тухай хууль</p> <p>Эх сурвалж: http://www.irishstatutebook.ie/eli/1992/act/23/enacted/en/print.html</p>	<p>Сонгуулийн тухай хууль,³⁶⁹ 1992 он</p> <p>Нэр дэвшигчээс татгалзах</p> <p>54.1 Нэр дэвшигчийн нэр хүлээн авах хамгийн сүүлийн өдрөөс 12 цагийн өмнө нэр дэвшигч нэрээ татах тухай албан хүсэлтийг холбогдох ажилтанд биечлэн хүргэж өгнө.</p> <p>54.2 Нэр дэвшигч нь нэрээ татсан өргөдлөө эргүүлэн татах хүсэлтэй байвал холбогдох ажилтан тухайн өргөдлийг албажуулахаас 1 цагийн өмнө мэдэгдэж болно.</p> <p>55. Сонгуулийн холбогдох ажилтан нь нэр дэвшигчийн нэрээ татсан шалтгааныг олон нийтэд нэн даруй мэдэгдэх үүрэгтэй.</p>	<p>Тус Улсын Сонгуулийн тухай хуулийн 22-р бүлгээр сонгуулийн тухай хууль тогтоомж зөрчигчдэд хүлээлгэх хариуцлагыг нарийвчлан тогтоосон боловч нэр дэвшигч нэрсийн жагсаалтаас хасатдсанаас үүдэн хасатдсан нэр дэвшигчид захиргааны болон эрүүгийн ямар нэг хариуцлага хүлээлгэх тухай заалт тусгаагүй байна.</p>
<p>6</p>	<p>Казахстан</p> <p>Сонгуулийн тухай хууль</p> <p>Эх сурвалж: Қазақстан</p>	<p>Энэхүү хуулийн 50-р зүйлийн 50.4 дэх хэсэгт “Нэр дэвшигч болон улс төрийн нам энэ хуулийг зөрчсөн тохиолдолд сануулах ба дахин зөрчил гаргасан тохиолдолд нэр дэвшигч болон намын нэрийн жагсаалтыг бүртгэх тухай шийдвэрийг хүчингүй болгох үндэслэл болно” гэж заасан. Ерөнхийлөгч, Сенатын гишүүн, Парламентын гишүүний сонгуульд нэр дэвшигч нь нэр дэвшигчийн нэрийн жагсаалтад бүртгүүлсэн өдрөөс хойш санал өгөх өдрөөс 2 хоногийн өмнө Сонгуулийн төв байгууллагад хүсэлт гаргасны үндсэн дээр нэр дэвшихээс татгалзах</p>	<p>Казахстан Улсын Авлигатай тэмцэх тухай хуульд зааснаар нэр дэвшигч болон түүний эхнэр/нөхөр/ хөрөнгө, орлогын мэдүүлгээ буруу мэдээлсэн нь тогтоодвол нэр дэвшигчийг бүртгэх тухай шийдвэрийг хүчингүй болгоно.</p>

³⁶⁵ Холбооны Сонгуулийн хууль, 49а дугаар зүйл: Зөрчлүүд-Bundeswahlgesetz, §49a Ordnungswidrigkeiten file://BWAhtG.pdf

³⁶⁶ Bundestag-германаар

³⁶⁷ Орон нутгийн сонгуулийн хууль, Баден-Вюрттемберг муж улс-Kommunalwahlgesetz, Land Baden-Württemberg, 01.09.1983 file://Landesrecht BW KomWG Landesnorm Baden-Württemberg _ Kommunalwahlge- setz (KomWG) in der Fassung der Bekanntmachung vom 1. September 1983 _ gultig ab 01.09.1983.htm

³⁶⁸ Эдгээрт судалгааны чиглэлтэй ижил төстэй асуудал баргаарч

³⁶⁹ Ирланд улсын Сонгуулийн тухай хууль <http://www.irishstatutebook.ie/eli/1992/act/23/enacted/en/print.html>

	<p>эрхтэй. Хүндэтгэн үзэх шалтгаангүйгээр нэр дэвшихээс татгалзсан бол Сонгуулийн төв байгууллага улсын төсвийн зардлаар санхүүжүүлсэн холбогдох сонгуулийн зардлын тодорхой хэсгийг нөхөн төлүүлэх эрхтэй. Дараах тохиолдолд Сенатын гишүүний сонгуульд нэр дэвшигч, Парламентын гишүүний сонгуульд намаас нэр дэвшигч болон орон нутгийн хурлын сонгуульд нэр дэвшигчийг бүртгэхээс татгалзах болон бүртгэлээс хасна. Үүнд:</p> <ul style="list-style-type: none"> • Шаардлагатай баримт бичгийг бүрдүүлээгүй; • Нэр дэвшигчид тавигдах хуулийн шаардлагыг хангаагүй; • Сонгуулийн өмнө албан тушаалын байдлаа ашиглаж өөртөө давуу байдал бий болтосон; • Сонгуулийн сурталчилгааг түүнийг нэр дэвшигчээр бүртгэхээс өмнө, эсвэл сонгуулийн өмнөх болон сонгуулийн өдөр явуулсан; • Нэр дэвшигч эсвэл түүний эрх олгосон этгээд нь бусад нэр дэвшигчийн нэр хүндэд халдсан, гутаан доромжилсон худал мэдээлэл тараасан нь шүүхээр тогтоогдсон; • Нэр дэвшигч эсвэл түүний эрх олгосон этгээд сонгогчдын саналыг худалдан авах арга хэрэглэсэн нь шүүхээр тогтоогдсон; • энэ хуульд заасан бусад шалтгаанаар тухайн нэр дэвшигчийг бүртгэхээс татгалзах эсвэл түүнийг бүртгэх тухай шийдвэрийг хүчингүй болгоно. <p>• Захиргааны хариуцлагын тухай хууль</p> <ul style="list-style-type: none"> • Тус хуулиар нэр дэвшигчдэд хүлээлгэх захиргааны хариуцлагыг дараах байдлаар зохицуулсан байна. Үүнд: • Нэр дэвшигч болон намын жагсаалтаа өргөн барьсан нам, мөн түүнчлэн тэдгээрийн эрх олгосон этгээдүүдийн Сонгуулийн тухай хуулийн холбогдох заалтыг зөрчсөн үйлдэл нь нэр дэвшигч болон намын жагсаалтыг бүртгэх тухай шийдвэрийг хүчингүй болгох үндэслэл болно. • Сонгогчдод үнэ төлбөргүй эсвэл хөнгөлөлттэй нөхцөлөөр бараа олгох, үйлчилгээ үзүүлэх, үнэт цаас өгөх, хонжворт сугалаа гаргах, сайн үйлийн аян зохион байгуулах, мөнгө төлөх эсвэл амлах замаар сурталчилгаа явуулсан бол 20 сарын хөдөлмөрийн хөлстэй тэнцэх хэмжээний мөнгөн торгууль оногдуулна.
	<p>Санал авах өдрөөс 2 хоногийн өмнө нэр дэвшигчийг бүртгэх тухай шийдвэрийг хүчингүй болгох эсвэл бүртгэх шийдвэр нь хүчингүй болсон нэр дэвшигчийг дахин бүртгэхийг хориглоно.</p> <p>Эрүүгийн хуульд сонгуулийн тухай хуулийг зөрчигчдөд хүлээлгэх эрүүгийн хариуцлагыг заасан боловч эдгээр зүйлүүдэд нэр дэвшигчдэд хариуцлага хүлээлгэх эрх зүйн зохицуулалт ороогүй байна.</p>

<p>Республикасындағы сайлау туралы-http://adilet.zan.kz/kaz/docs/Z950002464 Әкімшілік құрық бұзушылық туралы-http://adilet.zan.kz/kaz/docs/K1400000235#z118 Қазақстан Республикасының Қылмыстық кодексі-http://adilet.zan.kz/kaz/docs/K1400000226#z150</p>	<ul style="list-style-type: none"> • Бүх шатны сонгуульд эсвэл бусад сонгуулыт албан тушаалд нэр дэвшигч нь сонгуулийн сурталчилгаанд зориулж тэсвөөс хуваарилсан хөрөнгийг зориудаар сурталчилгааны ажилд зарцуулаагүй бол 5 сарын хөдөлмөрийн хөлстэй тэнцэх хэмжээний мөнгөн торгууль оногдуулна. • Сонгуульд нэр дэвшигчийн сонгуулийн сурталчилгааг энэ хуульд заасан журмын дагуу бүрдүүлсэн сонгуулийн зардлын данснаас санхүүжүүлнэ. <p>Сонгуулийн зардлын данс нь тухайн нэр дэвшигчийн өөрийн хөрөнгө, намын хөрөнгө болон хандиваас бүрдэх ба төрийн, орон нутгийн удирдлагын, буяны болон шашны байгууллага, гадаадын хөрөнгө оруулалт бүхий төрийн бус байгууллага, нэр нь тодорхой бус хувь хүн болон хуулийн этгээдээс хандив авахыг хориглоно.</p> <p>Сонгуулийн зардлын дансанд зөвхөн хуулийн хүрээнд төвлөрсөн мөнгийг оруулах ба дансанд орсон хандивын нийт дүнг болон эх үүсвэрийн талаарх мэдээллийг сонгуулийн дүн гарснаас хойш 10 хоногийн дотор хуульд заасны дагуу мэдээлнэ.</p> <p>Сонгуулийн зардлын дээд хэмжээг хуулиар тогтоох ба энэ хэмжээнээс хэтэрсэн мөнгийг зардлын дансанд хүлээж авахгүй ба хандивласан этгээдүүдэд эргүүлэн олгоно.</p> <p>Нэр дэвшигч нэр дэвшигчээс татгалзсан, улс төрийн нам жагсаалтаа эгүүлэн татсан, эсвэл нэр дэвшигч болон намын жагсаалтыг бүртгэсэн тухай шийдвэрийг хүчингүй болгосон тохиолдолд сонгуулийн зардалд төвлөрсөн мөнгийг хандивлагчдад эргүүлэн олгоно.</p> <p>Сонгуулийн хандивын дансаар хийгдэх бүх төрлийн гүйлгээ сонгуулийн өмнөх өдрийн 18.00 цагт хаагдана. Сонгуулийн дүнг зарласнаас хойш 5 хоногийн дотор нэр дэвшигч, нам сонгуулийн зардлын зарцуулалтын талаар тайлагнана. Сонгуулийн зардлын зарцуулагдаагүй үлдсэн хэсгийн 2/3-ыг улсын орлого болгох ба үлдсэн хэсгийг тухайн нэр дэвшигч, намд буцаан олгоно. Дээрх зохицуулалтуудыг зөрчсөн нэр дэвшигч болон намын жагсаалтыг бүртгэх тухай шийдвэрийг хүчингүй болгох ба хэрэв энэхүү зөрчил нь сонгуулийн дараа илэрсэн бол нэр дэвшигчийг Ерөнхийлөгч, Парламентын гишүүн, хурлын депутат, орон нутгийн удирдах байгууллагын гишүүнээр бүртгэх хүртэл тухайн тойрогт явуулсан сонгуулийг хүчингүйд тооцно.</p>
---	--

<p>7</p> <p>Кыргызстан</p> <p>Ерөнхийлөгч болон Парламентын Сонгуулийн тухай хууль</p>	<p>28-р зүйл. Сонгуулийн явцад хориглох үйлдэл</p> <p>3. Сонгууль зарласнаас хойш сонгогчдод авилга, бэлэг болон бусад эд зүйл тараах, тусгай хөнгөлөлт үзүүлэх, нэр дэвшигчийн намын лого бүхий сурталчилгааны материалаас бусад эд зүйлс тараах, хөнгөлөлттэй, эсхүл үнэгүй үйлчилгээ үзүүлэх.</p> <p>9. Нэр дэвшигч, эсхүл улс төрийн нам нь 22-28-р заалтад заасан шаардлагуудыг зөрчсөн тохиолдолд холбогдох сонгуулийн хороо нь нэр дэвшигч, эсхүл намд бичгээр мэдэгдэл гаргана. Дээрх зөрчил удаа дараа давтагдсан тохиолдолд СЕХ нь өөрийн санаачилгаар, эсхүл холбогдох сонгуулийн хорооны зөвлөмжийг үндэслэн нэр дэвшигч, эсхүл нэр дэвшигчдийн жагсаалтын бүртгэлийг хүчингүй болгох шийдвэрийг гаргах эрхтэй байна.</p> <p>38-р зүйл. Дахин сонгууль</p> <p>2. Дахин сонгууль явуулах тохиолдолд, сонгуулийг хүчингүй болгох үндэслэлийг өөрийн үйлдлээр бий болгосон нэр дэвшигчийг дахин нэр дэвшүүлэхгүй.</p> <p>Кыргызстан Улсын хуульд заасны дагуу дараах этгээдүүд эрүүгийн, захиргааны, эсхүл бусад хариуцлагыг хүлээнэ:</p> <p>1. Сонгох, сонгогдох эрхээ хэрэгжүүлэхэд нь хүч хэрэглэх, хууран мэхлэх, аймган сүрдүүлэх, эсхүл бусад байдлаар нөлөөлөх, саналаа нууцаар гаргах боломжийг хязгаарлах буй этгээд, эсхүл нэрийн жагсаалттай танилцахад саад учруулах, сонгосон нэр дэвшигчийн төлөө саналаа өгөхөд нь саад учруулж буй этгээд болон гарын үсэг хуурамчаар үйлдсэн, эсхүл сонгогчдыг саналыг худалдан авч буй этгээд.</p>	<p>Бүгд Найрамдах Кыргызстан Улсын Ерөнхийлөгч болон Жогорку Кенеш / Парламент/-ийн Сонгуулийн тухай хууль /КОНСТИТУЦИОННЫЙ ЗАКОН КЫРГЫЗСКОЙ РЕСПУБЛИКИ О выборах Президента Кыргызской Республики и депутатов Жогорку Кенеша Кыргызской Республики/ http://girs.gov.kg/ru/articles/election_2015/166-konstitutsionnyy-zakon-kr-o-vyborakh-priezidenta-/</p>
<p>8</p> <p>Латви</p> <p>Сонгуулийн тухай хууль</p> <p>Эх сурвалж: https://www.cvk.lv/pub/public/28126.html</p>	<p>Сонгуулийн тухай хууль, 2010</p> <p>13-р зүйл: (II) Сонгуулийн Төв Хороо нэр дэвшигчдийн нэрсийн жагсаалтыг хүчингүй болгох ба нэмэлт өөрчлөлт хийж болно.</p> <p>1) Дараах тохиолдолд нэр дэвшигчийг нэрсийн жагсаалтаас хасна: а) Сеймийн сонгуульд нэр дэвших эрхгүй нэр дэвшигч; б) Энэ хуулийн 6 дугаар зүйлд заасны дагуу төрийн албанд ажиллаж буй нэр дэвшигч төрийн албанаас чөлөөлөгдөөгүй бол; в) нэг нэр дэвшигч өөр өөр нэрээр нэр дэвшигчийн нэрсийн жагсаалтад орсон эсхүл нэг нэр дэвшигч нэг нэрээр хоёр өөр тойргийн нэрсийн жагсаалтад орсон бол;</p>	<p>Литва Улсын Сонгуулийн тухай хуульд нэр дэвшигчийг нэрсийн жагсаалтаас хасах үндэслэлийг тодорхой заасан бөгөөд нэрсийн жагсаалтаас хасагдсаны улмаас дахин сонгууль болсон бол тухайн нэр дэвшигчид төрийн албанд ажиллах болон сонгох эрхийг хязгаарлах тухай заалт байхгүй байна.</p>

		<p>г) нэр дэвшигч нас барсан бол тухайн нэр дэвшигчийг нэрсийн жагсаалтаас хасна.</p> <p>(5) Сонгуулийн Төв Хороо нь нэрсийн жагсаалтыг шинээр хийж чадаагүй тохиолдолд хасатдсан нэр дэвшигчийн талаар сонгогчдод мэдээллэж, нэр дэвшигчийн нэрийг багтаасан саналын хуудсаар сонгууль явуулах бөгөөд саналын хуудсыг тоолохдоо хасатдсан нэр дэвшигчийн нэрийг хасаж тоолно.</p> <p>52 дугаар зүйл: Иргэдийн санал өгөх эрх болон сонгуулийн компаниг ажилд саад болох зорилгоор иргэдэд хээл хахууль өгсөн, сүрдүүлсэн, хүч хэрэглэсэн, залилан мэхэлсэн, түүнчлэн энэ хуулийн 11 дүгээр зүйлд заасан нэр дэвшигчийн хувийн мэдээллийг бусдад санаатайгаар тараасан, олон нийтэд мэдээллэсэн эсхүл сонгуулийн бичиг баримтыг хуурамчаар үйлдсэн, сонгуулийн нууцлалыг зөрчсөн болон бусад байдлаар энэ хуулийг зөрчсөн гэм буруутай этгээдэд хуулийн хариуцлага хүлээлгэнэ.</p>	<p>Орон нутгийн Сонгуулийн тухай хууль 2007 44-р зүйл: Хууль тогтоомж зөрчигчдөд хүлээлгэх хариуцлага Сонгуулийн компаниг ажлыг зохион байгуулах зөвлөл нь бүрэн эрхээ хэрэгжүүлэхдээ хууль дүрэм, журам зөрчих, хуурч мэхлэх, заналхийлэх, хээл хахуульд өртөхөөс урьдчилан сэргийлэх үүргээс гадна нэр дэвшигчийн талаар хуурамч мэдээлэл тараасан үйлдэл, сонгуультай холбоотой баримт бичгийг хуурамчаар үйлдсэн, гэмтээсэн, устгасан, хураан авсан, санал хураалтын нууцлалыг зөрчсөн гэх этгээдэд Лигва Улсын хууль тогтоомжийн дагуу хариуцлага хүлээлгэнэ.</p> <p>Сеймийн Сонгуулийн тухай хууль 2008 11-р зүйл: 3. Сонгуулийн хороо 10 хоногийн дотор Сеймийн сонгуульд нэр дэвшигчдэд зөвшөөрөл олгоно. Хэрэв гишүүн энэ хугацаанд иргэдээс гарын үсэг цуглуулаагүй, хуульд заасан хугацаанд өмнө эрхэлж байсан албан тушаалаасаа чөлөөлөгдөөгүй тохиолдолд Сонгуулийн тухай хуулийг зөрчсөн гэж үзэн Сонгуулийн Хороо Сеймийн гишүүний нэр дэвшигчийг нэрсийн жагсаалтаас хасна.</p> <p>47-р зүйл: Хууль тогтоомж зөрчигчдөд хүлээлгэх хариуцлага Сонгуулийн үр дүнд нөлөөлөх зорилгоор хүч хэрэглэх, сүрдүүлэх, хууран мэхлэх, сонгогчид хээл хахууль өгөх, сонгуулийн компаниг ажлын журам зөрчих, бусад нэр дэвшигчдийн мэдээллийг залилан мэхлэх замаар бусдад тараах, олон нийтэд түгээх, нэр дэвшигчийн</p>	<p>Бүгд Найрамдах Литва Улсын парламентын болон орон нутгийн Сонгуулийн хуулиар хууль зөрчсөн үйлдлүүдийг тодорхойлсон бөгөөд хүлээлгэх хариуцлага нь холбогдох бусад хууль тогтоомжийн дагуу зохицуулахаар заасан байна.</p> <p>Өөрөөр хэлбэл, Сонгуулийн хуульд тодорхой хариуцлагын, төрлийг хуульчлан тогтоогоогүй байна.</p>
<p>9</p>	<p>Литва Орон нутгийн Сонгуулийн тухай хууль 2007 Эх сурвалж: http://www.legislationline.org/documents/action/porcup/id/9070</p> <p>Сеймийн Сонгуулийн тухай хууль Эх сурвалж: http://www.legislationline.org/documents/action/porcup/id/9068</p>			

		сонгогчидтой хийх уулзалтад саад хийх болон бусад байдлаар энэ хуулийг зөрчсөн этгээдэд, түүнчлэн Сонгуулийн Хорооны гишүүн эсхүл аль нэг албан тушаалтан нь сонгуулийн бичиг баримтыг нуун далдалсан, гэмтээсэн, устгасан, хулгайлсан, саналыг буруу тоолсон, саналын нууцлалыг зөрчсөн болон бусад байдлаар энэ хуулийг зөрчсөн бол Бүгд Найрамдах Литва Улсын хууль тогтоомжийн дагуу хариуцлага хүлээлгэнэ. 92-р зүйл: Дахин сонгууль явуулах - Сонгуулийн тойргийн хэд хэдэн тойрогт санал хүчингүйд тооцсоны дараа дахин сонгуулийг явуулна. - Дахин сонгуулийг ерөнхий сонгууль явуулснаас хойш хагас жилээс доошгүй хугацаанд зохион байгуулж болно. - Сонгуулийн Төв Хороо дахин сонгууль явуулах үндэслэл, шаардлагыг харгалзан, хуульд заасан нөхцөлийн дагуу дахин сонгуулийн журмыг ТОГТООНО.	
10	Люксембург	Тус улсын эрх зүйн орчинд уг судалгааны агуулгатай ижил төстэй заалт байхгүй байна.	
11	Мальт Сонгуулийн Ерөнхий хууль http://www.parliament.mt/general_election_act?l=1	12 дугаар бүлгийн: 112-119 дүгээр зүйл Сонгуулийн хууль тогтоомж зөрчсөн болохыг шүүхээс тогтоож, тухайн шүүхийн шийдвэр хуулийн хүчин төгөлдөр болсон, бүх төрлийн арга хэрэглэн бусдын гарын үсгийг дуурайлгаж буюу хуулбарлаж, эсхүл зохиож зурах, санал авах зорилгоор мөнгө, эд хөрөнгө өгөх, аливаа ажил үйлчилгээг төлбөргүй үзүүлэх, сонгогчдын санал худалдан авахад чилээсэн бусад аливаа үйлдэл, үйл ажиллагаа явуулах зэргээр Сонгуулийн хууль тогтоомж зөрчигчдөд 232-1164 хүртэл еврогоор торгох буюу 1-6 сар хүртэл хугацаагаар хорих ялаар шийтгэнэ.	
12	Македон Орон нутгийн сонгуулийн тухай хууль Эх сурвалж: http://www.legislationline.org/documents/action/popup/id/5656	Орон нутгийн Сонгуулийн хууль 11 дүгээр бүлгийн 85-97 дугаар зүйл: Сонгогчдын санал өгөх эрх чөлөөг зөрчиж, сонгуулийн сурталчилгаа болон санал хураалтын үед сонгогчдыг хахуульдах, сонгуулийн баримт бичгийг устгасан Эрүүгийн байцаан шийтгэх хуулийн дагуу шийдвэрлэнэ. Сонгуулийн сурталчилгаа 20 хоногийн өмнө эхлэх бөгөөд сонгуулийн хуулиар зөвшөөрөгдсөн радио өргөн нэвтрүүлгийн зар сурталчилгааны заалт зөрчсөн хэвлэл мэдээллийн хэрэгслийг 48 цагийн дотор тусгай зөвшөөрлийг цуцалж хаах, зар сурталчилгааны хуудас байршуулах, нэр дэвшигчдийн сонгуулийн сурталчилгааны аливаа зүйлд гэмтэл учруулах, эвдэх, сүйтгэсэн, сонгуулийн жагсаал цуглаан нь зохион байгуулахдаа 48 цагийн өмнө мэдэгдэх үүргээ биелүүлээгүй, хуульд заасан хугацаанд санхүүжилтийн тайланг гаргаж чадаагүй бол нам эвслийг 200-300 мянган динараар, нэр дэвшигч болон хувь хүнийг 20-50 мянган динараар тус тус торгоно.	Тус улсын хуульд Сонгуулийн хууль зөрчсөн нэр дэвшигч болон бусад этгээдийг хуульд заасан хувь хэмжээгээр торгохоор хуульчилсан байна. Манай улсын хуулийн 160.5-тай ижил төстэй зохицуулалт байхуй байна.

13	<p>Нидерланд</p> <p>Сонгуулийн тухай хууль</p> <p>Эх сурвалж: http://www.lexedin.nl/wig/legis/nofr/eur/ixwened.htm</p>	<p>4-р Бүлэг</p> <p>§1 Хариуцлага</p> <p>1. Хэн нэгэнд бэлэг болон амлалт өгөх аргаар түүний саналаа өгөх эрхээ хэрэгжүүлэхэд нь нөлөөлөх, саналын хуудас хуурамчаар үйлдэх, сонгогчид хээл хахууль өгсөн тохиолдолд 3-р зэргийн торгуул ногдуулах буюу 6 сар хүртэлх хугацаагаар хорьж болно.</p> <p>2. Бэлэг буюу амлалтын хэлбэрээр сонгогчид хээл хахууль өгөх, 1 дэх хэсэгт заасан мэдэгдэл гаргасан тохиолдолд түүнийг албадан саатуулах болон 3-р зэргийн торгууль ногдуулах, 6 сар хүртэл хугацаагаар хорих ял ногдуулна.</p> <p>3. Бэлэг болон амлалт, хээл хахууль авч, хуурамч сонгуулийн үнэмлэхээр сонгууль өгсөн сонгогчид мөн ижил торгуул ногдуулна.</p>	<p>Тус улсын хуульд Сонгуулийн хууль зөрчсөн нэр дэвшигч болон бусад этгээдийг хуульд заасан хувь хэмжээгээр торгох буюу хорих ял ногдуулахаар хуульчилсан байна. Манай улсын хуулийн 160.5-тай ижил төстэй зохицуулалт байхгүй байна.</p>
14	<p>ОХУ</p> <p>ОХУ-ын Холбооны Хурлын Төрийн Думын депутатуудын Сонгуулийн тухай хууль</p> <p>Эх сурвалж: http://cikrf.ru/law/federal_law/http://pravo.gov.ru/proxy/ips/?docbody=&link_id=0&nd=102171479</p>	<p>56-р зүйл. Нэр дэвшигчдийг нэрийн жагсаалтаас хасах, холбооны нэр дэвшигчдийн жагсаалтыг эгүүлэн татах</p> <p>8. энэ зүйлийн 7-р хэсэгт заасан нөхцөл байдал, бүртгэгдсэн холбооны нэр дэвшигчдийн нэрийн жагсаалт, эсхүл бүртгэгдсэн нэр дэвшигчийг эгүүлэн татах шаардлага үүсээгүй нөхцөлд татсан, эсхүл бүртгэгдсэн нэр дэвшигч нь шаардлага үүсээгүй тохиолдолд өөрөө нэрээ татсан, эсхүл холбооны нэр дэвшигчдийн нэрийн жагсаалтыг шүүхээр, эсхүл холбогдох сонгуулийн хорооноос энэхүү хуулийн 99-р зүйлийн 2 дахь хэсэгт заасныг үндэслэн хүчингүй болгосны улмаас үүссэн бол тухай тойрог дахь бүх сонгуулийн хороо, хэсгийн сонгуулийн зохион байгуулалт, бэлтгэлд зарцуулсан зардлыг тухайн нам, эсхүл нэр дэвшигч нөхөн төлнө.</p> <p>9. Намаас холбооны нэр дэвшигчдийн жагсаалтын эгүүлэн татах шаардлага нь холбооны нэр дэвшигчдийн жагсаалтын 25 хуваас дээш нь нас барсан бол, нэр дэвшигч өөрийн нэрээ татаж, Төрийн Думын сонгуульд цаашид оролцохгүй байх шаардлагад ОХУ-ын Үндсэн хуульд заасан албан тушаалыг хаах болсон, эрх зүйн чадамжгүй нь шүүхээр тогтоогдсон, шүүхээр эрх зүйн чадамжийг нь язгаарласан, түүнчлэн нэр дэвшигч, эсхүл түүний ойрын хамаатан хүнд өвчтэй зэргийг оруулна.</p>	

15	<p>Польш</p> <p>Сонгуулийн тухай хууль, 2011</p> <p>Эх сурвалж: http://www.parliament.am/library/norelectorai%20law/lehastan.pdf</p>	<p>222-р зүйл: Нэрсийн жагсаалтаас хасагдах</p> <p>1. Дүүргийн Сонгуулийн хороо нь нэр дэвшигчийг бүртгэсэн нэрсийн жагсаалтаас хасч болно. УИХ-ын гишүүний албан тушаалд нэр дэвшигчээр сонгогдсон хүн нь нас барсан буюу сонгогдох эрхээ алдсан тохиолдолд зөвшөөрлийг цуцлах мэдэгдэл гаргана.</p> <p>2. Нэр дэвшигчийн нэрсийн жагсаалтаас хасагдсан тойрогт, сонгогдсон депутатуудын тоо бага тохиолдолд комисс томилон шинэ нэр дэвшигчийг нэрсийн жагсаалтад оруулах талаар мэдэгдэнэ. Энэ хуулийн дагуу сонгууль болохоос өмнө 15 хоногийн дотор болох ба энэ хуулийн 210-р зүйлийн 1 дэх хэсэгт хамаарахгүй.</p> <p>3. Нэрсийн жагсаалтаас нас барсан шалтгаанаар хасагдсан нэр дэвшигчийг 2-т заасны дагуу тойргийн депутатын тооноос комиссын шийдвэрийг үндэслэн хасч, нэрсийн жагсаалтыг хүчингүй болгоно.</p> <p>4. Сонгуулийн хороо нь: (энэ хуулийн 101-р зүйлийн 1-3 хэсэгт заасны дагуу) сонгуулийн комиссын нэрсийн жагсаалтыг хүчингүй болгоно.</p> <p>5. Сонгуулийн хууль ёсны төлөөлөгч нь нэр дэвшигчийг нэрсийн жагсаалтаас хассан тухай шийдвэрийг дүүргийн сонгуулийн хороонд нэн даруй мэдээлнэ. Үндэсний Сонгуулийн Хороо нь олон нийтэд мэдээлнэ.</p>	<p>Тус улсын хуульд нэр дэвшигчийг нэрсийн жагсаалтаас хасах үндэслэлийг нарийн тусгасан бөгөөд нэрсийн жагсаалтаас хасагдсанаас үүсэх эрх зүйн үр дагаврыг нарийвчлан тусгаагүй байна.</p> <p>Түүнчлэн тус хуулийн 506 зүйлд хууль зөрчигчдөд хүлээлгэх хармуцлагыг хуульчилсан бөгөөд энэ зүйл торгох шийтгэл ногдуулахаар заасан байна.</p>
	<p>506-р зүйл: Эрүүгийн хариуцлага</p> <p>1) Сонгуулийн хороо нь хандив тусламж авах, сонгуультай холбоотой сангийн хөрөнгөөс хуульд зааснаас бусад зорилгоор зарцуулахгүй байх.</p> <p>2) Сонгуулийн хороо нь хандив ба тэтгэмж тусламжийг авах ба хөрөнгө зарцуулах хуулиар зөвшөөрсний үндсэн дээр зарцуулна.</p> <p>3) Сонгуулийн дууссаны дараа сонгуулийн хороо нь хандив хөрөнгө авч болохгүй.</p> <p>4) Санхүүгийн тайлангийн өдрөөс эхлэн сонгуулийн хороо мөнгө зарцуулах эрх үүснэ.</p> <p>5) Сонгуулийн хороод нь сонгуулийн зардлын хөрөнгө зарцуулалтын хязгаарыг тогтоосон байна.</p> <p>6) Польшийн үндэсний байгууллагуудаас бүрдүүлсэн бусад эх үүсвэр, нутаг дэвсгэр дээр оршин суугаа байгууллагуудын хандив зэргийг сонгуулийн хороонд шилжүүлнэ.</p> <p>7) Улс төрийн нам, эвсэл хороо, улс төрийн сонгуулийн сан, бусад нам улс төрийн сонгуулийн хороод хандиваас сонгуулийн санхүүжилтийг бүрдүүлж, эвслийн сонгуулийн хороог байгуулна.</p> <p>8) Польш улсын иргэн биш, Польшийн нутаг дэвсгэр дээр албан ёсны, байнгын оршин суугч иргэд сонгуулийн хорооны үүрэг, үйл ажиллагааг багасгана. Энэ шалтгаанаар тус бүр 1000-100000 (PLN) злотын торгууль ногдуулна.</p>		

<p>16</p>	<p>Словени</p> <p>Үндэсний Ассемблейн Сонгуулийн тухай хууль.</p> <p>Эх сурвалж: http://www.legislatonline.org/documents/action/porcip/id/3825</p> <p>Орон нутгийн Сонгуулийн тухай хууль</p> <p>Эх сурвалж: http://unpan1.un.org/intradoc/groups/public/documents/JN/TC/UNPAN015733.pdf</p>	<p>1. Үндэсний Ассемблейн Сонгуулийн тухай хууль 11 бүлэг: Тусгай болон дахин сонгууль</p> <p>99 дүгээр зүйл: “Сонгуулийн өдөр” гэж тодорхойлогдсон өдөр санал хураалт хувь хүний байранд, эсвэл тойрогтоо явагдаагүй бол Тусгай сонгууль явуулна. Тусгай сонгуулийг тойргийн сонгуулийн хорооноос явуулна. Тусгай сонгуулийг энэ хуульд заасан ерөнхий сонгуулийн дэгээр зохион байгуулах бөгөөд тусгай сонгуулийг ерөнхий сонгуулаас хойш 30 хоногийн явуулна.</p> <p>100 дугаар зүйл: Эрх бүхий Сонгуулийн хороо нь санал авах байран дахь санал хураалт хууль бусаар явагдаж сонгуулийн үр дүнд нөлөөлөө гэж үзвэл санал хураалтыг хүчингүй болгож дахин сонгууль явуулах шийдвэр гаргана.</p> <p>102 дугаар зүйл: Дахин сонгуулийн энэ хуульд заасан журмын дагуу явуулна.</p> <p>Дахин сонгуулийг үлдсэн нэр дэвшигчдийн нэрсийн жагсаалтад суурилан явуулахаар бол 15 хоногийн дотор явуулна.</p> <p>Хэрэв дахин сонгууль шинэ нэр дэвшигчдийн нэрсийн жагсаалтаар явагдах бол Сонгуулийн Өдөр-өөс хойш 2 сарын дотор дахин сонгууль явуулна.</p> <p>12 бүлэг: Хариуцлага</p> <p>110 дугаар зүйл: Доорх гэмт үйлдлийг үйлдсэн бол хамгийн багадаа 20,000 СИТ-ээр (СИТ) торгоно:</p> <ol style="list-style-type: none"> 1. Сонгуулийн компани ажлыг Сонгуулийн өдрөөс хамгийн багадаа 24 цагийн өмнө дуустах ёстой гэсэн энэ хуулийн 5 дугаар заалтыг зөрчсөн бол, 2. Сонгуулийн өдөр санал авах байранд сонгуулийн бүр төрлийн компани ажлыг хориглох тухай энэ хуулийн 65 дугаар заалтыг зөрчсөн бол; 3. Сонгогч саналаа өгсний дараа санал авах байранд байх саналын хайрцагт саналын хуудсыг хийнэ гэсэн энэ хуулийн 75 дугаар заалтыг зөрчсөн бол; 4. Санал авах байранд үймээн дэгдээсэн бол; <p>Дараах үйлдэл нь гэмт хэргийн шинжтэй бол хамгийн багадаа 40.000 СИТ (СИТ)-ээр торгох, эсхүл 30 хоног хорих ялаар шийтгэнэ.</p> <ol style="list-style-type: none"> 1. Энэ хуулийн 78 дугаар зүйлд заасны дагуу санал авах байранд зэвсэглэн ирсэн эсхүл аюултай хэрэгсэл ашиглан санал авах байранд хүчээр дайран орсон бол; 2. Сонгуулийн Хорооны даргын зөвшөөрөлгүйгээр санал авах байранд хүчээр дайран орохоор зэвсэгт хүчинд захиалга өгсөн бол дээрх ялаар шийтгүүлнэ. 	<p>Словенийн Парламентын Сонгуулийн тухай хуулийн 11 дүгээр бүлэг тусгай болон дахин сонгууль явуулах үндэслэл, 12 дугаар бүлэг хууль зөрчигчдэд хүлээлгэх хариуцлагын зохицуулалтыг хуульчилсан боловч Нэр дэвшигчдийг нэрсийн жагсаалтаас хасах, түүнээс үүсэх үр дагавар, тэр дундаа Нэр дэвшигчдийн нэрийн жагсаалтаас хасагдсаны улмаас дахин сонгууль явагдсан бол хасагдсан нэр дэвшигч тодорхой хугацаанд сонгуульд нэр дэвших болон төрийн албанд томилогдох, сонгогдох эрхээ алдах хуулийн зохицуулалт байхгүй байна.</p> <p>- Орон нутгийн Сонгуулийн тухай хуулийн 12 дугаар бүлэгт нэмэлт болон дахин сонгууль явуулах үндэслэлийг хуульчлан тогтоосон байна. Ингэхдээ сонгуулийн ирц хүрээгүй тохиолдолд нэмэлт сонгууль, сонгуулийн үр дүнд хууль бусаар нөлөөлсөн бол дахин сонгууль явуулахаар заажээ. Дахин сонгууль явуулахад хүргэсэн нэр дэвшигч нь сонгогдсон бол түүнийг сонгуулийн хорооноос эргүүлэн татаж, санал хураалтын үр дүнг хүчингүйд тооцно гэснээс өөр хариуцлагын заалт тус хуульд тусгагдаагүй байна.</p>
-----------	---	--	--

17	<p>Турк</p> <p>Сонгуулийн үндсэн зохицуулалтууд болон сонгогчдын нэрсийн жагсаалтын тухай хууль</p>	<p>2. Орон нутгийн Сонгуулийн тухай хууль</p> <p>12 дугаар бүлэг: Нэмэлт болон дахин сонгууль</p> <p>93 дүгээр зүйл: Хэрэв орон нутгийн сонгуулийн хороо нь сонгуулийн үр дүнд хууль бусаар нөлөөлсөн үйлдлийг тогтоосон бол санал хураалтын үр дүнг хүчингүйд тооцож дахин сонгууль явуулах шийдвэр гаргаснаар дахин сонгууль явуулна.</p> <p>Сонгуулийн үндсэн зохицуулалтууд болон сонгогчдын нэрсийн жагсаалтын тухай хууль</p> <p>Нэр дэвшигчийг эсэргүүцэх, түүнийг шийдвэрлэх</p> <p>125-р зүйл: Сонгуулийн тусгай хуульд нь харшлахаар нөхцөл байдал байхгүй боловч нэр дэвшигчийг урьдчилсан байдлаар зарласнаас хойш хоёр хоногийн дотор нэр дэвшигчид тавигдах хуулийн шаардлагыг хангаагүй гэсэн үндэслэлээр нэр дэвшигчийн талаар эсэргүүцэл гаргаж болно.</p> <p>Улс төрийн аль нэг намын жагсаалтад орсон нэр дэвшигчийг тодруулах явцад тухайн намын дүрэмд заасныг зөрчсөн гэх үндэслэлээр зөвхөн тухайн намын гишүүн эсэргүүцэл гаргана.</p> <p>Эсэргүүцлийг тухайн шатны сонгуулийг зохицуулсан хуульд заасан сонгуулийн байгууллагад гаргах ба эцсийн шийдвэрийг сонгуулийн төв байгууллага гаргана.</p> <p>130-р зүйл: Орон нутгийн сонгуулийн байгууллагын гомдлыг хянах ажиллагаанд эсэргүүцэл гаргах</p> <p>Орон нутгийн сонгуулийн байгууллагад дор дурдсан асуудлаар гомдол гаргахаар хуульчилсан байна. Үүнд: Сонгогдох эрхтэй холбоотой эсвэл батламж гардан авсан нэр дэвшигчийг сонгогдоогүй байх талаарх сонгуулийн үр дүнд нөлөөлөхүйц байдал бүхий гомдлыг батламж гардуулснаас хойших гурав дахь өдрийн 17.00 цаг хүртэл орон нутгийн сонгуулийн байгууллагад шууд эсвэл тус байгууллагаар уламжлуулж сонгуулийн төв байгууллагад гаргана.</p> <p>Нэр дэвшигчдийн нэрийн жагсаалтыг баталснаас хойш нэр дэвшигч Турк биш, хуульд заасан насанд хүрээгүй, уншиж бичих чадваргүй, сонгогдох эрхийг нь хязгаарлах ял шийтгэлтэй гэх үндэслэлээс бусад шалтгаанаар нэр дэвшигчийн талаар эсэргүүцэл гаргах боломжгүй ба энэхүү заалтыг зөрчсөн эсэргүүцэл, гомдлыг хүлээж авахгүй гэж заасан.</p>	<p>Турк Улсын Сонгуулийн тухай хуулиудын эдгээр зохицуулалтуудаас үзэхэд Монгол Улсын Сонгуулийн тухай хуулийн 160 дугаар зүйлийн 160.5 дахь хэсэгт заасан нэр дэвшигчдийн нэрийн жагсаалтаас хасагдсаны улмаас нэр дэвшигчид хүлээлтэй хариуцлагатай ижил төсөөтэй нэр дэвшигчийн тодорхой хугацаагаар төрийн албанд орж ажиллах болон сонгогдох эрхийг нь хязгаарласан, сонгуулийн үйл ажиллагаатай холбогдолтой зардал нөхөн төлөхтэй холбоотой хариуцлагын санцр болон нэр дэвшигчдийг нэрийн жагсаалтаас хасах талаар нэрийн зохицуулсан заалт эдгээр хуулиудад байхгүй бөгөөд нэр дэвшигчийн талаар хуульд заасан үндэслэлээр гомдол /эсэргүүцэл/ гаргасан тохиолдолд сонгуулийн эрх бүхий байгууллага нэр дэвшигчдийн (урьдчилсан) нэрийн жагсаалтаас хасах тухай асуудлыг нэрийн жагсаалтыг баталж, бүх нийтэд албан ёсоор мэдээлэхээс өмнө эцэслэн шийдвэрлэдэг байна.</p>
----	--	--	---

	<p>Тус хуулийн 7 дугаар бүлэгт сонгуулийн зөрчил ба хариуцлагын талаарх зохицуулалтууд орсон. Үүнд:</p> <p>Сонгуулийн сурталчилгаатай холбоотой зөрчил</p> <p>149-р зүйл : Энэхүү хуулийн 51-р зүйлд заасан бүрэлдэхүүн бүрэлдээгүй хуралд үг хэлсэн хэнийг ч 3-6 сар хүртэлх хугацаагаар хорих ба 3.000-15.000 хүртэлх Турк лирагаар торгох,</p> <p>151-р зүйл: Санал авах өдрөөс өмнөх өдрийн 18.00 цагаас хойш эсвэл тухайн өдөр олон нийтийн газар сонгуулийн сурталчилгаа хийсэн, хэвлэл мэдээллийн хэрэгслээр сурталчилгааны зорилгоор мэдээлэл хийсэн эсвэл ямар ч арга хэрэгслээр сонгууль хэвийн явагдах нөхцлийг алдагдуулсан, сонгогч саналаа аливаа нөлөөллөөс ангид, чөлөөтэй өгөхөд нөлөөлөхүйц сурталчилгаа хийсэн хэнийг ч 3-6 сар хүртэл хорих, 15.000-75.000 Турк лирагаар торгох,</p> <p>152-р зүйл: Нэр дэвшигч өөртөө санал өгүүлэх эсвэл бусдад санал өгүүлэхгүй байх зорилгоор нэг эсвэл хэд хэдэн сонгогчийн ашиг сонирхолд нийцсэн эдийн болон эдийн бус зүйл эсвэл ажил, үйлчилгээ санал болгох, амлах эсвэл өгсөн бол 1-3 жил хорих ял оногдуулах, сонгогчийг аялал зугаалгад явуулах, хоол ундаар дайлах болон тээврийн зардал эсвэл үйлчилгээ нь энэхүү заалтад мөн адил хамаарах ба энэхүү заалт нь сонгогчид нэгэн адил хамаарах бөгөөд дээрх үйлдлийг ямар нэгэн хүч хэрэглэн үйлдсэн бол ялыг нэг дахин нэмэгдүүлж оногдуулах,</p> <p>153-р зүйл: Дээрх зорилгоор сонгогчдыг цуглуулсан, эсвэл нэг газраас нөгөө газар луу сонгогчдыг саналаа өгөхөөр явахад саад учруулсан этгээдийг 1-4 жил хүртэл хорих,</p> <p>154-р зүйл: Тусгай хуулийн дагуу сонгуульд нэр дэвших шаардлагыг зөрчиж нэрээ дэвшүүлсэн төрийн албан хаагч, шүүгч, мөн түүнчлэн сонгуульд нэр дэвшүүлэхийн тулд цэргийн албанаас чөлөөлөгдөхөөр хүсэлтээ гаргаж, хүсэлт нь хүлээн зөвшөөрөгдсөн боловч ямар нэгэн шалтгаанаар цэргийн албанаас чөлөөлөгдөлгүйгээр эсвэл дүрэмт хувцастайгаа сонгуулийн сурталчилгаа хийсэн цэргийн албан хаагчдыг 2.500-10.000 Турк лирагаар торгоно гэж тус тус хуульчилсан.</p> <p>Парламентын гишүүний Сонгуулийн тухай хууль</p> <p>25-р зүйл: Нэр дэвшигчдийн нэрийн жагсаалтыг баталснаас санал татгалзах эрх нь нээлттэй байна.</p> <p>Орон нутгийн хурлын гишүүдийн сонгуулийн тухай хууль болон ахмадын хурлын гишүүдийн сонгуулийн тухай хууль</p>
--	--

		<p>Энэ хуулийн 15-р зүйлд эрх бүхий сонгуулийн байгууллага нь тухайн тойрогт нэр дэвшигчдийн материалыг шалгасны эцэст энэ хуульд заасан нэр дэвшигчид тавигдах шаардлагыг хангаагүй эсвэл зөрчил илэрсэн бол энэ талаар нэр дэвшигчдийн нэрийн жагсаалтыг урьдчилсан байдлаар зарласнаас хойш 2 хоногийн дотор тухайн нэр дэвшигчид эсвэл түүний харьяалах намд мэдэгдэх, тухайн нэр дэвшигч эсвэл түүний харьяалах нам 2 хоногийн дотор дээд шатны сонгуулийн байгууллагад энэ талаар гомдол гаргах, дээд шатны сонгуулийн байгууллага нь 2 хоногийн дотор эцсийн шийдвэр гаргахаар заасан ба гомдол нь үндэслэлгүй болсон бие даан нэр дэвшигч сонгуульд нэр дэвших эрхээ алдах бөгөөд харин улс төрийн нам хуульд зааснаар өөр хүний нэрийг дэвшүүлэхээр заасан байна.</p> <p>Хуулийн 16-р зүйлд нэр дэвшигчдийн нэрийн жагсаалтыг баталснаас хойш сонгуулийн хэсэг бүх нэр дэвшигчдийн нэрийг санал өгөх өгөх өдрөөс өмнөх 20 дахь өдөр нийтэд мэдээллэх ба нэрийн жагсаалтыг мэдээлснээс хойш нэр дэвшихээс татгалзах асуудлыг сонгууль явуулж дуусах хүртэл авч хэлэлцэхгүй. Харин нэр дэвшихээс татгалзах тухай хүсэлт гаргасан нэр дэвшигч сонгогдсон тохиолдолд нэр дэвшихээс татгалзсан тухай хүсэлт нь хүчин төгөлдөрт тооцогдох ба дараагийн хамгийн олон санал авсан нэр дэвшигч сонгогдсонд тооцогдоно гэж заасан.</p>	<p>Сонгуулийн тухай хуулиар Парламент, Ерөнхийлөгч, Орон нутаг, Европын парламент зэрэг сонгуулиудыг зохион явуулах харилцааг зохицуулж байна.</p> <p>186-р зүйл. Сонгуулийн гэмт хэрэг</p> <p>Сонгуулийн луйвар, сонгуулийн авлига, хуурамч санал хураалт болон сонгуулийн үр дүнг гажуудуулах гэмт хэрэгт Эрүүгийн хуулийн 4-р бүлгийн 1-4 заалтыг дагаж мөрдөнө.</p>	<p>Тус улсын хуульд зааснаар сонгуулийн үр дүнд сөргөөр нөлөөлөх санаатай үйлдэл нь гэмт хэргийн шинжтэй бол эрүүгийн хуулиар ял шийтгэх бөгөөд манай улсын хуулийн 160.5-тай ижил төсөөтэй заалт байхгүй байна.</p>
19	<p>Финланд Сонгуулийн тухай хууль Эх сурвалж: http://www.legislationline.org/topics/country/32/topic/6</p> <p>БНХАУ Ард Түмний Үндэсний Их хурал болон Орон нутгийн ард түмний хурлын хууль</p>	<p>Ард Түмний Үндэсний Их хурал болон Орон нутгийн ард түмний хурлын Сонгуулийн тухай хууль</p> <p>10-р бүлэг: Сонгуулийн хуулийг зөрчсөн, сонгуулийг саатуулсан тохиолдолд хүлээлгэх харуцлага</p> <p>52 дугаар зүйл: Сонгогч болон нэр дэвшигчдийн сонгох сонгогдох эрхийг хамгаалах, бүрэн эдлүүлэх үүднээс дараах үйлдлийг хийсэн этгээдэд захиргааны харуцлага хүлээлгэх ба хэрэв тус үйлдэл нь гэмт хэрэг болох нь тогтоогдвол эрүүгийн хуулийн дагуу ял шийтгэнэ.</p>	<p>БНХАУ-ын парламентын болон орон нутгийн Сонгуулийн тухай хуулийн 10 бүлэгт Сонгуулийн тухай хуулийн холбогдох заалтуудыг зөрчсөн нэр дэвшигчийн сонгуулийн үр дүнг хүчингүй болгож, төлөөлөгчөөр сонгогдсон бол эргүүлэн татах зохицуулалттай бөгөөд Монгол улсын нэгэн адил төрийн албанд ажиллах болон сонгогдох эрхийг тодорхой хугацаагаар хаасан зохицуулалт үгүй байна.</p>	

	<p>Эх сурвалж: http://www.china.org.cn/china/LegislationsForm2001-2010/2011-02/11/content_21898708.htm</p>	<p>1. Нэр дэвшигч сонгогчийн сонголтод нөлөөлөх зорилгоор авилга, хээл хахууль өгсөн, өгөхөөр завдсан бол; 2. Сүрдүүлэг, залилан, хүч хэрэглэх гэх мэт бусад хууль бус арга замаар сонгогчийн эрхэнд халдсан бол; 3. Нэр дэвшигчэд шаардагдах бичиг баримтыг хуурамчаар үйлдсэн, сонгуулийн дүнг, тооллого зэргийг будлиантуулсан гэх мэт хууль бус үйлдэл хийсэн бол; 4. Энэ мэт хууль бус үйлдлүүдийг нь мэдэгдсэн, ялласан эсхүл тухайн нэр дэвшигчийн нэрийг буцаан татахыг шаардсан хүнийг дарласан, өс хонзон авсан бол</p> <p>эдгээр үйлдлийг хийсэн улсын аливаа албан тушаалтан нь хуулийн дагуу захиргааны харилцлага үүрэх бөгөөд дээрх үйлдлийг хийж сонгогдсон аливаа төлөөлөгч, нэр дэвшигчийн сонгуулийн үр дүнг хүчингүйд тооцож, буцаан татна.</p>	
<p>20</p> <p>Чех</p> <p>Бүгд найрамдах Чех Улсын Парламентын Сонгуулийн хууль. ³⁶⁰Акт № 247, 1995.09.27</p>	<p>36. Төлөөлөгчдийн танхимын гишүүнд нэр дэвшигч нэрээ татах үндэслэл</p> <p>1. Нэр дэвшигч нь сонгууль эхлэхээс өмнө нэр дэвшигчээс нэрээ татах хүсэлтээ бичгээр өгнө. Уг албан бичгийг 2 хувь үйлдэж Сонгуулийн хорооны дарга болон Сонгуулийн төв зөвлөлд хүргүүлнэ. Сонгуулийн хорооны дарга болон Сонгуулийн төв зөвлөл нь сонгууль эхлэхээс 48 цагийн өмнө нэн даруй цааш нь мэдэгдэж олон нийтэд мэдээллэх ажлыг зохион байгуулна.</p> <p>2. Нэрээ татсан нэр дэвшигчийн мэдээллийг эргүүлэн татсан нэр дэвшигчдийн жагсаалтад бүртгэн авах боловч нэр дэвшигчдийн нэрсийн жагсаалтаас хасахгүй нэр болон мэдээлэл нь хэвээр байна.</p> <p>66. Сенатын танхимын гишүүнд нэр дэвшигч нэрээ татах үндэслэл</p> <p>1.Нэр дэвшигч нь сонгууль эхлэхээс өмнө нэр дэвшигчээс нэрээ татах хүсэлтээ бичгээр өгнө. Уг албан бичгийг 2 хувь үйлдэж Сонгуулийн хорооны дарга болон Сонгуулийн төв зөвлөлд хүргүүлнэ. Сонгуулийн хорооны дарга болон Сонгуулийн төв зөвлөл нь сонгууль эхлэхээс 48 цагийн өмнө нэн даруй цааш нь мэдэгдэж олон нийтэд мэдээллэх ажлыг зохион байгуулна.</p> <p>2.Саналын хуудас хэвлэгдсэний дараа нэр дэвшигч нэрээ татсан бол нэр дэвшигчид өгсөн саналын дүнг тооцохгүй.</p>	<p>Бүгд найрамдах Чех улсын Парламентын сонгуулийн хууль нь төлөөлөгчдийн танхимын гишүүн болон Сенатын танхимын гишүүдийг сонгох уйл ажиллагааг зохицуулсан хууль бөгөөд уг хуульд нэр дэвшигч нэрээ татсанаас үүдэн захиргааны болон эрүүгийн ямар нэг харилцлага хүлээлгэх тухай заалт тусгаагүй байна.</p>	

³⁶⁰ Бүгд найрамдах Чех улсын Парламентын тухай хууль <http://www.legislationline.org/documents/action/popup/id/5771>

21	<p>Швейцар</p> <p>https://www.vimentis.ch/d/publikation/435/Wahlsystem+der+Schweiz.html</p>	<p>Тус улсын парламентыг Холбооны хурал гэх бөгөөд 2 танхимаас бүрдэнэ. Дээд танхим буюу Үндэсний зөвлөл нь 200 гишүүнтэй. Доод танхимыг нь Төрийн зөвлөл гэх бөгөөд 26 мужийг төлөөлсөн 46 гишүүнтэй. Үндэсний зөвлөлийн ерөнхийлөгч нь Холбооны хурлыг удирдана.³⁶¹ Үндэсний зөвлөлийн гишүүний тоог 26 мужийн оршин суугчдын тоонд харгалзуулан хуваарилах бөгөөд хувь тэнцүүлэх аргаар сонгоно. Сонгогч нь намын нэр дэвшигчдийн жагсаалтыг өөрчлөх боломжтой байдаг. Төрийн зөвлөлийн гишүүнийг олонхын аргаар сонгоно. Ингэхдээ нэр дэвшигчдийн жагсаалт гэж гарахгүй, харин санал авах хоосон хуудсанд сонгогч нь санал өгөх хүнийхээ нэрийг бичнэ. Сонгууль нь 2 үе шаттай. Эхний шатанд нэр дэвшигч үнэмлэхүй олонх буюу 50%+1 санал авч байж ялна. Харин 2 дугаар шатанд харьцангуй олонх буюу бусдаас хамгийн олон санал авахад хангалттай.</p>	<p>Швейцарын улстөрийн системийн хамгийн доод буюу 3 дахь түвшинд Суурингийн зөвлөлийг сонгодог. Цөөн хүнтэй сууринд олонхын аргыг хэрэглэдэг бол олон оршин суугчтай сууринд хувь тэнцүүлэх аргаар сонгууль явуулдаг. Жижиг суурингуудад хүн ам цөөн учраас Суурингуудын зөвлөлд хүн сонгоход бэрхшээл нилээн тулгардаг. Өөрөөр зөвшөөрөөгүй байтал сонгогдох тохиолдол элбэг. Сонгогдсоны дараа сонгуультай албыг хашихаас татгалзал ихэнх тохиолдолд мөнгөн торгууль оногдуулдаг.</p> <p>Тус улсын эрхзүйн орчинд уг судалгааны агуулгатай ижил төстэй заалт үгүй байна.</p>
22	<p>Эстон</p> <p>Рийгокугийн (парламент) Сонгуулийн тухай хууль</p> <p>Эх сурвалж: http://www.yyk.ee/general-info/legal-acts/</p>	<p>32 дугаар зүйл: <i>Нэр дэвшигчид бүртгэх</i></p> <p>(3) Хэрэв энэ хуулийн 31.б.-д заасны дагуу бие даагч эсвэл улс төрийн нам нь нэр дэвшигчээ бүртгүүлээгүй бол Үндэсний Сонгуулийн Хороо тухайн нэр дэвшигчийг бүртгэхгүй:</p> <p>1) улс төрийн намаас нэр дэвшигчийн бүрдүүлэх бичиг баримтууд нь энэ хуулийн 30 дугаар зүйлийн 1, 2, 3 эсхүл 4 дэх заалтыг зөрчсөн, бүрдэл хангаагүй, алдаатай, стандарт форматад нийцээгүй бол;</p> <p>2) нэр дэвшигч болон нэр дэвшигчийн бүрдүүлсэн бичиг баримт нь алдаатай, стандарт форматад нийцээгүй;</p> <p>3) Нэр дэвшигч нь уг хуулийн 4 дүгээр зүйлийн 4, 6 дугаар заалт ба 29 дугаар зүйлийн 5 дахь заалтуудад заасан шаардлагуудыг хангаагүй бол Үндэсний Сонгуулийн Хороо тухайн нэр дэвшигчийг бүртгэхгүй.</p>	<p>Эстон Улсын парламентын Сонгуулийн тухай хуулийн 12¹ бүлэгт Хариуцлагын тухай зохицуулсан бөгөөд дараах гурван төрлийн хууль зөрчсөн үйлдэлд хариуцлага хүлээлгэхээр заасан байна. Үүнд:</p> <p>1.Буруу мэдээ, материал өгсөнтэй холбогдуулан гаргасан Үндэсний Сонгуулийн Хорооны шийдвэрийг биелүүлээгүй бол;</p> <p>2.Сурталчилгааны зөвшөөрөгдсөн хязгаарыг зөрчсөн бол;</p> <p>3.Санал авах байрнаас саналын хуудсыг авч гарсан бол энэ хуульд заасан хэмжээгээр торгох ба дээрх үйлдлүүд нь гэмт хэргийн шинжтэй бол эрүүгийн хуулийн дагуу хянан шийдвэрлэхээр заасан байна.</p> <p>Харин 32.5-ийн дагуу нэрсийг жагсаалтаас хасагдсан нэр дэвшигчид захиргааны болон эрүүгийн ямар нэг харуцлага хүлээлгэх тухай заалт байхгүй байна.</p>

³⁶¹ Швейцарын сонгуулийн систем <https://www.vimentis.ch/d/publikation/435/Wahlsystem+der+Schweiz.html>

АШИГЛАСАН МАТЕРИАЛ:

Болгар:

- Сонгуулийн хууль 2013, <http://www.legislationline.org/topics/country/39/topic/6->

Ирланд:

- Сонгуулийн тухай хууль, <http://www.irishstatutebook.ie/eli/1992/act/23/enacted/en/print.html>

Финланд:

- Сонгуулийн тухай хууль /Election Act 1998/, <http://www.finlex.fi/en/laki/kaannokset/1998/en19980714.pdf>, <http://www.legislationline.org/topics/country/32/topic/6>

Кыргызстан:

- Бүгд Найрамдах Кыргызстан Улсын Ерөнхийлөгч болон Жогорку Кенеш /Парламент/-ийн сонгуулийн тухай хууль /КОНСТИТУЦИОННЫЙ ЗАКОН КЫРГЫЗСКОЙ РЕСПУБЛИКИ О выборах Президента Кыргызской Республики и депутатов Жогорку Кенеша Кыргызской Республики/ http://grs.gov.kg/ru/articles/election_2015/166-konstitutsionnyi-zakon-kr-o-vyborakh-priezidenta-/

Македон:

- Орон нутгийн сонгуулийн тухай хууль, <http://www.legislationline.org/documents/action/popup/id/5656>

Латви:

- Сонгуулийн тухай хууль- <https://www.cvk.lv/pub/public/28126.html>

Литва:

- Орон нутгийн сонгуулийн тухай хууль 2007, <http://www.legislationline.org/documents/action/popup/id/9070>
- Сеймийн сонгуулийн тухай хууль, <http://www.legislationline.org/documents/action/popup/id/9068>

Нидерланд:

- Сонгуулийн тухай хууль, <http://www.lexadin.nl/wlg/legis/nofr/eur/lxwened.htm>

ОХУ:

- ОХУ-ын Холбооны Хурлын Төрийн Думын депутатуудын сонгуулийн тухай хууль/РОССИЙСКАЯ ФЕДЕРАЦИЯ ФЕДЕРАЛЬНЫЙ ЗАКОН "О выборах депутатов Государственной Думы Федерального Собрания Российской Федерации"/ 2014, http://cikrf.ru/law/federal_law/ http://pravo.gov.ru/proxy/ips/?docbody=&link_id=0&nd=102171479

Польш:

- Сонгуулийн тухай хууль 2011, <http://www.parliament.am/library/norelectoral%20law/lehastan.pdf>

Словени:

- Үндэсний Ассемблейн сонгуулийн тухай хууль, <http://www.legislationline.org/documents/action/popup/id/3825>
- Орон нутгийн сонгуулийн тухай хууль, <http://unpan1.un.org/intradoc/groups/public/documents/UNTC/UNPAN015733.pdf>

Турк:

- Milletvekili seçimi kanunu - <http://www.mevzuat.gov.tr/mevzuatmetin/1.5.2839.pdf>
- Mahalli İdareler İle mahalle muhtarlıkları ve İhtiyar heyetleri seçimi hakkında kanun - www.mevzuat.gov.tr/mevzuatmetin/1.5.2972.doc
- Seçim suzlari ye cezalari - <http://www.abchukuk.com/secimhukuku/secim-suclari.html>
- Seçimlerin temel hükümleri ye sezmen kыtkleri hakkında kanun - <http://www.anayasa.gen.tr/298sk.htm>
- Mevzuatlar-http://www.ysk.gov.tr/ysk/faces/Mevzuatlar?_adf.ctrl-

state=wckfz2rgt_31&_afrLoop=835761095061412&_afrWindowMode=0&_afrWindowId=wckfz2rgt_28#%40%3F_afrWindowId%3Dwckfz2rgt_28%26_afrLoop%3D835761095061412%26_afrWindowMode%3D0%26_adf.ctrl-state%3Dk8gmwg9wb_14

БНХАУ:

- Ард Түмний Үндэсний Их хурал болон Орон нутгийн ард түмний хурлын сонгуулийн тухай хууль
http://www.china.org.cn/china/LegislationsForm2001-2010/2011-02/11/content_21898708.htm

Чех:

- Бүгд найрамдах Чех улсын Парламентын сонгуулийн хууль, Бүгд найрамдах Чех Улсын Парламентын тухай хууль, <http://www.legislationline.org/documents/action/popup/id/5771> Акт№ 247, 1995.09.27

Швейцар:

- <https://www.yimentis.ch/d/publikation/435/Wahlssystem+der+Schweiz.html>

Эстон:

- Рийгокугийн (парламент) Сонгуулийн тухай хууль, <http://www.vvk.ee/general-info/legal-acts/>
- Ардчилал ба сонгуулийн туслалцааны олон улсын хүрээлэн, Institute for Democracy and Electoral Assistance Database (IDEA), <http://www.idea.int/db/>

Хавсралт 1

Сонгуулийн хууль тогтоомжийг зөрчигчдөд сонгуулийн болон холбогдох бусад хуулиар хүлээлгэх хариуцлагын талаарх мэдээлэл³⁶²

1. Нэр дэвшигч тодорхой эх үүсвэрүүдээс хандив хүлээж авахыг хориглосон байдал:
 - 1.1. Нэр дэвшигч гадаадын этгээдээс хандив хүлээн авахыг хориглодог эсэх
 - 1.2. Нэр дэвшигч ААН-ээс хандив хүлээн авахыг хориглодог эсэх
 - 1.3. Нэр дэвшигч төрийн болон орон нутгийн оролцоотой хуулийн этгээдээс хандив хүлээн авахыг хориглодог эсэх
 - 1.4. Нэр дэвшигч Үйлдвэрчний эвлэлээс хандив хүлээн авахыг хориглодог эсэх
 - 1.5. Нэр дэвшигч нэргүй хандив хүлээн авахыг хориглодог эсэх
 - 1.6. Бусад төрлийн хандивыг хориглодог эсэх

1.Дараах эх үүсвэрээс хандив хүлээн авахыг хориглодог эсэх	1.1.	1.2.	1.3.	1.4.	1.5.	1.6.
Тийм	53.66%	75.76%	58.02%	73.62%	49.31%	57.17%
Үгүй	46.34%	24.24%	41.98%	26.38%	38.89%	45.83%
Үгүй, тодорхой хязгаарлалттай					11.81%	
Нийт	164	165	162	163	144	168
Мэдээлэл олдоогүй	16	15	18	17	36	12

2. Сонгуулийн кампанит ажлын санхүүжилтийн зөрчилд ямар төрлийн хариуцлага хүлээлгэдэг

Хүлээх хариуцлагын төрөл	Хувь хэмжээ
Торгууль	23.15%
Төсвөөс олгох санхүүжилтийг зогсоох	10.65%
Сонгуульд нэр дэвшигч/ намын бүртгэлийг цуцлах	6.02%
Хөрөнгө хураах	4.17%
Сонгогдсон албан тушаалаас эгүүлэн татах	3.70%
Бусад	9.72%
Тодорхой бус	2.78%
Тусгаагүй	39.81%
мэдээлэл олдоогүй	1

³⁶² Ардчилал ба сонгуулийн туслалцааны олон улсын хүрээлэн, Institute for Democracy and Electoral Assistance Database (IDEA), <http://www.idea.int/db/>

3. Сонгуультай холбоотой эрүүгийн зөрчлийг ямар хуулиар зохицуулдаг вэ?

Хууль эрх зүйн акт	Хувь хэмжээ
Сонгуулийн хууль	69.84%
Эрүүгийн хууль	25.40%
Байхгүй	1.59%
Бусад	3.17%

4. Сонгогчдод урамшууллаар дамжуулан хөндлөнгийн нөлөө үзүүлэхтэй холбоотой гэмт хэрэг, зөрчилд ямар хариуцлага хүлээлгэдэг вэ?

Хүлээх хариуцлагын төрөл	Улс орны тоо	Хувь хэмжээ
Эрүүгийн болон захиргааны хариуцлага	133	75.6%
Эрүүгийн-хорих	18	10.2%
Захиргааны-торгууль	5	2.8%
Бусад	36	20.5%
Тодорхой бус	1	0.6%
Тусгаагүй	15	8.5%
Мэдээлэл олдоогүй	4	2.3%

5. Сонгуулийн хууль бус санхүүжилтэд ямар хариуцлага хүлээлгэдэг вэ?

Хүлээх хариуцлагын төрөл	Улс орны тоо	Хувь хэмжээ
Эрүүгийн болон захиргааны хариуцлага	44	25.0%
Захиргааны-торгууль	21	11.9%
Эрүүгийн-хорих	2	1.1%
Бусад	18	10.2%
Тодорхой бус	2	1.1%
Тусгаагүй	100	56.8%
Мэдээлэл олдоогүй	5	2.8%

ХОТЫН ЭРХ ЗҮЙН БАЙДЛЫН ТАЛААРХ БУСАД ОРНУУДЫН ҮНДСЭН ХУУЛИЙН ЗОХИЦУУЛАЛТ

Ц.Болормаа, Г.Билгээ
Б.Нандингэрэл

СУДАЛГААНЫ ХУРААНГУЙ

Судалгаанд Ази тивийн-38, Европ тивийн- 40, Америк тивийн-13, Африк тивийн - 13, нийт 98 орныг хамруулсан бөгөөд эдгээр орны Үндсэн хуулиас хотын эрх зүйн байдлыг тодорхойлсон зүйл, заалтуудыг түүвэрлэн авч харьцуулсан лавлагаа, мэдээлэл бэлтгэв.

Судалгаанаас үзэхэд гадаадын орнуудад хотын статусыг засаг захиргаа, нутаг дэвсгэрийн хуваарьт нийцүүлэн холбооны улсын зэрэглэлтэй, улсын зэрэглэлтэй, аймгийн зэрэглэлтэй, дүүргийн зэрэглэлтэй, орон нутгийн зэрэглэлтэй хот гэж ангилахаас гадна хүн ам, эдийн засгийн хөгжлийн бусад үзүүлэлтээр нь их хот, том хот, тусгай эрх зүйн байдалтай хот гэх зэргээр ангилдаг байна.

Судлагдсан орнуудаас Үндсэн хуульдаа хотын зэрэглэл, статусыг тодорхой заасан зарим орны хувьд:

- “холбооны зэрэглэлтэй хот” гэж заасан улс-1 (ОХУ);
- “улсын зэрэглэлтэй хот” гэж заасан улс-1 (Кыргызстан);
- “аймгийн зэрэглэлтэй хот” гэж заасан улс-5 (Вьетнам, Лаос, Саудын Араб, Туркменистан, Чили);
- “дүүргийн зэрэглэлтэй хот” гэж заасан улс-1 (Туркменистан);
- “орон нутгийн зэрэглэлтэй хот” гэж заасан улс-1 (Филиппин);
- “их хот” гэж заасан улс-3 (Бельги, Итали, Гватемал);
- “том хот” гэж заасан улс-1 (Лаос);
- “тусгай эрх зүйн байдалтай хот” гэж заасан улс-6 (Украин, Гүрж, Итали, Болгар, Австри, Молдав) байна.

Судалгаанд хамруулсан орнуудаас Бахрейн, Бруней, Индонез, Малайз, Сингапур, Норвеги, АНУ, Ботсван, Танзан зэрэг 9 орон хотын эрх зүйн байдал болон засаг захиргаа, нутаг дэвсгэрийн нэгжийн асуудлыг Үндсэн хуульдаа тусгаагүй байна.

Хотын статус, эрх зүйн байдалтай холбоотой зарим онцлох туршлагыг авч үзвэл:

- Тажикстан улсын Үндсэн хуулиар Горно-Бадахшан хотыг бие даасан засаг захиргааны нэгж, Гүрж улсын Үндсэн хуулиар Лазикиг бие даасан эрх зүйн статустай хот гэж нэр заан хуульчилсан;

- Австрийн Үндсэн хуулиар 20 000-аас доошгүй оршин суугчтай хотын зүгээс Холбооны Засгийн газарт хүсэлт гарган, Холбооны Засгийн газар зөвшөөрснөөр бие даасан эрх зүйн байдалтай хот болж болно гэж заасан;

- Молдав улсын Үндсэн хуульд хотод онцгой эрх зүйн статус олгож болно гэж заасан;

- Гондурас улсын Үндсэн хуульд “Тэгусигальпа болон Комаягула хотуудыг төвийн бүсэд орших нэг муж хэмээн үзнэ” гэж заасан;

- Лаос болон Вьетнам улсын Үндсэн хуульд засаг захиргаа, нутаг дэвсгэрийн тусгай нэгж байгуулж болно гэж тус тус заасан байна.

Мөн Үндсэн хуульдаа “жижиг хот” гэж нэрлээгүй ч орон нутгийн чанартай хотуудын асуудлыг зохицуулсан улс орон цөөнгүй байгаа тул дэлгэрэнгүйг харьцуулсан хүснэгтээс үзнэ үү.

Дэлхийн улс орнуудад хот байгуулах нийтлэг шалгуур нь хүн амын нягтаршил, нийгэм эдийн засгийн өсөлт, нэг хүнд ногдох ДНБ, ажлын байрны хүрэлцээ хангамж, дэд бүтцийн хөгжил, төрийн үйлчилгээний хүртээмж зэрэг үзүүлэлтүүд байх бөгөөд засаг захиргаа, нутаг дэвсгэрийн нэгжийн хуваарилалтыг хийхдээ эдгээр шалгуурыг баримталж байхаар Үндсэн хуульдаа зааж өгдөг. (Тухайлбал, Саудын Араб)

Монгол Улсын Үндсэн хууль, Хот, тосгоны эрх зүйн байдлын тухай хуульд хотын зэрэглэлийг дараах байдлаар тогтоосон байна. Үүнд:

1. Хот нь оршин суугчдын тоо, хот бүрдүүлэгч дэд бүтцийн хөгжлийн түвшин, улсын болон тухайн засаг захиргаа, нутаг дэвсгэрийн нэгжийн эдийн засаг, нийгмийн хөгжилд гүйцэтгэх үүргээс хамааран улсын буюу аймгийн зэрэглэлтэй байна.

2. 50000-аас дээш /шаардлагатай гэж үзвэл 50000 хүртэл/ оршин суугчтай хотод улсын эдийн засаг, нийгмийн хөгжилд гүйцэтгэж байгаа үүрэг, хотжилт, хот бүрдүүлэгч дэд бүтцийн хөгжлийн түвшинг харгалзан улсын зэрэглэл тогтоож болно гэж тус тус заасан байна.

Энэхүү судалгааны ажлыг гүйцэтгэхдээ Техасын Их Сургууль, Чикагогийн Их Сургууль, Лондонгийн Их Сургууль, АНУ-ын Энхтайвны Институтаас хамтран хэрэгжүүлсэн төслийн хүрээнд бий болгосон олон улсын Үндсэн хуулийн мэдээллийн нэгдсэн сан буюу www.constituteproject.org цахим хуудас дахь мэдээллийн эх сурвалжийг ашигласан ба тухайн орны парламентын болон хууль, эрх зүйн албан ёсны мэдээллийн цахим хуудаснаас мэдээллийг дэлгэрүүлэн судалсан болно.

СУДАЛГААНЫ ХЭСЭГ

Үндсэн хууль дахь хотын статус, түүнтэй холбоотой зохицуулалт

АЗИ ТИВИЙН УЛС ОРНУУД		
№	Улс орон	Үндсэн хуулийн зохицуулалт /эх сурвалж/
1.	Арабын Нэгдсэн Эмират	9.Абу Даби хот нь Арабын Нэгдсэн Эмиратын нийслэл хот мөн. <i>Эх сурвалж:</i> www.constituteproject.org/constitution/United_Arab_Emirates_2009?lang=en
2.	Афганистан	21.Хабул хот нь Афганистаны нийслэл мөн. <i>Эх сурвалж:</i> www.constituteproject.org/constitution/Afghanistan_2004?lang=en
3.	Бангладеш	5.1.Дака хот бол Бүгд Найрамдах Улсын нийслэл мөн. 5.2.Нийслэлийн хил хязгаарыг хуулиар тогтооно. <i>Эх сурвалж:</i> www.constituteproject.org/constitution/Bangladesh_2014?lang=en
4.	Бахрейн	<i>Хотын эрх зүйн байдлыг Үндсэн хуулиар зохицуулаагүй.</i> <i>Эх сурвалж:</i> www.constituteproject.org/constitution/Bahrain_2012?lang=en
5.	Бруней	<i>Хотын эрх зүйн байдлыг Үндсэн хуулиар зохицуулаагүй.</i> <i>Эх сурвалж:</i> www.constituteproject.org/constitution/Brunei_2006?lang=en
6.	Бутан	4.Бутан нь газар нутгийн хувьд арван хоёр дүүргээс бүрдэх бөгөөд дүүрэг бүр хороолол ³⁶³ ба хорооноос ³⁶⁴ бүрдэнэ. Дүүрэг болон хорооллын хил хязгаар, газар нутгийг өөрчлөхдөө зөвхөн парламентын нийт гишүүдийн дөрөвний гурваас доошгүй хувийн саналаар шийдвэрлэнэ. <i>Эх сурвалж:</i> www.constituteproject.org/constitution/Bhutan_2008?lang=en
7.	Вьетнам	110.1.Социалист Бүгд Найрамдах Вьетнам улс нь дараах засаг захиргааны нэгжид хуваагдана: - Улс нь Үндсэн хуулийн дагуу аймаг болон хотод хуваагдана. - Аймаг нь дүүрэгт, аймгийн зэрэглэлтэй хотууд болон тосгонд хуваагдана; - Хот нь хотын дүүрэг, хөдөөгийн дүүрэг, тосгон болон ижил түвшний нэгжид хуваагдана. - Дүүрэг нь хороолол болон хороонд хуваагдана; - Аймгийн зэрэглэлтэй хот болон тосгон нь дүүрэг, хороонд; - Хотын дүүрэг нь дүүрэгт хуваагдана. - Үндэсний Ассемблей нь захиргаа-эдийн засгийн тусгай нэгж байгуулж болно ³⁶⁵ . 110.2.Засаг захиргааны нэгжийг үүсгэн байгуулах, татан буулгах, нэгтгэх, хуваах эсхүл засаг захиргааны нэгжийн хилийг өөрчлөх бол орон нутгийн иргэдийн саналыг үндэслэн хуульд заасан журмын дагуу шийдвэрлэнэ. <i>Эх сурвалж:</i> www.constituteproject.org/constitution/Socialist_Republic_of_Vietnam_2013?lang=en
8.	Израиль	3.1.Израилийн нийслэл Ирусалим хот бол Израилын нэгдсэн нийслэл мөн. <i>Эх сурвалж:</i> www.constituteproject.org/constitution/Israel_2013?lang=en

³⁶³ Gewog буюу хороолол нь Бутаны засаг захиргаа нутаг дэвсгэрийн нэгжийн хоёрдугаар түвшин юм.

³⁶⁴ Thromde буюу хороо нь Бутаны засаг

³⁶⁵ Special administrative-economic units are created by the National Assembly. https://www.constituteproject.org/constitution/Socialist_Republic_of_Vietnam_2013?lang=en

9.	Индонези	<i>Хотын эрх зүйн байдлыг Үндсэн хуулиар зохицуулаагүй.</i> <i>Эх сурвалж:</i> www.constituteproject.org/constitution/Indonesia_2002?lang=en
10.	Иордан	3.Вант Улсын нийслэл нь Амман хот бөгөөд хэрэв нийслэлийг өөр газар шилжүүлэхээр бол тусгай хуулиар шийдвэрлэнэ. <i>Эх сурвалж:</i> www.constituteproject.org/constitution/Jordan_2014?lang=en
11.	Казахстан	2.3.Бүгд Найрамдах Улс нь засаг захиргаа, нутаг дэвсгэрийн нэгжид хуваагдана. Нийслэлийн эрх зүйн байдлыг хуулиар тодорхойлно. Астана хот бол Казахстаны нийслэл мөн. <i>Эх сурвалж:</i> www.constituteproject.org/constitution/Kazakhstan_2011?lang=en
12.	Катар	2.Улсын нийслэл нь Аль-Доха мөн. Улсын нийслэлийг энэ хуулийн дагуу улсын аль ч нутаг дэвсгэрт шилжүүлэн байгуулж болно. <i>Эх сурвалж:</i> www.constituteproject.org/constitution/Qatar_2003?lang=en
13.	Кыргызстан	8.1.Бүгд Найрамдах Кыргыз Улс нутаг дэвсгэр, хил хязгаарын хувьд хуваагдашгүй, халдашгүй дархан байна. 8.2.Төрийн захиргаа болон орон нутгийн удирдлагын тогтолцоог зохион байгуулах зорилгоор Бүгд Найрамдах Кыргыз Улсын газар нутгийг тусгайлсан хуулийн дагуу засаг захиргаа, нутаг дэвсгэрийн нэгжид хуваарилана. 8.3.Бышкек болон Ош хотууд нь Бүгд Найрамдах Улсын зэрэглэлтэй хотууд байх бөгөөд эрх зүйн байдлыг хуулиар тогтооно. 11.2.Бүгд Найрамдах Кыргыз Улсын нийслэл нь Бышкек хот мөн. <i>Эх сурвалж:</i> www.constituteproject.org/constitution/Kuwait_1992?lang=en
14.	Кувейт	133.Нийтийн байгууллага болон орон нутгийн захиргааны байгууллагуудыг хуулиар зохицуулах бөгөөд Төрийн удирдлага болон хяналтын дор тэдгээрийн бие даасан байдлыг хангана. <i>Эх сурвалж:</i> www.constituteproject.org/constitution/Kuwait_1992?lang=en
15.	Лаос	75.Лаосын засаг захиргаа, нутаг дэвсгэрийн нэгж нь гурван түвшнээс бүрдэх бөгөөд аймаг, дүүрэг, тосгон байна. -Орон нутгийн түвшинд аймаг болон аймгийн зэрэглэлтэй хотуудаас бүрдэнэ: -Дүүргийн түвшинд дүүрэг болон хотуудаас бүрдэнэ; -Тосгоны түвшинд тосгоноос бүрдэнэ. Шаардлагатай гэж үзвэл Үндэсний Ассамблей нь Тусгай Бүс байгуулж болно. Тусгай Бүс нь аймгийн зэрэглэлтэй байна. Аймгийг засаг дарга, том хотыг том хотын засаг дарга, дүүргийг дүүргийн захирагч, хотыг хотын захирагч, тосгоныг тосгоны захирагч тус тус захирна. 95.Бүгд Найрамдах Ардчилсан Лаос Улсын нийслэл хот нь Вьентьян хот мөн. <i>Эх сурвалж:</i> www.constituteproject.org/constitution/Laos_2003?lang=en
16.	Малайз	<i>Хот болон нийслэлийн эрх зүйн байдлыг Үндсэн хуулиар зохицуулаагүй.</i> <i>Эх сурвалж:</i> www.constituteproject.org/constitution/Malaysia_2007?lang=en

17.	Мальдив	14.Мали арал нь Малдивын нийслэл мөн. <i>Эх сурвалж:</i> www.constituteproject.org/constitution/Maldives_2008?lang=en
18.	Мьянмар	440.Бүгд Найрамдах Мьянмарын Холбооны Улсын нийслэл нь Нейпидо хот байна. <i>Эх сурвалж:</i> www.constituteproject.org/constitution/Myanmar_2008?lang=en
19.	Оман	1...Мускат нь нийслэл мөн. 42. ...Султан нь засаг захиргааны нэгжийг үүсгэн байгуулах, өөрчлөх, татан буулгах бүрэн эрхтэй. <i>Эх сурвалж:</i> www.constituteproject.org/constitution/Oman_2011?lang=en
20.	Пакистан	1.2.b.Исламабадыг цаашид Холбооны нийслэл гэнэ. <i>Эх сурвалж:</i> www.constituteproject.org/constitution/Pakistan_2015?lang=en
21.	Саудын Араб	1.Нийслэл нь Эр-Рияд хот байна. 3.Засаг захиргааны хувьд бүх аймаг нь хэд хэдэн хот, дүүрэг болон төвөөс бүрдэнэ. Засаг захиргааны нэгжийг тогтоохдоо газар зүйн байршил, хүн амын нягтаршил, аюулгүй байдал, байгаль орчин болон харилцаа холбооны дэд бүтцийг харгалзан үзнэ. Засаг захиргааны нэгжийн удирдлагыг Дотоод Хэргийн Сайдын санал болгосноор Хаан шийдвэрлэнэ. Дүүрэг болон төвүүдийг нэгтгэх, үүсгэн байгуулахдаа Аймгийн Эмирын санал болгосноор Дотоод Хэргийн Сайд шийдвэрлэнэ. 4.Аймаг бүрт эмирыг томилох бөгөөд эмир нь сайдын зэрэгтэй байна. Эмирыг эзгүйд хамгийн өндөр зэрэгтэй орлогч орлоно. Эмир болон түүний орлогчийг Дотоод Хэргийн Сайдын саналыг үндэслэн Хаан Зарлиг гарган томилно. 5.Аймгийн Эмир нь Дотоод Хэргийн Сайдын өмнө ажлаа хариуцан тайлагнана. <i>Эх сурвалж:</i> www.constituteproject.org/constitution/Saudi_Arabia_2013?lang=en
22.	Сингапур	<i>Хотын эрх зүйн байдлыг Үндсэн хуулиар зохицуулаагүй.</i> <i>Эх сурвалж:</i> www.constituteproject.org/constitution/Singapore_2010?lang=en
23.	Бүгд Найрамдах Солонгос Улс	117.2.Нутгийн засаг захиргааны нэгжийг хуулиар тодорхойлно. <i>Эх сурвалж:</i> www.constituteproject.org/constitution/Peoples_Republic_of_Korea_1998?lang=en
24.	Бүгд Найрамдах Ардчилсан Солонгос Улс	166.Бүгд Найрамдах Ардчилсан Солонгос Ард Улсын нийслэл нь Пхеньян мөн. <i>Эх сурвалж:</i> www.constituteproject.org/constitution/Republic_of_Korea_1987?lang=en
25.	Тажикстан	4.Тажикстаны нийслэл нь Душанбе хот мөн. 7.Тажикстаны нутаг дэвсгэр хуваагдашгүй бөгөөд халдашгүй дархан байна. Тажикстан нь Горно-Бадахшан, муж, хот, дүүрэг, гацаа болон тосгоноос бүрдэнэ. Засаг захиргаа, нутаг дэвсгэрийн нэгжийг үүсгэн байгуулах болон өөрчлөх журмыг Үндсэн хуульчилсан хуулиар зохицуулна. <i>Эх сурвалж:</i> www.constituteproject.org/constitution/Tajikistan_2003?lang=en

26.	Тайланд	<i>Хотын эрх зүйн байдлыг Үндсэн хуулиар зохицуулаагүй.</i> <i>Эх сурвалж:</i> www.constituteproject.org/constitution/Thailand_2014?lang=en
27.	Турк	3.Нийслэл нь Анкара байна. 126.Төв захиргаа Төв захиргааны бүтцийн хувьд Турк Улс нь газар зүйн нөхцөл байдал, эдийн засгийн төлөв байдал болон төрийн үйлчилгээний эрэлт хэрэгцээг үндэслэн аймагт хуваагдана. Аймаг нь засаг захиргааны дүүргийн жижиг нэгжүүдэд хуваагдана. Аймгийн удирдлага (засаг захиргаа) нь эрх мэдлийн төвлөрөл сааруулах зарчимд тулгуурлана. Төрийн үйлчилгээний үр ашиг, уялдаа холбоог хангах зорилгоор хэд хэдэн аймгийг хамруулсан төв захиргааны байгууллага байгуулж болно. 126.2.Орон нутгийн захиргаа (local administration) Орон нутгийн захиргаа нь аймгийн оршин суугчдын хэрэгцээ шаардлагыг үндэслэн хотын дүүрэг болон тосгонд хуваагдана... <i>Эх сурвалж:</i> www.constituteproject.org/constitution/Turkey_2011?lang=en
28.	Туркменистан	16.Туркменистан нь засаг захиргаа, нутаг дэвсгэрийн нэгжийн бүтцийн хувьд: -аймаг (Velayats); -аймгийн эрхтэй хот ³⁶⁶ ; -дүүрэг (Etraps); -дүүргийн эрхтэй хот ³⁶⁷ ; -дүүрэг дэх хот (жижиг хот); -суурин; -тосгон (Gengeshlyk) ³⁶⁸ -аас бүрдэнэ. Gengeshlyk буюу тосгон нь нэг эсхүл хэд хэдэн гацааны нутаг дэвсгэрээс бүрдэнэ. 17.Ашхабад бол Туркменистаны нийслэл мөн. <i>Эх сурвалж:</i> www.constituteproject.org/constitution/Turkmenistan_2008?lang=en
29.	Узбекстан	6.Ташкент хот бол Узбекстан Улсын нийслэл мөн. 68.Узбекстаны Бүгд Найрамдах Улс нь муж, дүүрэг, хот, тосгон, гацаа, өвөлжөө (kishlak) болон хот айл (auls), түүнчлэн Бүгд Найрамдах Каракалпакстан (автономит)-аас бүрдэнэ. 69.Бүгд Найрамдах Каракалпакстан (автономит), муж, Ташкент хот, түүнчлэн муж, хот, тосгон, дүүргийг үүсгэн байгуулах болон татан буулгахыг Бүгд Найрамдах Узбекстан Улсын парламент шийдвэрлэнэ. <i>Эх сурвалж:</i> www.constituteproject.org/constitution/Uzbekistan_2011?lang=en
30.	Филлипин	10.1.Бүгд Найрамдах Филлипин Улс нь засаг захиргаа, нутаг дэвсгэрийн хувьд аймаг, хот, орон нутгийн зэрэглэлтэй хот болон хамгийн жижиг нэгж болох барангайд ³⁶⁹ хуваагдана. <i>Эх сурвалж:</i> www.constituteproject.org/constitution/Philippines_1987?lang=en

³⁶⁶ cities with right of Velayat буюу аймгийн зэрэглэлтэй хот;

³⁶⁷ cities with right of district буюу дүүргийн зэрэглэлтэй хот;

³⁶⁸ Gengeshlyk буюу Туркменистаны засаг захиргаа, нутаг дэвсгэрийн нэгжийн хамгийн жижиг нэгж.

³⁶⁹ Barangay буюу нутаг дэвсгэрийн хамгийн жижиг нэгж нь тосгон, дүүрэгтэй тэнцэнэ.

31.	Хятад	<p>30.Бүгд Найрамдах Хятад Ард Улс нь засаг захиргааны дараах нэгжид хуваагдана:</p> <ul style="list-style-type: none"> - Газар нутаг нь Төв Засгийн газарт шууд захирагдах аймаг, өөртөө засах орон болон хотуудад хуваагдана; - Аймаг болон өөртөө засах орон нь өөртөө засах тойрог, муж, өөртөө засах муж болон хотуудад хуваагдана; - Муж болон өөртөө засах муж нь хошуу, үндэстний хошуу болон тосгонд хуваагдана. <p>Орон нутгийн нэгж нь Төв Засгийн газарт шууд захирагдах ба том хотууд нь дүүрэг болон тойрогт хуваагдана. Өөртөө засах хошуу нь тойрог, өөртөө засах тойрог болон хотуудад хуваагдана. Бүх өөртөө засах орон, өөртөө засах тойрог, өөртөө засах муж нь үндэстний өөртөө засах бүс нутаг болно. 138.Бүгд Найрамдах Хятад Ард Улсын нийслэл бол Бээжин мөн. <i>Эх сурвалж:</i> www.constituteproject.org/constitution/China_2004?lang=en</p>
32.	Япон	<p>92.Орон нутгийн нийтийн эрх зүйн этгээдийн зохион байгуулалт, үйл ажиллагаатай холбогдох журмыг орон нутгийн хараат бус байдлын зарчимд нийцүүлэн хуулиар тогтооно. <i>Эх сурвалж:</i>www.constituteproject.org/constitution/Japan_1946?lang=en</p>
ЕВРОП ТИВИЙН УЛСУУД		
№	Улсын нэр	Үндсэн хуулийн зохицуулалт /эх сурвалж/
1.	Австри	<p>5.1.Вена хот бол Холбооны нийслэл бөгөөд Холбооны төрийн дээд байгууллагууд байнга оршдог хот мөн. 116.1.Муж бүр хотод хуваагдана. 116.3.Хорин мянгаас доошгүй оршин суугчтай хотод, хэрэв энэ нь тухайн газрыг эрсдэлд оруулаагүй бол газрын хуульд заасан үндэслэлээр өөрийн хүсэлтийн дагуу бие даасан статус /хотын эрх зүйн статус/ олгоно. Энэ тогтоолыг зөвхөн Холбооны Засгийн газрын зөвшөөрлөөр нийтэлнэ. Хэрэв асуудал эрхэлсэн Холбооны сайд тогтоолыг хүлээн авсан өдрөөс хойш 8 долоон хоногийн дотор хотын захирагчид татгалзсан тухай мэдэгдээгүй бол тогтоолыг зөвшөөрсөнд тооцно. Бие даасан статустай хот нь хот болон дүүргийг удирдлагаар хангана. <i>Эх сурвалж:</i> www.constituteproject.org</p>
2.	Азербайжан	<p>22 дугаар зүйл. Нийслэл хот Бүгд Найрамдах Азербайжан Улсын нийслэл нь Баку хот мөн. <i>Эх сурвалж:</i> http://ru.president.az/azerbaijan/constitution</p>
3.	Албани	<p>14.6.Бүгд Найрамдах Албани Улсын нийслэл нь Тирана хот мөн. 108.1.Нутгийн өөрөө удирдах байгууллагын анхдагч нэгж нь коммун, эсхүл хот, тойрог байна. Нутгийн өөрөө удирдах бусад байгууллагыг хуулиар тогтооно. 108.2.Нутгийн өөрөө удирдах байгууллагын засаг захиргаа-нутаг дэвсгэрийн хуваарийг эдийн засгийн хэрэгцээ, ашиг сонирхол, түүхэн уламжлалыг харгалзан хуулиар тогтооно. <i>Эх сурвалж:</i> www.concourt.am</p>
4.	Андорра	<p>2.3.Улсын нийслэл бол Андорра-ла-Велья хот байна. <i>Эх сурвалж:</i> www.constituteproject.org</p>

5.	Армян	13.Бүгд Найрамдах Армян Улсын нийслэл нь Ереван хот мөн. 88.1.Ереван хотын нутаг дэвсгэрийн удирдлагын онцлогийг хуулиар тогтооно. 104.1.Нэгдэл бол нэг эсхүл хэд хэдэн суурин газрын нэгдэл байна. <i>Эх сурвалж:</i> www.parliament.am
6.	Беларусь	9.Нутаг дэвсгэрийг муж, район, хот болон засаг захиргаа-нутаг дэвсгэрийн бусад нэгжид хуваана. Улсын засаг захиргаа-нутаг дэвсгэрийн хуваарийг хуулиар тогтооно. 20.Бүгд Найрамдах Беларусь Улсын нийслэл нь Минск хот байна. Минск хотын эрх зүйн байдлыг хуулиар тогтооно. <i>Эх сурвалж:</i> www.pravo.by
7.	Бельги	165.1.Хуульд заасны дагуу том хот, коммуны холбоог байгуулна. Энэ хуулийн 162 дугаар зүйлд заасан зарчмыг баримталсны үндсэн дээр тэдгээрийн бүтэц, бүрэн эрхийг хуулиар тогтооно. 194.Брюсель хот бол Бельгийн нийслэл бөгөөд Холбооны Засгийн газрын байнга оршдог хот мөн. <i>Эх сурвалж:</i> www.dekamer.be
8.	Болгар	135.1.Болгар Улсын нутаг дэвсгэр нь хот, мужид хуваагдана. Нийслэл хот болон бусад том хотуудын нутаг дэвсгэрийн хуваарь, эрх зүйн онцгой байдлыг хуулиар тогтооно. 169.Бүгд найрамдах Болгар Улсын нийслэл Софи хот мөн. <i>Эх сурвалж:</i> www.parliament.bg/en/const
9.	Босни Герцеговин	5 дугаар зүйл. Нийслэл хот Босни Герцеговин Улсын нийслэл нь Сараево хот мөн. <i>Эх сурвалж:</i> www.ccbh.ba/osnovni-akti/ustay/?title=preambula
10.	Герман	28.2.Хот, тосгон нь хариуцлагаа өөртөө авч орон нутгийн нийгмийн бүх хэргийг хуулийн хүрээнд удирдах эрхээр хангагдана. Мөн хот тосгоны холбоонд хуульчлан тогтоогдсон чиг үүргийнхээ хүрээнд хуулийн дагуу өөрөө удирдах эрхээ хэрэгжүүлнэ. <i>Эх сурвалж:</i> www.bundestag.de
11.	Гүрж	3.5.Лазика ³⁷⁰ хотын эрх зүйн байдал, бүрэн эрхийг хуулиар тогтооно. 10.Гүрж Улсын нийслэл бол Тбилис хот. 48 ¹ .1.Гүржийн Парламент Кутаиси хотод байрлана. 101 ¹ .1.Нутгийн өөрөө удирдах байгууллагын төлөөллийн болон гүйцэтгэх байгууллагыг үүсгэн байгуулах, үйл ажиллагааны журмыг хуулиар тогтооно. <i>Эх сурвалж:</i> https://matsne.gov.ge/ru/document/yiew/30346
12.	Дани	82.Хот нь өөрийн хэргийг төрийн хяналтан доор бие даан эрхлэх бүрэн эрхтэй бөгөөд энэ харилцааг хуулиар тогтооно. <i>Эх сурвалж:</i> www.constituteproject.org
13.	Ирланд	12.11.1°.Ерөнхийлөгчийн албан ёсны өргөө нь Дублин хотод, эсхүл түүний орчинд байна. 15.3°.Парламентын Танхимууд нь Дублин хотод, эсхүл түүний орчинд байна. <i>Эх сурвалж:</i> www.constitution.ie
14.	Исланд	12.Бүгд Найрамдах Улсын Ерөнхийлөгч Рейкьявик хотод, эсхүл түүний орчинд байрлана. 13.Засгийн газар Рейкьявик хотод байрлана. <i>Эх сурвалж:</i> www.government.is/constitution/

³⁷⁰ Лазика – Гүржид Хар тэнгисийн эрэг орчимд баригдахаар төлөвлөсөн томоохон боомт хот.

15.	Испани	5.Улсын нийслэл нь Мадрид хот байна. <i>Эх сурвалж:</i> www.congreso.es
16.	Итали	114.Бүгд Найрамдах Улс нь хот, аймаг, том хот, тойрог, мужид хуваагдана. Хот, аймаг, том хот, тойргийн эрх зүйн байдал, бүрэн эрх, чиг үүрэг нь Үндсэн хуулийн зарчимд нийцүүлэн автономит байна. Рим хот нь Бүгд Найрамдах Улсын нийслэл мөн бөгөөд түүний эрх зүйн байдлыг улсын хуулиар тогтооно. <i>Эх сурвалж:</i> www.senato.it
17.	Косово	13.Бүгд Найрамдах Косово Улсын нийслэл бол Пристина хот байна. Нийслэл хотын эрх зүйн байдал, бүтцийг хуулиар тогтооно. 124.1.Бүгд Найрамдах Косово Улсын орон нутгийн засаг захиргааны анхан шатны нэгж нь хот байна. 124.2.Хот үүсгэн байгуулах, хотын хилийн цэс, эрх зүйн байдал болон хотын бүтэц, үйл ажиллагааг хуулиар тогтооно. <i>Эх сурвалж:</i> www.kushtetutakosoves.info/
18.	Латви	15.Сейм өөрийн хуралдааныг Рига хотод хийх бөгөөд зөвхөн онц байдал үүссэн тохиолдолд өөр газар хуралдаж болно. <i>Эх сурвалж:</i> www.saeima.lv/en/legislation/constitution
19.	Литва	11.Литва Улсын нутаг дэвсгэрийн засаг захиргааны нэгж, түүний хилийн цэсийг хуулиар тогтооно. 17.Литва Улсын нийслэл хот нь олон зууны түүхийн турш Латвийн нийслэл байсан Вильнюс хот мөн. <i>Эх сурвалж:</i> http://www3.lrs.lt/home/Konstitucija/Konstitucija_RU.htm
20.	Лихтенштейн	1 ² .1.Лихтенштейний Вант Улс бол арван нэгэн хоттой хоёр мужийн нэгдэл. Вадуц муж нь Vaduz, Balzers, Planken, Schaan, Triesen, Triesenberg хотоос бүрдэнэ; Шелленберг муж нь Eschen, Gamprin, Mauren, Ruggell, Schellenberg хотоос бүрдэнэ. 1 ² .2.Вадуц нь улсын нийслэл мөн бөгөөд энд Парламент, Засгийн газар байрлана. 4 ² .1.Хотын хилийн цэсийг өөрчлөх, шинэ хот үүсгэн байгуулах, одоогийн байгаа хотуудыг нэгтгэхэд Лихтенштейнд амьдарч байгаа, санал өгөх эрхтэй иргэдийн олохийн саналыг нэмж авна. <i>Эх сурвалж:</i> https://www.gesetze.li
21.	Люксембург	109.Люксембург хот нь Вант Улсын нийслэл мөн бөгөөд энд Засгийн газар байрлана. <i>Эх сурвалж:</i> www.gesetze.li
22.	Македон	6.Бүгд Найрамдах Македон Улсын нийслэл нь Скопье хот байна. 117.Скопье хот нь хуулиар тодорхойлсон нутгийн өөрөө удирдах байгууллагын тусдаа нэгж байна. <i>Эх сурвалж:</i> www.constituteproject.org
23.	Молдав	14.Бүгд Найрамдах Молдав Улсын нийслэл нь Кишинев хот байна. 110.1.Бүгд Найрамдах Молдав Улсын нутаг дэвсгэр нь засаг захиргааны хувьд тосгон, хот, район, Гагаузия автономит нутаг дэвсгэрт хуваагдана. Хуульд заасны дагуу зарим хотод онцгой эрх зүйн байдал олгоно. 110.3.Бүгд Найрамдах Молдав Улсын нийслэл Кишинев хотын эрх зүйн байдлыг хуулиар тогтооно. <i>Эх сурвалж:</i> www.presedinte.md/rus/constitution

24.	Нидерланд	123.1.Парламент хуулиар муж, хотыг татан буулгаж, шинээр байгуулж болно. <i>Эх сурвалж:</i> www.government.nl
25.	Норвеги	Үндсэн хуульд засаг захиргаа-нутаг дэвсгэрийн талаар зохицуулалт байхгүй. <i>Эх сурвалж:</i> www.stortinget.no/en/
26.	ОХУ	5.1.Оросын Холбооны Улс нь бүгд найрамдах улс, хязгаар, муж, холбооны зэрэглэлийн хот, автономит муж, автономит тойрог гэсэн эрх тэгш субъектүүдээс бүрдэнэ. 5.2.Хязгаар, муж, холбооны зэрэглэлийн хот, автономит муж, автономит тойрог нь өөрийн дүрэм /тунхаг бичиг/ болон хууль тогтоомжтой байна. 65.1.Оросын Холбооны Улсын бүрэлдэхүүнд Оросын Холбооны Улсын дараах субъектүүд багтана: -холбооны зэрэглэлийн хот Москва, Санкт-Петербург, Севастополь ³⁷¹ ; 66.2.Хязгаар, муж, холбооны зэрэглэлийн хот, автономит муж, автономит тойргийн эрх зүйн байдлыг Оросын Холбооны Улсын Үндсэн хууль болон хязгаар, муж, холбооны зэрэглэлийн хот, автономит муж, автономит тойргийн хууль тогтоох /төлөөллийн/ байгууллагын баталсан өөрийн дүрэм /тунхаг бичиг/-ээр тогтооно. 70.2.Оросын Холбооны Улсын нийслэл нь Москва хот мөн. Нийслэл хотын эрх зүйн байдлыг Холбооны хуулиар тогтооно. 137.1.Оросын Холбооны Улсын Үндсэн хуулийн Оросын Холбооны Улсын бүрэлдэхүүнийг тодорхойлсон 65 дугаар зүйлд өөрчлөлт оруулахдаа Оросын Холбооны Улсын шинэ субъектыг Оросын Холбооны Улсад нэгтгэн оруулах болон түүний бүрэлдэхүүнд байгуулах, Оросын Холбооны Улсын субъектийн үндсэн хууль заасан эрх зүйн байдлыг өөрчлөх тухай холбооны үндсэн хуулийг үндэслэж оруулна. <i>Эх сурвалж:</i> www.constitution.kremlin.ru
27.	Польш	29.Бүгд Найрамдах Польш Улсын нийслэл нь Варшав хот мөн. 164.1.Коммун нь нутгийн өөрөө удирдах байгууллагын анхан шатны нэгж мөн. 164.2.Бусад орон нутгийн өөрөө удирдах байгууллагыг хуулиар тогтоно. <i>Эх сурвалж:</i> www.en.parlamento.pt
28.	Португал	236.1.Португалийн эх газрын орон нутгийн удирдлага нь дүүрэг, хот, дүүрэг байна. <i>Эх сурвалж:</i> www.tribunalconstitucional.pt
29.	Румын	3.3.Нутаг дэвсгэр нь засаг захиргааны хувьд коммун, суурин, аймагт хуваагдана. Зарим жижиг хотыг хуульд нийцүүлэн хот /municipalities/ болгоно. 14.Румыний нийслэл бол Бухарест хот /municipality/ байна. <i>Эх сурвалж:</i> www.cdep.ro/pls/dic/site.page?id=371

³⁷¹ Оросын Холбооны Улсын 2014 оны 3 дугаар сарын 21-ний өдрийн “Бүгд найрамдах Крым улсыг Оросын Холбооны Улсын бүрэлдэхүүнд авах, Оросын Холбооны Улсын бүрэлдэхүүнд шинэ субъектэд Бүгд найрамдах Крым улс, холбооны зэрэглэлтэй Севастополь хот оруулах тухай” /N 6-ФКЗ/ хуулийн дагуу холбооны зэрэглэлтэй Севастополь хотыг Оросын Холбооны Улсын шинэ субъектээр нэрлэсэн.

30.	Серби	<p>9.Бүгд Найрамдах Серби Улсын нийслэл нь Белград хот байна. 188.Нутгийн өөрөө удирдах нэгж нь хот, жижиг хот болон Белград хот мөн.</p> <p>189.Бүгд Найрамдах Серби Улсын нийслэл Белград хотын эрх зүйн байдлыг Нийслэл хот, Белград хотын тухай хуулиар зохицуулна.</p> <p>Эх сурвалж: www.predsednik.rs/en/documents/constitution-republic-serbia</p>
31.	Словак	<p>10.1.Бүгд Найрамдах Словак Улсын нийслэл нь Братислав хот байна.</p> <p>10.2.Нийслэл хот Братиславын эрх зүйн байдлыг хуулиар тодорхойлно.</p> <p>70.Суурин газрыг жижиг хот болгох нөхцөл, журмыг хуулиар тогтооно. Хотын засаг захиргааны байгууллагын нэрийг хуулиар тогтооно.</p> <p>Эх сурвалж: www.slovenia.si/slovenia/state/constitution/</p>
32.	Украин	<p>20.Украины нийслэл нь Киев хот байна.</p> <p>133.Украин Улсын засаг захиргаа-нутаг дэвсгэрийн тогтолцоо нь Автономит Бүгд Найрамдах Крым Улс, муж, район, хот, дүүрэг, жижиг хот, тосгонд хуваагдана.</p> <p>Украин Улсын бүрэлдэхүүнд Автономит Бүгд Найрамдах Крым Улс, 24 муж болон Киев, Севастополь хот орно.</p> <p>Киев, Севастополь хотууд нь тусгай эрх зүйн байдалтай бөгөөд эрх зүйн байдлыг Украин Улсын хуулиар тодорхойлно.</p> <p>Эх сурвалж: http://portal.rada.gov.ua</p>
33.	Унгар	<p>Ф зүйл.</p> <p>/1/ Унгарын нийслэл нь Будапешт хот мөн.</p> <p>/2/ Унгарын нутаг дэвсгэр нь нийслэл хот, аймаг, хот, жижиг хот, тосгонд хуваагдана. Нийслэл хот, хот, жижиг хот дүүргүүдэд хуваагдаж болно.</p> <p>Эх сурвалж: www.sabor.hr</p>
34.	Финланд	<p>121.Финланд нь хотод хуваагдана. Эх сурвалж: www.finlex.fi/en/</p>
35.	Франц	<p>72.Бүгд Найрамдах Улсын засаг захиргаа-нутаг дэвсгэрийн бүрэлдэхүүнд коммун, муж, бүс нутаг, тусгай эрхтэй засаг захиргаа-нутаг дэвсгэрийн нэгж, энэ хуулийн 74-т заасан далайн чанад дахь нутаг дэвсгэр орно.</p> <p>Эх сурвалж: www.assemblee-nationale.fr/connaissance/constitution.asp</p>
36.	Хорват	<p>13.Бүгд Найрамдах Хорват Улсын нийслэл бол Загреб хот. Нийслэл хот Загребын эрх зүйн байдал, шүүхийн эрх зүйн байдал, бүтцийг хуулиар тогтооно.</p> <p>134.Хот, жижиг хот бол нутгийн өөрөө удирдах нэгж мөн бөгөөд тэдгээрийн нутаг дэвсгэрийг хуулиар зохицуулна. Нутгийн өөрөө удирдах бусад нэгжийг хуулиар зохицуулна.</p> <p>Эх сурвалж: www.constituteproject.org</p>
37.	Чех	<p>13.Бүгд Найрамдах Чех Улсын нийслэл нь Прага хот мөн.</p> <p>Эх сурвалж: www.hrad.cz/en/czech-republic/constitution-of-the-cr</p>
38.	Чрна Гора	<p>5 дугаар зүйл. Нийслэл хот ба эртний хааны нийслэл Чрна Гора Улсын нийслэл бол Подгорица хот мөн.</p> <p>Чрна Гора Улсын эртний хааны нийслэл бол Цетина хот мөн.</p> <p>Эх сурвалж: www.constituteproject.org</p>
39.	Швед	<p>Бүлэг 1. Засаглалын хэлбэрийн үндсэн зарчим</p> <p>7.Швед нь хотын болон аймгийн зөвлөлтэй байна.</p> <p>Бүлэг. Риксдагийн үйл ажиллагаа</p> <p>1.Риксдагийн чуулган Стокгольм хотод хуралдана.</p> <p>Эх сурвалж: www.riksdagen.se</p>

40.	Эстони	155.Нутгийн өөрөө удирдах нэгж нь аймаг, хот байна. Нутгийн өөрөө удирдах бусад нэгжийг хуульд заасан үндэслэл, журмын дагуу байгуулна. Эх сурвалж: www.president.ee/ru/republic-of-estonia/the-constitution
АМЕРИК ТИВИЙН УЛС ОРНУУД		
№	Улс орон	Үндсэн хуулийн зохицуулалт /эх сурвалж/
1.	Америкийн Нэгдсэн Улс	<i>Хотын эрх зүйн байдлыг Үндсэн хуулиар зохицуулаагүй.</i> Эх сурвалж: www.constituteproject.org/constitution/United_States_of_America_1992?lang=en
2.	Аргентин	129.Буэнос Айрес хот нь өөрийн хууль тогтоомж, шүүх эрх мэдэлтэй бие даасан засаглалтай хот юм. Хотын захирагчийг хотын иргэдийн шууд сонгуулаар сонгоно. Буэнос Айрес хот нь Үндэсний нийслэл бөгөөд Үндэсний засгийн газрын эрх ашгийг хангах баталгаа юм. Хотын зохион байгуулалтын дүрмийг батлах үндсэн үүрэгтэй иргэдийн төлөөлөгчдийг сонгох зорилгоор хотын иргэдийн хурлыг Үндэсний конгресс зарлан хуралдуулна. Эх сурвалж: www.constituteproject.org/constitution/Argentina_1994?lang=en
3.	Боливи /Нэгдсэн, Бүгд найрамдах/	6.Сукре нь Болив Улсын нийслэл юм. 269.1.Болив Улс нь газар нутгийн зохион байгуулалтын хувьд засаг захиргааны нэгж, аймаг, хот болон орон нутгийн бүсэд хуваагдана. 269.2.Нутаг дэвсгэрийн нэгж бий болгох, өөрчлөлт оруулах, тодорхойлохдоо Үндсэн хуульд заасан нөхцлийн дагуу оршин суугчдын ардчилсан саналаар шийдэвлэнэ. 269.3.Аливаа бүс нутаг, дүүрэг, район нь хуулиар заасан нөхцөл, болзолтойгоор нутаг дэвсгэрийн зохион байгуулалтын нэг хэсэг болж болно. Эх сурвалж: www.constituteproject.org/constitution/Bolivia_2009?lang=en
4.	Бразил /Холбооны улс/	18.1.Холбооны улсын нийслэл нь Бразилия байна. 18.4.Хотын иргэдтэй урьдчилан зөвшилцсөний үндсэн дээр хот байгуулах, нэгтгэх, нэгдэхдээ Холбооны улсын хуульд заасан хугацаанд мужийн хуулиар шийдвэрлэнэ. Эх сурвалж: www.constituteproject.org/constitution/Brazil_2015?lang=en
5.	Венесуэл /Бүгд найрамдах/	18.Каракас хот нь Бүгд Найрамдах Улсын нийслэл бөгөөд төрийн дээд байгууллага байнга оршино. Энэ заалт нь Бүгд найрамдах Улсын бусад нутаг дэвсгэр дэх төрийн захиргааны байгууллагын үйл ажиллагаанд саад болохгүй. Каракас хотын нутаг дэвсгэр болон улс төрийн нэгжийг тусгай хуулиар тогтоох бөгөөд Каракас хотын дүүрэг болон Миранда мужийн засаг захиргааны нэгж нь хоёр шатлалт тогтолцоотой байна. Мөн энэ хуулиар хотын эв нэгдэл, хөгжлийг хангах үүднээс зохион байгуулалт, засаглал, захиргаа, эрх мэдэл, хөрөнгийг тогтооно. Эх сурвалж: www.constituteproject.org/constitution/Venezuela_2009?lang=en
6.	Гайти	1.1.Порте Принц нь улсын нийслэл бөгөөд Засгийн газар байрлана. Эх сурвалж: www.constituteproject.org/constitution/Haiti_2012?lang=en

7.	Гватемал	231.Бүгд Найрамдах Улсын нийслэл нь Гватемал хот бөгөөд нийслэл хот орчмын харьяа бүсүүдийн хамт их хотын бүс гэж үзнэ... Нутаг дэвсгэрийн харьяалал, засаг захиргааны зохион байгуулалт, санхүүгийн хуваарилалттай холбоотой асуудлыг Төв засгийн газраас хуулиар шийдвэрлэж болно. Эх сурвалж: www.constituteproject.org/constitution/Guatemala_1993?lang=en
8.	Гондурас	8.Бүгд Найрамдах Улсын нийслэл нь Тэгусигальпа болон Комаягула хотууд байна. 294.Үндэсний газар нутаг нь мужуудад хуваагдана. Үндэсний Конгресс нь муж байгуулах мөн түүний хилийн цэсийг тогтооно. Муж нь бие даасан хотуудад хуваагдана.... 295.Тэгусигальпа болон Комаягула хотуудыг төвийн бүсэд орших нэг муж гэж үзнэ. 300.Хот бүр оршин тогтнох, хэвийн хөгжлийг хангах хангалттай газар нутагтай байх ёстой. Эх сурвалж: www.constituteproject.org/constitution/Honduras_2013?lang=en
9.	Канад	5.Канад Улс нь 4 мужид хуваагдана. Үүнд: Онтарио, Кэбэк, Нова Скотиа, Нью Брансвик. 6.Канадын дээд бүсийн хэсэг нь Онтарио муж, доод бүсийн хэсэг нь Кэбэк муж байна. 7.Нова скотиа, Нью Брансвик мужууд нь энэ хуулийн дагуу адил хил хязгаартай байна. Эх сурвалж: www.constituteproject.org/constitution/Canada_2011?lang=en
10.	Куба	2...Улсын нийслэл Гавана хот байна. 102.Улс орон нь улс төрийн болон засаг захиргааны хувьд аймаг, хотод хуваагдах бөгөөд тэдгээрийн тоо, хил хязгаар, тэмдгийг хуулиар тогтооно. Бусад нэгжийг хуулиар тогтоож болно. Эх сурвалж: www.constituteproject.org/constitution/Cuba_2002?lang=en
11.	Мексик	44.Мексик хот нь Холбооны бүс нутаг бөгөөд Мексикийн Нэгдсэн Улсын нийслэл юм. Мексик хотод Засгийн газар болон Холбооны эрх мэдэл төвлөрнө. Энэ нь одоогийн нэгдмэл нутаг дэвсгэрийн хүрээнд байх бөгөөд хэрэв Засгийн газар өөр газар нутагруу шилжвэл Мексик хот нь Мексик улсын Валле Де мужийн бүрэлдэхүүнд харьяалагдана.... 115....Муж нь улс төр, засаг захиргааны зохион байгуулалтын дагуу хотуудад хуваагдана... Эх сурвалж: www.constituteproject.org/constitution/Mexico_2015?lang=en
12.	Перу	49.Бүгд Найрамдах Перу Улсын нийслэл нь Лима хот байна. Энэ нь түүхэн дэх Кускогийн нийслэл юм. 198.Нийслэл хот нь аль ч бүс нутагт харьяалагдахгүй бөгөөд Төвлөрлийг сааруулах хууль болон Хотын тухай хуульд заасан тусгай журмаар зохицуулна. Хотын захиргаа нь Лима хотын нутаг дэвсгэрийн хүрээнд эрх мэдлээ хэрэгжүүлнэ.... Эх сурвалж: www.constituteproject.org/constitution/Peru_2009?lang=en
13.	Чили	110.Бүгд Найрамдах Улс нь засаг захиргаа, дотоод удирдлага, газар нутгийн хувьд бүсэд хуваагдаж, бүс нь аймагт хуваагдана. Орон нутгийн засаг захиргааны нэгжийн хуваарилалтын дагуу аймаг нь хотуудад хуваагдана. Бүс, аймаг болон хот үүсгэн байгуулах, өөрчлөх, хориглосон шийдвэр гаргахдаа, мөн бүс, аймгуудын нийслэлийг үүсгэн байгуулах, тэдгээрийн эрх хэмжээнд өөрчлөлт оруулах журмыг Үндсэн хуульчилсан хуулийн дагуу шийдвэрлэнэ. Эх сурвалж: www.constituteproject.org/constitution/Chile_2015?lang=en

АФРИК ТИВИЙН УЛС ОРНУУД		
1.	Алжир	4.Бүгд Найрамдах Улсын нийслэл Алжир хот байна. Эх сурвалж: www.constituteproject.org/constitution/Algeria_2008?lang=en
2.	Ботсван	Үндсэн хуульдаа хотын эрх зүйн байдлын талаар зохицуулаагүй Эх сурвалж: www.constituteproject.org/constitution/Botswana_2005?lang=en
3.	Бурунди	3.Бурунди Улс нь муж, коммун, бүс, багаас бүрдэнэ. Эдгээр нэгжүүдийн бүтэц, чиг үүргийг хуулиар тогтоосон байна. Нэгжүүдийн тоо болон хил хязгаарт өөрчлөлт оруулж болно. 9.Бурунди Улсын албан ёсны нийслэл Бужумбура байна. Нийслэл хотыг Бүгд Найрамдах Улсын нутаг дэвсгэр дэх өөр газар луу шилжүүлэх бол хуулиар шийдвэрлэнэ. Эх сурвалж: www.constituteproject.org/constitution/Burundi_2005?lang=en
4.	Египет	175.Улс нь эрх зүйн чадамжтай орон нутгийн засаг захиргааны нэгжүүдэд хуваагдана. Нэгж нь амбан захирагч, хот болон тосгонтой байна. Олон нийтийн ашиг сонирхол, хэрэгцээ шаардлагаар эрх зүйн чадамж бүхий өөр засаг захиргааны нэгжийг байгуулж болно. 222.Арабын Бүгд Найрамдах Египет улсын нийслэл нь Каир хот байна. Эх сурвалж: www.constituteproject.org/constitution/Egypt_2014?lang=en
5.	Камерун	1.8. Бүгд Найрамдах Камерун Улсын нийслэл Яунде байна. Эх сурвалж: www.constituteproject.org/constitution/Cameroon_2008?lang=en
6.	Ливи	1....Ливи улсын нийслэл Триполи хот байна. Эх сурвалж: www.constituteproject.org/constitution/Libya_2012?lang=en
7.	Мавритан	7.Улсын нийслэл Нуакшот байна. Эх сурвалж: www.constituteproject.org/constitution/Mauritania_2012?lang=en
8.	Нигер	1.Нигер улсын нийслэл Ниамей байна. Эх сурвалж: www.constituteproject.org/constitution/Niger_2010?lang=en
9.	Судан	152. Хартум хот нь Бүгд Найрамдах Улсын үндэсний нийслэл бөгөөд улс орны олон талт онцлогийг тусгасан, үндэсний эв нэгдлийн бэлэгдэл байна. Эх сурвалж: www.constituteproject.org/constitution/Sudan_2005?lang=en
10.	Танзани	Үндсэн хуульдаа хотын эрх зүйн байдлын талаар зохицуулаагүй Эх сурвалж: www.constituteproject.org/constitution/Tanzania_1995?lang=en
11.	Уганда	5.4.Уганда Улсын нийслэл нь Бугандад орших Кампла хот бөгөөд төв засгийн газрын удирдлагад байна. 5.5.Кампла хотын нутаг дэвсгэрийн хилийн цэсийг парламент хуулиар тогтооно. 5.6.Нийслэл Кампла хотын удирдлага болон хөгжлийн төлөвлөгөөг парламент хуулиар тогтооно.Эх сурвалж: www.constituteproject.org/constitution/Uganda_2005?lang=en
12.	Чад	8.Бүгд Найрамдах Чад Улсын нийслэл Нджамене хот байна. Эх сурвалж: www.constituteproject.org/constitution/Chad_2005?lang=en
13.	Этиоп	49.1.Холбооны Улсын нийслэл нь Аддис-Абеба байна. Эх сурвалж: www.constituteproject.org/constitution/Ethiopia_1994?lang=en

МОНГОЛ УЛС БА ИХ БРИТАНИ УЛСЫН ТӨРИЙН БАЙГУУЛЛЫН ХАРЬЦУУЛАЛТ

Ц.Болормаа

ОРШИЛ

Энэхүү судалгааг хийхийн тулд юуны өмнө “төрийн байгуулал”, “төрийн байгууламж”, “засаглалын хэлбэр” зэрэг онолын ойлголтын ялгааг тодруулан гаргах нь зохимжтой. Учир нь олонх хүмүүс төрийн байгуулал болон төрийн байгууламж гэх ойлголтыг нэг ойлголт мэт хольж хутгах явдал ажиглагддаг. Нөгөө талаас энэ сэдвийн хүрээнд засаглалын хэлбэр гэх ойлголтыг авч үзэх шаардлага нь эдгээр хоёр ойлголтыг нэг мөр ойлгоход тустай. Иймээс энэхүү судалгаанд нэр томъёоны онолын ялгааг тодотгон гаргахын тулд эрх зүйн тайлбар толь болон төрийн онолын чиглэлээр бүтээгдсэн нэг сэдэвт бүтээлийг өргөнөөр ашигласан болно.

Онолын ойлголт: Академич С.Нарангэрэлийн “Эрх зүйн эх толь бичиг” бүтээлд:

Төрийн байгуулал (state system) гэдэг нь төрийн зохион байгуулалт, үйл ажиллагааг бүхэлд нь хамарсан бөгөөд агуулга, хэлбэрийг нь илэрхийлсэн ухагдахуун: төрийн чиг үүрэг, зохион байгуулалт, үйл ажиллагааны зарчим, төрийн байгууллагын тогтолцоо, тэдгээрийн эрх хэмжээ, түүний салаа мөчрийн эрх зүйн байдал, бүрдүүлэх журам зэрэг³⁷² гэсэн бол;

Төрийн байгууламж (state structure, forms of government) нь улсын бүтцийн суурь ойлголт. Төв засаг нь улсынхаа нутаг дэвсгэрийг засаг захиргааны талаар хэрхэн хуваарилж, хүн амаа харьяалуулан, орон нутгаа удирдах, тэндэхийн эрх барих газруудтай эрх зүйн ямар байдалд харилцахыг тогтоон явуулах³⁷³ гэж тодорхойлсон байна.

Тэгвэл, хууль зүйн шинжлэх ухааны доктор Н.Лүндэндоржийн “Төрийн онол” бүтээлд *төрийн дээд албан тушаалыг хэн хэрэгжүүлж буйгаар нь төрийн удирдлагын хэлбэрийг хаант, бүгд найрамдах улсад хуваана*³⁷⁴ гэсэн байдаг. Мөн бүтээлд **“төрийн байгууламж бол улсын нутаг дэвсгэрийн зохион байгуулалтын хуваарилалт, төрийн төв, орон нутгийн байгууллагын хоорондын харилцааны эрх зүйн байдлыг илэрхийлсэн ойлголт. Улсын нутаг дэвсгэр засаг захиргааны нэгжид эсвэл муж улс, субъектийн нутаг дэвсгэрт хуваагдаж байна уу гэдгээс хамааран “Нэгдмэл” хийгээд “Холбооны” улс гэсэн төрийн байгууламжийн хэлбэрт хуваагдана**³⁷⁵ гэж тодорхойлсон байдаг.

Мөн “Төрийн Ерөнхий онол” бүтээлд **“Төрийн байгууламжийн хэлбэр нь үндэстний бүтэц, нутаг дэвсгэрийн зохион байгуулалт болон төв ба орон нутгийн байгууллагын харьцааны онцлогийг илэрхийлсэн ойлголт юм. Эх газрын эрх зүйн тогтолцоотой барууны улс орнуудын**

³⁷² “Эрх зүйн эх толь бичиг” С.Нарангэрэл, 2007 он, х 429

³⁷³ “Эрх зүйн эх толь бичиг” С.Нарангэрэл, 2007 он, х 430

³⁷⁴ “Төрийн онол” Н.Лүндэндорж, 2005 он, х 150

³⁷⁵ Мөн тэнд

хувьд энэхүү ойлголтыг өргөнөөр авч үзэн **төрийн бүтэц** хэмээн нэрлэх ба төрийн бүтэц ямар байх нь нийгмийн, үндэсний, түүх болон газар зүйн олон нөхцөл үалтгаанаас хамаардаг. Төрийн бүтцийг нэгдмэл төр, улсуудын холбоо гэж хоёр ангилна³⁷⁶ гэснээс үзвэл төрийн байгууламж гэх ойлголт нь төрийн бүтэц буюу state structure талын ойлголт болох нь батлагдаж байна.

Нөгөө талаас, засаглалын хэлбэр гэх ойлголтыг дараах байдлаар томъёолсон байдгыг Эрх зүйн эх толь бичгээс үзвэл “**Засаглалын хэлбэр (form of government) - эрх мэдлийн зохион байгуулалт, тэдгээрийн албан ёсны эх сурвалжийг тодорхойлдог үндсэн хуулийн эрх зүйн цогц институт. Засаг төрийн дээд байгууллагын (төрийн тэргүүн, парламент, засгийн газар) бүтэц ба эрх зүйн байдал, тэдгээрийн хоорондын харилцааны талаар тогтоосон журам. Засаглалын хэлбэрийг тодорхойлогч гол шинж нь төрийн тэргүүний эрх зүйн байдал юм.**³⁷⁷”

Мөн Ш. Монтескьегийн “Хуулийн амин сүнс” бүтээлд **засаглалын хэлбэрийн** талаар “...төрд гурван төрлийн эрх мэдэл орших (хууль тогтоох, гүйцэтгэх, шүүх) ба эхнийх нь хууль тогтоох эрх мэдэл бөгөөд түүний гол субъект төрийн тэргүүн болон байгууллага байж болно. Энэ субъект цаг үеийн болон байнгын хуулийг тогтоож, оршин буй хуулиудыг засаж, өөрчилж, хүчингүй болгож байх ёстой” хэмээсэн байдгаараа засаглалын хэлбэр буюу эрх мэдлийн хуваарилалтаар нь төрийн байгууллыг хэрхэн тодорхойлж болохыг харуулсан.

Харин, Монгол Улсын Үндсэн хуулийн нэгдүгээр бүлгийн 2.1-д “Монгол Улс төрийн байгууламжийн хувьд нэгдмэл байна”³⁷⁸ гэж заасан бөгөөд мөн хуулийн 3.1-д “Монгол Улсад засгийн бүх эрх ард түмний мэдэлд байна. Монголын ард түмэн төрийн үйл хэрэгт шууд оролцож, мөн сонгож байгуулсан төрийн эрх барих төлөөлөгчдийн байгууллагаараа уламжлан энэхүү эрхээ эдэлнэ.” хэмээн засаглалын хэлбэрийг хуульчлан тогтоосон байдаг.

Үүнээс үзэхэд, **төрийн байгуулал** нь төрийн чиг үүрэг буюу засаглалын хэлбэр, эрх мэдлийн хуваарилалттай холбогдон гарах ойлголт бөгөөд харин **төрийн байгууламж** гэдэг нь нутаг дэвсгэрийн зохион байгуулалтын хуваарилалт болон энэхүү хуваараас үүдэлтэй тэдгээрийн хоорондын харилцааны эрх зүйн байдлыг илэрхийлэл бүхий ойлголт болох нь харагдаж байна.

Монгол Улсын төрийн байгууллын түүхэн уламжлал

Монгол Улс бол төрт ёсыг 2000 гаруй жилийн түүхтэй гэж үздэг боловч энэхүү судалгаанд Монголын анхны бичмэл хууль гэж үзэж болох “Их Засаг” хуульд тухайн үеийн Монгол төрийн байгууллыг хэрхэн тогтоосныг авч үзье. Эрдэмтэн судлаачдын сэргээн босгосон Их засаг хууль³⁷⁹-ийн:

³⁷⁶ “Төрийн ерөнхий онол” Ц.Сарантуяа, 1998 он, х 88

³⁷⁷ “Эрх зүйн эх толь бичиг” С.Нарангэрэл, 2007 он, х 204

³⁷⁸ Монгол Улсын Үндсэн хууль

³⁷⁹ “Хүннү гүрэн болон Монголын нэгдсэн төр, дараа үеийн хууль цааз, заншлын хэм хэмжээг харьцуулан судалсан нь” Г.Баярхүү, 2011 он, х 43

- есдүгээр зүйлд: гол Улсын дээд эрхийг их далай хаан барих тул төрийн бүх эрх хааны мэдэлд байна;
- аравдугаар зүйлд: Монгол Улсын далай хааны дараагийн албан тушаалтнууд бол улсын ерөнхий сайд буюу улсын ван, төрийн их заргач, шадар сайдууд, төрийн зайран нар байх ёстой. Их Монгол Улсын төрийн дээд эрх барих тушаалтны бүрэлдэхүүнд далай хааны шадар есөн өрлөгүүд, мөн дархдууд ормой;
- арванхоёрдугаар зүйлд: Монгол Улсын далай хааны шууд удирдлагын дор “Сэцдийн зөвлөл” ба “Улсын их хуралдай” гэдэг төрийн дээд шатны байгууллагууд үйл ажиллагаагаа явуулмой;
- арванзургаадугаар зүйлд: Их Монгол Улсын төрийн их заргачийн тушаалыг буй болгож шүүхийн бүх хэргийг түүний хяналтанд өгөв. Төрийн их заргач болбоос Монгол Улсын доторх бүх шүүх, таслах явдлыг эрхлэн явуулж, шүүн тасалсан бүх хэргээ хөх бэхээр цагаан цаасан дээр бичиж үлдээх хэрэгтэй. Төрийн их заргачийн шийдвэрлэсэн хэргийг хэн ч өөрчлөх эрхгүй болмой.

гэж тус тус зааснаас үүдэн тухайн үеийн Монгол төрийн байгууллын ерөнхий зураглалыг гарган харж болох юм. Ийнхүү зураглан үзвэл тухайн үеийн төрийн байгуулал нь дараах бүтэцтэй байж болохоор байна. Үүнд:

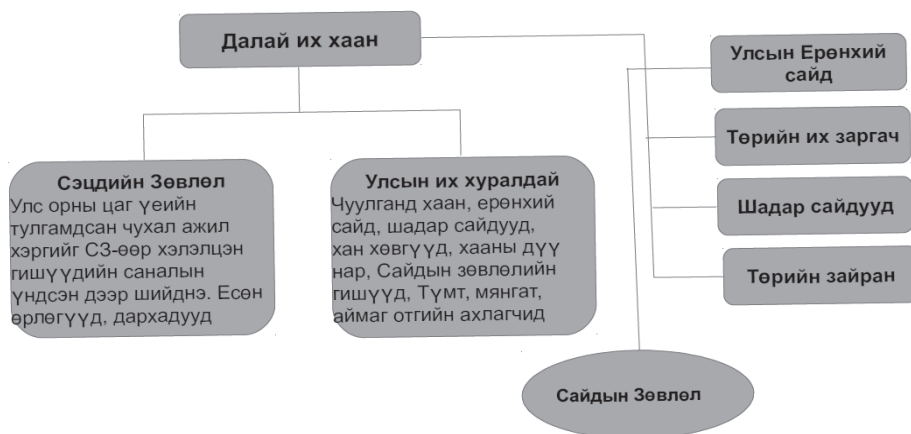

Их засаг хуулиас хойш “Юань улсын нэвтэрхий хууль” болон түүнээс хойшхи цаг үеийн олон хууль тогтоомжуудаас харж болох хэдий ч Үндсэн хуулийн хэмжээнд төрийн байгууллын хувьд Бүгд Найрамдах хэлбэрийг сонгосон гэж үздэг анхдугаар Үндсэн хуулиас эхлэн товчхон дурдья.

- БНМАУ-ын анхдугаар Үндсэн хууль буюу 1924 оны Үндсэн хуулиар дангаар хэмжээгүй ноёрхох хаант засаглалыг халж, Бүгд Найрамдах хэлбэрийг сонгосон гэж үздэг бөгөөд энэ нь тус Үндсэн хуулийн хоёрдугаар зүйл, дөрөвдүгээр зүйл, хорин дөрөвдүгээр зүйлүүдээс харагддаг. Харин төрийн эрх мэдлийн нэг салаа мөчир болох шүүх эрх мэдлийг хуульчиж өгөөгүйгээрээ учир дутагдалтай гэж судлаачид үздэг.

- Харин 1940 оны Үндсэн хуулиар төрийн байгууллыг илүү дэвшилтэд болгон долоодугаар бүлэгт шүүх эрх мэдлийг багтаан хууль тогтоох болон гүйцэтгэх эрх мэдлийн чиг үүргийг илүү нарийвчлан тусгасан байдаг.
- 1960 оны Үндсэн хууль нь өмнөх хоёр үндсэн хуулиас үзэл санааны хувьд өөр гэж үзэж болох бөгөөд учир нь Бүгд Найрамдах Монгол Ард Улс бол ажилчин, хоршоолсон ардууд, /малчин, тариаланчид/ хөдөлмөрч сэхээтний социалист улс бөгөөд түүний үндэс нь ажилчин анги, хоршоолсон ардын холбоо мөн³⁸⁰; Бүгд Найрамдах Монгол Ард Улс бол ардын ардчилсан төрийн хэлбэрээр тогтнон хөгжиж байгаа социалист улс мөн³⁸¹; Бүгд Найрамдах Монгол Ард Улсад засгийн бүх эрх хөдөлмөрчин ард түмний мэдэлд байна. Монголын хөдөлмөрчин ард түмэн өөрөө сонгогдсон депутатуудын бүрэлдэхүүнтэй Ардын хурлаар уламжлан засгийн эрх барина гэх зэргээр тодорхойлсноос харахад эрх мэдэл хуваарилах зарчимд тулгуурлахаас илүүтэй улс төрийн дэглэмд тулгуурлан төрийн байгууллын хэлбэрээ тодорхойлсон гэж үзэхээр байна.
- Шинэ Үндсэн хууль буюу өнөөг хүртэл хүчин төгөлдөр үйлчилж буй 1992 оны Үндсэн хуулийн гуравдугаар зүйлд зааснаар төрийн байгууламжийн хувьд Нэгдмэл улс байх бөгөөд харин төрийн байгууллын хувьд “Монгол Улсад засгийн бүх эрх ард түмний мэдэлд байна. Монголын ард түмэн төрийн үйл хэрэгт шууд оролцож, мөн сонгож байгуулсан төрийн эрх барих төлөөлөгчдийн байгууллагаараа уламжлан энэхүү эрхээ эдэлнэ.” гэж заасан байдаг.

Үүнээс үзвэл Монгол Улс бол төрийн байгууллын хувьд **парламентын засаглалтай Бүгд Найрамдах** улс юм. Харин Их Засаг хуульд заасан төрийн байгууллын хэлбэр буюу төрийн байгууллын түүхэн уламжлалыг үзвэл Монгол улс бол **парламентын хаант улс байсан** нь харагдаж байна. Харин өнөө цагт парламентын хаант засаглал бүхий цөөн хэдэн улс байдгын нэг нь Их Британи Умард Ирландын Нэгдсэн Вант улс юм. Тус улс нь угсаа залгамжилсан хааны удмаас гадна хоёр танхим бүхий парламентэд хууль тогтоох эрх мэдлийг хадгалахын зэрэгцээ Ерөнхий сайдаар толгойлуулсан гүйцэтгэх эрх мэдлийн байгууллагатай зэрэг нь Чингис хааны Их Монгол улсын төрийн байгуулалтай ижил төсөөтэй байгаа тул төрийн байгууллын энэхүү тогтолцоо нь өнөө цагт хэрхэн оршин тогтнож буй, давуу тал нь юу болох талаар харьцуулахын тулд ИБУИНВУ-ын төрийн байгууллыг судлахаар сонгосон болно.

Их Британи Умард Ирландын Нэгдсэн Вант Улсын төрийн байгуулал

ИБУИНВУ нь төрийн удирдлагын хэлбэр буюу төрийн байгууллын хувьд **парламентын хаант улс юм**. Парламентын хаант улсын гол онцлог нь хууль тогтоох, гүйцэтгэх, шүүх эрх мэдэл Үндсэн хуулийн

³⁸⁰ БНМАУ-ын Үндсэн хууль, 1960 он. Хоёрдугаар зүйл

³⁸¹ БНМАУ-ын Үндсэн хууль, 1960 он. Гуравдугаар зүйл

хаанаас хараат бусаар бүрэн эрхээ чөлөөтэй хэрэгжүүлдэг төрийн удирдлагын ардчилсан хэлбэр юм. Тиймээс ч “хаан төр барих боловч удирдахгүй” гэсэн зарчим үйлчилдэг. Өөрөөр хэлбэл, хаан гүйцэтгэх эрх мэдлийн тэргүүнийг томилдог ч өөрийн үзэмжээр бус, харин парламентын сонгуульд олонх болсон намын зүтгэлтнийг томилдог. Түүнчлэн парламентыг тараах, лордуудыг томилох, зарлиг гаргах зэрэг нь зөвхөн ерөнхий сайд, түүний кабинетын саналаар хэрэгжинэ.

Түүнчлэн ИБУИНВУ нь улс төрийн дэглэмийн хувьд ардчилсан дэглэм бүхий парламентын хаант улс. Төрийн тэргүүн нь хаан /хаан буюу хатан хаан/. Хаан ёс төдий өргөн эрх мэдэлтэй. Тухайлбал: Ерөнхий сайдыг болон засгийн газрын гишүүдийг, бусад албан тушаалтнуудыг /шүүгч, зэвсэгт хүчний офицерууд, дипломатууд, ноёрхогч хийдийн дээд мяндагтнууд/ томилох, парламентыг зарлан хуралдуулах болон тараах, парламентын баталсан хуульд хориг тавих эрхтэй юм. Хаан мөн зэвсэгт хүчний ерөнхий командлагч байдаг. Тэрбээр улс орноо олон улсын харилцаанд албан ёсоор төлөөлдөг бөгөөд гадаад улс орнуудтай гэрээ байгуулах ба батлах, дайн зарлах ба энхийн гэрээ байгуулах, мөн уучлал үзүүлэх эрхтэй байдаг.

Гэвч засгийн газар түүний нэрийн өмнөөс өөрт нь хамаардаг бараг бүх эрх мэдлийг хэрэгжүүлдэг байна. Удирдлагын хариуцлагын үүргийн хувиар засгийн газрын албан тушаалтнууд хааны гаргах бүх актыг бэлтгэж өгдөг бөгөөд тэдгээрийн төлөө хариуцлага хүлээдэг байна.³⁸²

Их британид хууль тогтоох эрх мэдэл хоёр танхим бүхий парламентад хамаардаг байна. ИБУИНВУ-ын төрийн байгууллын гол ололт нь хоёр танхим бүхий хууль тогтоох байгууллага юм. Учир нь доод танхим буюу Нийтийн танхим нь ард түмний шууд сонгуулаар байгуулагдах бөгөөд харин дээд танхим буюу Лордын танхим нь угсаа залгамжилсан язгууртнуудаас бүрдсэн танхим байна.

Нийтийн танхим нь төлөөллийн ардчилалыг хэрэгжүүлдэг утгаараа татвар, төсөв, мөнгөний холбогдол бүхий хууль тогтоомжийг хэлэлцэн батлах бөгөөд эдгээр хууль тогтоомжийг Лордын танхим хэлэлцэхгүй бөгөөд харин хойшлуулах, хориг тавих эрх эдлэхээс гадна хууль санаачлах, улс төрийн асуудлаар парламентыг хэлэлцүүлэг явуулах үндсэн чиг үүрэгтэй байна. Лордын танхим нь аль нэг улс төрийн хүчнээс хараат бус байх бөгөөд шүүх эрх мэдлийг хэрэгжүүлэх дээд шатны байгууллагын чиг үүрэгтэй байдаг.

Парламентын тухай 1911 оны хуулийн дагуу парламентын эрх мэдлийн хугацаа 5 жилээс илүү байж болохгүй. Нийтийн танхим /доод танхим/ мажоритар тогтолцооны дагуу бүх нийтийн бөгөөд шууд сонгуулаар харьцангуй олонхоор сонгогддог байна. Нийтийн танхимын бүрэлдэхүүнд 659 депутат байдаг. Лордын танхим бол парламентын дээд танхим бөгөөд тэр нь сонгогддоггүй. Уг танхимд суух эрхийг нэг бол үе залгамжлан, эсхүл хааны томилгоогоор олж авдаг.

³⁸² "Их Британийн эрх зүй болон эрх зүйн тогтолцоо" А.К.Романов, 2016 он, х 67

Парламентын сонгуулийн дараагаар Засгийн газрыг бүрдүүлдэг. Нийтийн танхимд олонх суудал авсан намын дарга Ерөнхий сайд болдог. Түүнийг хаан ёс төдийн томилдог. Ерөнхий сайдын санал болгосноор засгийн газрын бусад гишүүдийг мөн хаан томилдог байна. Их британид “Засгийн газар” “кабинет” гэдгийг ялгаж ойлгодог. Кабинет нь үндсэн асуудлуудын талаарх улс төрийн бодлогыг боловсруулдаг байна. Кабинет нь Засгийн газрын дотор ажилладаг, түүний бүрэлдэхүүнд ерөнхий сайд болон үндсэн гол сайдууд ордог байна. Засгийн газрын бүрэлдэхүүн нь хамаагүй илүү өргөн юм /кабинетын гишүүдийн тоо 15-25 хүн байдаг бол засгийн газрынх 100 орчим байдаг/. Засгийн газар бүрэн бүрэлдэхүүнээрээ хэзээ ч цуглаж байгаагүй бөгөөд улс орны дотоод, гадаад улс төрийн бодлогын бүх асуудлыг хэрэг дээрээ кабинетын хуралдаан дээр хэлэлцэж шийдвэрлэдэг байна.

Кабинет бол засгийн газрын зохион байгуулалтын онцгой хэсэг юм. Түүний хурлын тэмдэглэлүүдийг 30 жилийн хугацаанд задруулах ёсгүй. Кабинетын гишүүд түүний үйл ажиллагаатай холбоотой мэдээллийг задруулахгүй байх тангараг өргөдөг байна.

Ерөнхий сайд кабинетын бие бүрэлдэхүүнийг тодорхойлдог. Кабинетын хуралдаанд парламентын намын бүлгийн “ташуур” буюу *serjant at arms* /ахлагч/ оролцдог бөгөөд түүний зорилго нь бүлгийн байр суурийг кабинетын сонорт хүргэх юм. Ийнхүү кабинет гэдэг ойлголт нь бусад улсад байдаг засгийн газрын тэргүүлэгчид гэдэгтэй дүйж байдаг. Кабинет хууль бүтээх үйл ажиллагаанд ч бас оролцдог, гэхдээ бие даасан байдлаар бус, учир нь үндсэн хуулийн статус байдаггүй, харин Нууц зөвлөлд оролцон түүний шийдвэрүүдийг хэлбэржүүлэх замаар оролцдог байна.

Энэ бүхнээс дүгнэн үзэхэд ИБУИНВУ нь парламентын хаант улс болохынхоо хувьд дээд танхимын гишүүд мэргэшсэн парламентч байх бөгөөд доод танхимын хууль тогтоогчдоос илүүтэй үндсэн хуульт ёсны үзэл санааны асуудлаар хэлэлцүүлэг явуулдаг нь үндсэн хуульт ёс, хууль дээдлэх ёс бат суурьтайгаар оршин тогтнох, түүнчлэн төрийн эрх баригчдын ёс зүйн хэм хэмжээ бодитоор оршин тогтноход доривтой нөлөөлсөн гэж үзэх үндэстэй юм.

АШИГЛАСАН МАТЕРИАЛ

Хууль тогтоомж:

- БНМАУ-ын Үндсэн хууль 1924
- БНМАУ-ын Үндсэн хууль 1940
- БНМАУ-ын Үндсэн хууль 1960
- Монгол Улсын Үндсэн хууль 1992

Нэг бэдэвт бүтээл:

- “Эрх зүйн эх толь бичиг” С.Нарангэрэл, 2007 он
- “Төрийн онол” Н.Лүндэндорж, 2005 он
- “Их Британийн эрх зүй болон эрх зүйн тогтолцоо” А.К.Романов, 2016 он
- “Хүннү гүрэн болон Монголын нэгдсэн төр, дараа үеийн хууль цааз, заншлын хэм хэмжээг харьцуулан судалсан нь” Г.Баярхүү, 2011 он
- “Төрийн ерөнхий онол” Ц.Сарантуяа, 1998 он

**ЦАХИМ БОЛОН ХЭВЛЭЛ МЭДЭЭЛЛИЙН ХЭРЭГСЛЭЭР БУСДЫН
НЭР ТӨРИЙГ ГУТААХ, ГҮТГЭХ, ДОРОМЖЛОХ, ХУУРАМЧ МЭДЭЭЛЭЛ
ТАРААХ ҮЙЛДЭЛД ХҮЛЭЭЛГЭХ ХАРИУЦЛАГА, БУСАД ОРНУУДЫН
ТУРШЛАГА**

Г.Алтан-Оч (PhD), И.Жаргалзаяабямба

СУДАЛГААНЫ ХУРААНГУЙ

Судалгаанд Герман Улсын “Эрүүгийн хууль”, Азербайжан Улсын “Эрүүгийн хууль” 2000 (Criminal Law), Польш улсын “Эрүүгийн хууль” 1997 (2004 оны нэмэлт, өөрчлөлт) (Criminal law) болон БНХАУ-ын “Иргэний нэр төрийг гутаах, гүтгэхийн эсрэг хууль” 1987 (Chinese Civil Defamation Law), “Эрүүгийн хууль” 1997 (2015 оны нэмэлт, өөрчлөлт) (Criminal Code of the Republic of China) зэрэг хууль эрх зүйн актууд болон “Pillsbury” хуулийн цахим хуудас, хууль зүйн салбарын экспертүүдийн зөвлөмж, “Kelly Warner” хууль тогтоомжийн цахим хуудас зэрэг мэдээллийн эх сурвалжуудыг ашигласан болно.

Судалгаанаас үзэхэд:

✓ Герман Улсын Эрүүгийн хуульд доромжлох, нэр төр гутаах, гүтгэх, улс төрчийн нэр төрийг гутаах, түүнийг гүтгэх, нас барсан хүний гэгээн дурсгалыг басамжлан доромжлох гэмт хэргийг тус тусад нь зохицуулсан байна. Хариуцлагын хувьд бусдын нэр төрийг доромжилсон этгээдийг 1 жил хүртэл хугацаагаар хорих, эсхүл мөнгөн торгууль ногдуулах, хэрэв гэм хор учруулсан бол тухайн этгээдийг 2 жил хүртэл хугацаагаар хорих, эсхүл мөнгөн торгууль ногдуулах; олон нийтийн өмнө бусдын нэр төрийг гутаах, худал мэдээллийг баримт нотолгоо болгон гаргаж тавьсан, эсхүл тараасан (түгээсэн) этгээдийг 1 жил хүртэл хугацаагаар хорих, эсхүл мөнгөн торгууль ногдуулах; хэрэв бичгээр тараасан бол уг этгээдийг 2 жил хүртэл хугацаагаар хорих, эсхүл мөнгөн торгууль ногдуулах; бусдын нэр төрийг гүтгэх, аюул учруулах зорилгоор худал мэдээллийг баримт нотолгоо болгон гаргаж тавьсан, эсхүл тараасан этгээдийг 2 жил хүртэл хорих, эсхүл мөнгөн торгууль ногдуулах; хэрэв хурал цуглааны үеэр бичгээр тараасан бол уг этгээдийг 5 жил хүртэл хугацаагаар хорих, эсхүл мөнгөн торгууль ногдуулна гэж тус тус заасан. Улстөрчийн нэр төрийг гутаасан этгээдийг 3 сараас 5 жил хүртэл хугацаагаар, гүтгэсэн этгээдийг 6 сараас 5 жил хүртэл хугацаагаар тус тус хорих ял эдлүүлнэ. Мөн нас барсан хүний гэгээн дурсгалыг басамжлан доромжилсон этгээдийг 2 жил хүртэл хугацаагаар хорих, эсхүл мөнгөн торгуулийн ял ногдуулахаар хуульчилсан байна.

✓ Азербайжан Улсын Эрүүгийн хуульд бусдын нэр төрийг гутаах, гүтгэх, доромжлох, санаатайгаар олон нийтийн өмнө, эсхүл цахим мэдээллийн хэрэгслээр худал мэдээлэл тараах зэрэг үйлдэлд 100-1000 манатаар торгох, эсхүл 1 жил хүртэл хугацаанд засан хүмүүжүүлэх ажил хийлгэх, эсхүл 6 сарын хугацаагаар хорих ял ногдуулахаар зохицуулсан байна. Хэрэв онц ноцтой гэмт хэрэгт гүтгэсэн бол уг этгээдийг 2 жил хүртэл хугацаагаар засан хүмүүжүүлэх ажил хийлгэх, эсхүл 3 жил хүртэл хугацаагаар хорих ял ногдуулахаар хуульчилсан.

✓ Польш Улсын Эрүүгийн хуулиар хувь хүн, байгууллага, хуулийн этгээд, аж ахуйн нэгжийн нэр төрд халдан олон нийтийн өмнө нэр төрийг гутаах, гүтгэх үйлдэлд торгох, эрх чөлөөг хязгаарлах, эсхүл 1 жил хүртэл хугацаагаар хорих ял ногдуулах; хэрэв хэвлэл мэдээллийн хэрэгсэл ашиглан нэр төр гутаах үйлдэл гаргасан бол уг этгээдэд эрх чөлөөг хязгаарлах, эсхүл 2 жил хүртэл хугацаагаар хорих ял ногдуулах; түүнчлэн ажил үүргээ гүйцэтгэж буй төрийн албан тушаалтны нэр төрийг гутаах, гүтгэх, доромжлох үйлдэл гаргасан этгээдэд 3 сараас 8 жил хүртэл хугацаагаар эрх чөлөөг хязгаарлах, эсхүл хорих ял ногдуулна гэж заажээ.

✓ БНХАУ-ын Эрүүгийн хуульд зааснаар, төрийн албан хаагч, эсхүл баримт бичиг олгох эрх бүхий албан тушаалтан нь худал нотолгоо гаргасан бол 3 жил хүртэл хугацаагаар хорих, эсхүл 500 юанийн мөнгөн торгууль ногдуулах, бусдын нэр төрийг олон нийтийн өмнө гутаах, басамжлан доромжлох үйлдэлд богино хугацаагаар хорих, эсхүл 300 юанийн торгууль ногдуулах, нэр төр гутаах гэмт хэрэг үйлдсэн этгээдийг 1 жил хүртэл хугацаагаар хорих, эсхүл 500-аас доошгүй юанаар тус тус торгоно. Олон нийтийн өмнө бусдын нэр төрийг гутаан доромжилсон, худал мэдээлэл тараасан этгээдийг богино хугацаагаар хорих, эсхүл 500 юанаар торгох хариуцлага хүлээлгэнэ. Баримт бичгийг хуурамчаар үйлдсэн этгээдийг 2 жил хүртэл хугацаагаар хорих ял эдлүүлнэ. Нас барсан хүнийг олон нийтийн өмнө басамжлан доромжилсон этгээдийг богино хугацаагаар хорих, эсхүл 300 юанийн торгох ял ногдуулна. Хэрэв нас барсан хүний нэр төрийг гутаасан, гүтгэсэн бол 1 жилээс илүүгүй хугацаагаар хорих, эсхүл 1000-аас ихгүй юанаар торгоно.

Хятадын Ардын Дээд Шүүх, Ардын Дээд Прокуророос 2013 онд цахим мэдээллийн хэрэгслээр нэр төр гутаах, гүтгэхтэй холбоотой асуудлуудаар хамтарсан тайлбар гаргажээ. Энэхүү тайлбарт тодорхойлсноор “нэр төр гутаах, гүтгэх агуулга бүхий мэдээллийг цахим сүлжээгээр 5000 гаруй хүн үзэж, 5000 удаа уншигдсан, 500 удаа бусадтай хуваалцан тараагдсан, эсхүл хохирогч этгээдэд бие эрхтэн, сэтгэцийн эмгэг, эрүүл мэндийн ноцтой асуудал үүссэн, эсхүл уг этгээд сүүлийн 2 жилийн хугацаанд захиргааны шийтгэл хүлээж байсан бол бусдын нэр төрийг гутаах, гүтгэх ноцтой үйлдэлд тооцно” гэжээ.

БНХАУ-д төрийн сонин, хэвлэл, мэдээллийн хэрэгслийг өндөр түвшинд хянаж, Засгийн газраас зөвшөөрөл авсан тохиолдолд аливаа мэдээллийг нийтлүүлдэг журамтай. Эрх баригч намаас улс төр, нийгмийн сэдэвтэй мэдээллийг хэвлэл мэдээллийн хэрэгслээр нийтлэхэд тодорхой хязгаарлалтууд тавигддаг. Тухайлбал, Засгийн газрын эрх бүхий этгээдийн эх сурвалжаас авсан мэдээг нийтлэх, заавал зөвшөөрөл авсан байх, зарим сэдвийг хэвлэн нийтлэгч өөрөө сонгох боловч тодорхой хязгаарлалттай, гадаадын байгууллагуудтай холбоотой мэдээллийг нарийн хяналттайгаар мэдээллэх, бүх төрлийн хэвлэл мэдээллийн байгууллагад төрийн зүгээс хяналт тавих зэрэг хатуу тогтоосон журамтай ажээ.

СУДАЛГААНЫ ХЭСЭГ

ХБНГУ

Доромжлох гэмт хэрэг

Германы эрх зүйд “доромжлох” үйлдлийг эрүүгийн хэрэг гэж үздэг бөгөөд нэр хүндэд халдах гэмт хэрэгт хамаатуулан Эрүүгийн хуулийн 14 дүгээр бүлэгт тусгасан байдаг.³⁸³ Эрүүгийн хуулийн 185 дугаар зүйлд³⁸⁴, *доромжлох гэмт хэрэг үйлдсэн бол нэг жил хүртэлх хугацаагаар хорих, эсхүл мөнгөн торгууль ногдуулах буюу хэрэв бусдад гэм хор учруулсан бол хоёр жил хүртэл хорих, эсхүл мөнгөн торгууль ногдуулна* гэж заажээ.

Нэр төр гутаах гэмт хэрэг

Германы Эрүүгийн хуулийн 186 дугаар зүйлд³⁸⁵ нэр төр гутаах гэмт хэргийн³⁸⁶ талаар *“Хэн нэгэн бусдын талаар түүнийг эгдүүцэн жигшихүйц болгон харагдуулах эсхүл олон нийтийн дундах хүндлэл үнэлэмжийг бууруулах зорилгоор үзтэл үнэн биш мэдээ баримтыг нотолгоо болгон гаргаж тавьсан, эсхүл тараасан (түгээсэн) бол нэг жил хүртэл хорих, эсхүл мөнгөн торгууль ногдуулах, хэрэв үйлдэл нь олон нийтийн дунд болсон, эсхүл бичгэн хэлбэрээр тарсан бол хоёр жил хүртэл хорих, эсхүл мөнгөн торгууль ногдуулна”* гэж тусгажээ.

Гүтгэх гэмт хэрэг

Германы эрхзүйд “гүтгэх” гэж тухайн нотолгоо (баталгаа) нь үнэн биш гэдгийг өөрөө мэдэж байсан ч бусдын нэр хүндэд халдан нотолгоо болгон гаргаж тавихыг хэлдэг.³⁸⁷ Гүтгэх гэмт хэргийн талаар Эрүүгийн хуулийн 187 дугаар зүйлд³⁸⁸ *“Бусдыг эгдүүцэн жигшихүйц болгон харагдуулах эсхүл бусдын олон нийтийн дундах хүндлэл үнэлэмжийг бууруулах, эсхүл бусдын нэр төрд аюул учруулах зорилгоор хэн нэгэн бусдын талаар үнэн биш мэдээ баримтыг мэдсэн хэрнээ нотолгоо болгон гаргаж тавьсан, эсхүл тараасан бол хоёр жил хүртэл хорих, эсхүл мөнгөн торгууль ногдуулах, хэрэв үйлдэл нь хурал цуглааны үеэр болсон, эсхүл бичгэн хэлбэрээр тарсан бол тав хүртэлх жил хорих, эсхүл мөнгөн торгууль ногдуулна”* гэж тусгажээ.

Улстөрчийн нэр төрийг гутаах болон түүнийг гүтгэх гэмт хэрэг

Улстөрчийн нэр төрийг гутаах болон түүнийг гүтгэх нь гэмт хэрэгт тооцогдох бөгөөд Эрүүгийн хуулийн 188 дугаар зүйлд³⁸⁹ *улстөрчийн нэр төрийг гутаасан тохиолдолд 3 сараас 5 жил хүртэлх, харин гүтгэсэн*

³⁸³ Доромжлох гэмт хэрэг-Beleidigung (Deutschland) [https://de.wikipedia.org/wiki/Beleidigung_\(Deutschland\)](https://de.wikipedia.org/wiki/Beleidigung_(Deutschland))

³⁸⁴ Эрүүгийн хуулийн 185 дугаар зүйл: Доромжлох-Strafgesetzbuch (StGB) § 185 Beleidigung https://www.gesetze-im-internet.de/stgb/_185.html

³⁸⁵ Эрүүгийн хуулийн 186 дугаар зүйл: Нэр төр гутаах-Strafgesetzbuch (StGB) § 186 bble Nachrede https://www.gesetze-im-internet.de/stgb/_186.html

³⁸⁶ Нэр төр гутаах гэмт хэрэг-bble Nachrede (Deutschland) [https://de.wikipedia.org/wiki/%C3%9Cble_Nachrede_\(Deutschland\)](https://de.wikipedia.org/wiki/%C3%9Cble_Nachrede_(Deutschland))

³⁸⁷ Гүтгэх гэмт хэрэг-Verleumdung (Deutschland) [https://de.wikipedia.org/wiki/Verleumdung_\(Deutschland\)](https://de.wikipedia.org/wiki/Verleumdung_(Deutschland))

³⁸⁸ Эрүүгийн хуулийн 187 дугаар зүйл: Гүтгэх-Strafgesetzbuch (StGB) § 187 Verleumdung https://www.gesetze-im-internet.de/stgb/_187.html

³⁸⁹ Эрүүгийн хуулийн 188 дугаар зүйл: Улстөрчийн нэр төрийг гутаах болон түүнийг гүтгэх-Strafgesetzbuch (StGB) § 188 bble Nachrede und Verleumdung gegen Personen des politischen Lebens https://www.gesetze-im-internet.de/stgb/_188.html

бол 6 сараас 5 жил хүртэлх хугацаагаар тус тус хорих ял эдлүүлнэ гэжээ.

Уг хэм хэмжээ нь улстөрийн салбарын хүний нэр хүндэд халдахыг онцгойлон авч үзсэн тохиолдол юм. Ингэснээр олон нийтийн дундах тэмцэл сэргэлдөөн нь ач холбогдолгүй сэтгэлийн хөдлөлд автах, туйлширах явдлыг таслан зогсоох зорилготой юм. Эрүүгийн хуулийн 186 болон 187 дугаар зүйлтэй харьцуулахад мэргэжлийн зохицуулалт хийж, хувь хүний нэр хүндийн үнэлэмжийг бууруулахгүй байх хэм хэмжээг тогтоосноор уг хуулийн заалтын зорилго нь “улстөрийн амьдралыг хордуулах”-аас урьдчилан сэргийлэн хамгаалахад оршдог байна.³⁹⁰

Нас барсан хүний гэгээн дурсгалыг басамжлан доромжлох гэмт хэрэг

Нас барсан хүний гэгээн дурсгалыг басамжлан доромжлох³⁹¹ нь гэмт хэрэгт тооцогдох бөгөөд Эрүүгийн хуулийн 189 дүгээр зүйлд³⁹² *уг гэмт хэрэгт 2 жил хүртэл хорих, эсхүл мөнгөн торгууль ногдуулахаар заасан байдаг.*³⁹³

АЗЕРБАЙЖАН УЛС

Эрүүгийн хуулийн 19 дүгээр бүлэг: Хүний эрх чөлөө, нэр төрийн эсрэг гэмт хэрэг 147-р зүйл. “Гүтгэлэг”

147.1 Гүтгэлэг буюу санаатайгаар олон нийтийн өмнө, олон нийтийн мэдээллийн хэрэгсэл, эсхүл нийтэд хүрсэн уран бүтээл, цахим мэдээллийн хэрэгслээр бусдын нэр төр, нэр хүндийг гутаасан худал мэдээлэл тараасан этгээдэд 100-500 манатаар торгох, эсхүл 240-480 цаг нийтэд тустай ажил хийлгэх, эсхүл 1 жил хүртэл хугацаагаар засан хүмүүжүүлэх ажил хийлгэх, эсхүл 6 сар хүртэл хугацаагаар цагдан хорих ял ногдуулна.

147.2 Бусдыг хүнд ба онц хүнд гэмт хэрэгт холбон гүтгэсэн этгээдийг 2 жил хүртэл хугацаагаар засан хүмүүжүүлэх ажил хийлгэх, эсхүл 3 жил хүртэл хугацаагаар цагдан хорих ял ногдуулна.

148-р зүйл. “Доромжлох” доромжлох буюу санаатайгаар олон нийтийн өмнө, олон нийтийн мэдээллийн хэрэгсэл, эсхүл нийтэд хүрсэн уран бүтээл, цахим мэдээллийн хэрэгслээр бусдын нэр төр, нэр хүндийг зохисгүй хэлбэрээр гутаан доромжилсон этгээдийг 300-1000 манатаар торгох, эсхүл 240-480 цаг нийтэд тустай ажил хөдөлмөр хийлгэх, эсхүл 1 жил хүртэл хугацаагаар засан хүмүүжүүлэх ажил хийлгэх, эсхүл 6 сар хүртэл хугацаагаар цагдан хорих ял ногдуулна.³⁹⁴

³⁹⁰ Улстөрийн нэр төрийг гутаах болон түүнийг гүтгэх гэмт хэрэг-bble Nachrede und Verleumdung gegen Personen des politischen Lebens https://de.wikipedia.org/wiki/%C3%9Cble_Nachrede_und_Verleumdung_gegen_Personen_des_politischen_Lebens

³⁹¹ Verunglimpfung-германаар; буруутгах, муулах, басамжлах, гутаах, доромжлох, гүжирдэх, хараар будах, зэмлэх, үл ойшоох, хараах, хочлох гэсэн олон утга санаатай үг

³⁹² Эрүүгийн хуулийн 189 дүгээр зүйл: Нас барсан хүний гэгээн дурсгалыг гүжирдэх-Strafgesetzbuch (StGB) § 189 Verunglimpfung des Andenkens Verstorbener https://www.gesetze-im-internet.de/stgb/_189.html

³⁹³ Нас барсан хүний гэгээн дурсгалыг гүжирдэх гэмт хэрэг-Verunglimpfung des Andenkens Verstorbener https://de.wikipedia.org/wiki/Verunglimpfung_des_Adenkens_Verstorbener

³⁹⁴ <http://www.parliament.am/library/Qreakan/Azerbadjan.pdf> <http://www.legislationline.org/documents/section/criminal-codes>

ПОЛЬШ УЛС

Эрүүгийн хууль, 1997/2004/ 27 дугаар бүлэг: Хүний нэр төр, бие мах бодийн халдашгүй байдлын эсрэг гэмт хэрэг

212-р зүйлийн 1 дэх хэсэг: Хувь хүн, бүлэг, байгууллага, хуулийн этгээд, аж ахуйн нэгжийн нэр төрд халдан, олон нийтийн өмнө нэр төрийг нь гутааж, албан тушаал, мэргэжил, үйл ажиллагаагаа хэрэгжүүлэхэд нь шаардлагатай олон нийтийн итгэлийг алдагдуулсан этгээдийг торгох, эрх чөлөөг нь хязгаарлах, эсхүл 1 жил хүртэл хугацаагаар хорих ял ногдуулна.

212-р зүйлийн 2 дахь хэсэг: Хэрэв буруутай этгээд 1-р хэсэгт заасан үйлдлийг олон нийтийн мэдээллийн хэрэгсэл ашиглан үйлдсэн бол торгох ба эрх чөлөөг нь хязгаарлах, эсхүл 2 жил хүртэл хугацаагаар хорих ял ногдуулна.

212-р зүйлийн 3 дахь хэсэг: 1 ба 2 дахь хэсэгт заасны дагуу гэмт хэргийн улмаас шийтгэл ногдуулсан тохиолдолд шүүх хохирогчид өөрт нь, эсхүл хохирогчийн саналын дагуу Польшийн Улаан загалмайн нийгэмлэг, эсхүл бусад нийгмийн зорилгод зориулсан нөхөн төлбөр тогтоож болно³⁹⁵.

29-р бүлэг: 226-р зүйлийн 1 дэх хэсэг: Албан тушаалтныг, эсхүл түүний туслахыг албан үүргээ гүйцэтгэж байхад нь нэр төрийг гутаах, гүтгэх, доромжилсон этгээдэд эрх чөлөөг хязгаарлах, эсхүл 1 жил хүртэл хугацаагаар хорих ял ногдуулна.

34-р бүлэг: 271-р зүйлийн 1 дэх хэсэг: Төрийн албан тушаалтан, эсхүл баримт бичиг олгох эрх бүхий албан тушаалтан нь худал нотолгоо гаргаж, эрхзүйн хэм хэмжээний үр дагаварт хүргэсэн бол 3 сараас 5 жил хүртэл хугацаагаар эрх чөлөөг хязгаарлах, эсхүл хорих ял ногдуулна.

271-р зүйлийн 2 дахь хэсэг: Гэмт хэргийн үйлдэл нь хохиролгүй этгээдийг эрх чөлөөг хязгаарлах, эсхүл мөнгөн торгууль ногдуулна.

271-р зүйлийн 3 дахь хэсэг: Гэмт этгээдийн үйлдэл нь материаллаг ашиг олсон, эсхүл хувийн өшөө хонзон авсан бол 6 сараас 8 жил хүртэл хугацаагаар эрх чөлөөг хязгаарлах, эсхүл хорих ял ногдуулна.

272 дугаар зүйл: Эрх бүхий албан тушаалтан хууль эрх зүйн баримт бичгийг худал мэдүүлсэн нь батлагдвал 3 жил хүртэл хугацаагаар эрх чөлөөг хязгаарлах, эсхүл хорих ял ногдуулна.

273-р зүйл: Энэ хуулийн 271-272-р зүйлд заасны дагуу буруутай этгээдэд эрх чөлөөг хязгаарлах, эсхүл 2 жил хүртэлх хугацаагаар хорих ял ногдуулна.³⁹⁶

БНХАУ

Иргэний нэр төрийг гутаах, гүтгэхтэй холбоотой хуулийн /Chinese Civil Defamation Law, 1987/ 101-р зүйлд “Иргэний нэр төрийг хуулиар хамгаалах ба нэр төр гутаах, гүтгэх, доромжилж хор хохирол учруулахыг хуулиар хориглоно” гэжээ³⁹⁷.

³⁹⁵ <http://www.legislationline.org/documents/section/criminal-codes/country/10>

³⁹⁶ <http://kellywarnerlaw.com/poland-defamation-laws/>

³⁹⁷ <http://www.pillsburylaw.com/publications/chinese-defamation-law-china-practice-pillsbury>

БНХАУ-ын Хууль Зүйн яамны мэдээллийн санд байгаа мэдээллээр, Эрүүгийн хууль (Criminal Code of the Republic of China)-д 2015 оны 12-р сарын 30-ны өдөр нэмэлт, өөрчлөлт оруулсан байна.

Эрүүгийн хуулийн 214-р зүйлд: Албан тушаалтан, баримт бичгийг худал мэдээлсэн, олон нийтэд хохирол учруулсан этгээдэд 3 жил хүртэл хугацаагаар хорих, эсхүл 500 юанийн торгууль ногдуулна.

Эрүүгийн хуулийн 309-р зүйл: *Нэр хүндийг гутаах, гэмт хэргийг шийтгэх тухай*. Олон нийтийн өмнө бусдын нэр төрийг гутаасан, басамжлан доромжилсон этгээдийг богино хугацаагаар хорих, эсхүл 300 юанаар торгох, хүч хэрэглэсэн бол 1 жил хүртэл хугацаагаар хорих, эсхүл 500-аас доошгүй юанаар тус тус торгоно.

310-р зүйлд: Бусдын нэр төрийг олон нийтийн өмнө гутаан доромжилсон, худал мэдээллийг тараасан этгээдийг богино хугацаагаар хорих, эсхүл 500 юанаар торгох, баримт бичиг хуурамчаар үйлдсэн этгээдэд 2 жил хүртэл хугацаагаар хорих ял ногдуулна. Бусдын нэр төрийг гутаасан, гүтгэсэн, доромжилсон болох нь баримтаар нотлогдоогүй этгээдийг шийтгэхгүй.

312-р зүйлд: Нас барсан хүнийг олон нийтийн өмнө басамжлан доромжилсон этгээдийг богино хугацаагаар хорих, эсхүл 300 юанаар торгох ял ногдуулна. Мөн нас барсан хүний нэр төрийг гутаасан, гүтгэсэн этгээдийг гэмт хэрэг үйлдсэн гэж үзэн 1 жилээс илүүгүй хугацаанд хорих, эсхүл 1000-аас ихгүй юанаар тус тус торгоно.

314-р зүйлд: Энэ бүлэг (Эрүүгийн хуулийн 27 дугаар бүлэг)-т заасан гэмт хэргүүдийг гагцхүү Прокурорын гомдлын дагуу шийдвэрлэнэ³⁹⁸.

“Нэр төр гутаах, гүтгэх тухай хууль” /Defamation law/-д 2015 онд цахим мэдээллийн талаар нэмэлт өөрчлөлт хийжээ. www.Gbtimes.com вэб хуудсанд тусгаснаар, энэ хуулийн 210-р зүйлд “Цахим хэрэгсэл болон бусад мэдээллийн хэрэгсэл дээр онцгой байдал болон гамшигтай холбоотой (гоц халдварт өвчин, гэнэтийн аюул осол, байгалийн гамшиг, халдварт өвчний талаар) худал мэдээллийг санаатайгаар тараасан, нийгмийн хэв журам зөрчсөн этгээдийг 3 жил хүртэл хугацаагаар хорих ял ногдуулна. Хэрэв хуурамч мэдээлэл нь ноцтой үр дагавар учруулж байгаа тохиолдолд 7 жил хүртэл хугацаагаар хорих ял ногдуулна” гэж заажээ.

БНХАУ нь төрийн сонин, хэвлэл мэдээллийг өндөр түвшинд хянаж, зохицуулдаг. БНХАУ-ын Засгийн газар нь хэвлэн нийтлэх журам, хэмжээ, бүтэц, хуваарилалт, зохицуулалтыг хянан шалгадаг. БНХАУ-ын Засгийн газрын зөвшөөрөлгүйгээр хэвлэн нийтлэх боломжгүй. Хятадын албан тушаалтнууд хатуу “цензур” дүрмийг хэрэгжүүлж, нэр төрийг гутаах, гүтгэхтэй холбоотой асуудлуудыг бууруулах бодлого баримталж байна. Хэвлэл мэдээллээр үзэл бодлоо илэрхийлэхийн тулд Засгийн газраас зөвшөөрөл авах ба эрх баригч, улс төр, нийгмийн сэдвээр дараах хязгааруудыг тогтоосон байна. Үүнд:

³⁹⁸ <http://law.moj.gov.tw/Eng/LawClass/LawAll.aspx?PCode=C0000001>

- цахим хуудсууд нь зөвхөн Засгийн газрын эрх бүхий эх сурвалжаас авсан мэдээ, мэдээллийг нийтлэх;
- улс төр, нийгмийг хамарсан сэдвээр Засгийн газрын зөвшөөрлийг зайлшгүй авсан байх шаардлагатай;
- зарим сэдвүүдэд (Хятадын удирдагчдын амьдрал г.м.) хэлэлцүүлэг, хэвлэн нийтлэгч нь сонгож, түүндээ хязгаарлалтуудыг тавих;
- гадаадын байгууллагуудтай холбоотой асуудлуудыг нарийн хянаж, хэвлэн нийтлэхийг хязгаарлах;
- Хятадын хэвлэл мэдээллийн байгууллагуудад “Засгийн газрын ивээн тэтгэлэг” болон “Засгийн газрын менежер” зэрэг асуудлуудаар хяналт тавьж, хязгаарлалт тогтоожээ.³⁹⁹

Цахим мэдээллийн хэрэгслээр нэр төр гутаах, гүтгэхтэй холбоотой асуудлууд

2013 оны 9-р сард Хятадын Ардын дээд шүүх, Ардын дээд прокурортой хамтран цахим мэдээллийн хэрэгслээр нэр төр гутаах, гүтгэхтэй холбоотой асуудлаар тайлбар гаргасан байна. Энэ хамтарсан тайлбарт олон нийтийн мэдээллийн сүлжээг ашиглан нэр төр гутаах, гүтгэхтэй холбоотой асуудлыг гэмт хэрэг гэж үзэн ял шийтгэл ногдуулдаг байна. Мэдээллийн сүлжээнд: цахим мэдээллийн сүлжээ, утсан харилцаа, холбооны сүлжээ, компьютер, телевиз, ахуйн болон гар утас, орон нутгийн бүсийн сүлжээ, цахим төхөөрөмжүүдийн хөдөлгөөнт холбооны сүлжээ зэргийг багтаажээ.

Хамтарсан тайлбарт: Эрүүгийн хуульд заасан бусдын нэр төрийг гутаах, хуурамч мэдээлэл тараах гэсэн заалтад дараах асуудлуудыг хамруулжээ. Үүнд:

- цахим мэдээллийн орчинд хуурамч мэдээлэл тараах, эсхүл зохион байгуулалттайгаар нэр төр гутаах, гүтгэх;
- бусдын нэр төрийг гутаах, гүтгэхийг олон нийтэд тараах, зохион байгуулах, олон нийтийг удирдах, онлайн мэдээлэлд хөндлөнгөөс оролцох;
- онлайн мэдээллийн орчинд ноцтой байдлаар нэр төрд халдах зэрэг асуудлуудыг хамруулжээ.

Мөн цахим сүлжээгээр нэр төр гутаах, гүтгэхтэй холбоотой дараах нөхцөлийг ноцтой зөрчил гэж тодорхойлсон байна. Үүнд:

- нэр төр гутаах, гүтгэхтэй холбоотой мэдээлэл нь цахим сүлжээгээр 5000 гаруй хүн үзэж, 5000 удаа уншигдсан, мөн 500 удаа бусадтай хуваалцан тараагдсан;
- нэр төр гутаах, гүтгэхтэй холбоотой хохирогч этгээдэд ноцтой сөрөг нөлөө үзүүлж, сэтгэцийн эмгэгтэй болгосон, бие эрхтэн, эрүүл мэндэд гэмтэл учруулсан, амиа хорлох сэдэл өөрт нь болон түүний гэр бүл, ойр дотныхонд үүсгэсэн;

³⁹⁹ <http://kellywarnerlaw.com/china-defamation-law/>

- гэмт этгээд сүүлийн 2 жилийн хугацаанд бусдын нэр төрийг гутаан доромжилж, захиргааны шийтгэл өмнө нь хүлээж байсан;
- бусад ноцтой асуудлууд.

Хятадын Ардын дээд шүүх, Ардын дээд прокурортой хамтарсан тайлбартаа цахим мэдээллийн орчинд нэр төр гутаах, гүтгэхтэй холбоотой асуудлуудыг шийдвэрлэхэд доорх шинжүүдийг үндэслэжээ. Үүнд:

- олон нийтийг хамарсан мөргөлдөөн;
- олон нийтэд эмх замбараагүй байдал үүсгэсэн;
- угсаатны болон шашин хоорондын зөрчил бий болгосон;
- нийгмийн сөрөг нөлөөллийг бий болгох гэж гүтгэсэн тохиолдолд гарах үр дүн;
- улсын болон үндэсний ашиг сонирхол зөрчсөн;
- олон улсын таагүй үр дагаварт хүргэсэн;
- нийгмийн хэв журам, улсын ашиг сонирхолд ноцтой хохирол учруулсан гэх асуудлуудыг тусгажээ⁴⁰⁰.

⁴⁰⁰ <http://documents.jdsupra.com/6476a589-ae5f-40c3-b06b-bd0a5a45355f.pdf>

АШИГЛАСАН МАТЕРИАЛ

- ХБНГУ-ын Эрүүгийн тухай хууль <https://www.gesetze-im-internet.de/stgb/>
- Азербайжан улсын Парламентын номын сангийн цахим хуудас: <http://www.parliament.am/library/Qreakan/Azerbadjan.pdf>
- Азербайжан улсын хууль тогтоомжийн тухай цахим хуудас: <http://www.legislationline.org/documents/section/criminal-codes>
- Польш улсын хууль тогтоомжийн тухай цахим хуудас <http://www.legislationline.org/documents/section/criminal-codes/country/10>
- Kelly Warner цахим мэдээллийн хууль тогтоомжийн хуудснаас Польш улсын нэр төр гутаах, гүтгэх тухай хууль <http://kellywarnerlaw.com/poland-defamation-laws/>
- НҮБ-ын олон улсын байгууллагуудын Вена хот дахь цахим хуудас: Хятадын эрүүгийн хууль <http://www.fmprc.gov.cn/ce/cgvienna/eng/dbtyw/jdwt/crimelaw/t209043.htm>
- Pillsbury хуулийн цахим хуудас: Хятадын нэр төр гутаах, гүтгэх тухай хууль <http://www.pillsburylaw.com/publications/chinese-defamation-law-china-practice-pillsbury>
- БНХАУ-ын хуулийн зөвлөхүүдийн нэр төр гутаах гүтгэхтэй холбоотой гаргасан зөвлөмж: <http://documents.jdsupra.com/6476a589-ae5f-40c3-b06b-bd0a5a45355f.pdf>
- Kelly Warner цахим мэдээллийн хууль тогтоомжийн хуудас: Хятад улсын нэр төр гутаах, гүтгэх тухай хууль: <http://kellywarnerlaw.com/china-defamation-law/>
- Хятадын хууль тогтоомжийн боловсрол <https://www.law.uw.edu/media/1403/china-intermediary-liability-of-isps-defamation.pdf>
- Хятадын кибер аюулгүй байдлын тухай хуулийн талаар мэдээлэл <http://www.lexology.com/library/detail.aspx?g=e23f90e9-85ac-430c-a5cb-54cdedef1ff9>

УИХ-ын Тамгын газар ©
“СУДАЛГААНЫ ЭМХЭТГЭЛ – XXIV БОТЬ”

УИХ-ын Тамгын газрын Хэвлэх, олшруулах цех
Хэвлэлтэнд шилжүүлсэн: 2017.03.23
Хэвлэлийн хуудас: 53, Хэвлэсэн тоо: 350
Цаасны хэмжээ: В5

УБ., 2017