



МОНГОЛ УЛС
ЗАСГИЙН ГАЗРЫН ХЭРЭГ ЭРХЛЭХ ГАЗАР

20 18 он 01 дугаар
сарын 26-ны өдөр

Дугаар ... ХЭГ/214

Улаанбаатар-12
Утас: 260817
Факс: 976-11-310011

УЛСЫН ИХ ХУРЛЫН ДАРГА
М.ЭНХБОЛД ТАНАА

Ерөнхий сайдын мэдээллийн тухай

Монгол Улсын Ерөнхий сайд У.Хүрэлсүх Улсын Их Хурлын 2018 оны 2 дугаар сарын 2-ны өдрийн чуулганы нэгдсэн хуралдаанд мал аж ахуйн салбарын хөгжлийн талаар төрөөс баримталж байгаа бодлогын хэрэгжилтийн талаар мэдээлэл хийх болсныг Танд үүгээр уламжилж байна.

Монгол Улсын сайд,
Засгийн газрын Хэрэг
эрхлэх газрын дарга

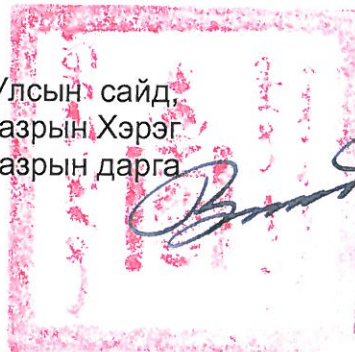

 Т.ЗАНДАНШАТАР

**МАЛ АЖ АХУЙН САЛБАРЫН ХӨГЖЛИЙН ТАЛААР ТӨРӨӨС БАРИМТАЛЖ БАЙГАА
БОДЛОГЫН ХЭРЭГЖИЛТИЙН ТАЛААР УЛСЫН ИХ ХУРЛЫН ЧУУЛГАНЫ НЭГДСЭН
ХУРАЛДААНД ЕРӨНХИЙ САЙД У.ХҮРЭЛСҮХИЙН ХИЙХ МЭДЭЭЛЭЛ**

Мал аж ахуйн салбарт Улсын Их Хурлын 2015 оны 104 дүгээр тогтоолоор баталсан “Төрөөс хүнс, хөдөө аж ахуйн талаар баримтлах бодлого”, Улсын Их Хурлын 2009 оны 39 дүгээр тогтоолоор баталсан “Төрөөс малчдын талаар баримтлах бодлого”-ын баримт бичгүүдэд туссан зорилтуудын хүрээнд хэрэгжилтийг зохион байгуулж байна.

Төрөөс хүнс, хөдөө аж ахуйн талаар баримтлах бодлогод мал аж ахуйн салбарт уламжлалт өв соёлыг хадгалсан, уур амьсгалын өөрчлөлтөд дасан зохицсон бэлчээрийн мал аж ахуйг зонхилон эрхэлж, хүн ам олноор суурьшсан хот, суурин газрын орчмын болон тариалангийн бүс нутагт ашиг шимийн чиглэлээр төрөлжсөн эрчимжсэн аж ахуйг хөгжүүлэх чиглэлийг тодорхойлон мал аж ахуйн үйлдвэрлэл, түүхий эд, бүтээгдэхүүний бэлтгэн нийлүүлэлтийн хүрээнд нийт 17 зорилтыг дэвшүүлсэн.

Бодлогын баримт бичгийн хэрэгжилтийг хангах зорилгоор Төрөөс хүнс, хөдөө аж ахуйн талаар баримтлах бодлогыг хэрэгжүүлэх эхний шатны /2016-2020/ үйл ажиллагааны төлөвлөгөө, шалгуур үзүүлэлтийг Хүнс, хөдөө аж ахуй, хөнгөн үйлдвэрийн сайдын 2016 оны 4 дүгээр сарын 29-ний өдрийн А-60 тоот тушаалаар батлуулан, хэрэгжилтийг зохион байгуулж байна.

**Төрөөс хүнс, хөдөө аж ахуйн талаар баримтлах
бодлогын хэрэгжилтийн талаар:**

Зорилт 1. Мал аж ахуйн үйлдвэрлэлийн бүтээмж, үр ашгийг нэмэгдүүлэх, эдийн засгийн эргэлтийг сайжруулах, үхэр, хонины аж ахуйг махны чиглэлээр эрчимтэй хөгжүүлж, махны экспортын нөөцийг нэмэгдүүлэх:

Мал тооллогын урьдчилсан дүнгээр 2017 оны жилийн эцэст малын тоо 66 сая 215.8 мянган толгойд хүрч, өмнөх оныхоос 4666.6 мянган толгой буюу 7.6 хувиар өслөө. Энэхүү мэдээлэлд мал аж ахуйн салбарын статистик үзүүлэлтүүдийг сүүлийн 6 жилийн байдлаар тусгасан бөгөөд 2017 оны статистик мэдээ 2018 оны I улиралд багтаан гарна.

Малын тоо төрлөөр, мянган толгойгоор:

Төрөл	2012	2013	2014	2015	2016	2017
Бүгд	40264	45144	51983	55980	61549	66215.8
Тэмээ	260.5	321.5	349.3	368.0	401.3	434.1
Адуу	2239.2	2619.4	2995.8	3295.3	3635.5	3939.4
Үхэр	2425.9	2909.5	3413.9	3780.4	4080.9	4388.2
Хонь	16990	20066	23215	24943.1	27857	30108.0
Ямаа	18348	19228	22009	23592.9	25575	27346.1

2017 онд малын тоо 5 төрөл дээр өмнөх оныхоос өссөн үзүүлэлттэй байна. Адуу **303.9** мянган толгой буюу **8.4** хувиар, үхэр **307.3** мянган толгой буюу **7.5** хувиар, тэмээ **32.7** мянган толгой буюу **8.2** хувиар, хонь **2 сая 251.4** мянган толгой буюу **8.1** хувиар, ямаа **1 сая 771.3** мянган толгой буюу **6.9** хувиар тус тус өссөн байна.

Мал аж ахуйн салбараас 2016 онд нядалгааны жингээр 343.7 мянган тонн мах, 891.5 сая литр сүү, 38.5 мянган тонн ноос, ноолуур, 13.5 сая ширхэг арьс ширийг тус тус үйлдвэрлэсэн.

Мал аж ахуйн бүтээгдэхүүн үйлдвэрлэл, биет хэмжээгээр:

Бүтээгдэхүүн	Хэмжих нэгж	2012	2013	2014	2015	2016
Мах нядалгааны жингээр,	мян.тн	220.0	249.7	243.4	373.7	343.7
Сүү,	мян.тн	588.0	666.9	765.4	874.3	891.5
Ноос, ноолуур,	тн	24890.0	28676.6	31556.1	36321.9	38584.1
Арьс,	мян.ш	8339.1	10699.6	10007.2	14703.9	13505.0

Үйлдвэрлэсэн бүтээгдэхүүнийг мөнгөн дүнгээр авч үзвэл 2016 оны байдлаар 3496.1 тэрбум төгрөгийг үйлдвэрлэл хийсэн байна.

Мал аж ахуйн салбарын үйлдвэрлэл, тэрбум төгрөгөөр:

	2012	2013	2014	2015	2016
Тайлант оны үнээр	2114.8	2937.6	3468.4	3728.8	3496.1
2010 оны зэрэгцүүлэх үнээр	1621.0	2018.8	2310.8	2657.5	2618.7

Хөдөө аж ахуйн гаралтай гол нэрийн бүтээгдэхүүн, түүхий эдийн экспортоос 2016 онд 428.5 сая ам.доллар буюу нийт экспортын орлогын 8.7 орчим хувийг олж, нийт экспорт нь 2015 оноос 12.1 сая ам.доллар буюу 2.9 хувиар өссөн.

Мал аж ахуйн гол нэрийн бүтээгдэхүүний экспорт:

	2012	2013	2014	2015	2016
Мах, тонн	3923.5	3791.6	2505.0	4786.3	8925.1
Үхрийн хөлдүү мах	965.1	0.0	480.0	847.7	695.1
Хонь, ямааны мах	675.1	403.4	0.0	39.0	238.0
Адууны мах	1462.1	2597.8	1822.2	3856.9	7983.6
Дайвар бүтээгдэхүүн	821.2	790.4	202.8	42.7	8.4
Ноос, ноолуур, тонн	9667.1	7996.2	13113.4	17482.3	20832.0
Хонины ноос	4494.3	2370.4	7351.3	11450.3	14090.6
Бохир ноолуур	3607.6	4070.3	4035.4	4988.2	5413.5
Самнасан ноолуур	532.9	564.5	636.6	558.9	509.0
Тэмээний ноос	1032.3	991.0	1090.1	484.9	818.9
Шир, мян.ш	100.7	350.2	240.0	117.9	110.9
Адууны	96.7	209.7	65.4	6.2	110.9
Үхрийн	4.0	140.5	174.6	111.7	0.0

Зорилт 2. Мал аж ахуйн салбарын хөгжил дэх төрийн зохицуулалт, дэмжлэгийн чиглэл, мал аж ахуйн үйлдвэрлэл эрхлэгчдийн үүрэг, хариуцлагын оновчтой тогтолцоог бий болгох:

Дээрх зорилтын хүрээнд Малын генетик нөөцийн тухай хууль, Мал, амьтны эрүүл мэндийн тухай хууль болон дагалдан гарах хуулиудыг Улсын Их Хурлын 2017 оны 12 дугаар сард хэлэлцүүлэн батлуулж, 2018 оны 6 дугаар сарын 1-ний өдрөөс мөрдөнө.

Шинээр батлагдсан хуулиудад мал аж ахуй салбарын чиг үүрэг бүхий төрийн байгууллагын бүтэц тогтолцоог шинэчлэх, захиргааны хэм хэмжээ тогтоосон эрх зүйн актуудыг шинээр болон шинэчлэн боловсруулах, мал аж ахуйн үйлдвэрлэл эрхлэгчдийн үүрэг, хариуцлагыг оновчтой болгох зорилгоор 2018 онд Зөрчлийн тухай хууль, Зөрчлийг хянан шийдвэрлэх тухай хууль, Амьтан, ургамал, тэдгээрийн гаралтай түүхий эд, бүтээгдэхүүнийг улсын хилээр нэвтрүүлэх үеийн хорио цээрийн хяналт, шалгалтын тухай хуулиудад нэмэлт, өөрчлөлт оруулахаар ажиллаж байна.

Зорилт 3. Малын генетик нөөцийн бүртгэл, төлөв байдлын үнэлгээ, ашиглалт, хамгаалалтын тогтолцоог боловсронгуй болгох, мал аж ахуй эрхлэх уламжлалт хэв маяг, мэдлэгийг хадгалах, баяжуулах;

Улсын Их Хурлаас 2017 оны 12 дугаар сард баталсан Малын генетик нөөцийн тухай хуульд малын генетик нөөцийг бүртгэх, төлөв байдлын үнэлгээ хийх, ашиглах, сайжруулах, хамгаалах харилцаа, тэдгээрийг хэрэгжүүлэх тогтолцооны харилцааг шинээр болон шинэчлэн зохицуулж, эрх зүйн орчинг бүрдүүлэв.

Малын үржил, селекцийн ажлын үр дүнд Малын удмын сангийн үндэсний төвийн цогцолборыг шинээр байгуулж, 65,5 мянган үрийг дотооддоо үйлдвэрлэж, өндөр ашиг шимт малын 10,0 мянган тун үрийг гадаадаас авч 5,0 мянган малд зохиомол хээлтүүлэг хийж, монгол малын 3 үүлдэр, омгийг шинээр баталгаажуулан, улсын хэмжээнд 47 төрлийн үүлдэр, омгийн малтай боллоо.

Зорилт 4. Малын тоо, төрөл, сүргийн бүтцийн зохист харьцааг баримтлах, мал аж ахуйн үйлдвэрлэлийн уур амьсгалын өөрчлөлтөд дасан зохицох, эрсдэл даах чадавхийг бэхжүүлэх:

Мал тооллогын урьдчилсан дүнгээр 2012 онд 40.2, 2013 онд 45.1, 2014 онд 51.9, 2015 онд 55.9, 2016 онд 61.5, 2017 онд 66.2 сая мал тус тус тоологдсон.

Нийт сүрэгт эзлэх хувь:

Төрөл	2012	2013	2014	2015	2016	2017
Тэмээ	0.7	0,7	0,7	0,7	0,7	0.7
Адуу	5.7	5.8	5.8	5.9	5.9	5.9
Үхэр	6.3	6.4	6.6	6.8	6.6	6.6
Хонь	44.3	44.5	44.6	44.6	45.2	45.5
Ямаа	42.9	42.6	42.3	42.1	41.6	41.3

Нийт сүрэгт таван төрлийн малын эзлэх хувийн жинг авч үзвэл 2017 оны байдлаар тэмээ 0.7, адуу 5.9, үхэр 6.6, хонь 45.5, ямаа, 41.3 хувийг тус тус эзэлж, бод малын эзлэх хувь өмнөх оны түвшинд, хониных өмнөх оноос 0.3 пунктээр өсөж,

ямааных 0.3 пунктээр буурсан байна. 2017 оны байдлаар нийт сүргийн 13.2 хувийг бод, 86.8 хувийг бог мал эзэлж байна.

Зорилт 5. Мал, амьтны үржил селекцийн ажлыг шинжлэх ухааны үндэслэлтэй, зах зээлийн эрэлт хэрэгцээнд нийцүүлэн явуулж, бүс нутгийн онцлогт тохирсон шинэ үүлдэр, омгийг бий болгон, генийн санг хамгаалах болон малын нөхөн үржүүлгийг сайжруулахад биотехнологийн ололтыг ашиглах, малын үржүүлэг, технологийн орон нутгийн нэгжүүдийг чадавхжуулах:

Хүнс, хөдөө аж ахуй, хөнгөн үйлдвэрийн яамны харьяа Малын удмын сангийн үндэсний төвөөс малын удмын санг хамгаалах биотехнологийн ололтыг ашиглах чиглэлээр дотоодын толгой цөөрч байгаа ашиг шимт малаас үр авахаас гадна донор орнуудаас өндөр ашиг шимт Голштейн үүлдрийн үхрийн 3000 тун, Швицийн бор үүлдрийн үхрийн 3000 тун, Симменталь үүлдрийн үхрийн 3,000 тун, Ангус үүлдрийн 1000 тун, нийт 10000 тун гүн хөлдөөсөн үрийг 100.0 сая төгрөгөөр худалдан авч, мал сүргийн үүлдэр угсааг сайжруулах арга хэмжээг авч хэрэгжүүлсэн.

Түүнчлэн малын удмын сангийн үндэсний төвийн генийн санд 2016 оны жилийн эцсийн байдлаар Хар тарлан, Холштейн, Алатау, Швицийн бор, Симменталь, Ангус, Герефорд, Лиммүзин, Абардонс өндөр ашиг шимт үүлдрийн үхэр, нутгийн монгол үүлдрийн үхэр 39.5 мянган тун, Үзэмчин, Эдельбаев, Байдраг, Барга, Баяд, Сартуул, Халх, Хангай, Орхон, Ерөө, Тал нутгийн цагаан, Сүмбэр саарал, Сүмбэр хар үүлдрийн хонины 24.3 мянган тун, Альпин, Заанен, Тоггенбург импортын болон Өнжүүл, Залаа жинст үүлдрийн ямааны 1.7 мянган тун, нийт 65.5 мянган тун үрийг тус тус стандартын дагуу авч үрийн генийн санг баяжуулсан.

Малын үржүүлэг, технологийн орон нутгийн нэгжүүдийг чадавхжуулах зорилгоор Малын удмын сангийн үндэсний төв, Бүгд найрамдах Чех Улсын Хөгжлийн агентлагтай хамтран “Монгол Улсад үхрийн зохиомол хээлтүүлгийн үр өгөөжийг нэмэгдүүлэх” төслийг 2014-2016 онд хэрэгжүүлж төвийн бүсийн орчмын 10 хээлтүүлгийн суурин цэг, 60 үржүүлгийн техникч нарыг шаардлагатай багаж, төхөөрөмжөөр хангасан. Үүний үр дүнд 2016 онд 9 аймаг, нийслэлд 2385 толгой үнээ, 2521 толгой эм хонь, 96 толгой эм ямаа, нийт 5002 толгой малыг зохиомлоор хээлтүүлсэн.

Бүс нутгийн онцлогт тохирсон шинэ үүлдэр, омгийг бий болгон, генийн санг хамгаалах болон малын нөхөн үржүүлгийг сайжруулах чиглэлээр Малын удмын сангийн үндэсний цогцолборыг нийт 11.6 тэрбум төгрөгийн санхүүжилтээр Дархан-Уул аймгийн Хонгор суманд байгуулав.

Зорилт 6. Мал, амьтны гоц халдварт болон халдварт өвчнөөс урьдчилан сэргийлэх, өвчнийг хяналтад авах, эрүүлжүүлэх стратегийг бүсчлэн хэрэгжүүлэх, халдварт өвчний тохиолдлыг эрт илрүүлэх, шуурхай хариу арга хэмжээ авах чадавхийг сайжруулах, халдварт өвчингүй тайван байдлыг тодорхой бүс нутгаар баталгаажуулах:

Мал эмнэлгийн салбарын санхүүжилтийг “Малын удмын сан, эрүүл мэндийг хамгаалах тухай” хуулийн 5 дугаар бүлгийн 15 дугаар зүйлийн 15.1,15.1.1,15.1.2, 15.1.3, 15.2,15.2.1, 15.2.4-д заасан заалтуудыг үндэслэн мал сүргийн эрүүл мэндийг хамгаалахад чиглэсэн дараах арга хэмжээг хэрэгжүүлж ирсэн. Үүнд:

1. Халдварт өвчнөөс урьдчилан сэргийлэх арга хэмжээ
2. Архаг халдварт өвчнөөс урьдчилан сэргийлэх арга хэмжээ
3. Гоц халдварт өвчнөөс урьдчилан сэргийлэх арга хэмжээ
4. Лабораторийн оношлогоо, тандалт шинжилгээ
5. Ариутгал халдваргүйжүүлэлт

Малын эрүүл мэндийг хамгаалах арга хэмжээнд улсын төсөвт 2015 онд 18.1 тэрбум, 2016 онд 15.5 тэрбум, 2017 онд 21.6 тэрбум төгрөг тусгаж үйл ажиллагааг хэрэгжүүлсэн.

Мал эмнэлгийн арга хэмжээг улсын хэмжээнд 2017 оны жилийн эцсийн байдлаар хувийн мал эмнэлгийн үйлчилгээний 988 нэгжид 808 малын их эмч, 697 малын бага эмч ажиллаж байна. Нэг мал эмнэлгийн үйлчилгээний нэгжид (МЭҮН) 59.5 мянган толгой мал, нэг малын эмчид 39.2 мянган толгой мал ногдож, эмчилгээ болон урьдчилан сэргийлэх арга хэмжээг улсын захиалгаар гүйцэтгэсэн.

Малын эмчийн тоо, мал эмнэлгийн үйлчилгээний нэгжийн талаар:

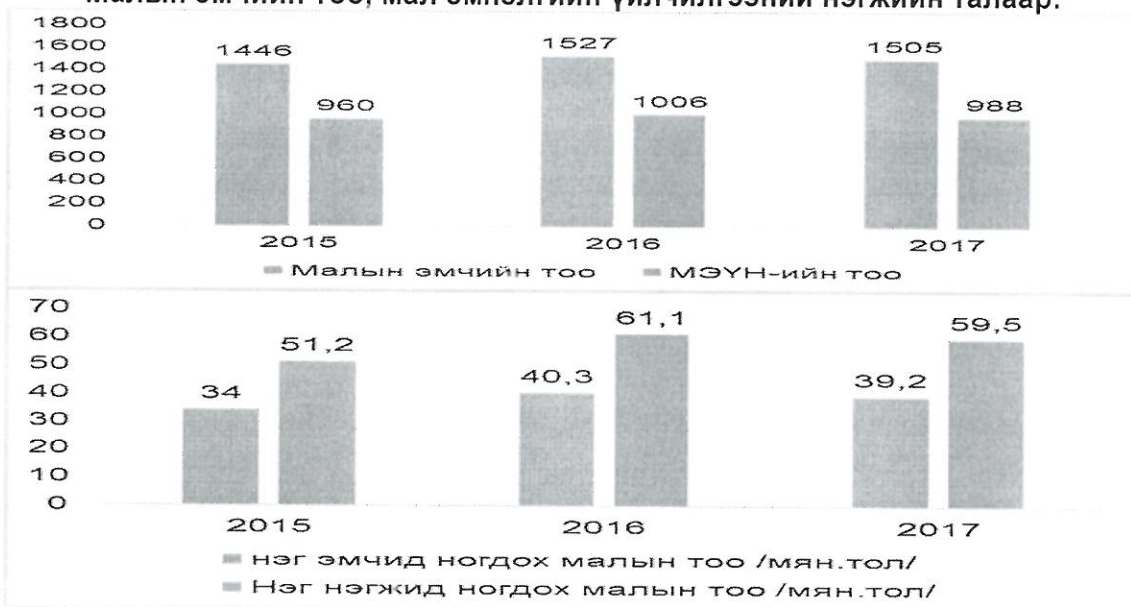

МЭҮН-ийн тоо 2016 оныхоос 18, ажиллаж байгаа эмч нарын тоо 22-оор тус тус буурсан. Дээрх нэгжүүдийн 80.0 хувь нь өөрсдийн ажлын байр, 94 хувь нь дуудлага, үйлчилгээний шаардлага хангасан унаатай байна. Дээрх боловсон хүчний 99% нь ХААИС-ийн Мал эмнэлгийн сургуулийг төгссөн мэргэжлийн боловсон хүчин байна.

Халдварт өвчнөөс урьдчилан сэргийлэх арга хэмжээ:

Мал амьтны халдварт, гоц халдварт, өвчнөөс урьдчилан сэргийлэх зориулалт бүхий 20 нэр төрлийн 124079 литр шингэн, 23.3 сая тун хатаасан вакцин, 7 нэрийн өвчнийг илрүүлэхэд шаардлагатай 22 нэрийн оношлуурыг нийт 5.7 тэрбум төгрөгт “Биокомбинат” ТӨҮҮГ-аас гэрээгээр худалдан авч аймаг, нийслэлийн мал эмнэлэгт хүргүүлэн хэрэгжилтийг зохион байгуулсан.

Халдварт өвчнөөс урьдчилан сэргийлэх дархлаажуулалтын арга хэмжээнд Монгол малын бэлчээрийн маллагаа, эрүүл мэндийн онцлогоос шалтгаалан мал сүрэг хөрсний халдварт, гоц халдварт, паразиттах, халдваргүй өвчин эмгэгт нэрвэгдэх эрсдэл өндөр байдаг. Жил бүр өвчний эрсдэл бүхий нутгийн давхардсан тоогоор 45.0- 47.0 сая малыг эмчлэн сэргийлэх арга хэмжээнд хамруулж байгаа ч мал сүргийн дунд 20 гаруй нэрийн халдварт өвчин, 18 нэрийн паразиттах өвчин бүртгэгдэж, 1-1.6 сая толгой буюу нийт малын 3.8-4.0 хувь нь өвчилдөг.

Улсын хэмжээнд 2017 оны жилийн эцсийн урьдчилсан байдлаар 22 аймаг, нийслэлийн мал эмнэлгийн албадаас ирүүлсэн мэдээгээр давхардсан тоогоор 540 суманд 1140 удаагийн өвчний гаралт бүртгэгдэж нийт 20 нэрийн халдварт өвчнөөр 9984 мал өвчилсний 26.4 хувь буюу 2638 мал хорогдсон байна.

Халдварт өвчний гаралт, өвчлөлийг өмнөх оны тоон үзүүлэлттэй харьцуулахад өвчин гарсан сумын тоо 57-оор, өвчний гаралт 157-оор, өвчний хорогдол 776-аар тус тус буурсан байна.

Архаг халдварт өвчнөөс урьдчилан сэргийлэх арга хэмжээ:

Малаас хунд дамжих халдварлодал өвчинүүдээс урьдчилан сэргийлэх арга хэмжээний хүрээнд Хүнс, хөдөө аж ахуйн сайдын 2015 оны 12 дугаар сарын 11-ний өдрийн А-154 дугаар тушаалаар баталсан “Бруцеллёзтой тэмцэх стратеги”-ийн дагуу мал сүргийг бруцеллёзын вакцинжуулалтад 2015 онд 19.0 сая толгой, 2016 онд 13.3 сая, 2017 онд 22.0 сая толгой мал тус тус хамруулсан байна.

Бруцеллёз өвчинтэй тэмцэх стратегийн хүрээнд уг өвчний вакцинжуулалтад 2017 онд бодын төл /охин тугал/ 5.9 сая толгой, богийн 15.9 сая толгой төл малыг тус тус хамруулсан бөгөөд нийт вакцинд хамрагдсан малын 96 хувийг бог, 4 хувийг бодын төл тус тус эзлэж байна. Вакцинжуулалтын үйлчилгээний хөлсөнд нийтдээ 2.5 тэрбум төгрөгийн санхүүжилтийг бүрэн олгов.

Гоц халдварт өвчнөөс урьдчилан сэргийлэх арга хэмжээ:

Мал, амьтныг олноор нь өвчлүүлж, улс орны эдийн засагт ихээхэн хохирол учруулдаг, олон улсын худалдааны хорио цээр тавигддаг 15 өвчнийг Дэлхийн мал, амьтны эрүүл мэндийн байгууллагаас гоц халдварт өвчин гэсэн ангилалд багтаадаг. Эдгээр өвчнөөс манай оронд өнгөрсөн онд шүлхий, хонь, ямааны цэцэг, бог малын мялзан өвчин дахин бүртгэгдсэнээс шүлхий өвчин өнөөдрийн байдлаар дэгдэлт хэлбэрээр үргэлжилж байна.

Гоц халдварт шүлхий, хонь, ямааны цэцэг, бог малын мялзан өвчний гаралт эпидемиологийн 1-3 дахь 7 хоногт 6-8 тохиолдол, 5-39 дэх долоо хоног хүртэл 4-5 тохиолдол шинээр тус тус бүртгэгдэж байсан бол 45 дахь долоо хоногоос эхлэн эрс буурсан. Гоц халдварт өвчний гаралт бүртгэгдсэн байдлыг сараар нь авч үзвэл шүлхий нь эхний хагас жилд 3-7 шинэ тохиолдол, харин сүүлийн хагас жилд 3-12 тохиолдол тус тус бүртгэгдсэн. 2016 онд шүлхий 2 аймгийн 4 суманд оношлогдсон бол 2017 онд 9 аймгийн 44 суманд бүртгэгдсэн. Энэ оны эхний хагас жилд гаралтын тоо жигд байсан 8 дугаар сараас нэмэгдэж 9 дүгээр сард 12 тохиолдол бүртгэгдэж оргил үедээ хүрч улмаар аажмаар буурч байгаа ч бүрэн хяналтанд ороогүй байна.

Хонины цэцэг өвчин 2015 онд дахин бүртгэгдснээс хойш гаралтын тоо 2017 оны 01 дүгээр сар хүртэл буураагүй. Өнгөрсөн 2016 онд 26 тохиолдол бүртгэгдсэн бол 2017 онд 37 болж өссөн. Энэ оны эхний хагас жилд сард дунджаар 1-19 удаагийн шинэ тохиолдол бүртгэгдсэн бол хамгийн сүүлчийн тохиолдол 07 дугаар сард оношлогджээ.

Бог малын мялзан өвчин 2016 онд нэг аймгийн 11 суманд бүртгэгдсэн бол 2017 онд зэрлэг амьтанд 11, гэрийн тэжээвэр малд 4 удаагийн тохиолдол оношлогдсон. Өнгөрсөн 2016 оныг 2017 онтой харьцуулбал зэрлэг амьтны өвчлөлийн тоо нэмэгдэж, гэрийн тэжээвэр малын өвчлөлийн тоо буурсан байна.

Шүлхий өвчнөөс урьдчилан сэргийлэх дархлаажуулалт:

2017 оны хаврын вакцинжуулалтад БНЭУ-д үйлдвэрлэсэн тосон хүчлүүртэй, 3 цэнэт, яаралтай вакцинжуулалтад ОХУ-ын Засгийн газрын буцалтгүй тусламжаар нийлүүлсэн тосон хүчлүүртэй, хос цэнэт, намрын вакцинжуулалтад ОХУ-д үйлдвэрлэж арилжааны нөхцөлөөр худалдан авсан хөнгөн цагааны усан исэлт шингээсэн, хос цэнэт вакцинуудыг тус тус хэрэглэсэн.

Шүлхийн вакцинжуулалтад 2017 онд давхардсан тоогоор 20 аймгийн 188 сумын 60.9 мянган малчин өрхийн 14.2 сая толгой малыг хамруулж 2.26 тэрбум төгрөгний үйлчилгээний хөлсийг олгосон.

Шүлхийн вакцинжуулалтын 2017 оны нэгдсэн дүн:

Вакцины мэдээлэл		Вакцинжуулсан малын тоо (давхардсан тоогоор)				Вакцины үйлчилгээний хөлс олголт	
Үйлдвэрлэгч улс	хэвшил	аймаг	сум	малчин өрх	малын тоо	аж ахуйн нэгжийн тоо	Дүн (мян.төг)
Энэтхэг	А,О, Ази-1	7	72	24,961	7,126,737	1,543	1,141,346
ОХУ	А,О	8	64	21,485	3,860,118	191	619,499
ОХУ*	А,О	5	52	14470	3,171,054	145	505,610

Нийт дүн	20	188	60,916	14,1	1,879	2,266,455
----------	----	-----	--------	------	-------	-----------

Эх сурвалж: Мал эмнэлэг, үржлийн газар

Бог малын мялзан өвчнөөс урьдчилан сэргийлэх дархлаажуулалт:

Бог малын мялзан өвчнөөс урьдчилан сэргийлэх арга хэмжээнд 2016 онд БНХАУ-д үйлдвэрлэгдсэн вакцинаар Увс, Ховд, Говь-Алтай, Завхан, Баян-Өлгий аймгийн бүх бог малыг, 2017 онд ОХУ-д үйлдвэрлэсэн вакцинаар дархлаажуулсан.

Бог малын мялзангийн вакцинжуулалтын 2016-2017 оны нэгдсэн дүн:

Вакцины мэдээлэл		Вакцинжуулсан малын тоо				Үйлчилгээний хөлс олголт	
он	үйлдвэрлэгч улс	аймаг	сум	малчин өрх (давхардсан тоогоор)	малын тоо	Аж ахуйн нэгжийн тоо	Дүн /мян төг/
2016	БНХАУ	5	68	23,959	10,432,598	234.0	1,564,889
2017	ОХУ	5	72	22,290	4,818,243	241.0	722,736
		10	140	46,249	15,250,841	475	2,287,625

Эх сурвалж: Мал эмнэлэг, үржлийн газар

Бог малын мялзангийн вакцинжуулалтад 2016 онд 5 аймгийн 68 сумын давхардсан тоогоор 23.9 мянган өрхийн 10.4 сая толгой мал, 2017 онд 5 аймгийн 72 сумын давхардсан тоогоор 22.3 мянган өрхийн 4.8 сая толгой малыг тус тус хамруулж, 2.2 тэрбум төгрөгийг 475 мал эмнэлгийн үйлчилгээний нэгжид олгосон.

Баян-Өлгий, Ховд, Увс, Завхан, Говь-Алтай 5 аймгийн нийт 19 сумын 38 багийн 240 өрхийн нийт 2731 цусны ийлдсэнд бог малын мялзан өвчний эсрэг бием илрүүлэх шинжилгээг хийж үүнээс ямаа 1,096/877 (80.12%), хонь 1,194/862 (73.46%) тус бүр вирусн эсрэг бием илэрсэн буюу таригдсан вакцины идэвхи өндөр болохыг тогтоосон. Дээрх 5 аймгийн вакцинжуулалтад хамрагдсан бог малын дархлааны идэвхи дунджаар 79.79% байна.

Хонины цэцэг өвчнөөс урьдчилан сэргийлэх дархлаажуулалт:

ОХУ-ын Бүх холбоотын мал, амьтны эрүүл мэндийн төвөөс 2016 онд худалдан авсан 23.6 сая тун вакциныг 2016 оны 12 дугаар сараас 2017 оныг дуустал хугацаанд нийт 15 аймгийн 179 сумын давхардсан тоогоор 84.9 мянган малчин өрхийн 24.3 сая толгой хонийг хамруулж, тарилгын үйлчилгээний хөлсэнд 3.6 тэрбум төгрөгийг давхардсан тоогоор 1022 мал эмнэлгийн үйлчилгээний нэгжид олгосон.

Үүний үр дүнд хонины цэцэг өвчний гаралт буурч, 2017 оны 5 дугаар сараас эхлэн эрс буурч 8 дугаар сар гэхэд цэцэг өвчин бүрэн хяналтанд орсон.

Лабораторийн оношлогоо, тандалт шинжилгээ:

УМЭАЦТЛ-той 6 дугаар сард гэрээ байгуулан улсын хэмжээнд шүлхий өвчний тандалт шинжилгээний ажлыг төв орон нутгийн мал эмнэлгийн лаборатори хамтран хийж гүйцэтгэв.

Шүлхий өвчний ийлдсийн тандалт судалгаа: Тандалтанд 17 аймгийн 65 сумыг хамруулан нийт 10950 дээж цуглуулсан. Тандалтыг хийхдээ аймаг, сумдыг үндсэн 2 хэсэгт хувааж дээжийг сонгож авсан. Үүнд:

- Өмнө нь шүлхийн гарсан баруун бүсийн 2 аймаг (Баян-Өлгий, Ховд), зүүн бүсийн 5 аймаг (Дорнод, Хэнтий, Сүхбаатар, Говьсүмбэр, Дорноговь) болон төв аймгийн Баян, Баянжаргалан, Баянцагаан сумдыг хамруулан нийт 8 аймгийн 35 сумын 210 малчин өрхийн 3157 дээж цуглуулав.

- Өмнө нь шүлхий гараагүй баруун бүсийн 3 аймаг (Увс, Завхан, Говь-Алтай), төвийн бүсийн 7 аймаг (Хөвсгөл, Архангай, Сэлэнгэ, Дундговь, Өмнөговь, Төв, Баянхонгор)-т нийт 10 аймгийн 600 малчин өрхийн 7665 дээж цуглуулав.

- Шинжилгээгээр 2015-2017 оны хооронд шүлхий гарсан 8 аймгийн 35 сумын 70 багийн 210 малчин өрхийн 3,157 малын дээж шинжлэхэд 351 (11,1%) дээжинд шүлхийн вирусн ББУ-ийн эсрэгбием илрэв. Шүлхий гарсан зүүн 5 аймгийн малд хийсэн шинжилгээний дүнгээр эдгээр аймаг тус бүрт шинжилсэн нийт дээжийн 5- 18% -д шүлхийн эсрэг үүссэн эсрэгбием илэрч байгаа нь мөн л халдварын эсрэг үүссэн эсрэгбием тухайн бүс нутагт байгааг харуулж байна.

- Мөн тандалтын үед авсан судалгаагаар хот айл бүр вакцинд хамрагдсан гэсэн асуумжтай шүлхий гарсан зүүн бүсийн 4 аймгийн зарим сумдаас санамсаргүй түүвэрлэлтийн аргаар хийсэн шинжилгээний үр дүнд Хэнтий аймгийн 5%, Дорноговь-22,5%, Дорнод 20%, Говьсүмбэр 45%-д нь вакцины хариу урвал үзүүлж байгаа нь дархлаажуулалт хангалтгүй хийсэн байна.

- Харин шүлхий өвчин бүртгэгдээгүй 10 аймгийн 30 сумын 60 багийн 600 малчин өрхийн 7,665 малын дээж шинжлэхэд 11 (0,1%) дээжинд шүлхийн вирусн ББУ- ийн эсрэгбием илэрсэн бол үлдсэн 7,654 дээж сөрөг буюу ББУ-ийн эсрэгбием илэрсэнгүй. Өөрөөр хэлбэл Увс, Завхан, Говь-Алтай, Хөвсгөл, Архангай, Сэлэнгэ, Дундговь, Өмнөговь, Төв, Баянхонгор аймаг шүлхийн халдваргүй байгаа нь тогтоогдсон.

Бог малын мялзан өвчний ийлдсийн тандалт судалгаа: Бог малын мялзан өвчний тандалтыг Монгол орны хэмжээнд баруун, зүүн төвийн бүсээр зааглан эпидемиологийн тооцоололд суурилан авах дээжийн тоог сонгон явуулах ба баруун бүсийн бог малд Бог малын мялзан өвчний вакцин тарьсантай холбогдуулан вакцинд бүрэн хамрагдалт түүний дархлааны түвшинг шалгах, өвчин бүртгэгдээгүй төв, зүүн бүсэд тухайн өвчний далд халдварыг илрүүлэх зорилготой.

Шинжилгээгээр дараах үр дүн гарсан байна. Үүнд:

- Өвчин гараагүй зүүн бүсийн Сүхбаатар, Хэнтий, Дорноговь, Дорнод, Говьсүмбэр 5 аймгийн 23 сумын 46 багийн 138 өрхийн нийт 1,380 ийлдсэнд бог малын мялзан өвчний эсрэг бием илрүүлэх шинжилгээг хийхэд сөрөг дүн гарсан.

- Өвчин гараагүй, төвийн бүсийн Хөвсгөл, Архангай, Сэлэнгэ, Дундговь, Өмнөговь, Төв, Баянхонгор 7аймгийн 14 сумын 28 багийн 210 өрхийн нийт 2,136 малын ийлдсэнд бог малын мялзан өвчний эсрэг бием илрүүлэх шинжилгээг хийхэд бүгд сөрөг буюу вирусын эсрэг бием илрээгүй.

- Өнгөрсөн 2016 онд Бог малын мялзан өвчин гарсан Баян-Өлгий, Ховд, Увс, Завхан, Говь- Алтай нийт 5 аймгийн 19 сумын 38 багийн 240 өрхийн нийт 2731 ийлдсэнд Бог малын мялзан өвчний эсрэг бием илрүүлэх шинжилгээг хийв. Үүнээс ямаа 1,096/877 (80.12%), хонь 1,194/862 (73.46%) тус бүр вирусын эсрэг бием илэрсэн буюу таригдсан вакцины идэвхтэй байгааг харуулж байна. Дээрх 5 аймгийн вакцинжуулалтад хамрагдсан бог малын дархлааны идэвхи дунджаар 79.79% байна. Энэ нь вакцин таригдсан болон халдварлаад өнгөрсөн сүрэгт үүсэх дархлааны идэвхи өндөр байгааг нотолж байна.

Гахайн өвчний тандалтын гэрээг УМЭАЦТЛ-тай байгуулж гахай үржүүлэх компани, фермерийн аж ахуй төвлөрсөн Улаанбаатар, Булган, Дархан-Уул, Сэлэнгэ, Дорнод, Төв аймгийг хамруулсан. 5 аймаг, нийслэлийн 4 дүүргийн нийт 57 иргэн, аж ахуй нэгжийн 450 гахайнаас цус авч, ийлдсийг ялган бүртгэлжүүлж гахайд тохиолддог гоц болон архаг халдварт 11 өвчний (сонгомол мялзан, үржил-амьсгалын замын хам шинж, парвовирус, томуу, Африкийн мялзан, корановирус, ходоод гэдэсний хам үрэвсэл, цирковирус, шүлхий, бруцеллөз, микоплазм) шинжилгээг гүйцэтгэв. Шинжилгээгээр үржил-амьсгалын замын хам шинж, Африкын мялзан, корановирус, ходоод гэдэсний хам үрэвсэл, бруцеллөз зэрэг 5 өвчнөөр тайван болох нь тогтоогдсон. Харин шинжилсэн дээжинд сонгомол мялзан 33.4% (Улаанбаатар хот), парвовирус 24.4%, томуу 15.1%, шүлхий 1.7%, цирковирус 92.6%, микоплазм 8.7%-д эерэг дүн илэрсэн.

Ариутгал халдваргүйжүүлэлт:

Малын эмийн чиглэлээр мал эмнэлгийн зориулалттай эм, эмнэлгийн хэрэгсэл үйлдвэрлэх тусгай зөвшөөрөлтэй 11 аж ахуйн нэгж, мал эмнэлгийн зориулалттай эм, эмнэлгийн хэрэгсэл импортлох тусгай зөвшөөрөлтэй 111 аж ахуйн нэгж, Улаанбаатар хотод 20 малын эмийн сан, аймгуудад Малын эмийн ханган нийлүүлэх сүлжээний 22 аж ахуйн нэгж, хөдөө орон нутагт хувийн мал эмнэлэг үйлчилгээний 1,005 нэгжийн эмийн сангаар дамжуулан үйлчилгээ үзүүлж байна. Энэ онд малын эмийн салбар зөвлөлийн 3 удаагийн хурлаар аж ахуйн нэгжийн 42 нэр төрлийн эмийн бүртгэлийг хэлэлцэж одоогийн байдлаар улсын бүртгэлд 827 эм, биобэлдмэл бүртгэлтэй байна. Бүртгэгдсэн эмийг эмзүйн үйлчлэлээр дотор нь ангилж үзэхэд 27.0% нь паразитын эсрэг, 13% нь тэжээл боловсруулах замын болон бодис солилцооны эмгэгийг эмчлэх, 14% нь нянгийн эсрэг, 13 % нь биобэлдмэл, үлдсэн 33 % нь бусад үйлчилгээтэй эм байна.

Улсын хэмжээнд 2017 онд зоорь, агуулах 2956, малын хашаа хороо 49552, худаг, уст цэг 2157, тэжээлийн 412 агуулах, мал, малын удмын гаралтай түүхий эд, бүтээгдэхүүн хадгалах 1009 цэг, мал, амьтдын тоног хэрэгсэл, малын арьс, ноос 34895 тонн, автомашин бусад тээврийн хэрэгсэл 750350, гахайн 2824 байр, шувууны 895 байр, сэг зэм 256234, голомтын 97 цэгт тус тус ариутгал халдваргүйтгэл хийсэн.

Мал эмнэлгийн арга арга хэмжээний зардал:

Арга хэмжээ	2013	2014	2015	2016
Халдварт өвчнөөс урьдчилан сэргийлэх	3198,8	3759,7	3163,1	4462,3
Гоц халдварт өвчнөөс урьдчилан сэргийлэх	3081,8	3818,4	4590,1	18052,5
Малыг архаг халдварт өвчнөөс эрүүлжүүлэх	8046,6	4713,6	3326,4	6216,9
Лабораторийн оношилгоо, шинжилгээ	670,7	577,0	588,3	683,2
Ариутгал, халдваргүйтлийн үйл ажиллагаа	754,3	789,7	519,4	449,9
Сургалт, сурталчилгаа, судалгаа шинжилгээ	74,9	22,7	9,6	7,0
Нөхөн олговор, Эдийн засгийн бодлого, стратеги судалгааны арга хэмжээний зардал	0,0	0,0	1591,0	-
Нийт дүн	15827,2	13681,1	13787,9	29871,9

Зорилт 7. Олон улсын жишиг, шаардлагад нийцсэн мал эмнэлгийн албаны үйл ажиллагааны шуурхай, нэгдмэл байдлыг хангасан тогтолцоог сумын түвшин хүртэлх бүх шатанд бүрдүүлэх, орон нутгийн мал эмнэлгийг чадавхжуулж, мал бүхий иргэд, аж ахуйн нэгж, байгууллагын хариуцлагыг өндөржүүлэх;

Дээрх зорилтын хүрээнд Мал, амьтны эрүүл мэндийн тухай хууль болон дагалдан гарах хуулиудыг 2017 оны 12 дугаар сарын 8-ны өдрийн Улсын Их Хурлын нэгдсэн чуулганаар батлуулав.

Олон улсын жишиг, шаардлагад нийцсэн мал эмнэлгийн албаны үйл ажиллагааны шуурхай, нэгдмэл байдлыг хангасан тогтолцоог сумын түвшин хүртэлх бүх шатанд бүрдүүлэх зорилгоор мал амьтны эрүүл мэндийн тухай хуулийн мал, амьтны эрүүл мэндийг хамгаалах тогтолцоо тавдугаар бүлгийн 28 дугаар зүйлд Мал эмнэлгийн салбарын байгууллагыг дараах байдлаар тусгасан. Үүнд:

Хуулийн 28.1-д Мал, амьтны эрүүл мэндийг хамгаалах тогтолцоо нь улсын хэмжээнд мал, амьтны эрүүл мэндийн асуудал эрхэлсэн төрийн захиргааны төв байгууллага, мал, амьтны эрүүл мэндийн асуудал хариуцсан төрийн захиргааны байгууллага, лаборатори, эрдэм шинжилгээ, үйлдвэрлэлийн байгууллага, аймаг, нийслэлд мал эмнэлгийн байгууллага, лаборатори, сум, дүүрэгт мал эмнэлгийн тасаг, лаборатори болон мал эмнэлгийн үйлчилгээний нэгжээс бүрдэнэ.

Хуулийн 28.2-д Мал, амьтны эрүүл мэндийн асуудал хариуцсан төрийн захиргааны байгууллага мал, амьтны эрүүл мэндийг хамгаалах, мал, амьтны гаралтай хүнсний болон хүнсний бус түүхий эдийн эрүүл ахуй, ариун цэврийн шаардлагыг хангах, хүн амыг зооноз өвчний эрсдэлээс хамгаалах үйл ажиллагааг хэрэгжүүлж, хяналт тавина.

Хуулийн 28.3-д Энэ хуулийн 28.2-т заасан байгууллага харьяандаа мал эмнэлгийн судалгаа, шинжилгээ, оношилгоо, эрүүл ахуй, ариун цэвэр, сорилт, баталгаажуулалтын лаборатори ажиллуулж болно.

Хуулийн 28.4-д Мал, амьтны эрүүл мэндийн асуудал хариуцсан төрийн захиргааны байгууллага нь мал эмнэлгийн салбарын бүх шатны байгууллага, лаборатори, мал эмнэлгийн тасаг болон мал эмнэлгийн үйлчилгээний нэгжийг өмчийн хэлбэр үл харгалзан мэргэжлийн удирдлага, арга зүйн зөвлөмжөөр хангаж ажиллана.

Хуулийн 28.5-д Мал, амьтны эрүүл мэндийн асуудал хариуцсан төрийн захиргааны байгууллага нь мал эмнэлгийн сургалт, эрдэм шинжилгээ, үйлдвэрлэл, худалдааны чиг үүрэг бүхий төрийн болон төрийн бус байгууллага, хувийн хэвшлийн байгууллагатай үйл ажиллагаагаа уялдуулж хамтран ажиллана.

Батлагдсан хуулийг 2018 оны 06 дугаар сарын 01-ний өдрөөс мөрдөх бөгөөд Улсын Их Хурлын 2017 оны 12 дугаар сарын 08-ны өдрийн 81 дүгээр тогтоолын хэрэгжилтийг хангах зорилгоор дараах арга хэмжээг авч хэрэгжүүлэв. Үүнд:

- ✓ Хүнс, хөдөө аж ахуй, хөнгөн үйлдвэрийн сайдын 2017 оны 12 дугаар сарын 21-ний өдрийн А-174 дүгээр тушаалаар мал, амьтны эрүүл мэндийн тухай хуулийн хэрэгжилтийг хангах үйл ажиллагааны төлөвлөгөөг боловсруулах, дагалдан гарах хууль, эрх зүйн актыг боловсруулах, олон нийтэд сурталчлан таниулах үүрэг бүхий ажлын хэсгийг байгуулж, хуулийг хэрэгжүүлэх зохион байгуулалтын болон шилжилтийн үеийн бэлтгэл хангах үйл ажиллагааны төлөвлөгөөг 6 үйл ажиллагааны чиглэлээр нийт 146 арга хэмжээг тусган, хэрэгжилтийг ханган ажиллаж байна.
- ✓ Засгийн газрын хэрэгжүүлэгч агентлаг Мал, эмнэлэг, үржлийн газрын даргын 2018 оны 01 дүгээр сарын 12-ний өдрийн А/02 дугаар тушаалаар мал, амьтны халдварт, гоц халдварт, шимэгчтэх өвчинтэй тэмцэх зааврыг боловсруулах ажлын хэсгийг байгуулан хэрэгжилтийг зохион байгуулж байна.

Мал бүхий иргэд, аж ахуйн нэгж, байгууллагын хариуцлагыг өндөржүүлэх чиглэлээр Зөрчлийн тухай хууль болон Зөрчил шалган шийдвэрлэх тухай хуульд нийцүүлэн нэмэлт өөрчлөлт оруулахаар бэлтгэл ажил ханган ажиллаж байна.

Зорилт 8. Мал эмнэлгийн үйлчилгээнд зах зээлийн эрэлт, шаардлагад нийцсэн дэвшилтэт хэлбэрийг нэвтрүүлэх:

Ургамал, малын эрүүл ахуй, хүнсний аюулгүй байдлыг хангах арга хэрэгслийг сайжруулах /МОН3313/ төслийн хүрээнд дараах үйл ажиллагааг хэрэгжүүлэхээр төлөвлөж байна. Үүнд:

- Лаборатори, хилийн боомтын хяналт шалгалт хийх, хорио цээрийн байгууламжуудыг сайжруулна. Энэ ажлын хүрээнд Дархан-Уул аймгийн Дархан, Дорноговь аймгийн Замын-Үүд, Сэлэнгэ аймгийн Алтанбулаг сумдад МХЕГ-ын лаборатори, Дорноговь аймгийн Сайншанд, Сэлэнгэ аймгийн мал эмнэлгийн лабораториудад тус тус хөрөнгө оруулалт хийгдэнэ. Үүнээс гадна Алтанбулаг болон Замын-Үүд боомтууд дахь ЗРЗ-ийн хяналт шалгалт хийх байгууламжуудыг шинээр барих ажлууд хийгдэнэ.
- Мал амьтан ургамлын гаралтай бараа бүтээгдэхүүний (8Р8) хяналтын удирдлагын систем ашиглалтад орно. Энэ ажлын хүрээнд Хяналт удирдлагын систем нь эрсдэлд суурилсан импортын хяналтын системийг иж бүрэн хөгжүүлэх замаар эрсдлийн үнэлгээ хийх, эрсдлийг удирдан зохион байгуулах ажиллагааг бүрэн автоматжуулна. Энэхүү бүрэн автоматжуулах ажиллагаа нь хилийн хяналт, шалгалт, лабораториуд болон төв байгууллагын үйл ажиллагааг хамарна.
- SPS-ын хяналт, шалгалт хийх аргачлалыг олон улсын стандартад нийцүүлнэ. Энэ хүрээнд дээж авах, шинжилгээ хийх аргачлалыг ДХБ-аар хүлээн зөвшөөрөгдсөн Олон Улсын стандартад нийцүүлснээр хяналт тавих, шинжилгээ хийхэд зарцуулж буй хүлээлгийн цагийг бууруулж, улмаар олон улсад хүлээн зөвшөөрөгдөж, ДХБ-ын гишүүн орнуудтай худалдаа хийх боломж нээгдэнэ. Лабораториудад болон хяналтын тогтолцоо (хүнсний бүтээгдэхүүний импорт, экспортод тавих хяналт, гэрчилгээ олголт)-нд олон улсын стандартын шаардлага хангасан "үйл ажиллагаа явуулах стандарт аргачлал"-ыг нэвтрүүлснээр шинэ байгууламжуудыг дээд хүчин

чадлаар ашиглах боломж бүрдэнэ. Шинээр суурилуулсан лабораторийн тоног төхөөрөмжийн ашиглалтын заавартай танилцуулах сургалтыг лабораторийн ажилтнуудад зохион байгуулна. Лабораторийг зохистой түвшинд ажиллуулах дадал нэвтрүүлсэний дараа олон улсын итгэмжлэлд хамруулах ажиллагааг эхлүүлж, зарим төрлийн шинжилгээг Олон Улсад хүлээн зөвшөөрүүлэхэд чиглэсэн ажлыг хийнэ.

ДМАЭМБ-ын санхүүжилтээр хэрэгжиж буй ихэрлүүлэх хөтөлбөр (OIE veterinary laboratory twining programme) хүрээнд:

- Төслийн хүрээнд 2016 онд салстын өвчин судлагч М.Одончимэг, Х.Буянтогтох, 2017 онд УМЭАЦТЛ-ийн шүлхий судлагч Ө.Гэрэлмаа, Сүхбаатар аймгийн МЭАЦЛ-ийн халдвартын их эмч Ц.Энхбаатар нарыг шүлхий судлалын хүрээлэнд, томуу судлагч А.Улаанхүү, Биотехнологч Э.Базаррагчаа нар Хоккайдогийн их сургуулийн үндэсний хүрээлэнд тус тус 2 сарын хугацаатай сургалтанд хамруулав.
- УМЭАЦТЛ, Дорноговь аймгийн МЭАЦЛ-т нийслэл, 17 аймгийн мал эмнэлгийн лабораторийн эмч, сум, хувийн хэвшлийн малын эмч, улс, нийслэл, аймаг сумдын мэргэжлийн хяналтын улсын байцаагч-малын эмч нараас бүрдсэн 65 хүнд “шүлхий өвчнийг оношлох цогц бүрдэл” сэдвээр Япон улсын ҮМЭМХХ-ийн 5 мэргэжилтэн ирж нийтдээ 7 хоногийн хугацаатай сургалт хийв.

“Даван туулах, дасан зохицох чадвартай орон нутгийн иргэд” хөтөлбөр (The Resilient Communities Programm (or RCP) хүрээнд:

- Сүхбаатар, Завхан аймгийн хувийн мал эмнэлгүүдэд чиргүүл бүхий мал тарилгын угсардаг төмөр хашаа 55 ширхэг, Хөвсгөл аймгийн МЭЛ-т шатаах зуух нэг ширхэг, Хөвсгөл аймгийн МЭҮТ-т вакцин хадгалах хөргүүр 21 ширхэгийг нийлүүлсэн.
- Төслийн хүрээнд 8 аймгийн (Сүхбаатар, Өвөрхангай, Архангай, Хөвсгөл, Хэнтий, Завхан, Булган, Сэлэнгэ) төрийн болон хувийн салбарын малын эмч нарт мал задлах, эмнэл зүйн үзлэг хийх, дээж авч лабораторит илгээх болон шинэ, сэргэж буй болон болзошгүй халдварт өвчнүүдийн талаар 176 малын эмчид онол, дадлага хосолсон 1.5 хоногийн сургалт зохион байгуулав.

Зорилт 9. Эрчимжсэн аж ахуй эрхлэгчдэд эзэмшүүлснээс бусад бэлчээрийг төрийн эрх бүхий байгууллагын хяналт, зохицуулалттайгаар ашиглуулах, эрчимжсэн мал аж ахуйд тэжээл тариалах зориулалтаар тариалангийн газрыг ашиглуулах:

Эрчимжсэн аж ахуй эрхэлж буй иргэн, аж ахуй нэгжид олгосон зээлийн дэмжлэг нь эхний шатны дэмжлэгээс 4 дахин өсч, үүний үр дүнд эрчимжсэн мал аж ахуй эрхлэгч иргэн, аж ахуйн тоо 2010 оноос 1.7 дахин, 2005 оноос 7.8 дахин тус тус өссөн байна.

Эрчимжсэн мал аж ахуй эрхлэгч иргэн, аж ахуй нэгжийн тоо:

№	Төрөл	2012	2013	2014	2015	2016
ДҮН		11737	1933	3178	2196	4437
1	Сүүний үхэр	977	912	1432	1156	1472
2	Махны үхэр	79	88	351	248	175
3	Мах, ноосны хонь	229	10259	236	397	450
4	Гахай	181	314	476	331	470
5	Тахиа	152	321	405	244	1309
6	Зөгий	89	35	83	161	505
7	Ямаа	-	9	4	6	28
8	Туулай	-	18	30	50	28

Хөтөлбөрийн эхний шатанд сүүний үхэр, махны үхэр, мах-ноосны хонь, гахай, тахиан аж ахуй эрхэлж байсан бол II үе шатанд шинээр зөгий, сүүний ямаа, туулайн аж ахуй эрхлэх иргэн, аж ахуй нэгж шинээр бий болсон байна.

Эрчимжсэн мал аж ахуй эрхэлж буй иргэн, аж ахуй нэгжид өсгөн үржүүлж мал, амьтны тоо:

№	Төрөл	2012	2013	2014	2015*	2016
ДҮН		2217987	2183844	952736	961662*	1342950
1	Сүүний үхэр	32876	37518	59799	61981*	60998
2	Махны үхэр	11247	5925	12705	20847*	14960
3	Мах,ноосны хонь	253810	1558446	43388	79226*	340000
4	Гахай	17775	31501	32094	29946*	35704
5	Тахиа	594936	544234	761973	761794*	880114
6	Зөгий	2707	4624	5876	6309*	9276
7	Ямаа	-	898	542	927*	1219
8	Туулай	-	698	521	632*	679

Зорилт 10. Бэлчээр болон байгалийн бусад нөөцийн зохистой ашиглалт, бэлчээрийн газар зохион байгуулалт, төлөвлөлт, удирдлагын тогтолцоог сайжруулах, отрын бүс нутаг, нөөц бэлчээрийг нэмэгдүүлэх:

Бэлчээр, байгалийн бусад нөөцийн зохистой ашиглалтыг сайжруулахаар бэлчээрт хөнөөл учруулж буй хортон мэрэгчидтэй тэмцэх ажлыг улсын төсвийн 1.7 тэрбум төгрөгөөр 15 аймаг, улсын тусгай хэрэгцээний аймаг дундын отрын бүс нутгийн 670 мянган га бэлчээрт зохион байгуулав. Мөн доройсон бэлчээрийг сэлгэн өнжөөж нөхөн сэргээх арга хэмжээг Архангай, Булган, Говь-Алтай, Өвөрхангай, Ховд аймгуудын нийт 30 мянган га-д зохион байгуулж сайжруулаад байна.

Газрын харилцаа геодез зураг зүйн газар, Онцгой байдлын ерөнхий газартай хамтран аймгуудын Хүнс, хөдөө аж ахуйн газрын бэлчээрийн асуудал хариуцсан мэргэжилтнүүдийг чадавхижуулах сургалт, "Ногоон алт-Малын эрүүл мэнд" төсөлтөө хамтран сумдын газрын даамал, мал эмнэлэг үржлийн тасгийн бэлчээр хариуцсан мэргэжилтнүүдэд бэлчээрийн менежментийн төлөвлөгөөг боловсруулах сургалтыг тус тус зохион байгуулж 800 гаруй мэргэжилтнүүдийг чадавхжуулав.

Улсын тусгай хэрэгцээний отрын бүс нутаг байгуулах судалгааг Хөвсгөл аймгийн Цэцэрлэг сумын нутагт хийж 87.000 га бэлчээрийг улсын тусгай хэрэгцээнд боломжтойг тогтоов.

Зорилт 11. Бэлчээрийн даац, төлөв байдлын үнэлгээнд тулгуурлан малын тоо, төрөл, сүргийн бүтцийг тохируулах эдийн засгийн хөшүүрэг бий болгох, бэлчээрийг оновчтой ашиглах, хамгаалах, нөхөн сэргээх:

Улсын тусгай хэрэгцээний аймаг дундын отрын Хэрлэнбаян Улаан, Чилэнгийн отрын бүс нутгуудад бэлчээрийн төлөв байдлын үнэлгээ хийх сургалтыг аймаг дундын отрын захиргаа болон орон нутгийн 16, Архангай, Булган, Дундговь, Өвөрхангай, Төв аймгийн сумдын 40 нийт 60 гаруй мэргэжилтэнг оролцуулан Булган аймгийн Рашаант суманд зохион байгуулав.

Яам бэлчээр ашиглагчдаас бэлчээрийн ашигласны төлбөрийг бэлчээрийн төлөв байдал, малын төрлөөр ялгавартай тогтоон авч тухайн төлбөрийг орон нутгийн төрийн захиргааны байгууллага өөрийн сумын бэлчээрийн ашиглалт хамгаалалтыг сайжруулах, мал аж ахуйн эрсдэлийн сан байгуулахад захиран зарцуулах саналыг Сангийн яаманд хүргүүлсэн.

Зорилт 12. Бэлчээрийн ургамалд хөнөөл учруулж байгаа мэрэгч амьтан, шавжтай тэмцэх арга хэмжээг байгаль орчинд халгүй, дэвшилтэт арга технологи ашиглан өргөжүүлэх:

Бэлчээрийн ургамал хамгааллын ажилд зарцуулахаар 2017 оны Улсын төсөвт нийт 1.69 тэрбум төгрөг тусгагдсаныг зориулалтын дагуу дараах байдлаар зарцууллаа. Үүнд:

Төрийн нарийн бичгийн даргын 2017 оны 4 дүгээр сарын 19-ний өдрийн А-131 дүгээр тушаалаар Үлийн цагаан оготно, царцааны тархалт, хөнөөлийн тодотгох

судалгааг Ургамал хамгааллын эрдэм шинжилгээний хүрээлэнтэй 170503/04-069 дугаар гэрээ байгуулах гүйцэтгүүлсэн бөгөөд судалгаагаар 12 аймгийн 82 сумын нутагт 570 мянган га бэлчээрт энгийн механик аргаар дэвшилтэт тоног төхөөрөмж ашиглан, 2 аймгийн 5 сумын 165 мянган га талбайд микробиологийн аргаар үлийн цагаан оготной, 3 аймгийн 89.8 мянган бэлчээрийн талбайд царцаатай химийн аргаар тэмцэх шаардлагатай гэсэн дүгнэлт гаргав.

Дэвшилтэт тоног төхөөрөмж ашиглан байгаль орчинд халгүй аргаар үлийн цагаан оготной тэмцсэн тухай.

2017 онд нийт 12 аймгийн 81 сум, аймаг дундын отрын бүс нутгийн нийт 433 мянган га бэлчээрийн талбайд дэвшилтэт тоног төхөөрөмж ашиглан байгаль орчинд халгүй аргаар тэмцэх ажлыг 82,1 хувийн үр дүнтэйгээр тус тус гүйцэтгэв.

Аймгуудад үлийн цагаан оготной тэмцсэн мэдээлэл

№	Аймгийн нэр	Тэмцсэн талбайн хэмжээ мян.га	Хамрагдсан сумын тоо	Нийт зардал	Ажлын үр дүн, %
1.	Архангай	24.0	6	64 000.0	80.0
2.	Баянхонгор	37.0	7	64 000.0	82.2
3.	Булган	40.0	8	64 000.0	81.0
4.	Дорнод	40.0	10	64 000.0	85.0
5.	Дундговь	40.0	9	64 000.0	86.8
6.	Өвөрхангай	30.0	8	48 000.0	82.0
7.	Сүхбаатар	30.0	9	48 000.0	83.8
8.	Төв	40.0	5	64 000.0	83.5
9.	Хөвсгөл	40.0	5	64 000.0	87.2
10.	Хэнтий	40.0	6	64 000.0	84.8
11.	Завхан	40.0	7	64 000.0	86.0
12.	Увс	20.0	1	32 000.0	82.2
13	Аймаг дундын отрын бэлчээр	33.0	3 отрын бүс	52 800.0	88.2
	Бүгд:	433.0	81	756 800.0	84.0

Микробиологийн аргаар тэмцсэн тухай

Тодотгох судалгааны дүнд үндэслэн 2 аймгийн 5 сумын 100 га талбайд микробиологийн аргаар тэмцэх ажлыг хавар, намрын гэсэн хоёр үе шаттайгаар аймгуудын дунджаар 82,8 хувийн үр дүнтэй хийж гүйцэтгэв.

№	Аймгийн нэр	Сумдын нэр	Тэмцсэн талбай /мян.га/	Хуваарилагдсан бактерийн бэлдмэлийн хэмжээ /тн/	Ажлын техникийн үр дүн /%/
1.	Өвөрхангай	Нарийн тээл	40.0	80.0	80.9
2.		Хайрхан дулаан	30.0	60.0	82.0
3.		Уянга	10.0	20.0	85.0
4.		Тарагт	10.0	20.0	85.0
5.	Баянхонгор	Баян-Овоо	10.0	20.0	81.3
Бүгд дүн:			100.0	200	82.8

Царцаатай тэмцсэн тухай

Царцаатай тэмцэх ажлыг химийн аргаар 3 аймгийн 89.8 мян.га бэлчээрийн талбайд тэмцэхэд шаардагдах 13500 литр 5 хувийн Карате бодисыг БНГ 170407/04-051 дугаартай гэрээний дагуу тендерт шалгарсан аж ахуй нэгж нийлүүлэв. Энэхүү бодисыг ашиглан Ховд, Баян-Өлгий, Говь-Алтай аймагт 89.8 мян.га-д бэлчээрийн талбайд царцаатай тэмцэх ажлыг тухайн аймгуудын Хүнс, хөдөө аж ахуйн газруудтай гэрээ байгуулан дундажаар 92.2 хувийн үр дүнтэйгээр зохион байгуулсан.

№	Аймгийн нэр	Хамрагдсан сумын тоо	Тэмцсэн талбай, га	Үр дүн
1	Ховд	6	30.0	98.0
2	Баян-Өлгий	7	30.0	91.5
3	Говь-Алтай	2	29.8	87.0
Нийт		15	89.8	92.2

Дүгнэлт. 2017 онд нийт 623.0 мянган га бэлчээрийн талбайг хөнөөлт шавж болон мэрэгч амьтдын хөнөөлөөс хамгаалж, бэлчээрийн талбайн ургамлын нөхөн ургах боломжийг бүрдүүлэх замаар бэлчээрийн даац багтаамжийг нэмэгдүүлэв. Бэлчээрийн ургамал хамгааллын арга хэмжээг орон нутагт зохион байгуулахдаа малчид, малчдын хоршоодтой дамжуулан гүйцэтгүүлж тэднийг түр ажлын байраар ханган ажиллаа.

Зорилт 13. Бэлчээрийн усан хангамжийг сайжруулах, цас борооны ус тогтоох, усан сан, нуур, хөв, цөөрөм байгуулах, сэргээгдэх эрчим хүч ашиглах малчид, иргэдийн үүсгэл санаачилгыг дэмжих;

Улсын хэмжээнд 2012 онд 39.7, 2013 онд 42.7, 2014 онд 43.6, 2015 онд 42.3 мянган худаг байгаагаас ашиглахад бэлэн байгаа худаг 2012 онд 82 хувь, 2013 онд 90 хувь, 2014 онд 96 хувь, 2015 онд 93 хувь нь ашиглах боломжтой бөгөөд 145.9-170.9 мянган өрх усаар хангагдах нөхцөлийг бүрдүүлсэн байна.

Худаг, уст цэгийн мэдээлэл:

		2012	2013	2014	2015	2016
Нийт уст цэгийн тоо	Инженер хийцтэй	15540	13173	12839	11151	12522
	Энгийн уурхайн	26535	27449	29722	29121	30952
	Усан сан	1719	2084	1126	2008	478
Шинээр гаргасан худаг		1789	1151	1128	732	682
Нийт худгийн тоо		45583	43857	44815	43012	45029
Ашиглахад бэлэн худаг		37517	39592	42805	40082	40941
Усаар хангагдсан өрх, мянга		167,8	160,6	166	145,9	170,3

Жил бүр улс болон орон нутаг, гадаадын төсөл, малчдын санаачлагаар усан хангамжийг нэмэгдүүлэх зорилгоор шинээр худаг гаргах ажлыг зохион байгуулсан.

Шинээр гаргасан худаг уст цэг:

	2012	2013	2014	2015	2016
Улсын төсвөөр	463	408	439	15	42
Санхүүжилт /сая.төг/	6137.4	6254.7	7295.4	267.6	745.1
Гадаадынтөслөөр	314	101	54	46	27
Санхүүжилт /сая.төг/	3791.9	1615.7	645.9	752.7	371.3
Ороннутгийнхөрөнгөөр	34	254	309	222	259
Санхүүжилт /сая.төг/	169.9	2109.3	3357.0	2034.1	2800.1
Малчдын санаачлагаар	978	388	326	449	354
Шинээр гаргасан нийт худаг	1762	1151	1128	732	680
Зарцуулсан зардал /сая.төг/	10414.0	9979.7	11298.4	3054.4	775.2

Үүний үр дүнд 2012 онд 1762, 2013 онд 1151, 2014 онд 1128, 2015 онд 732, 2016 онд 682 худаг шинээр гаргасан.

Худаг шинээр гаргасан эх үүсвэрийн нийт зарцуулсан зардлын эзлэх хувь:

	2012	2013	2014	2015	2016
Улсын төсвөөр	26	35	39	2	6,1
Гадаадын төслөөр	18	9	5	6	4,0
Орон нутгийн хөрөнгөөр	2	22	27	30	38
Малчдын санаачлагаар	55	34	29	61	51,9

Зорилт 14. Малын тэжээл, био бордоо, сэргээгдэх эрчим хүч үйлдвэрлэлийг нэмэгдүүлэх, тэдгээрт дэвшилтэт техник, технологи нэвтрүүлэх, нутагшуулах:

Тэжээл үйлдвэрлэлийг нэмэгдүүлэх зорилгоор уурагт таримал тэжээлийг Төв, Сэлэнгэ, Булган аймагт тус тус 100 га-д тариалалт хийх ажлыг зохион байгуулж, энэ онд 1200 тонн царгас хураан авах боломж бүрдсэн.

Хөдөө аж ахуйд ургамал хамгааллын зориулалтаар ашиглах ургамал хамгааллын бодис болон химийн бордооны жагсаалт болон тэдгээрийн хэрэглэх хэмжээг Байгаль орчин, аялал жуулчлалын сайд, Хүнс, хөдөө аж ахуй, хөнгөн үйлдвэрийн сайд, Эрүүл мэндийн сайдын хамтарсан 2017 оны 02 дугаар сарын 09-ний өдрийн А/30, А/20, А/62 тоот тушаалаар баталлаа.

2017 оны тариалалтад зориулан 30 хувийн урьдчилгаа нөхцөлтэйгөөр үр ариутгал, хог ургамлын болон уриншийн 468.5 гаруй тонн ургамал хамгааллын бодис, 3040,5 тонн нийлмэл бордоо, ургамал хамгааллын бодисыг 310 аж ахуйн нэгж, бордоог 155 аж ахуйн нэгжид тус тус олгосон.

Монгол Улсад бордооны 7 үйлдвэр ажиллаж байна. Үүнээс "Монгол экологийн бордоо" ХХК, "Минерал агро" ХХК-иуд нь дотоодын бордооны 40 хувийг үйлдвэрлэх хүчин чадалтай бөгөөд 2017 онд худалдан авсан бордоог дотоодын үйлдвэрлэлийг дэмжих зорилгоор тус хоёр үйлдвэрээс нийлүүлсэн.

Хадлан бэлтгэлд зориулж ОХУ-аас хаман боогч 40 ширхэг, бага оврын трактор, хадуур, тармуур тус бүр 20 ширхэгийг 30 хувийн урьдчилгаагаар 5 жилийн хугацаатай лизингээр олгож, малын тэжээл бэлтгэх аж ахуйн нэгжүүдэд техникийн дэмжлэг үзүүлэн ажиллалаа.

Зорилт 15. Мал аж ахуйн үйлдвэрлэлийн нөөцөд түшиглэсэн боловсруулах үйлдвэр, цехийг бүсчилж хөгжүүлэх:

Хөгжлийн бодлогын баримт бичиг боловсруулах журамд нийцүүлэн "Үйлдвэржилт 21:100 үндэсний хөтөлбөр"-ийн төслийг боловсруулах явцад Малын гаралтай түүхий эд,

бүтээгдэхүүний нөөцийн судалгааг аймаг, сум бүрээр гаргах, боловсруулах үйлдвэр, цехийн байршлыг тогтоосон.

Хувийн хэвшлийн хөрөнгө оруулалт болон орон нутгийг хөгжүүлэх сангийн зээлийн дэмжлэгтэйгээр дараах мал төхөөрөх, боловсруулах үйлдвэр ашиглалтад орсон.

Үүнд:

1) Ховд аймгийн “Жаргалант шанд” ХХК нь өөрийн хөрөнгөөр хоногт 500 бог, 100 бод төхөөрөх хүчин чадалтай, 100 тн хөргүүртэй зоорь бүхий мал төхөөрөх, мах боловсруулах үйлдвэр;

2) Орхон аймгийн “Жаргалант мах импекс” ХХК нь өөрийн хөрөнгөөр хоногт 100 бог, 20 бод төхөөрөх хүчин чадалтай, 200 тн хөргүүртэй зоорь бүхий мал төхөөрөх, мах боловсруулах үйлдвэр;

3) Баянхонгор аймгийн “Мах март” ХХК нь өөрийн хөрөнгөөр Баянхонгор суманд хоногт 500 бог, 50 бод төхөөрөх хүчин чадалтай, 250 тн агуулах зоорь бүхий мах бэлтгэх, боловсруулах үйлдвэр;

4) Говь-Алтай аймагт “Алтайн сүрлэг нуруу” ХХК өөрийн хөрөнгө болон Орон нутгийг хөгжүүлэх сангаас 60 сая төгрөгийн зээл авч хоногт 100 бод, 250 бог төхөөрөх хүчин чадалтай, 100 тонн хөргүүртэй зоорь бүхий “Түмэн уул” мах бэлтгэх боловсруулах үйлдвэр;

5) Төв аймгийн “Баяндэлгэр хүнс” ХХК нь Сингапур Улсын хөрөнгө оруулалтаар хоногт 100 бог, 50 бод төхөөрөх хүчин чадалтай, 20 тонн хөргүүртэй зоорь бүхий мах бэлтгэх, ангилж вакуумжуулан савлах, үйлдвэрийг Баяндэлгэр суманд;

6) Улаанбаатар хотын “Саян уул” ХХК нь өөрийн хөрөнгөөр СХД-гийн Эмээлтэд хоногт 300 бог, 100 бод төхөөрөх хүчин чадалтай, 1000 тонн багтаамжтай зоорь бүхий мах бэлтгэх, боловсруулах үйлдвэр;

7) Өвөрхангай аймгийн Хархорин сумын “Орхон түшээ” ХХК өөрийн хөрөнгөөр хоногт 50 бод, 100 бог мал төхөөрөх хүчин чадалтай үйлдвэр;

8) “Капитал маркет” ХХК болон “Сүхбаатар мах маркет” ХХК өөрийн хөрөнгөөр ээлжиндээ 10 тонн дулааны аргаар боловсруулсан мах, махан бүтээгдэхүүн үйлдвэрлэх хүчин чадалтай “Мах шулж, ангилан савлах, дулааны боловсруулалтын үйлдвэр”;

9) “Мах, сүүний анхдугаар аян”-ы хүрээнд Өвөрхангай аймгийн орон нутгийн өмчит “Өв мийт продакс” ХХК-ийн махны үйлдвэр.

Хувийн хэвшлийн хөрөнгө оруулалт болон олон улсын байгууллагын шугамаар 2018 онд дараах мал төхөөрөх, боловсруулах үйлдвэр байгуулагдана. Үүнд:

1) Турк Улсын олон улсын хамтын ажиллагааны /ЛИКА/ байгууллагын шугамаар Говь-Алтай аймгийн Чандмань суманд мал төхөөрөх, мах боловсруулах үйлдвэрийг барьж байна. Тус үйлдвэрийн дэд бүтцийг орон нутгийн захиргаа хариуцана.

2) Улаанбаатар хотын баруун, зүүн талд хоногт нийт 7500 бог, 1500 бод төхөөрөх хүчин чадалтай мал төхөөрөх 4 үйлдвэр, мах, махан бүтээгдэхүүний төрөлжсөн худалдааны төв бүхий цогцолборыг “МБҮ” ХХК-тай бодлогын хувьд хамтран байгуулахаар ажиллаж байна.

3. Увс аймгийн Тариалан сумын “Хүмэн нэгдэл” ХХК хоногт 40 бод, 100 бог төхөөрөх хүчин чадалтай үйлдвэрийг байгуулж байна. Энэ үйлдвэрт Австри улсын “Ласка” үйлдвэрийн тоног төхөөрөмжийг суурилуулна.

4. Орхон аймгийн Баян-Өндөр суманд Чех-Монголын хамтарсан мал төхөөрөх, мах боловсруулах үйлдвэр байгуулахаар барилгын суурийн ажлыг гүйцэтгэсэн байна. Энэ үйлдвэрт евро стандартын дагуу дулааны аргаар хоногт 10-20 тн мах үйлдвэрлэж, Европын зах зээлд гаргана.

Бэлчээрийн Монгол малын махны онцлог давуу талыг тодорхойлох, махны экспортыг тогтвортой, урт хугацаанд төлөвлөн хэрэгжүүлэх, зах зээлийг өргөтгөх, шинэ зах зээлийг нээх талаар судалгааны ажлыг Азийн хөгжлийн банкны “Хөдөө аж ахуй, хөдөөгийн хөгжил төслийн нэмэлт санхүүжилт”-ын төслийн хүрээнд хийж гүйцэтгэхээр хамтран ажиллаж байна.

Малын гаралтай түүхий эд арьс, шир, худалдан авах, түүнд чанарын анхан шатны ангилалт, боловсруулалт хийх цехийн зураг төслийг улсын төсвийн хөрөнгөөр гүйцэтгүүлсэн.

Азийн хөгжлийн банкны Хөдөө аж ахуйн хөдөөгийн хөгжил төслийн нэмэлт санхүүжилтээр тоног төхөөрөмжийн дэмжлэгийг сумдад хүргэх зорилтот үйл ажиллагааг хэрэгжүүлэхээр тусгаж тоног төхөөрөмжийн худалдан авалт хийх ажлын хүрээнд сарай, агуулах, худаг зэрэг тоног төхөөрөмжийг худалдан авахаар 141,6 сая ам долларын хөрөнгийн эх үүсвэрийг уг төсөлд тусгасан.

Зорилт 16. Малын гаралтай түүхий эд, бүтээгдэхүүний бэлтгэн нийлүүлэлтэд төрөөс үзүүлэх дэмжлэгийг түүний чанар, аюулгүй байдалтай уялдуулах:

Түүхий эдийн чанарыг урамшуулалтай холбох, түүхий эд бүтээгдэхүүний стандартыг шинэчлэн тогтоох ажлыг зохион байгуулахаар стандартчилалын хөтөлбөрийн төслийг боловсруулж байна. Ямааны ноолуур, Тэмээний ноос, Сарлагын хөөврөн ороолт, шааль, бүтээлэг, алчуур, нөмрөг болон ширхэгийн нэхмэл бүтээгдэхүүний хэрэглээний шинж чанарын үзүүлэлтүүд Техникийн ерөнхий шаардлагын стандартыг MNS.1-2:2006 стандарттай нийцүүлэн боловсрууллаа.

Зорилт 17. Мал, амьтан, тэдгээрийн гаралтай түүхий эдийн бага ашиглалттай байгаа нөөцийн (дотор мах, дайвар бүтээгдэхүүн, хонь, ямаа, ингэний сүү гэх мэт) боловсруулалтыг нэмэгдүүлэх:

Орон нутагт ашиглагдахгүй байгаа сүүний нөөцийг ашиглах, эдийн засгийн эргэлтэд оруулах зорилгоор “Монголын ээдэмцрийн холбоо”-ноос боловсруулж ирүүлсэн “Ээдэмцэр” кластер төслийг дэмжиж, мөн төслийг БНСУ, БНТУ-ын Засгийн газрын хөнгөлөлттэй зээлийн хөрөнгөөр санхүүжүүлэх төслүүдийн жагсаалтад оруулахаар

саналаа хүргүүлээд байна. НҮБ-ын ХХААБ-ын хэрэгжүүлж буй “Монгол улсад ажлын байр нэмэгдүүлэх нь (Бүрэлдэхүүн хэсэг 2): Хувийн хэвшлийн оролцоотойгоор мал аж ахуйн гаралтай бүтээгдэхүүн болон хүнсний ногооны үйлдвэрлэлийг нэмүү өртгийн сүлжээг хөгжүүлэх” төслийн дэмжлэгээр “Ээдэмцэр” кластер төсөлд хэрэглэгдэх сүүний микрошүүлтүүр, ультра шүүлтүүрийг нийлүүлж, ХААИС-ийн Мал аж ахуй, биотехнологийн сургуультай хамтран орон нутагт үйлдвэрлэх “ээдэмцэр” бүтээгдэхүүнийг лабораторийн түвшинд үйлдвэрлэж, үйлдвэрт нэвтрүүлж, нутагшуулах, зорилгоор туршилтын ажлыг эхлүүлээд байна. Үйлдвэрлэх бүтээгдэхүүний дээж “ээдэмцэр” бэлтгэх туршилтыг 2 удаагийн давтамжтайгаар 3 зэрэгцээ явуулж, 11 дээжийг Япон Улс руу шинжлүүлэн, мөн төслийн хүрээнд хөдөө орон нутаг байгуулах бага оврийн, сэргээгдэх эрчим хүчийг ашиглан ажиллуулах хөргөлттэй тасгийг Дорнод аймгийн Хөлөнбуйр суманд байгуулахаар ажиллаж байна.

МОНГОЛ УЛСЫН ЗАСГИЙН ГАЗАР

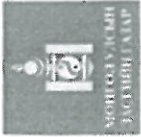

ХҮНС, ХӨДӨӨ АЖ АХУЙ,
ХӨНГӨН ҮЙЛДВЭРИЙН ЯАМ

МАЛ АЖ АХУЙН САЛБАРЫН ӨНӨӨГИЙН БАЙДАЛ, ЦААШДЫН ЗОРИЛТ

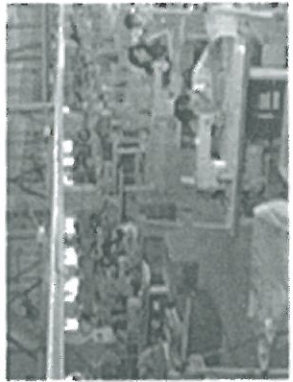

ХҮНС, ХӨДӨӨ АЖ АХУЙ, ХӨНГӨН ҮЙЛДВЭРИЙН САЛБАР

Алсын хараа:

Монгол Улсын Үндэсний аюулгүй байдлыг хангаж, уламжлалт өв соёлыг дээдэлсэн, ногоон хөгжлийн чиг баримжаатай, мэдлэгт суурилсан, хүртээмжтэй есөлт бүхий эдийн засгийн тэргүүлэх салбар байна.

Эрхэм зорилго:

Үндэсний үйлдвэрлэлийг судалгаа ба хөгжилд тулгуурлан, үнэ цэнийн сүлжээгээр хөгжүүлж, бүтээмж, өрсөлдөх чадварыг нэмэгдүүлж, тогтвортой үйлдвэрлэлээр салбарын эдийн засгийн өсөлтийг хангана.

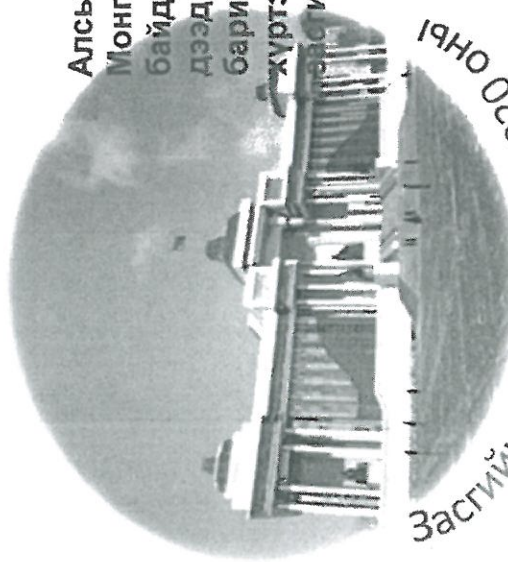

Засгийн газрын 2016-2020 оны
Үйл ажиллагааны хөтөлбөр



Хөнгөн үйлдвэрлэл



Хүнсний үйлдвэрлэл



Газар тариалан



Мал аж ахуй



МАЛ АЖ АХУЙН САЛБАР: ҮЙЛДВЭРЛЭЛ

ДНБ үйлдвэрлэлд хөдөө аж ахуйн болон мал аж ахуйн салбарын үзүүлэлт

	2011 он	2013 он	2014 он	2015 он	2016 он
ХАА-н бүтээгдэхүүний нийт үйлдвэрлэл, тэрбум төгрөг /оны үнээр /	1987,0	3445,0	4099,1	4290,5	4151,7
үүнээс: мал аж ахуйн үйлдвэрлэл, оны үнээр, тэрбум төгрөг	1586,3	2937,6	3468,4	3728,8	3496,1
ХАА-н бүтээгдэхүүний нийт үйлдвэрлэлд МАА-н эзлэх хувь	79,8	85,3	84,6	86,9	84,2

2016 оны байдлаар:

- ✓ ДНБ-д ХАА-н салбарын нэмэгдэл өртгийн эзлэх хувь 12,2%, экспортын орлогын 8,7 хувийг ХАА-н гаралтай бүтээгдэхүүн эзэлж байна.
- ✓ МАА-н салбар ДНБ-д 10,3% , ХАА-н үйлдвэрлэлд 84,2%-ийг эзэлж байна.

ХӨДӨӨ АЖ АХУЙН ЭДЭЛБЭР ГАЗАР

/2016 оны жилийн эцсийн байдлаар/

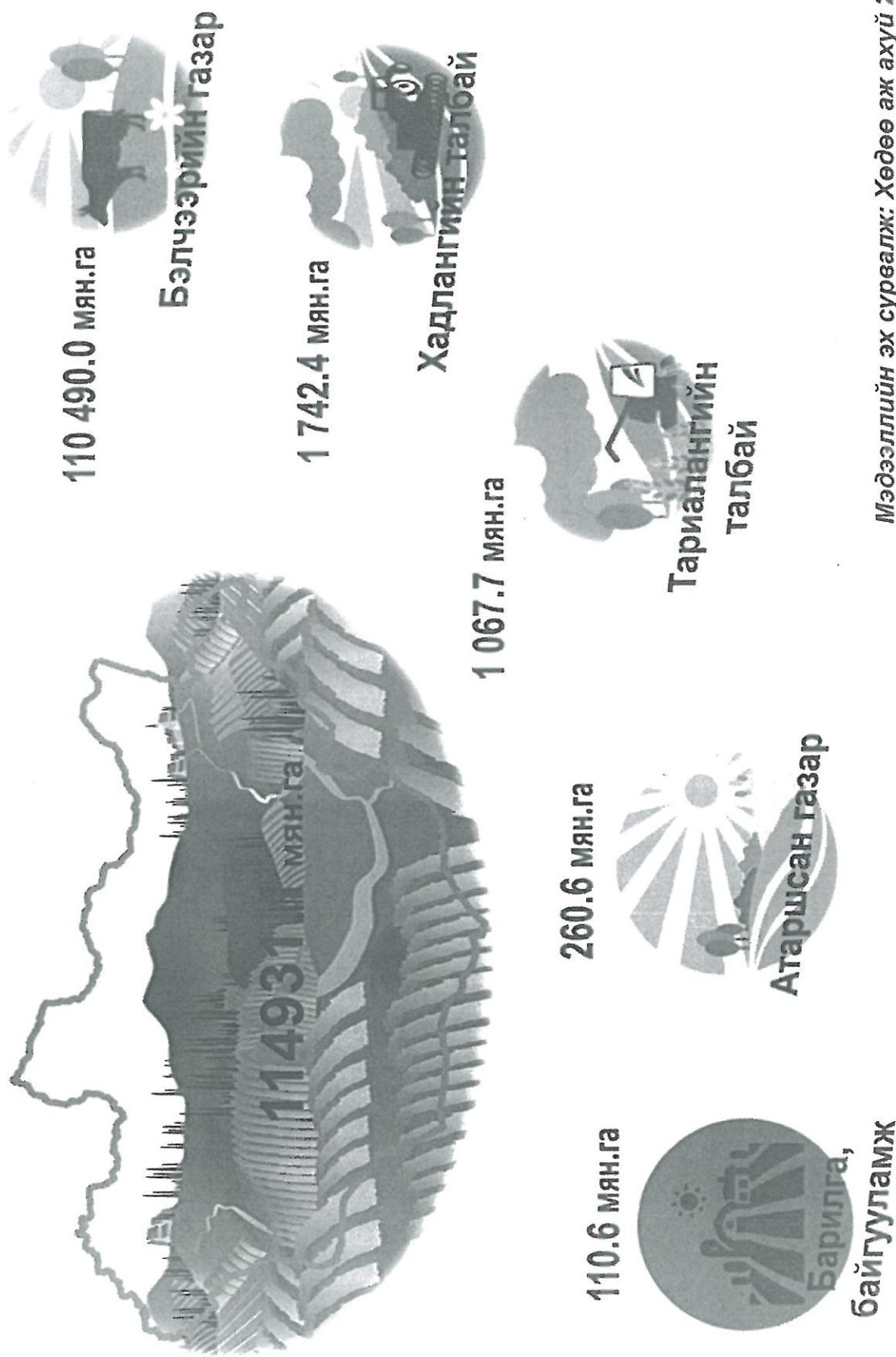

Мэдээллийн эх сурвалж: Хөдөө аж ахуй 2016 ҮСХ

МАЛ АЖ АХУЙН ҮЙЛДВЭРЛЭЛ ЭРХЛЭГЧИД

/2016 оны жилийн эцсийн байдлаар/

	2012	2013	2014	2015	2016
Малтай өрх, мян.өрх	207.8	209.9	213.4	216.7	223.8
Малчин өрх, мян.өрх	146.1	145.3	149.7	153.1	160.7
Малчдын тоо, мян.хүн	289.7	285.7	293.6	297.8	311.4

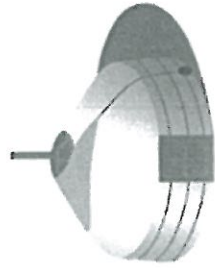

МАЛЫН ТОО, СҮРГИЙН БҮТЭЦ

/2017 оны жилийн эцсийн байдлаар/

Төрөл	2014	2015	2016	2017
Бүгд	51983	55980	61549	66215.8
Тэмээ	349.3	368.0	401.3	434.1
Адуу	2995.8	3295.3	3635.5	3939.4
Үхэр	3413.9	3780.4	4080.9	4388.2
Хонь	23215	24943.1	27857	30108.0
Ямаа	22009	23592.9	25575	27346.1

Малын тоо

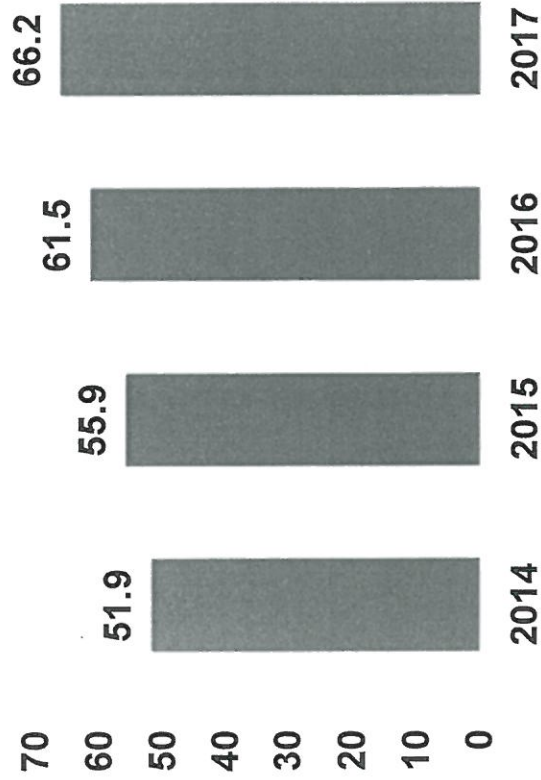

НИЙТ СҮРЭГТ, эзлэх хувь 0.7

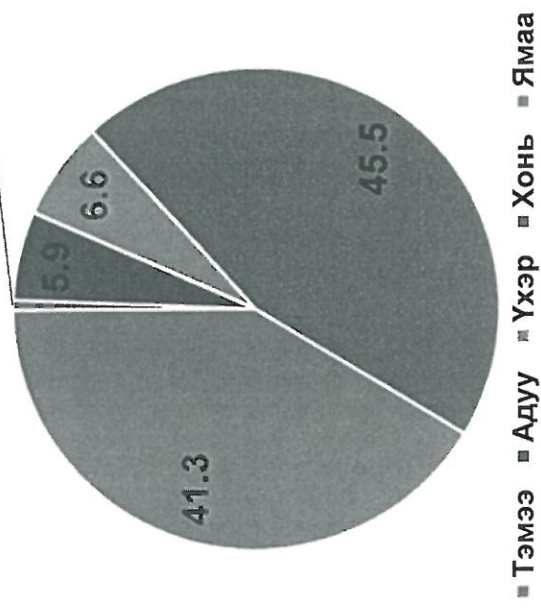

МАЛ АЖ АХУЙН ГОЛ НЭРИЙН БҮТЭЭГДЭХҮҮН ҮЙЛДВЭРЛЭЛ

/2016 оны жилийн эцсийн байдлаар/

	2014 он	2015 он	2016 он
Мах нядалгааны жингээр, мян.тн	243.4	373.7	343.7
Тэмээний	6.4	8.2	6.5
Адууны	29.5	50.8	41.7
Үхрийн	54.9	93.2	92.4
Хонины	91.3	134.6	116.2
Ямааны	60.5	86.3	86.9
Гахайны	0.8	0.6	
Сүү, мян.тн	765.4	874.3	891.5
Ингэний	9.3	9.0	10.2
Гүүний	75.0	85.1	86.2
Үнээний	440.4	512.4	522.4
Хонины	84.7	95.2	99.1
Ямааны	156.0	172.6	173.6
Ноос, ноолуур, тн	31556.1	36321.9	38584.1
Тэмээний ноос	1510.5	1643.6	1734.7
Хонины ноос	22318.7	25820.8	27399.8
Ямааны ноолуур	7726.9	8857.5	9449.6
Арьс, мян.ш	10007.2	14703.9	13505.0
Тэмээ	30.5	40.0	30.9
Адуу	235.4	397.0	352.7
Үхэр	438.8	733.1	791.0
Хонь	4979.0	7363.5	6566.6
Ямаа	4323.5	6170.3	5763.8

ДОТООДЫН ҮЙЛДВЭРТ БОЛОВСРУУЛСАН МАЛЫН
ГАРАЛТАЙ БҮТЭЭГДЭХҮҮН

/2016 оны жилийн эцсийн байдлаар/

Бүтээгдэхүүн	Хэмжих нэгж	2014 он	2015 он	2016 он
Боловсруулсан мах	мян.тн	16.8	12.6	9.0
Боловсруулсан сүү	сая.л	71.1	70.3	71.7
Угаасан ноос	тн	1386.7	1777.8	6990.9
Самнасан ноос	тн	0		0.0
Самнасан ноолуур	тн	633.2	754.5	782.1
Үхрийн шир	мян.ш	92.1	284.2	279.2
Хонины арьс	мян.ш	625.4	136.6	489.0
Ямааны арьс	мян.ш	1313.8	1769.4	596.7

МАЛ АЖ АХУЙН ГОЛ НЭРИЙН БҮТЭЭГДЭХҮҮНИЙ ЭКСПОРТ

/2016 оны жилийн эцсийн байдлаар/

Төрөл	2014 он	2015 он	2016 он
Мах, тн	2505.0	4786.3	8925.1
Үхрийн хөлдүү мах	480.0	847.7	695.1
Хонь, ямааны мах	0.0	39.0	238.0
Адууны мах	1822.2	3856.9	7983.6
Дайвар бүтээгдэхүүн	202.8	42.7	8.4
Ноос, ноолуур, тн	13113.4	17482.3	20832.0
Хонины ноос	7351.3	11450.3	14090.6
Бохир ноолуур	4035.4	4988.2	5413.5
Самнасан ноолуур	636.6	558.9	509.0
Тэмээний ноос	1090.1	484.9	818.9
Шир, мян.ш	240.0	117.9	110.9
Адууны	65.4	6.2	110.9
Үхрийн	174.6	111.7	0.0

МОНГОЛ УЛСЫН ТОГТВОРТОЙ ХӨГЖЛИЙН ҮЗЭЛ

БАРИМТЛАЛ-2030

Зорилт 1

Уур амьсгалын өөрчлөлтөд дасан зохицсон бэлчээрийн малын удмын сая, тэсвэрт чанарыг хадгалж, ашиг шимийг нь нэмэгдүүлэх, бэлчээрийн даацад нийцсэн мал сүргийн тоо, төрлийн зохистой харьцааг бүрдүүлэх, бэлчээрийн газрын доройтлыг бууруулж, нөхөн сэргээх, мал, амьтны өвчний тандагт, хяналт, үйлчилгээний технологид олон улсын стандартыг нэвтрүүлэн, олон улсын зах зээлд өрсөлдөх чадвартай мал аж ахуйн салбарыг хөгжүүлнэ.

Зорилт 2

Хүн амын төвлөрөл, зах зээлийн эрэлтийг харгалзан эрчимжсэн мал аж ахуйг түлхүү хөгжүүлж, мах, сүүний үйлдвэрлэлийг нэмэгдүүлэн, түүхий эд, бүтээгдэхүүний бэлтгэн нийлүүлэлт, хадгалалт, тээвэрлэлтийн сүлжээг хөгжүүлнэ.

Зорилт 3

Харчин үрчил, шимийг нэмэгдүүлэх, газрын доройтлыг бууруулах, хара тордох агротехникийн болон усалгааны хамжлалтай үр ашигтай дэвшилтэт технологи нэвтрүүлэх, үр тариа, төмс хүнсний ногооны дотоодын хэрэгцээг хангах хүрээнд газар тариалангийн үйлдвэрлэлийг эрчимжүүлэн хөгжүүлнэ.

Зорилт 4

Малчин өрх, хот айл, жижиг, дунд тариалан эрхлэгчдийн аж ахуй эрхлэлтийг дэмжин, орчин үеийн техник, технологи, эрчим хүчээр хангаж, үйлдвэрлэл тогтвортой эрхлэх санхүү, эдийн засаг, эрх зүйн нөхцөлийг бүрдүүлнэ.

Зорилт 5

Аж үйлдвэрийг дэвшилтэт техник, технологи, инновацид суурилан хөгжүүлж, бүтээмжийг нэмэгдүүлэх.

Зорилт 6

Хүнсний үйлдвэрлэлд дэвшилтэт технологи нэвтрүүлж, өрсөлдөх чадварыг дээшлүүлэн, гол нэр төрлийн хүнсний бүтээгдэхүүний хэрэгцээг дотоодын үйлдвэрлэлээр хангаж, иргэдийг эрүүл баталгаат хүнс хэрэглэх нөхцөлийг бүрдүүлнэ.

МОНГОЛ УЛСЫН ТОГТВОРТОЙ ХӨГЖЛИЙН ҮЗЭЛ

БАРИМТЛАЛ-2030

/ХҮРЭХ ШАЛГУУР ҮЗҮҮЛЭЛТ/

Мал, амьтны өвчингүй
статустай нутгийн хэмжээ, %

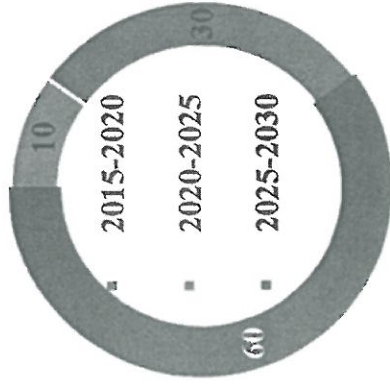

Эрчимжсэн мал аж ахуйд цэвэр
үүлдрийн үхрийн тоо, мян.гол

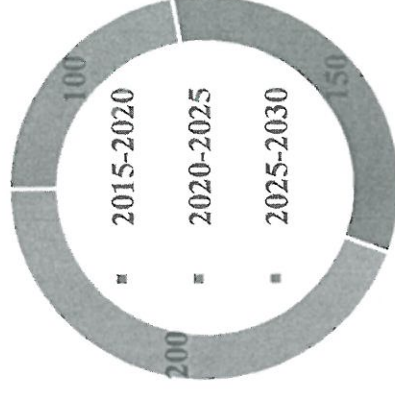

Нийт мал сүрэгт өндөр ашиг
шимт

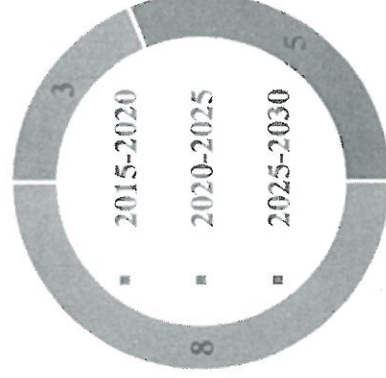

Мал аж ахуйн салбарт хэрэгжүүлж буй бодлогын баримт бичиг,
үндэсний хөтөлбөр, төлөвлөгөө:

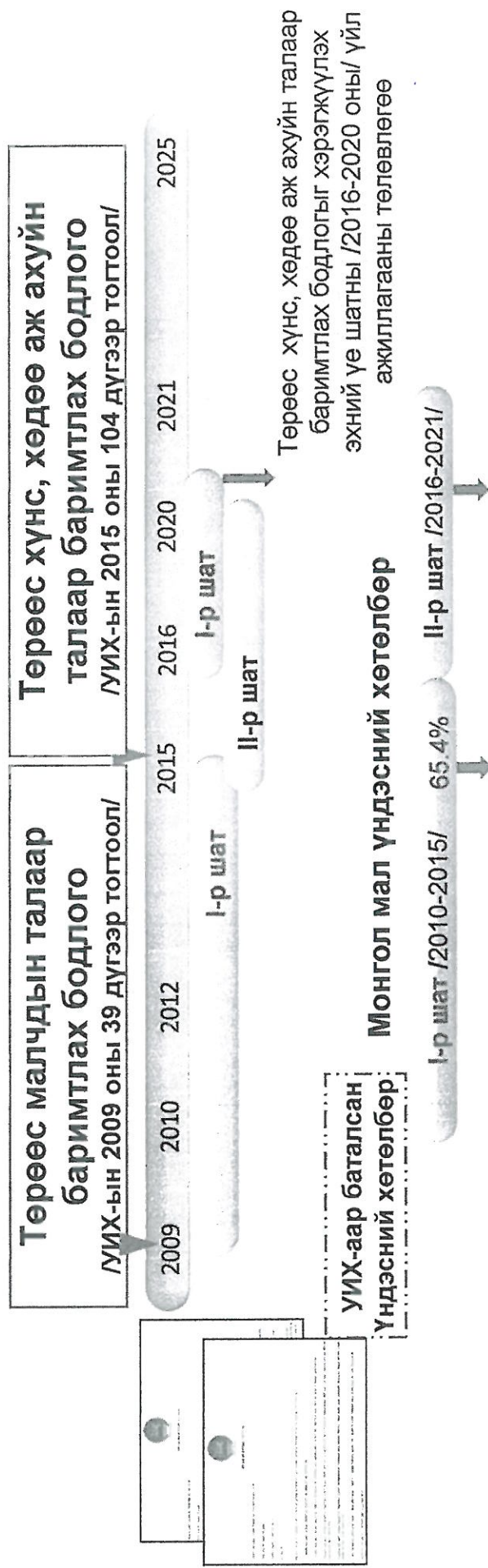

Монгол мал үндэсний хөтөлбөрийг хэрэгжүүлэх 1 дэх үе шатны үйл ажиллагааны төлөвлөгөө

Монгол мал үндэсний хөтөлбөрийг хэрэгжүүлэх 2 дахь үе шатны үйл ажиллагааны төлөвлөгөө

3Г-аар баталсан Үндэсний хөтөлбөр:

Эрчимжсэн мал аж ахуйн хөгжлийг дэмжих хөтөлбөр

I-р шат II-р шат 87,7% Хугацаа дууссан, шинэчилж байгаа.

Малын эрүүл мэнд хөтөлбөр

Шинээр 2017 онд батлагдсан



ХҮНС, ХӨДӨӨ АЖ АХУЙ,
ХӨНГӨН ҮЙЛДВЭРИЙН ЯАМ

ТӨРӨӨС

ХҮНС, ХӨДӨӨ АЖ АХУЙН

ТАЛААР БАРИМТЛАХ БОДЛОГО"-ЫН

ТАНИЛЦУУЛГА / ХӨНГӨН ҮЙЛДВЭРИЙН ЯАМ

Уламжлалт өв соёлыг хадгалсан, уур амьсгалын өөрчлөлтөд дасан зохицсон бэлчээрийн мал аж ахуйг зонхилон эрхэлж, хүн ам олноор суурьшсан хот, суурин газрын орчмын болон тариалангийн бүс нутагт ашиг шимийн чиглэлээр төрөлжсөн эрчимжсэн аж ахуйг хөгжүүлэх

Уур амьсгалын өөрчлөлтөд дасан зохицсон дэвшилтэт технологийг суурилсан үйлдвэрлэлийг нэмэгдүүлж, тогтвортой үержүүлэх

Мал аж ахуй, газар тариалангийн гаралтай түүхий эд, байгалийн баялтыг уламжлалт болон дэвшилтэт технологийнор боловсруулж, хүнсний бүтээгдэхүүний аюулгүй байдлыг хангасан шим тэжээлэг, баталгаатай хүнсээр хүн амыг тогтвортой хангах

Хөдөө аж ахуйн үйлдвэрлэлийг шинэчлэх ухааны үндэслэлтэй, мэдлэгт суурилсан тогтвортой хөгжлийн чиг баримжаатай хөгжүүлэх, инновацийг нэвтрүүлэх, бүтээмжийг нэмэгдүүлэх

Салбарын хүний нөөцийг бэлтгэх, чадавхжуулах, үйлдвэрлэл эрлэх менежментийг сайжруулах, тэдгээрийн тогтвор суурьшилтай аж ахуйн амьдрах ая тухтай нөхцөлийг бүрдүүлэх

Хүнс, хөдөө аж ахуйн салбарыг оновчтой зохицуулалтаар төрөөс дэмжихдээ дараах зарчмыг баримтална

- 1 хүн амыг шим тэжээлэг, аюулгүй хүнсээр жигд хүртээмжтэй хангасан байх,
- 2 хүний нөөцийг тасралтгүй чадавхжуулсан байх,
- 3 үйлдвэрлэл нь судалгаа ба хөгжилд тулгуурласан байх,
- 4 хөрөнгө оруулалтыг хөхиүлэн дэмжиж, хамгаалсан байх,
- 5 үйлдвэрлэлийг үнэ цэнийн сүлжээгээр хөгжүүлж, өрсөлдөх чадварыг нэмэгдүүлсэн байх,
- 6 эрсдлийг бууруулахад чиглэгдсэн байх.

ХӨДӨӨ АЖ АХУЙН САЛБАРЫН ДОТООДЫН НИЙТ БҮТЭЭГДЭХҮҮНИЙ ЖИЛИЙН ДУНДАЖ



1. НИЙТ ТЕСЕВТ ХӨДӨӨ АЖ АХУЙН САЛБАРЫН ЭЗЛЭХ ХҮВЬ	2	3	4
2. НИЙТ СҮРЭГТ ҮХИЙН ЭЗЛЭХ ХҮВЬ	6.7	8	10
3. ҮЙЛДВЭРИЙН АРГААР БЭЛТЭСЭН МАХ /МЯНГАН ТОНН/	16.8	100	200
4. НИЙТ СҮҮ ҮЙЛДВЭРЛЭЛД ҮЙЦВЭРИЙН АРГААР БОЛОВСРУУЛСАН СҮҮНИЙ ЭЗЛЭХ ХҮВЬ	9	30	50
5. ЭРЭГЛИЙН ТАЛБАЙ /МЯНГАН ГА/	769	960	1050
6. БУУДАЙН ГА-ТИЙН УРГАЦ /ЦЕНТНЕР/	16.9	17.3	20
7. ХҮНСНИЙ НОГООНЫ ХЭГЭЛЦЭГ ДОТООДЫН ҮЙЛДВЭРЛЭЛЭЭР ХАНГАХ ТҮВШИН (ХУВИАР)	54	70	100
ТЭЖЭЭ ҮЙЛДВЭРЛЭЛД БҮРЭН НАЙРЛАГАТ ТЭЖЭЭЛИЙН ЭЗЛЭХ ХҮВЬ	0.7	5	10

Төрөөс хүнс, хөдөө аж ахуйн төлөөр баримтлах бодлогод мал аж ахуйн салбарын хөгжлийн талаар тусгасан чиглэл, зорилт.

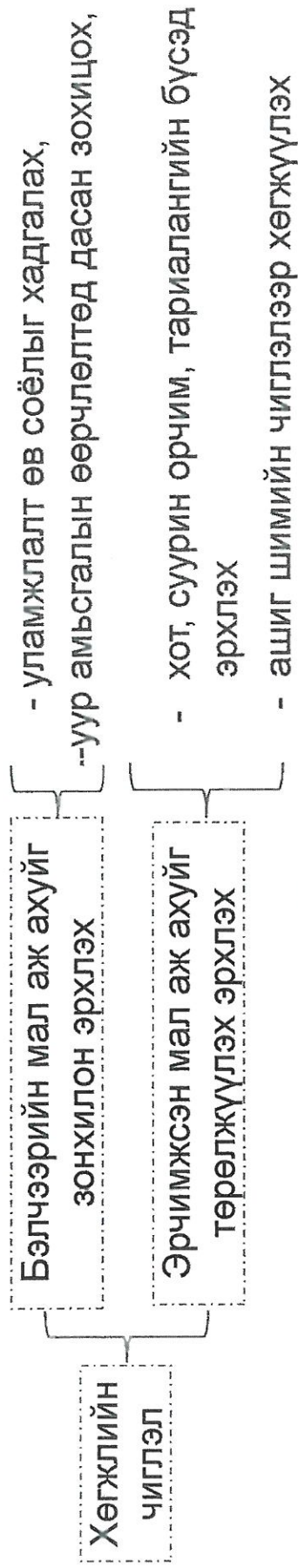

Үйлдвэрлэлийн бүтээмж, үр ашгийг нэмэгдүүлэх, эдийн засгийн эргэлтийг сайжруулах

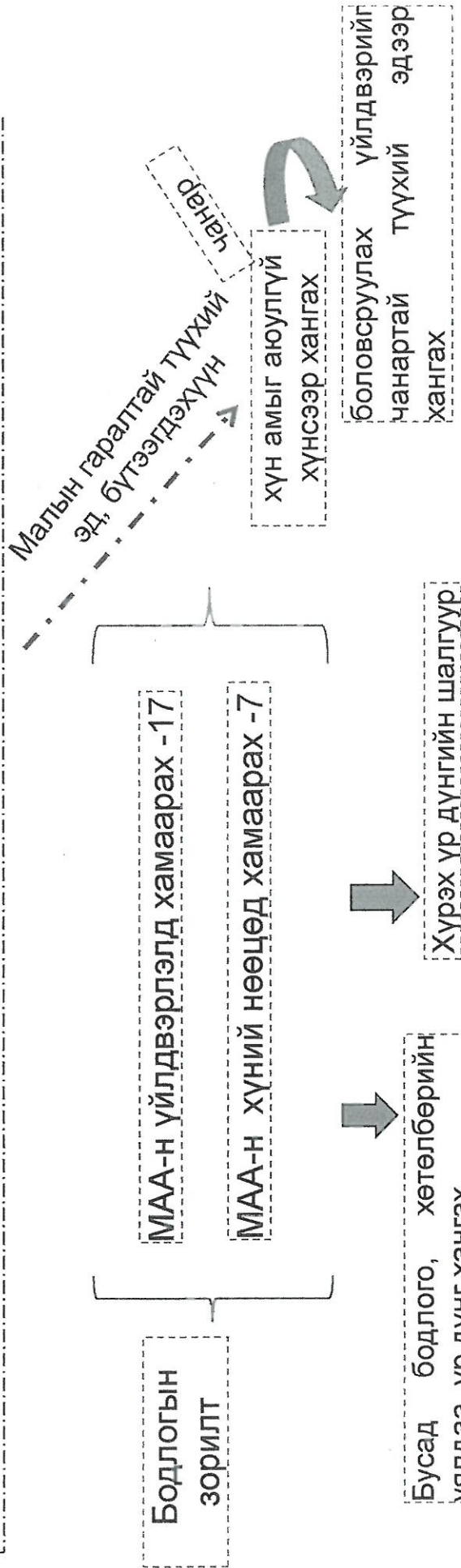



ХҮНС, ХӨДӨӨ АЖ АХУЙ,
ХӨНГӨН ҮЙЛДВЭРИЙН ЯАМ

ТӨРӨӨС

МАЛЧДЫН

ТАЛААР БАРИМТЛАХ БОДЛОГО"-ЫН

ТАНИЛЦУУЛГА /МОН-ЫН 39 ДҮГЭЭР ТОГТООЛ/

Төрөөс малчдын талаар баримтлах бодлогын зорилго нь малчин хүнийг өөрийг нь хөгжүүлэх замаар малчин өрхийн ашиг, орлогыг нэмэгдүүлэн амьдралын түвшинг дээшлүүлэхэд оршино

ТӨРӨӨС МАЛЧДЫН ТАЛААР БАРИМТЛАХ БОДЛОГЫГ ТОДОРХОЙЛОХ, ХЭРЭГЖҮҮЛЭХДЭЭ ДАРААХЬ ЗАРЧМЫГ БАРИМТАЛНА

Хүний эрх, эрх чөлөө, ардчилсан ёс, шударга ёс, тэгш байдал, хууль дээдлэх

Төрөөс малчин өрхийн эдийн засгийн чадавхи, бололцоо, хүсэл сонирхолд нь нийцсэн дэмжлэг үзүүлэх

Хүн төрөлхтний соёл иргэншлийн ололт, тэргүүний орго, туршлага, дэвшилтэт технологийг нэвтрүүлэх, эзэмшүүлэх, нутагшуулах

Малчин хүний ашиг сонирхлыг илэрхийлэх, хамгаалах, туслан хөгжүүлэх үйл ажиллагааг оль болох анхан шатны нэгжид, баг, хорооны түвшинд хөхүүлэн дэмжих

Бэлчээрийн мал аж ахуйн улаажлалт болон дэвшилтэт орго барил, түүх, соёлоо нандигнан хадгалж, өвлөн хөгжүүлэх

1. малчдын ахуй амьдрал, аж ахуйг сониргуулахтай холбогдсон эрх зүй, эдийн засаг, нийгмийн талтай орчин бүрдэнэ;
2. малчин эрх, малчдын бүлэг, фермер, хоршоо, ноёрхолтийн хэв шинжил аж ахуй гэсэн бизнесийн тогтвортой, үр ашгатай, өргөтгөсөн нөхөн үндэслэл агуулах, ашиг орлогоо нэмэгдүүлэх боломжтой болно;
3. малчдын өөрөө өөртөөгөө удирдах болон өөрөө өөртөө туслан байгуулсан үндэсний тогтолцоо бүрдэнэ бий болж, малчдын мэдлэг, зохион байгуулалт сайжирч, голцод улсын болон өмнө улсын байгууллагад дэмжлэг туслалцааг үр ашгатай хүлээн авах нөхцөл бүрдэнэ;
4. малчид ахуйг эрсдэлгүй хамгаалах тогтолцоог сун, баринг түвшинд бий болгож, малчин өгс, тэгжээ худалдсанаар байшин эг, нэгдсэн сүлжээтэй болсон байна;
5. мал аж ахуйн түвшин эд, бүтээгдэхүүнийг өөрийн болон бусдын худалдаа явуулах тогтолцоог бий болгож, малчдын орлого нэмэгдэнэ;
6. малчин гаралтай түхий эд, бүтээгдэхүүн боловсруулах жижиг, дунд үйлдвэр өрч нутагт байгуулан ажиглуулж, өрч нутагт ажлын бэйр нэмэгдэн малчдын дунд данд ажиглалтаар орлах нөхцөл бүрдэнэ;
7. энхий үе шатыг хэрэгжүүлснээр малчдын орлогын түвшин 50 хувиар өснө;
8. энхий үе шатанд эрүүл мэндийн даатгалд малчдын 70 аас доошгүй хувийг, нийгмийн даатгалд малчдын 50-аас доошгүй хувийг хамруулсан байна.

2016

2020

ТӨРӨӨС ХҮНС, ХӨДӨӨ АЖ АХУЙН ТАЛААР БАРИМТЛАХ БОДЛОГЫН ХҮРЭХ ҮР ДҮН

Улсын нийт төсөвт ХХАА-н салбарын эзлэх, %

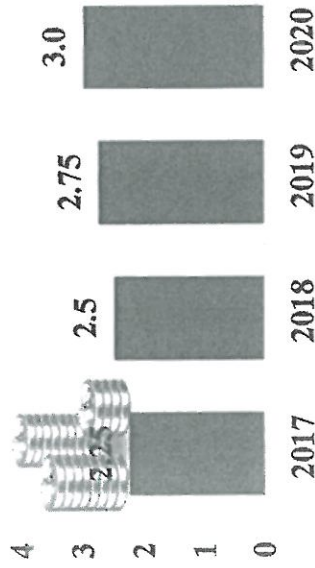

ХХАА-н салбарын ДНБ-ий нийт өсөлт, %

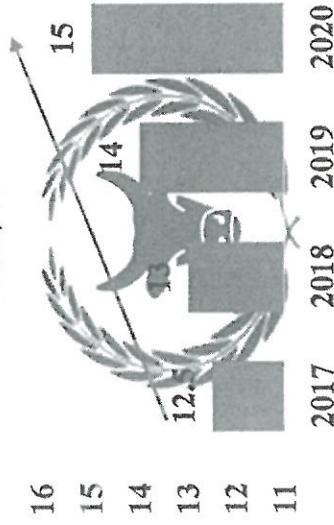

Нийт сүрэгт үхрийн эзлэх, %

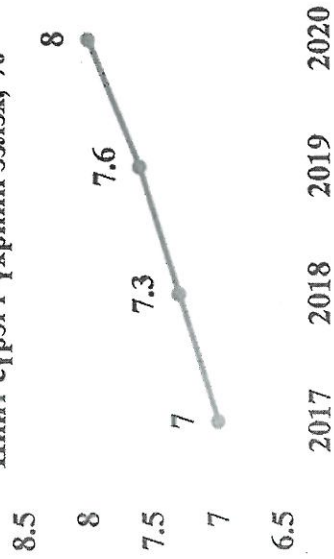

Үйлдвэрийн аргаар боловсруулсан сүүний эзлэх, %

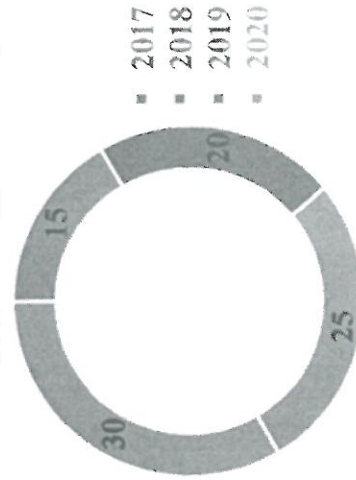

Үйлдвэрийн аргаар бэлтгэсэн мах, мян.тн

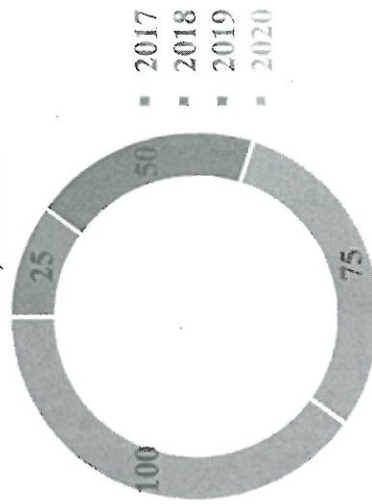

МАЛ АЖ АХУЙН САЛБАРЫН ДУНД ХУГАЦААНЫ ЗОРИЛТ

Зорилт: Мал аж ахуйн үйлдвэрлэлийн бүтээмж, үр ашгийг нэмэгдүүлэх, эдийн засгийн эргэлтийг сайжруулах, уур амьсгалын өөрчлөлтөд дасан зохицсон үйлдвэрлэл эрхлэх *Тооноос чанарт шилжих!*

- Салбарын хууль эрх зүй, бүтэц, зохион байгуулалтын орчинг боловсронгуй болгох;
- Мал аж ахуйн үйлдвэрлэлийн төлөв байдалд үнэлгээ хийж, нөөц ашиглалтыг нэмэгдүүлэх замаар мах, сүүний аяныг дэмжин хэрэгжүүлэх,
- Малын үүлдэрлэг байдал, ашиг шим, бүтээмжийг сайжруулах үржил селекцийн ажлыг бүс нутгийн онцлогт нийцүүлэн явуулах, орон нутгийн үржүүлэг, технологийн ажил, үйлчилгээний нэгжүүдийг чадавхжуулах;
- Малын тэжээлийн үйлдвэрлэлийг нэмэгдүүлж, тэжээл хангамжид суурилан эрчимжүүлсэн аж ахуйг төрөлжүүлэн хөгжүүлэх үйл ажиллагаанд зээлийн дэмжлэг үзүүлэх;
- Малын гаралтай түүхий эд бэлтгэн нийлүүлэлтийн тогтолцоог сайжруулах хөшүүргийг хэрэгжүүлэх;
- Бэлчээрийн төлөв байдалд үнэлгээ хийх, бэлчээрийн ашиглалт, хамгаалалтыг сайжруулах менежментийг хэрэгжүүлэх.

МАЛ ЭМНЭЛГИЙН САЛБАРЫН ДУНД ХУГАЦААНЫ ЗОРИЛТ

Зорилт: Мал эмнэлгийн албаны тогтолцоог олон улсын жишигт нийцүүлж, мал эмнэлгийн албаны үйл ажиллагааны шуурхай, нэгдмэл байдлыг ханган, мал, амьтны гоц халдварт, халдварт, зооноз өвчнөөс урьдчилан сэргийлэх, өвчнийг хяналтад авах, тэмцэх стратегийг хилийн боомтуудыг түшиглэн бүсчлэн хэрэгжүүлж, мал аж ахуйн гаралтай түүхий эд, бүтээгдэхүүнийг экспортлох боломжийг нэмэгдүүлнэ.

- Малын гоц халдварт, халдварт өвчнөөс урьдчилан сэргийлэх дархлаажуулалтын арга хэмжээг зохион байгуулах;
- Халдварт болон архаг халдварт өвчнөөс урьдчилан сэргийлэх дархлаажуулалтын арга хэмжээг зохион байгуулах;
- Лабораторийн шинжилгээ, ариутгал халдвартгүйгэлийн арга хэмжээг зохион байгуулах;
- Орон нутагт бий болсон малын эмийн сүлжээг ашиглан чанартай эмээр хэрэглэгчдийг хангах хяналтын тогтолцоог бий болгох;

ЗАСГИЙН ГАЗРЫН ҮЙЛ АЖИЛЛАГААНЫ ХӨТӨЛБӨРИЙГ

ХЭРЭГЖҮҮЛЭХ ЧИГЛЭЛЭЭР:

ХУУЛЬ ЭРХ ЗҮЙН ХҮРЭЭНИЙ ШИНЭЧЛЭЛ

- Бэлчээр хамгаалах тухай хууль
- МАА-н эрх зүйн баримт бичиг – 44
- Мал эмнэлгийн эрх зүйн баримт бичиг - 130

2019 ОН

- Мал аж ахуйн хөгжлийг дэмжих тухай хууль

МАА-н салбар

2017 ОН

- Малын генетик нөөцийн тухай
- Мал, амьтны эрүүл мэндийн тухай

2020 ОН

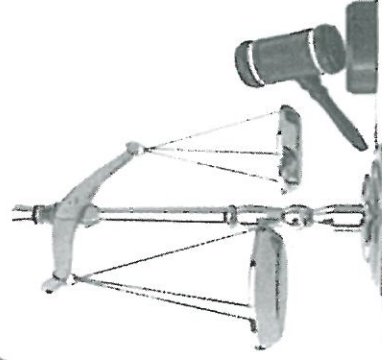

**ЗАСГИЙН ГАЗРЫН ҮЙЛ АЖИЛЛАГААНЫ ХӨТӨЛБӨРИЙГ
ХЭРЭГЖҮҮЛЭХ ЧИГЛЭЛЭЭР:**

**ҮРГЭЛЖЛҮҮЛЭН ХЭРЭГЖҮҮЛЭХ
ҮНДЭСНИЙ ХӨТӨЛБӨР**

■ **“Монгол мал” үндэсний
хөтөлбөр**

■ **“Малын эрүүл мэнд”
үндэсний хөтөлбөр**

**ШИНЭЭР БОЛОВСРУУЛАХ
ҮНДЭСНИЙ ХӨТӨЛБӨР**

3

2018 он

■ **“Монгол малчин” үндэсний
хөтөлбөр**

■ **“Малын эмийн үлдэгдлийн
хяналтын” үндэсний
хөтөлбөр**

■ **“Эрчимжсэн мал аж ахуйн
хөгжлийг дэмжих” үндэсний
хөтөлбөр**

**МОНГОЛ МАЛ" ҮНДЭСНИЙ ХӨТӨЛБӨРИЙН ХОЁР ДАХЬ ҮЕ ШАТНЫ
АЖЛЫН ХЭРЭГЖИЛТЭД ХИЙСЭН ХЯНАЛТ-ШИНЖИЛГЭЭ,
ҮНЭЛГЭЭНИЙ ТАЙЛАНГИЙН ТОВЧОО
(2016 оны жилийн эцсийн байдлаар)**

2017 оны 03 дугаар сарын 28

№	Хөтөлбөр/төслийн агуулга	Гүйцэтгэл			
1	Хөтөлбөрийн нэр, огноо, шийдвэрийн дугаар: УИХ-ын 2010 оны 23 дугаар тогтоол, хөтөлбөрийн эхний үе шатанд хэрэгжүүлэх арга хэмжээний төлөвлөгөөг Засгийн газрын 2010 оны 222 дугаар тогтоол	Хөтөлбөрийн зорилго: Мал аж ахуйг уур амьсгалын өөрчлөлт, нийгмийн хөгжлийн чиг хандлагад нийцүүлэн хөгжүүлж, зах зээлийн нөхцөлд өрсөлдөх чадвартай, эдийн засгийн үр ашигтай салбар байх нөхцөлийг бүрдүүлж, хүн амыг эрүүл, аюулгүй хүнсээр, боловсруулах үйлдвэрийг чанартай түүхий эдээр хангаж, экспортыг нэмэгдүүлэхэд хөтөлбөрийн зорилго оршино.			
2	Санхүүжилтийн эх үүсвэр	Улсын болон орон нутгийн төсөв, гадаад улс, олон улсын буцалтгүй тусламж, хөнгөлөлттэй зээл, Иргэн, аж ахуйн нэгжийн хөрөнгө оруулалт			
3	Хэрэгжүүлэгч байгууллага/ хэрэгжих нийт хугацаа	Үндсэн хэрэгжүүлэгч байгууллага: Үйлдвэр, хөдөө аж ахуйн яам I үе шат 2010–2015 он II үе шат 2016–2021 он Хамтран хэрэгжүүлэгч байгууллага:			
4.	Хөтөлбөрийн н зорилт	<p>Зорилт 1. Мал аж ахуйн салбарын тогтвортой хөгжлийг хангаж, эдийн засгийн эргэлтэд эрчимтэй оруулах тогтолцоог бий болгох эрх зүйн таатай орчныг бүрдүүлнэ.</p> <p>Зорилт 2. Мал аж ахуй эрхлэх уламжлалт арга ажиллагааг боловсронгуй болгон, бэлчээрийн болон эрчимжсэн мал аж ахуйг зохистой хослон хөгжүүлж, малын үржлийн ажил, үйлчилгээг сайжруулж, бүтээмжийг нэмэгдүүлэн, эдийн засгийн үр ашгийг дээшлүүлнэ.</p> <p>Зорилт 3. Эрүүл малаас цэвэр, аюулгүй түүхий эд, бүтээгдэхүүнийг хэрэглэгчдэд нийлүүлэх нөхцөл бүрдэнэ.</p> <p>Зорилт 4. Уур амьсгалын өөрчлөлт, нийгмийн хөгжлийн чиг хандлага, эдийн засгийн эрэлт хэрэгцээнд тулгуурлан Монгол Улсад бэлчээрийн мал аж ахуйг зонхилон, эрчимжсэн мал аж ахуйг тодорхой бүс нутагт хязгаарлагдмал хүрээнд эрхлэн, бэлчээрийг зохистой ашиглах, эзэмшүүлэх, сайжруулах, хамгаалах, талхлагдсан бэлчээрийг нөхөн сэргээх, тэжээл үйлдвэрлэл, хангамжийг сайжруулах замаар мал аж ахуйн эрсдэлийг бууруулна.</p> <p>Зорилт 5. Мал, малын гаралтай түүхий эд, бүтээгдэхүүний бэлтгэлийн системийг боловсронгуй болгож түүний чанараас хамаарсан эдийн засгийн хөшүүрэг бий болгон зорилтот зах зээлийг хөгжүүлнэ.</p>			
5	Зардал	2010-2015 он	273.7 тэрбум төгрөг		
		Үүнд:	Төсөв (он)	Гүйцэтгэл	Хувь
		Багц 1	273.7	273.7	100
6	Хөтөлбөрийн зорилт:	Биелэлт			
	1 дүгээр зорилт	Биелэлт 5-10 дугаар хуудас			
	2 дугаар зорилт	Биелэлт 10-25 дугаар хуудас			
	3 дугаар зорилт	Биелэлт 25-39 дугаар хуудас			
	4 дүгээр зорилт	Биелэлт 39-43 дугаар хуудас			
	5 дугаар зорилт	Биелэлт 43-46 дугаар хуудас			

7	Дүгнэлт (ололт, дутагдал, анхаарах асуудлууд)		<p>- Хөтөлбөрийн эхний шатны /2010-2015он/ шалгуур үзүүлэлтийн биелэлтийн ерөнхий дундаж үнэлгээ 67.8 хувьтай үнэлэгдсэн.</p> <p>- Хөтөлбөрийн хоёр дахь шат 2016 оноос 2021 он хүртэл үргэлжилнэ. 2016 оны шалгуур үзүүлэлтийн хүрээнд хэрэгжүүлсэн арга хэмжээний биелэлтийн үнэлгээ 71,3 хувьтай байна. Тухайлбал нэгдүгээр чиглэлийн биелэлт 83.3, хоёрдугаар 71.6, гуравдугаар чиглэлийн 70.0, 4 дүгээр чиглэлийн 50.0, 5 дугаар чиглэлийн 75.0 хувийн биелэлттэй байна.</p>						
8	Хөтөлбөрийг хэрэгжүүлэгч талуудын хамтын ажиллагаанд өгөх хөндлөнгийн үнэлгээ		Хөтөлбөрийг хэрэгжүүлэхдээ дотоод, гадаадын төсөл, хөтөлбөрүүд, олон улсын байгууллагууд, төрийн бус байгууллагууд, холбоод, аймгуудын ХХААГ, холбогдох эрдэм шинжилгээний байгууллага, ХААИС-тай хамтран хөтөлбөрийн үйл ажиллагааг хэрэгжүүлэх талаар хангалттай ажилласан гэж дүгнэж байна.						
9	Хөтөлбөрийн хэрэгжилтийн үнэлгээ, дүгнэлт	Биелэлт дундаж	Зорилтын тоо	Зорилт 1	Зорилт 2	Зорилт 3	Зорилт 4	Зорилт 5	
		71.3	5	83.3	71.6	70.0	56.6	75.0	
10	Хөтөлбөрийн хэрэгжилтийн нэгдсэн үнэлгээ (ЗГХЭГ-ын үнэлгээ)		Нэгдсэн үнэлгээ						
			... %						

**"МОНГОЛ МАЛ" ҮНДЭСНИЙ ХӨТӨЛБӨРИЙН ХОЁР ДАХЬ ҮЕ ШАТНЫ
АЖЛЫН ХЭРЭГЖИЛТЭД ХИЙСЭН ХЯНАЛТ-ШИНЖИЛГЭЭ,
ҮНЭЛГЭЭНИЙ ТАЙЛАН**

2017 оны 03 дугаар сарын 29

НЭГ. ХЯНАЛТ-ШИНЖИЛГЭЭ, ҮНЭЛГЭЭНИЙ АРГА ЗҮЙ

Засгийн газрын 2013 оны 322 дугаар тогтоолоор батлагдсан “Захиргааны байгууллагын хяналт-шинжилгээ, үнэлгээний нийтлэг журам”-ын дагуу хяналт-шинжилгээ, үнэлгээг гүйцэтгэв. Хяналт-шинжилгээ, үнэлгээг хөтөлбөрүүдийг хэрэгжүүлэх арга хэмжээний төлөвлөгөө, хөтөлбөрийн эхний үе шат буюу 2010-2015 оны жилийн эцсийн тайлантай танилцах, тухайн ажлыг хариуцсан албан тушаалтнуудтай уулзаж ярилцах, холбогдох мэдээ, мэдээлэл, мөнгүүнчлэн статистик мэдээ зэрэг эх сурвалжуудыг 2016 оны хяналт-шинжилгээний ажилд ашиглав.

ХОЁР. ХӨТӨЛБӨРИЙН ТОВЧ ТАНИЛЦУУЛГА

Тус хөтөлбөрийг УИХ-ын 2010 оны 05 дугаар сарын 20-ны өдрийн 23 дугаар тогтоолоор, хөтөлбөрийн эхний үе шатанд хэрэгжүүлэх арга хэмжээний төлөвлөгөөг Засгийн газрын 2010 оны 9 дүгээр сарын 1-ний өдрийн 222 дугаар тогтоолоор тус тус баталсан. Хөтөлбөрт дэвшүүлэн тавьсан 5 тэргүүлэх чиглэлийг хангах зорилгоор нийт 87 арга хэмжээг тусгасан.

Хөтөлбөрийн зорилго

Мал аж ахуйг уур амьсгалын өөрчлөлт, нийгмийн хөгжлийн чиг хандлагад нийцүүлэн хөгжүүлж, зах зээлийн нөхцөлд өрсөлдөх чадвартай, эдийн засгийн үр ашигтай салбар байх нөхцөлийг бүрдүүлж, хүн амыг эрүүл, аюулгүй хүнсээр, боловсруулах үйлдвэрийг чанартай түүхий эдээр хангаж, экспортыг нэмэгдүүлэхэд хөтөлбөрийн зорилго оршино.

Хөтөлбөрийн тэргүүлэх чиглэл

1. Монгол Улсын эдийн засгийн тулгуур салбар болох мал аж ахуйг төрөөс онцгой анхаарч, эрх зүй, эдийн засаг, бүтэц, зохион байгуулалтын нэн таатай орчин бүрдүүлж, тогтвортой хөгжлийг хангаж, сайн засаглалыг хөгжүүлэх;

2. Малын үржлийн ажил, үйлчилгээг нийгмийн эрэлт хэрэгцээнд нийцүүлэн боловсронгуй болгож, ашиг шимийн гарц, чанарыг сайжруулан, биологийн төгс чанартай түүхий эд, бүтээгдэхүүн үйлдвэрлэж, зах зээлд өрсөлдөх чадавхийг нэмэгдүүлэх;

3. Мал эмнэлгийн ажил, үйлчилгээг олон улсын жишигт хүргэж, малын эрүүл мэндийг баталгаажуулах замаар нийгмийн эрүүл мэндийг хамгаалах;

4. Уур амьсгал, байгаль, экологийн өөрчлөлтөд дасан зохицсон, эрсдэл даах чадавхитай мал аж ахуйг хөгжүүлэх;

5. Мал, малын гаралтай түүхий эд, бүтээгдэхүүний зорилтот зах зээлийг хөгжүүлж, бэлтгэл, борлуулалтын оновчтой сүлжээг бий болгох, урамшуулал олгох замаар эдийн засгийн эргэлтийг хурдасгах.

Хөтөлбөрийн хүрэх үр дүн

“Монгол мал” хөтөлбөрийн хоёр дахь үе шат /2016 - 2021 он/-нд дараах үр дүнд хүрнэ:

- ❖ Мал аж ахуйн хөгжлийн тухай хуулийн төслийг боловсруулж батлуулан, мал аж ахуйн үйлдвэрлэлийн хөгжлийг дэмжих, урамшууллын тогтолцоог бий болгох эрх зүйн орчныг бүрдүүлнэ;
- ❖ Нийт мал сүргийг бүртгэлжүүлж, мал, малын гаралтай бүтээгдэхүүний гарал үүсэл, эрүүл мэндийн бүртгэл, мэдээллийн нэгдсэн санг бий болгож түүнд бүртгэлээр тавих хяналтын тогтолцоог бүрдүүлж, хүн амыг эрүүл, экологийн цэвэр бүтээгдэхүүнээр хангах, экспортлох боломжтой болно. Малын удмын санг баяжуулах, хадгалах, хамгаалах, зохистой ашиглах нөхцөл сайжирч, импортыг орлох үржүүлгийн бүтээгдэхүүнийг дотооддоо үйлдвэрлэн хэрэгцээг бүрэн хангана;
- ❖ Байгалийн голомтот болон шинээр дахин сэргэж байгаа малын өвчний тархвар, голомтыг бүртгэн мэдээлэх газар зүйн мэдээллийн систем нэвтэрч, малын эм, эмнэлгийн хэрэгслийг нийлүүлэх сүлжээ бий болж, лабораториудын үйл ажиллагааны чадавхийг сайжруулан, био аюулгүй байдлыг ханган гоц халдварт өвчнөөс сэргийлэх вакцин, оношлуурыг дотооддоо үйлдвэрлэж, бруцеллёзоор тайван орны статусыг хангана;
- ❖ Уур амьсгалын өөрчлөлт, нийгмийн хөгжлийн чиг хандлага, эдийн засгийн эрэлт хэрэгцээнд тулгуурлан бэлчээрийн болон эрчимжсэн мал аж ахуйг зохистой хослон хөгжүүлэх хөрөнгө оруулалт, бизнесийн таатай орчныг бүрдүүлэн байгалийн эрсдэлд автагдах явдлыг бууруулж, мал аж ахуйн үйлдвэрлэлийн үр ашгийг нэмэгдүүлнэ;

- ❖ Малын гаралтай түүхий эдийн нөөцийг дотооддоо бүрэн боловсруулж, экспортын баримжаатай, импортыг орлох бүтээгдэхүүний үйлдвэрлэл хөгжинө.

ГУРАВ. ХӨТӨЛБӨРИЙН ХҮРЭЭНД ХЭРЭГЖҮҮЛСЭН АЖЛЫН ТОВЧ ҮР ДҮН

Хөтөлбөрийг 2010-2015 онд хэрэгжүүлэх арга хэмжээний төлөвлөгөөг батлуулан 5 зорилт, 17 чиглэлийн 102 арга хэмжээг хэрэгжүүлэхээр төлөвлөсөн байна.

Хүснэгт 1

№	Зорилт	Чиглэл	Хэрэгжүүлэх арга хэмжээ
1	Мал аж ахуйн салбарын эрх зүйн орчинг боловсронгуй болгох	Мал аж ахуйн чиглэлийн хууль тогтоомжийг боловсронгуй болгох	13
		Мал эмнэлэг, үржлийн ажил, үйлчилгээг олон улсын жишигт хүргэх	7
		Мал аж ахуйн үйлдвэрлэлд дэвшилтэт технологийг нэвтрүүлэх	5
2	Малын чанар, үржлийн ажил үйлчилгээг сайжруулах	Малын чанар, ашиг шимийг сайжруулах	5
		Малын удмын санг хамгаалах	5
		Малын үржлийн ажил үйлчилгээг сайжруулах	4
		Малын бүртгэл мэдээллийн сан, сүлжээг бий болгох	3
3	Малын эрүүл мэндийг хамгаалах	Малын гоц халдварт, халдварт өвчнөөс мал сүргийг эрүүлжүүлэх	9
		Мал эмнэлгийн албаны тогтолцоог боловсронгуй болгох	4
		Эм, эмнэлгийн хэрэгсэлийн үйлдвэрлэлийг олон улсын стандартын түвшинд хүргэх	4
4	Байгалийн эрсдэл даах чадавхитай мал аж ахуйг хөгжүүлэх	Бэлчээрийн менежментийг сайжруулах	7
		Хадлан тэжээлийн үйлдвэрлэл, хангамжийг нэмэгдүүлэх	8
		Малын усан хангамжийг сайжруулах	5
		Мал аж ахуйн эрсдэлийг бууруулах чадавхи бий болгох	5
5	Мал, малын гаралтай түүхий эдийн бэлтгэлийн тогтолцоог боловсронгуй болгох	Мал, малын гаралтай түүхий эд бэлтгэлийн тогтолцоог боловсронгуй болгох	7
		Мал аж ахуйн бүтээгдэхүүний үйлдвэрлэлд эдийн засгийн урамшуулал бий болгох	2
		Мал аж ахуйн үйлдвэрлэлийн маркетингийг сайжруулах	9
ДҮН	5	17	102

Нэг. Мал аж ахуйн салбарын тогтвортой хөгжлийг хангаж, эдийн засгийн эргэлтэд эрчимтэй оруулах тогтолцоог бий болгох эрх зүйн таатай орчныг бүрдүүлэх зорилтын хүрээнд:

1.1 Мал аж ахуйн салбарын хууль тогтоомжийг боловсронгуй болгох

Эрх зүйн таатай орчин бүрдүүлэх чиглэлийн хүрээнд 2016 онд Монгол улсын хууль 1, Ерөнхийлөгчийн зарлиг 1, УИХ-ын тогтоол 7, Засгийн газрын тогтоол 13, ХХАА, ХХААХҮ-ийн сайдын 29 тушаалыг боловсруулан батлуулсан байна. Үүнд:

Хүснэгт 2

д/д	Батлагдсан огноо	Актын дугаар	Нэр
Монгол Улсын хууль			
1	2016-04-07		Органик хүнсний тухай
Монгол Улсын Ерөнхийлөгчийн зарлиг			
1	2016-12-02	158	Хөрс, бэлчээр хамгаалах талаар Засгийн газарт чиглэл өгөх тухай

Улсын их хурлын тогтоол			
1	2016-02-05	19	Монгол улсын тогтвортой хөгжлийн үзэл баримтлал-2030 батлах тухай
2	2016-05-19	44	“Үндэсний үйлдвэрлэгчдийг дэмжих, ажлын байр нэмэгдүүлэх зарим арга хэмжээний тухай” тогтоолд нэмэлт оруулах тухай
3	2016-05-19	45	“Малчид, үндэсний үйлдвэрлэгчдийг дэмжих зарим арга хэмжээний тухай” тогтоолд өөрчлөлт оруулах тухай
4	2016-05-19	46	Хөдөө аж ахуйн “Халх гол” үндэсний бүтээн байгуулалтын бүс байгуулах тухай
5	2016-09-09	45	Монгол улсын Засгийн газрын 2016-2020 оны үйл ажиллагааны хөтөлбөр батлах тухай
6	2016-11-24	70	“Монгол улсын эдийн засаг, нийгмийг 2017 онд хөгжүүлэх үндсэн чиглэл” батлах тухай
7	2016-11-24	71	“Эдийн засгийг сэргээх хөтөлбөр” батлах тухай
Засгийн газрын тогтоол			
1	2016-02-04	90	Малчдыг дэмжих зарим арга хэмжээний тухай
2	2016-02-04	89	Улсын сайн малчин, улсын тэргүүний фермер, улсын тэргүүний тариаланч хамт олон, улсын тэргүүний тариаланч шалгаруулах тухай
3	2016-02-08	91	Хурдан морины бүсийн уралдааны 2016 оны хуваарийг тогтоох тухай
4	2016-02-22	113	Мал аж ахуйн үйлдвэрлэлийн бүтээмжийг дээшлүүлэх тухай
5	2016-02-22	114	Мал аж ахуйн үйлдвэрлэлийг дэмжих дэд хөтөлбөр батлах тухай
6	2016-04-04	197	ЖАГСААЛТ БАТЛАХ ТУХАЙ /татвараас чөлөөлөгдөх хөдөө аж ахуйн зориулалттай шинэ трактор, комбайн, машин механизм, гурилын үйлдвэрийн болон усалгааны тоног төхөөрөмж, ойн аж ахуйн техник, тоног төхөөрөмж, бордоо, ургамал хамгааллын бодис, шинэ трактор, комбайн, машин механизм, гурилын болон бордооны үйлдвэрийн тоног төхөөрөмж, усалгааны тоног төхөөрөмж, ойн аж ахуйн техник, тоног төхөөрөмж, бордоо, ургамал хамгааллын бодисын жагсаалт/
7	2016-04-18	211	Хөтөлбөр батлах тухай /Экспортыг дэмжих үндэсний хөтөлбөр/
8	2016-06-13	322	Хөдөө аж ахуйн салбарын 2016-2017 оны өвөлжилтийн бэлтгэл хангах зарим арга хэмжээний тухай
9	2016-08-31	71	Малын гоц халдварт өвчнөөс урьдчилан сэргийлэх зарим арга хэмжээний тухай
10	2016-09-14	90	Тогтоолын үйлчлэлийг түдгэлзүүлэх тухай /ЗГ-ын 2013оны 300-р тогтоол/
11	2016-12-21	202	Журам батлах тухай /Улсын аварга малчин, фермер, саалчин, тариаланч хамт олон, тариаланч шалгаруулах тухай/
12	2016-12-28	212	Үндэсний аян өрнүүлэх тухай /Мах, сүүний анхдугаар аян, Атрын-III аян/
13	2016-12-28	208	Эдийн засгийг сэргээх хөтөлбөрийг хэрэгжүүлэх нарийвчилсан төлөвлөгөө батлах тухай
ХХАА, ХХААХҮ-ийн сайдын тушаал			
1	2016-01-14	А-05	Малын үүлдэр батлах тухай /Баяндэлгэр омгийн улаан ямаа/
2	2016-01-14	А-06	Малын үүлдэр батлах тухай/Галбын говийн улаан омгийн тэмээ/

3	2016-01-14	A-07	Малын үүлдэр батлах тухай/Ханын хэцийн хүрэн омгийн тэмээ/
4	2016-02-01	A-15	Зөвлөгөөн зохион байгуулах тухай /Тэргүүний малчдын улсын зөдлөгөөн/
5	2016-02-05	A-21	“Мах” хөтөлбөрийг хэрэгжүүлэх тухай
6	2016-02-16	A-25	Мал эмнэлэгийн фармакопейн өгүүлэл батлах тухай
7	2016-02-29	A-29	“Монгол тэмээ” уралдаан тэмээчдийн зөвлөгөөн зохион байгуулах тухай
8	2016-03-14	A-40	2016 онд импортлох зарим стратегийн хүнсний хэмжээг тогтоох тухай
9	2016-03-14	A-41	Тушаалд өөрчлөлт оруулах тухай /МЭҮГ-ын үйл ажиллагааны стратеги, зохион байгуулалтын бүтцийн өөрчлөлтийн хөтөлбөр/
10	2016-03-15	A-43	ХХАА-н салбарыг хөгжүүлэх инновацийн хөтөлбөр батлах тухай
11	2016-06-29	A-60	Төрөөс ХХАА-н талаар баримтлах бодлого хэрэгжүүлэх төлөвлөгөө батлах тухай
12	2016-06-29	A-61	Монгол мал хөтөлбөрийг хэрэгжүүлэх төлөвлөгөө батлах тухай
13	2016-05-20	A-63	Журам батлах тухай /Ургамал хамгаалах биологийн гаралтай бодисыг турших, бүртгэх, хэрэглэх, бүртгэлээс хасах, устгах/
14	2016-05-10	A-71	Заавар шинэчлэн батлах тухай
15	2016-05-16	A-73	Дүрэм батлах тухай /Мал хулгайлах гэмт хэргээс урьдчилан сэргийлэх, малчдын бүлэг ажиллуулах үлгэрчилсэн дүрэм/
16	2016-06-02	A-83	Усны өрөмдлөгийн машин хувиарлах тухай
17	2016-06-03	A-86	Адууны үүлдэр батлах тухай
18	2016-06-09	A-87	Ямааны үүлдэр батлах тухай
19	2016-06-09	A-88	Ямааны омог батлах тухай
20	2016-08-26	A-08	Хөтөлбөр боловсруулах /Малын эрүүл мэнд/
21	2016-09-07	A-12	Эрүүл хүнс-Эрүүл монгол хүн уриан дор “Намрын ногоон өдрүүд-2016” нэгдсэн арга хэмжээг зохион байгуулах тухай
22	2016-11-12	A-17	Ажлын хэсэг байгуулах тухай /Мал, амьтаны эрүүл мэндийн тухай хуулийн төсөл боловсруулах/
23	2016-11-12	A-18	Ажлын хэсэг байгуулах тухай /Малын генетик нөөцийн тухай хуулийн төсөл боловсруулах/
24	2016-11-26	A-24	Тушаал шинэчлэн батлах тухай /ХХААХҮЯ- ШҮ-н технологийн салбар зөвлөлийн бүрэлдэхүүн, дүрэм/
25	2016-11-04	A-46	Улсын албаны штабын бүрэлдэхүүн шинэчлэх, 2016-2017 онд хэрэгжүүлэх арга хэмжээний төлөвлөгөө батлах тухай
26	2016-12-12	A-67	Журам батлах тухай /Малчдад туслах сайн санааны аяны хөрөнгө бүрдүүлэх, захиран зарцуулах, тайлагнах, хяналт тавих//
27	2016-12-06	A-59	Ажлын хэсэг байгуулах тухай/ХАА-н зөвлөх, нэвтрүүлэх үйлчилгээний тухай хуулийн төсөл боловсруулах/
28	2016-12-12	A-66	МУСҮТ-ийн Ү/А-ны стратеги бүтэцийн өөрчлөлтийн хөтөлбөр батлах тухай, цаашид хэрэгжүүлэх арга хэмжээний тухай
29	2016-12-14	A-68	Малын гоц халдварт өвчинөөс урьдчилан сэргийлэх зарим арга хэмжээний тухай

Малын генетик нөөцийн тухай хуулийн төслийг УИХ-аар хэлэлцүүлэх ажлын талаар. ХХААХҮ-ийн Сайдын 2016 оны А/12 дугаар тушаалаар ажлын хэсгийг байгуулж, Ажлын хэсэг хуулийн төслийн үзэл баримтлалын төсөл, хуулийн төслийг боловсруулах чиглэлээр ажилласан.

Хуулийн үзэл баримтлалын төслийг ЗГ-ын 2016 оны 09 дүгээр сарын 28-ний өдрийн хуралдаанд танилцуулж Засгийн газрын 48 дугаар тэмдэглэлээр дэмжигдсэн байна. Хуулийн үзэл баримтлалын төслийг боловсруулах явцад салбарын эрдэмтэн мэргэд, холбогдох байгууллагын төлөөлөл, мэргэжилтнүүдийг оролцуулан 2 удаа хэлэлцүүлж, төслийг яамны вэб сайтад 2016 оны 10-12 сарын хугацаанд 2 удаа байршуулж олон нийтийн саналыг авсан. Хуулийн үзэл баримтлалын төслийг ХЗДХЯ-аар хянуулж, 2016 оны 12 дугаар сарын 08-ны өдөр батлуулсан. Хуулийн төслийг Засгийн газрын 2016 оны 12 дугаар сарын 28-ний өдрийн хуралдаанаар хэлэлцүүлж, дэмжигдэн, Засгийн газрын мөн өдрийн 62 дугаар тэмдэглэлээр УИХ-д өргөн мэдүүлж хэлэлцүүлж эхэлсэн байна.

Мал, амьтны эрүүл мэндийн тухай хуулийн төслийг УИХ-аар хэлэлцүүлэх тухай. ХХААХҮ-ийн Сайдын 2016 оны А/17 дугаар тушаалаар ажлын хэсэг байгуулагдсан ба ажлын хэсэг хуулийн төслийн үзэл баримтлал, хуулийн төслийг боловсруулахаар ажилласан. Хуулийн үзэл баримтлалын төслийг Засгийн газрын 2016 оны 09 дүгээр сарын 28-ний өдрийн хуралдаанд танилцуулж Засгийн газрын 40 дүгээр тэмдэглэлээр дэмжигдсэн. Хуулийн үзэл баримтлалын төслийг ХЗДХЯ-аар хянуулж, 2016 оны 12 дугаар сарын 02-ны өдөр батлуулсан, ажлын хэсэг хуулийн төслийг эцэслэн боловсруулж, төслийг 2 удаа удирдлагын болон мэргэжлийн байгууллагууд, мэргэжилтнүүдийн түвшинд хэлэлцүүлж, саналыг төсөлд тусгасан байна.

ХХААХҮ-ийн сайдын 2016 оны 12 дугаар сарын 06-ны өдрийн 01/1382 тоот албан бичгээр хуулийн төсөлд яамдаас санал авахаар хүргүүлж, Засгийн газрын гишүүдээс ирүүлсэн саналыг төсөлд тусгаж, Засгийн газрын хуралдаанаар хэлэлцүүлэхээр 2016 оны 12 дугаар сарын 16-ны өдрийн 01/1625 тоот албан бичгээр ЗГХЭГ-т хүргүүлсэн. Хуулийн төслийг Засгийн газрын 2016 оны 12 дугаар сарын 21-ний өдрийн хуралдаанаар хэлэлцүүлж, дэмжигдэн, Засгийн газрын мөн өдрийн 61 дүгээр тэмдэглэлээр УИХ-д өргөн мэдүүлж хэлэлцүүлж эхэлсэн.

Бэлчээрийг хамгаалах тухай хуулийн төслийг УИХ-ын чуулганаар хэлэлцүүлэх тухай. Засгийн газрын бүтэц, бүрэлдэхүүн өөрчлөгдсөнтэй холбогдуулан өмнө нь УИХ-д өргөн мэдүүлээд байсан Бэлчээрийг хамгаалах тухай хуулийн төслийг эргүүлэн татсан бөгөөд Засгийн газрын 2016-2020 оны үйл ажиллагааны хөтөлбөрт тус хуулийг "Отрын бэлчээрийг хамгаалах тухай хууль" -ийн төсөл болгон өөрчлөхөөр тусгагдсан. Хуулийн төслийн үзэл баримтлалыг шинэчлэн боловсруулах ажлыг 2017 оны 3 улиралд багтаан хийхээр төлөвлөж байна.

Аж ахуйн үйл ажиллагааны тусгай зөвшөөрлийн тухай хуульд нэмэлт, өөрчлөлт оруулах тухай хуулийн төсөл боловсруулах талаар. Аж ахуйн үйл ажиллагааны тусгай зөвшөөрлийн тухай хуульд нэмэлт, өөрчлөлт оруулах тухай хуулийн төслийг боловсруулж, Малын генетик нөөцийн тухай хуулийн төслийн дагалдах хуулийн төслөөр 2016 оны 12 дугаар сарын 28-ны өдөр УИХ-д өргөн мэдүүлсэн байна.

Малын үржлийн ажил, үйлчилгээний стратеги төлөвлөгөөг шинэчлэн боловсруулж батлуулах талаар. "Малын үржлийн ажил, үйлчилгээний стратеги төлөвлөгөөг шинэчлэн боловсруулах" ажлын даалгаврыг боловсруулж, мэргэжлийн зөвлөх үйлчилгээний баг сонгон шалгаруулах тендерыг 2016 оны 05 дугаар сард зарлаж, гүйцэтгэгчийг сонгон шалгаруулж гэрээ байгуулсан, энэ ажлын гүйцэтгэл нь хангалтгүйн улмаас захиалагчийн зүгээс гэрээ цуцлагдсан. 2017 оны төсвийн болоод гүйцэтгэлийн ажлын төлөвлөгөөнд тус стратегийг шинэчлэн боловсруулах ажлыг шинээр батлах хуульд нийцүүлэн гүйцэтгүүлэхээр тусгасан болно.

Мал аж ахуйн салбарт шинээр батлагдсан хуульд нийцүүлэн холбогдох журам, заавар, стандарт, стратегийн баримт бичгийн төслийг шинэчлэн боловсруулж батлуулах: Шинээр батлагдсан Захиргааны ерөнхий хууль үйлчилж эхэлсэнтэй холбоотойгоор тухайлсан хуулиар эрх олгогдсон тохиолдолд нийтээр дагаж мөрдөх хэм хэмжээний актыг батлахаар тогтсон. Иймд Мал, амьтны эрүүл мэндийн тухай болон Малын генетик нөөцийн тухай хуулийн төслийг УИХ-аар хэлэлцэж батласны дараа мал аж ахуйн салбарт мөрдөгдөх журам, заавар, стратегийн баримт бичгийг боловсруулж батлуулах ажлын хугацаа нь хойшлогдон хүлээгдэж байна.

Мал, амьтны эрүүл мэндийн даатгалын тогтолцоог нэвтрүүлэх эрх зүй, эдийн засгийн нөхцлийг бүрдүүлэх талаар. Шинэ хууль батлагдах хүртэл энэ ажлын хугацаа хойшлогдоод байна.

Төрийн хяналт шалгалтын тухай, Амьтан, ургамал, тэдгээрийн гаралтай түүхий эд, бүтээгдэхүүнийг улсын хилээр нэвтрүүлэх үеийн хорио цээрийн хяналт, шалгалтын тухай хуулинд нэмэлт өөрчлөлт оруулах тухай хуулийн төсөл боловсруулах ажлын талаар. Төрийн хяналт шалгалтын тухай, Амьтан, ургамал, тэдгээрийн гаралтай түүхий эд, бүтээгдэхүүнийг улсын хилээр нэвтрүүлэх үеийн хорио цээрийн хяналт, шалгалтын тухай хуулинд нэмэлт өөрчлөлт оруулах тухай хуулийн төслүүдийг боловсруулж, Мал, амьтны эрүүл мэндийн тухай хуулийн

төслийн дагалдах хуулийн төслөөр 2016 оны 12 дугаар сарын 28-ны өдөр УИХ-д өргөн мэдүүлсэн байна.

Мал, амьтны гаралтай хүнсний түүхий эд, бүтээгдэхүүн дэх малын эмийн үлдэгдлийг хянах үндэсний хөтөлбөр боловсруулж батлуулах, хэрэгжилтийг хангах: Дэлхийн хүнс ХАА-н байгууллагын шугамаар мал, амьтны гаралтай хүнсний түүхий эд, бүтээгдэхүүн дэх малын эмийн үлдэгдлийг хянах үндэсний хөтөлбөр боловсруулах ажлын хүрээнд Франц улсын өндөр мэргэжлийн экспертийг 3-н удаа урьж ажилуулсан ба УМЭАЦ-ийн төв лаборатори дээр шинжлэгч эмч нарын ур чадварыг дээшлүүлэх чиглэлээр сургалт зохион байгуулжээ. Үндэсний хөтөлбөрийг боловсруулж 2017 ондоо багтаан Засгийн газраар батлуухаар ажиллаж байна.

Малаас хүнд дамжин халдварладаг бруцеллөз өвчнийг мэргэжлээс шалтгаалах өвчний жагсаалтанд оруулахад шаардлагатай хөдөлмөрийн нөхцлийн үнэлгээг хийлгэх талаар. Энэ ажлыг 2017 оноос эхлэн хийж гүйцэтгэхээр төлөвлөөд байна.

Үүлдэр омгоор батлагдсан мал. Хэнтий, Ховд, Баянхонгор аймгуудаас орон нутагтаа хурдны адуу, ноос, ноолуурын чиглэлээр үржүүлж байгаа омог, үүлдрийн хэсэг, нутгийн малуудыг үүлдэр, омгоор баталгаажуулахаар 2016 онд ирүүлсэн хүсэлтийг үндэслэн “Мал тэжээвэр амьтдын үржил селекцийн ажлын ололтыг хянан магадлах, баталгаажуулах, бүртгэх, хяналт тавих журам”-ын дагуу ажлын хэсэг байгуулагдан хянан магадлагаа хийж ажилласан тайлангаа ХХАА-н сайдын зөвлөлийн хурлаар хэлэлцүүлсэн ба зөвлөлөөс Хэнтий аймгийн “Галшар” омгийн адууг үүлдэрээр, Баянхонгор аймгийн “Бөмбөгөрийн улаан” ямааг омгоор, Ховд аймгийн “Алтай улаан” үүлдрийн хэсгийн ямааг тус бүр үүлдэрээр батлаад байна.

1.2 Мал эмнэлэг, үржлийн анхан шатны нэгжийг бэхжүүлэх

Улсын хэмжээнд 2016 оны жилийн эцсийн байдлаар мал эмнэлгийн үйлчилгээний 1006 нэгжид 779 их, 748 бага эмч, 170 мал зүйч ажиллаж, нэг МЭ-ийн үйлчилгээний нэгжид 61.1 мян, нэг малын эмчид 40.3 мянган мал ноогдож эмчилгээ, урьдчилан сэргийлэх арга хэмжээг улсын захиалга, даалгавараар гүйцэтгэж байна. Дээрх нэгжүүдийн 80.0 хувь нь өөрсдийн ажлын байр, 94 хувь нь дуудлага, үйлчилгээний шаардлага хангасан унаатай байна. Сүүлийн 5 жилийн байдлаар хувийн мал эмнэлгийн тоо 144 буюу 15 хувь, эмч нарын тоо 8 хувиар тус тус өссөн байна. Гэвч малын тоо толгой жил бүр өсөж байгаатай холбоотойгоор нэг мал эмнэлгийн үйлчилгээний нэгжид болон нэг эмчид ноогдох малын тоо буурахгүй байгаа нь үйлчилгээний чанарт сөргөөр нөлөөлж ажлын ачаалал орон нутагт нэмэгдэж байна. Тухайлбал 2012 онд улсын дунджаар нэг мал эмнэлгийн үйлчилгээний нэгжид 44.9 мянга, нэг эмчид ноогдох малын тоо 27.5 мянга байсан бол 2016 оны эцэст энэ үзүүлэлт 61.1 мянга болж 26.6 хувь, нэг эмчид ноогдох малын тоо 40.3 мянга буюу 32.8 хувиар тус тус өссөн.

1.3 Мал аж ахуйн мэргэжилтэн, ажилчдын мэдлэг боловсролыг дээшлүүлэх

Мал эмнэлгийн чиглэлээр хийсэн сургалт. Гоц халдварт өвчний гаралт, тархалтыг хянах зорилго бүхий Мал эмнэлгийн хяналтын цэгийн үйл ажиллагааг тогтмолжуулан сайжлуулахаар Дэлхийн банкны “ХАА-н маркетинг”, ШХА-ийн “Малын эрүүл мэнд” төсөлтэй хамтран Булган аймгийн Хутаг-Өндөр суман дахь “Туртын гүүр”-ийн Мал эмнэлгийн хорио цээрийн цэгийг төвийн 04-ийн цахилгаан дамжуулах шугамтай холбох ажлыг гүйцэтгэх ажлыг мэргэжлийн байгууллагын техникийн нөхцөл, цахилгаан хангамжийн ажлын мэргэшсэн төсөвчний тооцоолсон 48.8 сая төгрөгийн төсөвт өртөг бүхий ажлын тендер зохион байгуулж, ажлыг бүрэн гүйцэтгүүлж ашиглалтанд оруулсан байна.

Архангай Цахир, Булган Хутаг-Өндөр, Өвөрхангай Нарийнтээл, Төв Лүн сумдад ажиллаж байгаа мал эмнэлгийн хяналтын цэгүүдэд замын автомат хаалт, хурд хязгаарлагч, шалгах цэгийн барилга, хяналтын камер, сурталчилгааны самбар, суурин болон зөөврийн компьютероор хангах 500.0 гаруй сая төгрөгийн хөрөнгө оруулалтыг төлөвлөн, гүйцэтгэгчийг сонгон шалгаруулах ажил хийгдэж тоног төхөөрөмжийг нийлүүлсэн байна. Энэ ажлын хүрээнд 4 МЭХЦ-ийг тохижуулан, үйл ажиллагаагаа хэвийн явуулах нөхцөл хангагдаж Мал эмнэлгийн хорио цээрийн цэг бүрийг 11 орон тоотой 4 ээлжээр үйл ажиллагаагаа тогтмол явуулах боломж бүрдсэн.

МАХЦ-ийн цэгийн ажиллах хууль эрх зүйн баримт бичиг болох Засгийн газрын 240 тогтоол “Гоц халдварт өвчинтэй тэмцэх бүс тогтоох, уг бүсэд мал эмнэлэг, хорио цээрийн үйл ажиллагаа явуулах журам”, ХХАА-н сайдын А-102 тушаал “Мал эмнэлгийн хяналтын цэгт хэрэгжүүлэх үйл ажиллагааны журам”-ыг багтаасан Мал эмнэлэг хорио цээр, хяналтын цэгийн үйл ажиллагаанд мөрдөх эрх, зүйн баримт бичиг гарын авлага боловсруулан хэвлэн МАХЦ-ийн

цэгийн ажиллагсадад хүлээлгэн өгсөн ба 2016 оны 09 дүгээр сард үйл ажиллагааны чиглэлээр үзүүлэх сургалтыг Булган аймгийн Гуртын гүүрийн хорио цээрийн төвд зохион байгуулжээ.

УМЭАЦТЛ-ийн шинжлэгч эмч нар аймгийн МЭАЦЛ-ийн эмч, мэргэжилтнүүдэд “Полимеразийн гинжин урвалын арга зүй эзэмшүүлэх” ажлын байрны сургалтыг 2016 оны 05 дугаар сард амжилттай зохион байгуулав. Сургалтаар вирус, бактерийн гаралтай халдварт өвчнийг молекул биологийн аргаар галзуу, гударга зэрэг өвчнийг люминесцентний микроскопоороношлох арга зүйг эзэмшүүлэх ажлыг зохион байгуулсан байна.

Малын гоц болон халдварт өвчний өндөр эрсдэлтэй Баян-Өлгий, Ховд, Хөвсгөл, Хэнтий, Дорнод, Сүхбаатар, Дорноговь аймагт молекул биологийн ахисан түвшний арга зүй эзэмшүүлэх, дадлагажуулах зорилгоор аймгийн МЭАЦЛ-г ажлын байрны сургалтыг 2016 оны 5 сарын 09-27-ны өдрүүдэд зохион байгуулсан. Уг сургалтыг Швейцарын хөгжлийн агентлагын санхүүжилттэйгээр орон нутгийн нийт 42 малын эмч, оношзүйч нарт зориулан вирус болон бактериар үүсгэгдэх халдварт өвчнийг ПГУ-аар оношлох онолын мэдлэг болон лабораторийн дадлага олгосон байна.

Мөнгүүнчлэн АНУ-ын Хөдөө аж ахуйн департаментийн санхүүжилтээр ШХА-ийн “Малын эрүүл мэнд” төслийн дэмжлэгтэйгээр “Шинэ болон дахин сэргэж байгаа хил дамжин халдварлах гоц халдварт өвчин”сэдэвт сургалтыг 2016 оны 03 дугаар сарын 15-17 өдрүүдэд зохион байгууллаа. Уг сургалтыг АНУ-ын Хөдөө аж ахуйн департаментын Латин Америк, Карибын орнуудыг хариуцсан бүсийн менежер Петер Фернандес (*Peter Fernandez*) АНУ-ын Корнеллийн их сургуулийн профессор Альфонзо Торрес (*Alfonso Torres*), нар гардан удирдсан. Сургалтанд төв, орон нутгийн мал эмнэлгийн лаборатори, сургалт, эрдэм шинжилгээний байгууллагуудад ажиллаж байгаа 30 хүн оролцуулсан байна.

Мал үржлийн чиглэлээр хийсэн сургалт. Улсын хэмжээнд 2016 оны жилийн эцсийн байдлаар Малын үржлийн үйлчилгээний нэгжид 81, сум дүүргийн түвшинд 267, аймаг нийслэлд 63, Мал аж ахуйн эрдэм шинжилгээний хүрээлэн, сургалт, шинжилгээний байгуулагад 31, яам, төр захиргааны байгууллагад 16 мал зүйч, нийт 458 мал зүйч зоо инженер ажиллаж байна. Малын үржлийн үйлчилгээний нэг нэгжид оногдох мал 423.5 мянган мал ногдож байна. Иймд малын үржлийн үйлчилгээний нэгжүүдийн шинээр бий болгох хөнгөлтэй зээл тусламжинд хамруулах мэргэжилтэний чадавхийг нэмэгдүүлэх шаардлагатай байна. 331 сумдын мал эмнэлэг, үржлийн тасгийн нэг мал зүйчид оногдох мал 191.9 мянга байгаа мэргэжилтэй боловсон хүчин дутмаг залуу боловсон хүчин дэмжин хөдөө орон нутагт ажиллуулах мэргэжилийн сургалт дамжаанд хамруулах нь зүйтэй байна.

Нийт мэргэжилтэнүүдээс Удирдлага академид төрийн удирдлага мэргэжлээр 2 мэргэжилтэн суралцуулж, богино хугацааны Англи хэлний чиглэлээр 4 мэргэжилтэн сурч сертификат авч, Тайланд, Хятад, Япон, ОХУ, Австрали, Солонгос Шинэ Зеланд, зэрэг улсуудад 14-30 хоногийн хугацаатай мал эмнэлэг, мал үржил, шувууны томуу, мал угаалгын чиглэлээр 14 мэргэжилтэн хамрагдсан байна. Малын удмын сангийн үндэсний төвийн мэргэжилтнүүдийг үйлдвэрлэлийн нэгжид ажиллах туршлагыг дээшлүүлэхэд онцгой анхаарч Солонгос улсад 1, Бүгд найрамдах Чех улсад 7 мэргэжилтэнг орчин үеийн үржлийн биологи, биотехнологийн шинжлэх ухааны ололтыг үйлдвэрлэлд нэвтрүүлэх болон Хөдөө аж ахуйг эрчимжүүлэх чиглэлээр сургалтанд хамруулж боловсон хүчний чадавхийг нэмэгдүүлэх гадаадын орчин үеийн технологийг өөрийн оронд нэвтрүүлэх, дотооддын мэргэжлийн байгууллагын сургалтанд 2 мэргэжилтэн суралцуулж бод малын ангилалт хийх эрхтэй болсон байна.

Хоёр. Малын үржлийн ажил үйлчилгээг нийгмийн эрэлт хэрэгцээнд нийцүүлэн боловсронгуй болгож, ашиг шимийн гарц, чанарыг сайжруулан, биологийн төгс чанартай түүхий эд, бүтээгдэхүүн үйлдвэрлэж, зах зээлд өрсөлдөх чадавхийг нэмэгдүүлэх зорилтын хүрээнд:

2.1 Малын чанар, ашиг шимийг сайжруулах

Үзлэг, ангилалтын ажлыг 2016 онд аймаг, орон нутгийн саналыг харгалзан тухайн бүс нутагт үндсэн сайжруулагчаар ашиглах бүрэн боломжтой, үржил селекцийн ажлыг жил бүр тогтмол хийж хэвшсэн, цаашид үүлдэр, омгоор баталгаажуулан ашиглах мал үржүүлж буй 10 аймгийн 22 сумдыг хамруулан зохион байгуулсан.

Үзлэг, ангилалтын ажлыг зохион байгуулах зорилгоор 2016 оны 02 дугаар сарын 22-ны өдөр ХХАА-н сайдын А-26 тоот тушаал гарч үзлэг, ангилалт хийхэд шаардагдах 160.0 сая төгрөг, үзлэг, ангилалтын явцтай танилцах, мэргэжил арга зүйн зөвлөгөө өгч орон нутагт ажиллах ажлын хэсгийн зардалд 14.9 сая төгрөгийг тус тус баталж МЭҮГ-т нийт зардлын дүнгийн 80 хувийг шилжүүлэх арга хэмжээ авчээ. ХХАА-н сайдын тушаалын дагуу 2016 оны 04 дүгээр сарын 20-ны өдөр МЭҮГ-ын даргын А/17 тоот тушаал, удирдамж гарч 10 аймгийн ХХААГ-тай “Малд үзлэг,

ангилалт хийж цөм сүрэг бүрдүүлэх тухай” гэрээг байгуулан малд үзлэг, ангилалт хийх ажлыг орон нутагт зохион байгуулжээ.

Үзлэг, ангилалтанд хамрагдсан 10 аймгийн ХХААГ мал үржлийн болон мал эмнэлэг, үржлийн нийт 17 аж ахуй нэгжтэй гэрээ байгуулан 203.0 мянган малд үзлэг ангилалт хийж анги, чанарыг тогтоожээ. Үүнд хээлтүүлэгч 8.5 мянга, хээлтэгч 194.5 мянган толгой хамрагдав. Ангилалтын дүнгээр нийт малын 13.6 хувь буюу 27.6 мянган толгой мал шилмэл ангид, 32.6 хувь буюу 66.2 мянган толгой мал үржлийн нэгдүгээр ангийн шаардлагыг хангасан дүнтэй байна.

Улсын хэмжээнд нийт 279 өрх, 6 аж ахуйн нэгжид үржлийн мал бойжуулах эрх олгон 26.9 мянган толгой хээлтэгчийг үржлийн бүртгэлд авсан байна. Нийт ангилалтад хамрагдсан хээлтүүлэгчийн 63.2 хувь /5420 толгой/, хээлтэгчийн 45.4 хувь /88.3 мянган толгой/ нь шилмэл, I ангийн шаардлага хангасан гэж үзжээ.

2.2 Малын удмын санг хамгаалах

Малын удмын сангийн төвийн үйл ажиллагааг нь өргөжүүлэн, олон улсын жишигт хүргэх зорилгоор “Монгол мал” үндэсний хөтөлбөрт тусгагдсан “Малын удмын сангийн үндэсний цогцолбор”-ыг шинээр байгуулах томоохон зорилтыг хэрэгжүүлэх ажлыг 2011 оноос эхлүүлэн Дархан-Уул аймгийн Хонгор сумын нутагт 22.3 га газрыг авч, инженер-геологийн судалгаа болон байгаль орчинд нөлөөлөх байдлын нарийвчилсан үнэлгээг хийсний үндсэн дээр цогцолборын техник, эдийн засгийн үндэслэл, ерөнхий төлөвлөгөө, иж бүрэн зураг төслийг гүйцэтгэн, 2 үе шаттайгаар төлөвлөн, 2013 оноос эхлэн бүтээн байгуулалтын ажлыг эхлүүлсэн байна.



Фото зураг 1. Малын удмын сангийн үндэсний цогцолбор

Малын удмын сангийн үндэсний цогцолборын /Дархан-Уул, Хонгор-XXVIII.1.5/ инженерийн иж бүрэн шугам сүлжээ болон барилга угсралтын эхний ээлжийн ажлыг гүйцэтгэгч “НАБСАН” ХХК-тай хийсэн гэрээний гүйцэтгэл 2016 оны 12 дугаар сарын 30-ны өдрийн байдлаар 98.0 хувьтай байгаа бөгөөд захиргаа, үйлдвэрлэл, малын байрны зориулалттай 17 барилгын угсралтын ажил, нийт 11.0 км урт газар доорх инженерийн шугам сүлжээний ажлыг хийж гүйцэтгэн, инженерийн шугам сүлжээний ажил болон 14 барилгын угсралтын ажил бүрэн дууссан, энэ ажилд 11.6 тэрбум төгрөгийн санхүүжилтийг хийгдсэн байна.

МУСҮЦ-ийн баригдаж байгаа нийт 16 барилгаас Үйлдвэрлэлийн барилгын ажил 96.0, Уурын зуухны барилгын ажил 76.0, Тэжээл үйлдвэрлэх цехийн барилгын ажил 69.0 хувьтай, үлдсэн 13 барилгын ажлын гүйцэтгэл бүрэн дуусаж, зарим гадна, дотор заслын ажлууд үлдсэн байна.

Гэрээт ажлын санхүүжилт болон цэвэр усны хангамжийн асуудлыг шийдвэрлэхтэй холбоотойгоор гүйцэтгэгч компанитай дутуу ажлыг гүйцээх ажлын графикийг тохирсоны үндсэн дээр ерөнхий захиалагч ХХААХҮЯ-наас гүйцэтгэгч “НАБСАН” ХХК-тай байгуулсан гэрээнд нэмэлт өөрчлөлт оруулан гэрээний хугацааг сунган цогцолборт ажиллах ажилчдын цалинг 2017 оны төсөвт тусгуулж, байгууллагын шинэ бүтцэд ажлын байрыг баталгаажуулсаны зэрэгцээгээр 2017 оны төсөвт цогцолборын барилга угсралтын дутуу ажлууд болон дотоод технологийн тоноглолд 5.5 тэрбум төгрөгийг тусгуулсанаар 2017 оны 08 сард эхний ээлжийн бүтээн байгуулалтын ажлыг дуусган улсын комисст хүлээн авах нөхцөл бүрдсэн байна.

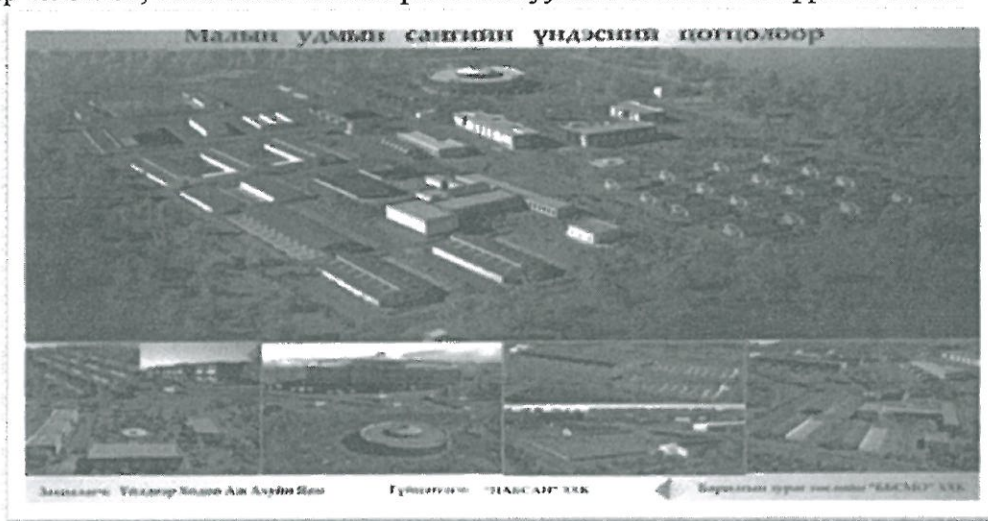
“Монгол мал” хөтөлбөрийн томоохон зорилтын хүрээнд шинээр баригдаж буй “Малын удмын сангийн үндэсний цогцолбор”-т техник, технологийн туслалцаа авах чиглэлээр АНУ,

Франц, БНХАУ, Бүгд Найрамдах Аргентин, Турк, Австрали улсуудын Засгийн газарт санал тавихын зэрэгцээгээр Азийн дэд бүтцийн хөрөнгө оруулалтын банк, БНПУ-ын Засгийн газрын Эдийн засгийн хамтын ажиллагаа, хөгжлийн байгууллага, Азийн хөгжлийн банкнуудад төслийн саналуудыг боловсруулан тус тус хүргүүлээ. Энэхүү бүтээн байгуулалтын үр дүнд дэлхийн стандартын жишигт нийцсэн, орчин үеийн дэвшилтэт техник технологийг нэвтрүүлсэн, мал аж ахуйн бүтээгдэхүүн, генетик судалгааны, биотехнологи, малын үр, хөврөл үр үйлдвэрлэлийн өндөр технологи бүхий лабораториуд, монгол малын үндэсний генийн сан, шилмэл малын үзэсгэлэн, дуудлага худалдааны болон сургалтын байр бүхий Үндэсний цогцолбор бий болох юм.

- ХХААХҮЯ-ны Төрийн нарийн бичгийн даргын 2016 оны А-61, А-89 дугаар тушаалаар батлагдсан ажлын хэсэг Малын удмын сангийн үндэсний төвийн харьяа Цөм сүргийн үржлийн төвүүдийн өвөлжилтийн бэлтгэл ажлыг шалган, малд ангилалт хийж, Малын удмын сангийн үндэсний төв болон Цөм сүргийн аж ахуйдын бүтэц, зохион байгуулалтын талаар авах арга хэмжээний саналыг боловсруулан, Сайдын А-66 дугаар тушаалаар Малын удмын сангийн үндэсний төвийн стратеги, бүтцийн өөрчлөлтийн хөтөлбөрийг шинэчлэн баталлаа.
- Хүнс, хөдөө аж ахуйн Сайдын 2015 оны 04 дүгээр сарын 14-ний өдрийн А-52 дугаар тушаалаар цөм сүргийн аж ахуйдыг... *аж ахуйн тооцоотой, төсөвт үйлдвэрийн газар...*-ыг болгон өөрчлөн Цөм сүргийн үржлийн төв гэсэн гэрчилгээтэй, тусдаа данстай санхүүгийн бие даасан үйл ажиллагаа явуулж байгаа нь Төрийн болон орон нутгийн өмчийн тухай хуулийн 9 дүгээр зүйлийн 9,3, 9,5 дахь заалтуудыг зөрчсөн байгаа тул энэхүү тушаалыг хүчингүй болгон, Засгийн газрын 2013 оны 420, Төрийн өмчийн хорооны 80 дугаар тогтоолуудын заалтыг үндэслэн салбаруудын менежерүүдийг Малын удмын сангийн үндэсний төвийн бүтцийн нэгжид оруулан, төсвөөс цалинжуулахаар шийдвэрлүүлээ. Ингэхдээ 12 цөм сүргийн үржлийн төвөөс Төв аймаг дахь төвийг татан буулгаж, бусад 11 аймагт салбарын менежерүүдийг ажиллуулахаар тогтов.
- 2016 оны жилийн эцсийн байдлаар 09 дүгээр сарын 30-ны байдлаар Баянхонгор, Булган, Говь-Алтай, Дорнод, Дундговь, Завхан, Өмнөговь, Сүхбаатар, Төв, Увс, Хөвсгөл, Хэнтий аймгууд дахь цөм сүргийн үржлийн төвүүдэд 16 үүлдрийн 12.8 мянган толгой малтай болжээ.
- “Зах зээлийн бэлчээрийн удирдлагын хөгжил” төслийн хүрээнд тус төвийн харьяа Хөвсгөл, Говь-Алтай, Хэнтий болон Булган аймгууд дахь Цөм сүргийн үржлийн төвүүдэд иж бүрэн компьютер болон малын ангилалтын багаж хэрэгслэлийг олгосныг хуваарилан аймгуудад хүргүүлэв. Эдгээр 5 аймгийн цөм сүргийн аж ахуйдад төслийн 39.0 сая төгрөгөөр 6 малын өвөлжөө, хашааг шинээр барьж, хүлээн авсан нь цөм сүргийн үржлийн аж ахуйн технологийн чадавхийг дээшлүүлэн, мэргэжилтнүүдийн ажиллах нөхцлийг бүрдүүлэхэд бодитой хувь нэмэр боллоо.

2.3 Дотооддоо үйлдвэрлэх, импортоор авах үржүүлгийн бүтээгдэхүүн

Хүнс, хөдөө аж ахуй, хөнгөн үйлдвэрийн Сайдтай Малын удмын сангийн үндэсний төвийн захирлын байгуулсан 2016 оны Үр дүнгийн гэрээний биелэлтийг хангах хүрээнд үр үйлдвэрлэлийн ажлыг Сэлэнгэ аймгийн Орхон суман дахь орон нутгийн өмчит Цөм сүргийн аж ахуйн нарийн, нарийвтар ноост, Говь-Сүмбэр аймгийн Сүмбэр суман дахь орон нутгийн өмчит Цөм сүргийн аж ахуйн арьсны чиглэлийн Сүмбэр хонины аж ахуйд үржүүлж буй хуцнаас нийт 2.2 мянган тун үрийг технологийн дагуу үйлдвэрлэн, дээрх нэр бүхий аймгуудад нийлүүлэн хамтран ажиллажээ.



График 1. Дотоодод үйлдвэрлэсэн үр, тунгаар

Мөн 2016 онд Герман улсаас Симменталь үүлдрийн 14 бухны 2000 тун үрийг импортоор оруулсан ба генийн санд баяжилт хийсэн байна.



График 2. Импортын үрийн тоо хэмжээ

Малын удмын сангийн үндэсний төвийн генийн санг импортын 2.0 мянга, дотоодын үйлдвэрлэлийн 2.2 мянга, нийт 4.2 мянган тун үрээр баяжуулсанаар зохиомол хээлтүүлэгт өндөр ашиг шимт малын үрийг ашиглах боломжийг бүрдүүлжээ.

Дотоодын үр үйлдвэрлэлийн хэмжээ өмнөх онтой харьцуулахад 3.6 дахин буурсан, мөн 2016 онд авахаар төлөвлөсөн тоо хэмжээний дөнгөж 24.4 хувийг биелүүлсэн нь төвд үр авах зориулалтаар бойжуулсан хээлтүүлэгчийн чанар муудаж, заазалсан, гоц халдварт өвчний хорио цээрээс шалтгаалан хээлтүүлэгчийг зөөвөрлөх боломжгүй байсан зэргээс шалтгаалсан байна.

Малын удмын сангийн үндэсний төвөөс тоо толгойн цөөрч буй үүлдэр, омгийн удмын санг хамгаалах арга хэмжээний хүрээнд 2012 онд 7,429 тун, 2013 онд 9,549 тун, 2014 онд 6,128 тун нийт 20,402 тун чанар, стандартын шаардлага хангасан үрээр генийн санг баяжуулах ажил хийгдсэн.

Стандартын шаардлага хангасан үр үйлдвэрлэл

Хүснэгт 2

Хээлтүүлэгчийн төрөл	Үүлдэр омгийн нэр	Стандартын шаардлага хангасан үр үйлдвэрлэл					Дүн
		2012	2013	2014	2015	2016	
Бух	Алатау	772	300	360	-		1432
	Симменталь	772	1197	480	-	250	2699
	Хар тарлан	-	269	-	-		269
	Сэлэнгэ	-	-	180			180
Дүн	3	1544	1766	1020			4580
Хуц	Орхон	-	3036	797		200	4033
	Хангай	-	1767	937			2704
	Ерөө	-	2268	520			2788
	Байдраг	-	125	-			125
	Сүмбэр	2704	-	-		1870	4574
	Барга	1237	-	160			1397
	Үзэмчин	1126	437	410	3135		1973
	Халх	590	25	-			615
	Сартуул	-	-	-	1666		
	Эдельбайев/ цэвэр цусны/	-	-	-	1545		
	Тал нутгийн цагаан 95	-	-	1385			1385
	Тал нутгийн цагаан 109	-	-	899	1660		899
	Дүн	8	5657	7658	5108	8006	2320
Ухна	Буурал	-	25	-			25
	Өнжүүл	228	35	-			263
	Альпин	-	43	-			43
	Залаа жинст	-	22	-			22

Дүн	5	228	125	-		353
Нийт дүн	16	7429	9549	6128	8006	20402

Дотоодын толгой цөөрч буй ашиг шимт малаас үр авахаас гадна донор орнуудаас өндөр ашиг шимт Голштейн үүлдрийн үхрийн 3,000 тун, Швицийн бор үүлдрийн үхрийн 3,000 тун, Симменталь үүлдрийн үхрийн 3,000 тун, Ангус үүлдрийн 1000 тун, нийт 10,000 тун гүн хөлдөөсөн үрийг 100.0 сая төгрөгөөр худалдан авах ажлыг зохион байгуулж Малын удмын сангийн үндэсний төвд хүлээлгэн өгсөн байна.

2016 оны жилийн эцсийн байдлаар Малын удмын сангийн үндэсний төвийн генийн санд үхрийн 39.5 мянган тун, хонины 24.3 мянган тун, ямааны 1.7 мянган тун, нийт 65.5 мянган тун үрийг тус тус стандартын дагуу хадгалж байна. Тухайлбал:

Хүснэгт 3

д/д	Гарваль	Нэр	Тоо ширхэг, тунгаар	
Ямаа				
1	Дотоодын үр	Өнжүүл	263	
2		Залаа жинст	22	
		Дотоодын дүн	285	
3	Импортын үр	Альпин	314	
4		Заанен	1,041	
5		Тоггенбург	98	
		Импортын дүн	1,453	
		Ухны нийт үрийн тоо	1,738	
Хонь				
1	Дотоодын үр	Үзэмчин	4,673	
2		Эдельбаев	1,545	
3		Байдраг	125	
4		Барга	837	
5		Баяд	200	
6		Сартуул	1,666	
7		Халх	615	
8		Хангай	1,767	
9		Орхон	3,536	
10		Ерөө	2,558	
11		Тал нутгийн цагаан	1,660	
12		Сүмбэр саарал	1,358	
13		Сүмбэр хар	1,346	
14		Хуцны үр	1,220	
		Дотоодын үрийн дүн	27,779	
1	Импортын үр	Суффолк	894	
2		Дорсет	25	
3		Австралийн меринос	280	
4		Импортын дүн	1,199	
		Хуцны үхрийн нийт дүн	24,305	
Бухны үр				
1	Импортын үр	Хар тарлан	10,162	
2		Холштейн	1,480	
3		Алатау	3,307	
4		Швицийн бор	947	
5		Симменталь	12,912	
6		Ангус	3,171	
7		Герефорд	2,128	
8		Лиммүзин	3,212	
9		Абардонс	6	
			Импортын дүн	37,325
11			Дотоодын бухнаас үйлдвэрлэсэн үр	2,180

	Бухны үрийн нийт дүн	39,505
	Генийн санд хадгалагдаж буй үрийн нийт дүн	65,548

Эх үүсвэр: Малын удмын сангийн үндэсний төв

Малын удмын сангийн үндэсний төв дээр БНЧех улсын Хөгжлийн агентлагаас 2014-2016 онд хэрэгжсэн “Монгол улсад үхрийн зохиомол хээлтүүлгийн үр өгөөжийг нэмэгдүүлэх” төслийн хүрээнд төвийн бүсийн орчмын 10 хээлтүүлгийн суурин цэг, 60 үржүүлгийн техникч нарыг шаардлагатай багаж, төхөөрөмжөөр ханган орон нутгийн зохиомол хээлтүүлгийн салбаруудын чадавхийг сайжруулах арга хэмжээ авсан. Мөнгүүнчлэн 2016 онд 9 аймаг, нийслэлд 26 мал үржүүлгийн техникч бод зохиомол хээлтүүлгийн үйлчилгээг, 8 аймаг, нийслэлд 10 техникч бог малд зохиомол хээлтүүлгийн үйлчилгээг эрхлэн 2385 толгой үнээ, 2521 толгой эм хонь, 96 толгой эм ямаа, нийт 5002 толгой малыг зохиомлоор хээлтүүлэн, мал үржүүлэгчдийг мэргэжил, арга зүйн зөвөлгөөгөөр ханган ажиллалаа.



2015 онд хээлтүүлсэн нийт мал 8572
2016 онд нийт 5002 мал хээлтүүлсэн.

График 3. Зохиомол хээлтүүлгийн ажлын үр дүн

2.4 Оны эхний малын тоо

Манай улсын нийт мал сүргийн дүн Мал тооллого 2016 оны мал тооллогын жилийн эцсийн дүнгээр 61549.2 мянган толгойд хүрч, 2015 оныхоос 9.9 хувь буюу 5562.3 мянгаар өссөн байна. Адуун сүргийн тоо толгой 3694.6 мянга, үхэр 4080.3 мянга, тэмээ 401.3 мянга, хонь 27853.4 мянга, ямаа 25572.2 мянгад хүрч, 2015 оныхоос адуу 339.5 мянга, үхэр 229.9 мянга, тэмээ 33.4 мянга, хонь 2910.2 мянга, ямаа 1979.3 мянган толгойгоор өсчээ. Нийт мал сүргийн дотор адуу 5.9 хувь, үхэр 6.6 хувь, тэмээ 0.7 хувь, хонь 45.3 хувь, ямаа 41.6 хувийг тус тус эзэлж, өмнөх оныхоос ямааны эзлэх хувь 0.5 пункт, үхрийнх 0.2 пунктээр буурч, хониных 0.7 пунктээр өсч адуу тэмээний эзлэх хувьд өөрчлөлт орсонгүй.



График 4. Малын тоо



График 5. Мал тооны өсөлт

Мал сүргийн бүтэц, 2015 оныхтой харьцуулснаар

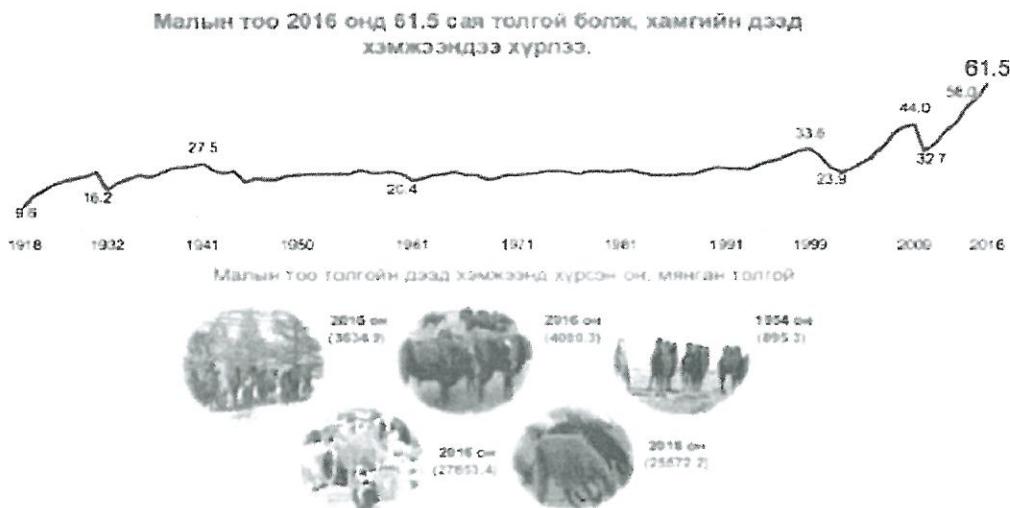
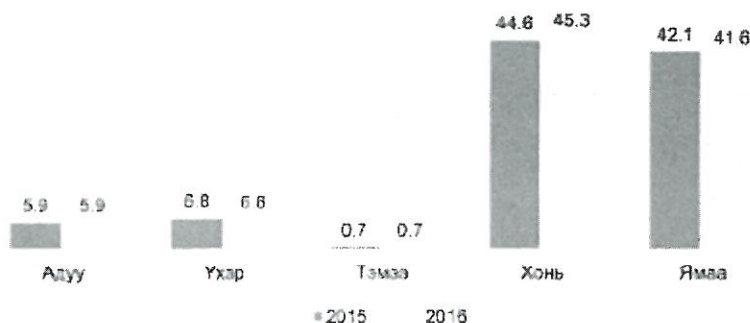

Мал тооллогын 2016 оны дүнгээр сүрэлт хонины эзлэх хувь 0.7 пунктээр өсч, үхэр, ямааных 0.2-0.5 пунктээр буурч, харин адуу, тэмээний эзлэх хувь өмнөх оны түвшинд байна.

График 6. Мал сүргийн бүтэц

Малчин өрхийн тоо 9 жил дараалан буурч байсан бол сүүлийн 3 жил дараалан өсч энэ жил 160.7 мянгад хүрсэн дүн гарчээ.

2.5 Нэг малаас авах ашиг шим

Сүүний чиглэлээр үржүүлж буй үхрийн гарваль, ашиг шимийн бүртгэл мэдээллийн сангийн тогтвортой байдлыг ханган сүүний үхрийн бүртгэл мэдээллийн сан бүрдүүлэх талаар Үйлдвэр, хөдөө аж ахуйн яам, Малын удмын сангийн үндэсний төвтэй 2016 онд 15.0 сая төгрөгөөр ажил үйлчилгээ гүйцэтгүүлэх гэрээ байгуулан ажиллажээ. 2016 оны 10 дугаар сарын 01-ний байдлаар тус мэдээллийн санд манай улсын эрчимжсэн сүүний үхрийн аж ахуй эрхлэх бүс нутгийн 382 саалийн аж ахуй эрхлэгчдийн 11,348 үнээ, гунж бүртгэгдэж, сар бүр үржлийн болон ашиг шимийн бүртгэлийг тухайн орон нутагт байх үржлийн тоо бүртгэгч нараар хийлгэн цуглуулж, мэдээллийн санд баяжилт хийх ажлыг тасралтгүй гүйцэтгэж байна.

Монгол улсын сүүний үхрийн гарваль, ашиг шимийн бүртгэл мэдээллийн сан бүрдүүлэх чиглэлээр 2016 онд МУСҮТ-тэй гэрээ байгуулсан нийт 11 мал үржлийн тоо бүртгэгчтэй нягт уялдаа, холбоотой ажиллаж тухайн нэг сард 110-140 аж ахуйн нэгж, иргэдийн 1000-1500 үнээний бүртгэлийг сар бүр мэдээллийн санд оруулж мэдээллийн санг баяжуулж байна.

Хүснэгт 4

Бүртгэлийн файлын нэр	2015	2016
Бүртгэлд хамрагдсан саалийн аж ахуй	380.0	382.0

Бүртгэгдсэн үнээ, гунжны тоо, толгой	11,093	11348
Хяналтын саамны тоо	15,358	13,720
Сүүний бүрэлдэхүүний шинжилгээнд орсон дээжний тоо	15,370	13,508
Тугаллалтын бүртгэл	7,577	8872
Янз бүрийн шатгаанаар сүргээс хасагдсан үхрийн тоо, толгой	773.0	885.0
Зохиомол хээлтүүлгийн техникч	30.0	30.0
Бүртгэлтэй фермүүдийн үхэр сүрэгт хийгдсэн зохиомол хээлтүүлгийн тоо	2,679	2500
Бүртгэлтэй фермүүдийн үхрийн ердийн хээлтүүлгийн тоо	838.0	900.0
Хавар, намрын амьдын жинд хамрагдсан үхрийн тоо	1,469	1,462
Бүртгэлтэй 1 фермээс нөгөө фермд шилжсэн үхрийн тоо	59.0	60.0
Гэрээт үржлийн тоо бүртгэгч	15.0	11.0

Эх үүсвэр: МУСҮТ

Сүүний үхрийн гарваль, ашиг шимийн бүртгэл мэдээллийн сангийн үйл ажиллагааг эрчимжүүлэх хэвийн явуулах зорилгоор орон нутагт томилолтоор ажиллаж, үржлийн тоо бүртгэгчидийн гэрээний хэрэгжилтэнд хяналт тавин, заавар зөвлөмж өгөхийн зэрэгцээ фермерүүдэд эргэх мэдээ мэдээллийг хүргүүлж, мэдээлэлд дүн шинжилгээ хийж арга зүйн зөвлөгөө өгч ажилсан байна. 2016 онд 2 аж ахуйн нэгж, иргэний 255 толгой үнээг шинээр бүртгэж мэдээллийн санд баяжилт хийлээ. 2016 оны бүртгэлийн дүнгээр бүртгэлд хамрагдсан 11.0 мянган толгой үнээний хоногийн дундаж саам 9.53 кг, тослогийн хэмжээ 3.68 хувь, уураг 3.31 хувь байна. Сүүний үхрийн бүртгэл, мэдээллийн сангийн үйл ажиллагаа эхэлсэн 2008 онд нэг үнээний 305 хоногийн саамын хэмжээ 1,799 кг байсан бол 2016 онд 2,867 кг болж 62.7 хувиар нэмэгдсэн байна.

2016 оны эхнээс 2016 оны 10 дугаар сарын 01-ний өдөр хүртэл мэдээллийн санд сүүн ашиг шимийн бүртгэлд хамрагдсан аж ахуй, үнээний тоо, сүүн ашиг шимийн дундаж үзүүлэлт

Хүснэгт 5

д/д	Хяналтанд орсон			Хоногийн дундаж саам, кг	Сүүний бүрэлдэхүүний дундаж үзүүлэлт			
	Он сар	АА	Үнээ		тослог, %	уураг, %	Тос+уураг, кг	ЦДЧ
1	2016.01	124	1168	8.4	3.83	3.28	0.57	4.14
2	2016.02	121	1104	8.7	3.98	3.31	0.62	4.12
3	2016.03	122	1136	9.6	3.71	3.35	0.67	4.11
4	2016.04	123	1191	9.2	3.73	3.28	0.63	4.1
5	2016.05	117	1181	10	3.57	3.34	0.68	4.08
6	2016.06	123	1280	10.6	3.43	3.26	0.7	4.16
7	2016.07	125	1349	11.2	3.41	3.33	0.75	4.14
8	2016.08	123	1351	10.1	3.65	3.31	0.67	4.15
9	2016.09	120	1257	8.2	3.82	3.39	0.58	4.15
Нийт болон дундаж үзүүлэлт		1098	11,017	9.53	3.68	3.31	0.65	4.13

Хяналтын сааманд 2016 оны 1 дүгээр сараас 10 дугаар сарыг дуустал хугацаанд хамрагдсан үнээ, гунжны хоногийн саамын дундаж хэмжээ болон сүүний тослог, уургийн дундаж хувийг дараах бүдүүвчээр харуулав.

СААЛИЙН ДУНДАЖ ТАХИРМАГ



График 7. Саалийн дундаж тахирмаг

Саалийн тахирмагаар Монгол улсад үржүүлж буй сүүний үнээний сүүн ашиг шим саалийн эхний 50 хоногт өсөлттэй байж саалийн 100 дахь хоногоос аажмаар буурдаг байдал харагдаж байна.

2.6 Малын бүртгэл мэдээллийн сан, сүлжээг бий болгох

Мал сүргийг хувийн дугаартай болгон бүртгэлжүүлж мал, малын гаралтай бүтээгдэхүүний гарал үүсэл, эрүүл мэндийг тодорхойлох, бүртгэх, мэдээлэх, хянах тогтолцоог бий болгох мал, тэдгээрийн гаралтай бүтээгдэхүүний хүнсний аюулгүй байдлын баталгааг бүртгэлээр дамжуулан хянах нөхцлийг бүрдүүлэх зорилтын хүрээнд нийт үхэр сүрэг, цөм сүрэг, үржилд ашиглаж байгаа бүх хээлтүүлэгч, Увс, Ховд, Баян-өлгий, Завхан, Говь, Архангай, Баянхонгор, Хөвсгөл 8 аймгийн малыг эхний ээлжинд бүртгэлжүүлэхээр төлөвлөн хэрэгжүүлсэн. Энэ ажлын хүрээнд ХХААХҮ-ийн Сайдын аймаг, нийслэлийн ХХААГ-ын даргатай байгуулсан бүтээгдэхүүн нийлүүлэх гэрээнд малыг ялган тэмдэг-жүүлэх, мэдээллийн санд бүртгэх асуудлыг тусган биелэлтийг хангуулахад анхаарлаа төвлөрүүлж ажилласан байна.

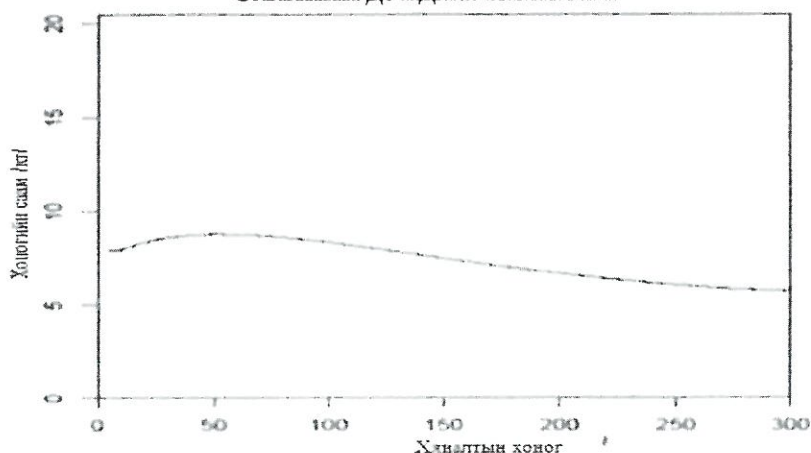
Өссөн дүнгээр 2016 оны байдлаар нийт 8.5 сая малыг ээмэгжүүлсэн мэдээтэй байгаа нь нийт малын тоотой харьцуулахад 14.5 хувь нь бүртгэлжүүлэлтэд хамрагдсан байна. Хөрөнгө санхүүгийн боломжгүйгээс 2014 оноос хойш орон нутагт малыг ялган тэмдэглэх хэрэгслэлийг улсын төсвөөс худалдан аваагүй, мал ээмэглэх бүртгэлжүүлэх ажил зогсонги байдалтай байна. Харин малчид өөрсдийн хөрөнгөөр ээмэг худалдан авах захиалга өгч малаа тэмдэгжүүлэх ажил хийгдэж байна.

Ээмэгжүүлсэн малын тоо /Өссөн дүнгээр/
Хүснэгт 6



График 8. Ээмэгжүүлсэн малын тоо

Онлайн мэдээгээр малын бүртгэл мэдээллийн нэгдсэн санд 21 аймаг, нийслэлийн нийт 339 сум, дүүргийн 90.0 мянга малчин өрх, мал бүхий 9,9 мянган өрхийн нийт 2693.9 мянган мал, үүнээс үхэр 1168.7 хонь 947.6 мянга, ямаа 559.8 мянга, тэмээ 6,5 мянга, адуу 11,1 мянга орсон нь өнгөрсөн оны мөн үетэй харьцуулахад малын тоо 312.6 мянга, малчин өрх, мал бүхий иргэний тоо 5.1 мянгаар тус тус нэмэгдсэн байна.

2016 онд 11 аймагт нийт 41376 ширхэг ээмэгний захиалгыг хүлээн авч баар коодыг олгож “Тэргүүн сүрэг” ХХК-ийн ээмэгний үйлдвэрт захиалах, орон нутагт хүргүүлэх, малыг ээмэгжүүлэх, бүртгэлд авах, мэдээллийн санд мэдээллийг оруулах ажлыг зохион байгуулав.

Уг ажлын хүрээнд үхрийн 642, хонины 23880, ямаа 15854, тэмээ 1000 ширхэг ээмгийг захиалагчдад хүргүүлэх ажлыг зохион байгуулав. Аймгаар авч үзвэл Баянхонгор 8200, Говьсүмбэр 450, Дархан-Уул 462, Дорноговь 5000, Дорнод 454, Өвөрхангай 1400, Сүхбаатар 100, Сэлэнгэ 60, Төв 50, Ховд 22700, Хэнтий 2500 малыг ээмэгжүүлсэн байна.

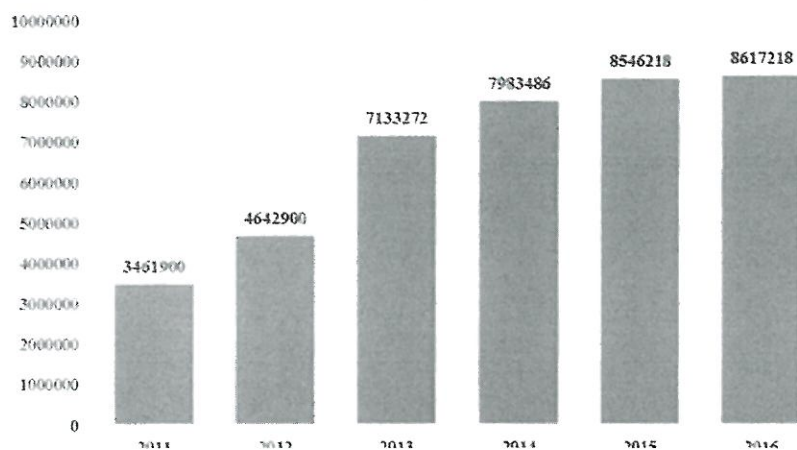

График 9. Мэдээллийн санд 2011-2016 онд орсон малын тоо, өссөн дүнгээр

Бүртгэлжүүлэлтийн мэдээллийн сангийн тоон үзүүлэлтээс үзэхэд Хөвсгөл, Увс, Баянхонгор, Баян-Өлгий, Архангай аймгууд 200.0-506.0 орчим мянган малыг мэдээллийн санд оруулсан байна. Харин мэдээллийн санд бүртгэгдсэн малын 43 хувийг үхэр, 35 хувийг хонины бүртгэл мэдээлэл эзэлж байна.



График 10. Мал сүргийн бүртгэлд орсон малын тоо, төрлөөр

“Малын шилжилт хөдөлгөөнийг хянах, мал, малын гаралтай бүтээгдэхүүний ул мөрийг мөрдөн тогтоох, малын хулгайтай тэмцэх, малын шилжилт хөдөлгөөнийг хянах цахим загварчлал, малыг бүртгэх, мэдээллийн нэгдсэн сан бүрдүүлэх тухай” журмыг шинэчлэн боловсруулж холбогдох газруудаас санал авч ажиллав. Бүртгэл мэдээллийн нэгдсэн санд 2016 онд орон нутгаас ирүүлсэн (давхардсан тоогоор) 156 мэдээг нэгтгэж, мэдээллийн санг шинэчлэн, сум орон нутгийн 151 бүртгэл хариуцсан мэргэжилтнүүдийн компьютерийн мэдээллийн санг сэргээж, бүртгэлийн програм хангамжийг сэргээн засварлаж, программ хангамж хариуцсан мэргэжилтнүүдийг мэргэжлийн удирдлага нэгдсэн арга зүйгээр хангаж ажилсан байна.

Сүүний үхрийн бүртгэл, мэдээллийн сан бүрдүүлэх ажлыг олон улсын стандарт, арга зүйн дагуу гүйцэтгэн Монгол улсад үржүүлж буй сүүний үхрийн гарваль, ашиг шимийн бүртгэлийг мэдээллийн санд тогтмол оруулах, мэдээллийг өртгөтгөх ажлыг хийх орон нутагт гүйцэтгэх тоо бүртгэгч 10 хүнтэй ажлын гэрээ байгуулан ажилласан. Сүүний үхрийн гарваль, ашиг шимийн бүртгэлд хамрагдсан 125 аж ахуйн нэгж, 831 тугалын, 2149 зохиомол хээлтүүлгийн мэдээ, 12232 үнээний сүүний гарц, 12232 үнээний сүүний бүрэлдэхүүний гурван үндсэн үзүүлэлт

/тослог,уураг,цахилгаан дамжуулах чадвар/ 1117 үхрийн амьдын жингийн бүртгэл нийт 39547 /гучин есөн мянга таван зуун дөчин долоо/ тоон мэдээллийг санд оруулсан байна.



Тоо бүртгэгчдийн ажлын багц



Тоо бүртгэгч хяналтын саам авч байгаа нь



Сүүний дээж шинжилж байгаа нь

Фото зураг 2. Мэдээллийн сан бүрдүүлэх орон нутаг дахь үйл ажиллагаа

Мөн сүүний үхрийн гарваль, ашиг шимийн бүртгэл мэдээллийн санг бүрдүүлэх ажилд ашиглаж байгаа багаж, хэрэгсэлийг коджуулан бүртгэлжүүлэн картаар эзэмшүүлж, ашиглалт хадгалалтад нь хяналт тавихын зэрэгцээ мэдээллийн сангийн үйл ажиллагаа хэрхэн явагддаг талаар ажлын зураг авалт хийж, дэлгэрэнгүй мэдээллийг малчин, фермерүүдэд сар бүр хэвлэмэл байдлаар хүргүүлэн мэдээлэлд дүн шинжилгээ хийж, арга зүйн зөвлөгөө өгч ажилласан.

Энэхүү мэдээллийн санд манай орны эрчимжсэн сүүний үхрийн аж ахуй эрхлэх бүс нутгийн 372 саалийн аж ахуй эрхлэгчдийн 11017 үнээ, гунж бүртгэгдэж, сар бүр үржлийн болон ашиг шимийн бүртгэлийг тухайн орон нутагт байх үржлийн тоо бүртгэгч нараар хийлгэн цуглуулж, мэдээллийн санд баяжилт хийх ажлыг 2016 онд тогтмол хийж байна.

Бүртгэлийн файлын нэр	Хүснэгт 6 Тоо
Бүртгэлд хамрагдсан саалийн аж ахуй	372
Бүртгэгдсэн үнээ, гунжны тоо, толгой	12,232
Хяналтын саамны тоо	175,859
Сүүний бүрэлдэхүүний шинжилгээнд орсон дээжний тоо	173,681
Тугаллалтын бүртгэл	831
Янз бүрийн шалтгаанаар сүргээс хасагдсан үхрийн тоо, толгой	885
Зохиомол хээлтүүлгийн техникч	30
Бүртгэлтэй фермүүдийн үхэр сүрэгт хийгдсэн зохиомол хээлтүүлгийн тоо	2,149
Бүртгэлтэй фермүүдийн үхрийн эрдийн хээлтүүлгийн тоо	996
Хавар, намрын амьдын жинд хамрагдсан үхрийн тоо	1117
Бүртгэлтэй 1 фермээс нөгөө фермд шилжсэн үхрийн тоо	60
Гэрээт үржлийн тоо бүртгэгч	11

2016 онд мэдээллийн санд сүүн ашиг шимийн бүртгэлд хамрагдсан аж ахуй, үнээний тоо, сүүн ашиг шимийн дундаж үзүүлэлт

д/д	Хяналтанд орсон			Хоногийн дундаж саам, кг	Сүүний бүрэлдэхүүний дундаж үзүүлэлт			
	Он сар	АА	Үнээ		тослог, %	уураг, %	Тос+уураг, кг	ЦДЧ
1	2016.01	124	1168	8.4	3.83	3.28	0.57	4.14
2	2016.02	121	1104	8.7	3.98	3.31	0.62	4.12
3	2016.03	122	1136	9.6	3.71	3.35	0.67	4.11
4	2016.04	123	1191	9.2	3.73	3.28	0.63	4.1
5	2016.05	117	1181	10	3.57	3.34	0.68	4.08
6	2016.06	123	1280	10.6	3.43	3.26	0.7	4.16
7	2016.07	125	1349	11.2	3.41	3.33	0.75	4.14
8	2016.08	123	1351	10.1	3.65	3.31	0.67	4.15
9	2016.09	120	1257	8.2	3.82	3.39	0.58	4.15

Бүртгэлийн үр дүнгээр бүртгэлд хамрагдсан нэг үнээний сүүний гарц бүртгэлийн үйл ажиллагаа эхэлсэн 2008 онтой харьцуулахад 1068 литрээр буюу 59.6 хувиар өссөний зэрэгцээгээр уураг, тослог, хуурай бодисын хэмжээ нэмэгдэж, сүүний үхрийн ашиг шим, бүтээмжийг нэмэгдүүлэх, удам зүйн дэвшлийг богино хугацаанд түгээх ажилд ахиц өөрчлөлт гарч байна.

Жилийн дундаж саам /кг/



График 11. Жилийн дундаж саам. Эх үүсвэр: МУСҮТ

2016 оны бүртгэлийн дүнгээр бүртгэлд хамрагдсан 11.0 мянган толгой үнээний хоногийн дундаж саам 9.53 кг, тослогийн хэмжээ 3.68 хувь, уураг 3.31 хувь байна. Сүүний үхрийн бүртгэл, мэдээллийн сангийн үйл ажиллагаа эхэлсэн 2008 онд нэг үнээний 305 хоногийн саамын хэмжээ 1799 кг байсан бол 2016 онд 2867 кг болж 62,7 хувиар нэмэгдсэн байна.

Сургалт, сурталчилгааны ажлын талаар. ХХААХҮЯ-наас зарласан тендер сонгон шалгаруулалтын хүрээнд нийлүүлсэн “Касперски” антивирусын програмыг хүлээн авч 21 аймаг, нийслэлийн 339 сум, дүүргийн МЭҮТ-ийн малын бүртгэл, мэдээлэл хариуцсан мэргэжилтний компьютерт суулгаж мэдээллийн сангийн аюулгүй байдлыг хангав. Сургалтын төлөвлөгөөний дагуу Архангай, Өвөрхангай, Хэнтий, Дундговь, Сүхбаатар, Говьсүмбэр аймгуудад малын бүртгэл, мэдээллийн программ хангамжийн сургалтыг зохион байгуулав. Сургалтанд МЭҮТ-ийн малын бүртгэл мэдээлэл хариуцсан 91 мэргэжилтэнг хамруулж малын бүртгэлийн нэгдсэн системийн програм хангамжийн ашиглах, мэдээлэл оруулах, дамжуулах, хадгалах чадвар эзэмшүүлсэн. Мөн вирусны програмыг гардан суулгаж бусад 16 аймаг сумдын компьютерт интернетээр холбогдон вирусны програмыг суулгаж мэргэжлийн удирдлага нэгдсэн арга зүйгээр хангаж ажиллажээ.

Гурав. Мал эмнэлгийн ажил үйлчилгээг олон улсын жишигт хүргэж, малын эрүүл мэндийг баталгаажуулах замаар нийгмийн эрүүл мэндийг хамгаалах зорилгын хүрээнд:

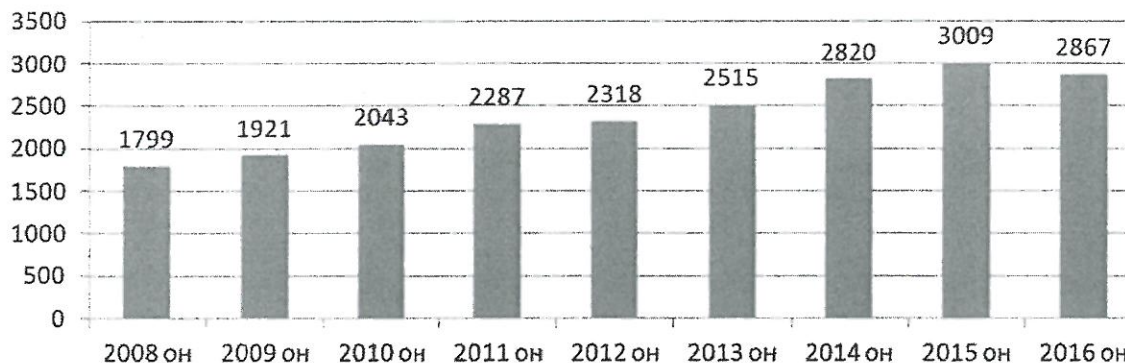
3.1 Монгол Улс зарим гоц халдварт өвчнөөр тайван, өвчингүй статусыг Дэлхийн мал, амьтны эрүүл мэндийн байгууллагаас авах талаар

“Үхрийн цээж болон шүлхий өвчнөөр тайван орны статус авах баримт бичиг” боловсруулах чиглэлээр мэдээлэл цуглуулах, өмнө нь ДМАЭМБ-аас өгсөн зөвлөмжийн дагуу шинэ баримт бичгийн бүрдүүлэхээр ажиллаж байна. Өнгөрсөн 2016 онд ямар нэгэн баримт бичгийн асуудлаар ДМАЭМБ-д хандаагүй болно.

Монгол улсын нутаг дэвсгэрийг 3 бүсэд хувааж, мал, амьтны гоц халдварт өвчнөөс эрүүлжүүлэх арга хэмжээг бүсчлэн хэрэгжүүлэх зорилгоор Баян-Өлгий, Ховд, Увс, Говь-Алтай, Завхан, Баянхонгор, Хөвсгөл аймгийн нутаг дэвсгэрийг баруун бүс-1, Архангай, Булган, Орхон, Сэлэнгэ, Дархан-Уул, Өвөрхангай, Төв, Дундговь, Өмнөговь аймаг, Нийслэлийн нутаг дэвсгэрийг төв, Дорнод, Сүхбаатар, Хэнтий, Говьсүмбэр, Дорноговь аймгийн нутаг дэвсгэрийг зүүн бүсэд хамруулан өвчинтэй тэмцэх, сэргийлэх арга хэмжээг бүсчлэн хэрэгжүүлэх тухай 240 дүгээр тогтоолыг 2016 оны 05 дугаар сарын 09-ний өдөр баталсан. Энэ тогтоолын дагуу дээрх бүсчлэлийг худалдааны түнш орнууд, Дэлхийн мал, амьтны эрүүл мэндийн байгууллагаар хүлээн зөвшөөрүүлэх арга хэмжээг 2016 оноос эхлэн хэрэгжүүлж байна.

Монгол Улсын “Шүлхий өвчнийг хяналтанд авах хөтөлбөр”-ийг боловсруулах ажлын хэсгийг ХХААЯ-ны сайдын 2015 оны 10 сарын 05-ны өдрийн А-122 тоот тушаалаар байгуулснаар хөтөлбөрийн төслийг Дэлхийн мал амьтны эрүүл мэндийн байгууллага (ДМАЭМБ)-ын “Хуурай газрын мал амьтны эрүүл мэндийн код”-ын 8.8 бүлэгт заасан шаардлагын дагуу боловсруулан 2015 оны 10 дугаар сард тус байгууллагын Мал амьтны өвчний шинжлэх ухааны комисс

(OIE Scientific Commission for Animal Diseases)-т илгээсэн. Уг комиссын хурлаас хөтөлбөрийг сайшаан гишүүн орнуудаас санал авах, 84 дүгээр чуулганы хэлэлцэх асуудлын төлөвлөгөөнд оруулах саналаа Ерөнхий захиралд хүргүүлсэн тухайгаа 2016 оны 02 дугаар сарын 15-ны өдөр албан бичгээр мэдэгдсэн байна. ДМАЭМБ-ын чуулганы 2016 оны 05 дугаар сарын 24-ний өдрийн III нэгдсэн хуралдаанаар хөтөлбөрийг батлах тухай 17 дугаар тогтоолын төслийг хэлэлцэж гишүүн орнууд санал нэгтгэйгээр албан ёсоор баталж, ДМАЭМБ-ын ерөнхийлөгч, Ерөнхий захирал нар батламж гэрчилгээ (Certificate of official control programme foot and mouth disease of Mongolia)-г Монгол Улсын төлөөлөгчдөд гардуулсан байна.

3.2. Малыг зарим нэрийн өвчнөөс эрүүлжүүлэх

Мал эмнэлгийн арга хэмжээний санхүүжилтыг “Малын удмын сан, эрүүл мэндийг хамгаалах тухай” хуулийн 5 дугаар бүлгийн 15 дугаар зүйлийн 15.1, 15.1.1, 15.1.2, 15.1.3, 15.2, 15.2.1, 15.2.4-д заасан заалтуудыг үндэслэн мал сүргийн эрүүл мэндийг хамгаалах, эмчлэн сэргийлэх арга хэмжээний төлөвлөгөөний төслийг жил бүр боловсруулдаг. Мөн аймаг, нийслэлийн Засаг дарга нарын тухайн оны мал, амьтны халдварт, паразитгах өвчнөөс эмчлэн сэргийлэх арга хэмжээнд хамрагдах мал, амьтан, шаардагдах эм бэлдмэлийн арга хэмжээний төлөвлөгөөний төслийг батлан ирүүлдэг бөгөөд үүнийг хянаж төлөвлөдөг.

Малын эрүүл мэндийг хамгаалах арга хэмжээнд 2010 оноос өмнө жилд дунджаар улсын болон орон нутгийн төсвөөс 3.4-12.0 тэрбум төгрөгний санхүүжилт олгож байна. Мал эмнэлгийн арга хэмжээнд улсын төсөвт 2010 онд 6.54 тэрбум, 2011 онд 21.7 тэрбум, 2012 онд 24.4 тэрбум, 2013 онд 22.5 тэрбум, 2014 онд 17.9 тэрбум, 2015 онд 18.1 тэрбум, 2016 онд 15.5 тэрбум төгрөг хөрөнгө зарцуулж үйл ажиллагааг зохион байгуулжээ.

3.3. Халдварт өвчнөөс урьдчилан сэргийлэх арга хэмжээ

Биокомбинат ТӨААТҮГ-тай 2016 онд бүтээгдэхүүн нийлүүлэх гэрээ байгуулах тухай Төрийн нарийн бичгийн даргын 2016 оны 02 дугаар сарын 26-ны өдрийн А/67 дугаар тушаал гаргасан. Мал амьтны халдварт, гоц халдварт өвчнөөс урьдчилан сэргийлэх зориулалт бүхий боом, дотрын халдварт хордлого, цусан халдварт, галзуу, дуут хавдар, колибактериоз, иж балнад, сохор догол, шөвөг яр, сахуу, гахайн мялзан, адуу, тэмээний томуу, хонины цэцэг, гахайн мялзан, ёлом, цусан халдварт-иж балнад, шувууны тахал, цусан халдварт зэрэг 20 нэр төрлийн 5.7 тэрбум төгрөгийн үнэ бүхий нийт 124,079.7 литр шингэн, 23,291 мянган тун хатаасан вакцин, 7 нэрийн өвчнийг илрүүлэхэд шаардагдах 22 төрлийн 18.0 сая төгрөгний үнэ бүхий 55.9 литр шингэн, 36.5 мянган тун хатаасан оношлуурыг “Биокомбинат ТӨААТҮГ” үйлдвэрлэсэн байна. Өнгөрсөн 2016 онд Биокомбинат ТӨААТҮГ нь нийт 5.7 тэрбум төгрөгийн бүтээгдэхүүнийг орон нутагт гэрээний дагуу нийлүүлжээ.



График 11. Мал эмнэлгийн арга хэмжээний санхүүжилт

Захиалгат бүтээгдэхүүнийг орон нутагт технологит хугацаанд нь бүрэн нийлүүлж, 2016 оны бүтээгдэхүүний үнэд 5.31 тэрбум төгрөгийг “Биокомбинат ТӨААТҮГ”-т бүрэн олгов. Мөн 2015 оны жилийн эцсийн санхүүжилтийн гүйцэтгэлээр олгогдоогүй байсан 1.6 тэрбум төгрөгийг төсвийн тодотголд суулган нөхөн олголт хийжээ.



График 12. Мал амьтны халдварт өвчний гаралт, тархалтын байдал

Халдварт өвчний нөхцөл байдал хэрэгжүүлсэн арга хэмжээ. Өнгөрсөн 2016 оны байдлаар 22 аймаг, нийслэлийн мал эмнэлгийн албадын мэдээгээр давхардсан тоогоор 598 суманд 1299 удаагийн гаралтаар 19 нэрийн халдварт өвчнөөр 17419 мал өвчилсний 19.5 хувь буюу 3,414 мал хорогдсон байна.

Халдварт өвчний гаралт, өвчлөлийг өмнөх оны тоон үзүүлэлттэй харьцуулан авч үзвэл 2015 оноос давхардсан тоогоор 262 сумаар, гаралт 566-аар, хорогдол 18-аар тус тус буурсан байна. Өвчлөлийн байдлыг өвчний төрлөөр нь авч үзвэл: боом, дуут хавдар, шөвөг яр, энтеробактериоз, цусан халдварт, листериоз, галзуу зэрэг өвчний өвчилсөн малын тоо буурч, дотрын халдварт хордлого, үхрийн хорт салст халуурал өвчний өвчилсөн малын тоо нэмэгдсэн байна. Өнгөрсөн онд 19 нэр төрлийн өвчнөөс урьдчилан сэргийлэх арга хэмжээнд 37.5 сая малыг хамруулахаас 36.8 сая мал хамрагдаж гүйцэтгэл 98.2 хувьтай байна. Тухайлбал Хөвсгөл, Завхан, Өвөрхангай, Хөвсгөл, Баян-Өлгий, Сүхбаатар, Сэлэнгэ, Ховд аймгууд төлөвлөгөөгөө сайн биелүүлсэн гэж дүгнэгдсэн.

Гоц халдварт өвчний нөхцөл байдал, хэрэгжүүлсэн арга хэмжээ. Хонины цэцэг өвчний хувьд 2016 оны 12 дугаар сарын 31-ний өдрийн байдлаар Монгол орны зүүн, төв, говийн бүсийн нийт 12 аймаг, нийслэлийн 74 сум, дүүрэгт УМЭАЦГЛ-ийн дүгнэлтээр шинээр оношлогдон 24,398 толгой мал өвчилж, 220 мал хорогдож, нийтдээ 15,185 толгой малыг зориуд устгалд хамруулсан байна.

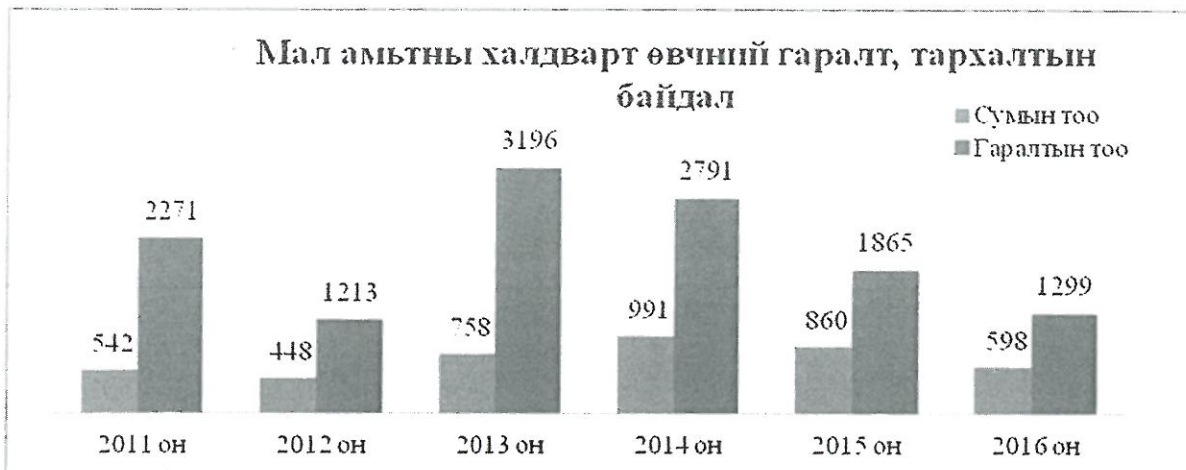
“Биокомбинат ТӨААТҮГ” нь нийт 6.2 сая тун вакциныг 14 цувралаар үйлдвэрлэж хэрэглээнд нийлүүлэх ажлыг зохион байгуулсан. Хүнс, хөдөө аж ахуйн яамнаас хүсэлт тавьснаар НҮБ-ийн ХХААБ-аас “Хонины цэцэг өвчнийг хяналтанд авахад шуурхай туслалцаа үзүүлэх нь” MON/ТСР/3603 төслийг хэрэгжүүлсэн байна. Төслийн хүрээнд онош болон вакцины чанарыг баталгаажуулах, хонины цэцэг өвчинтэй тэмцэх чадавхийг сайжруулах чиглэлээр тодорхой ажлуудыг төлөвлөн хэрэгжүүлсэн байна.

Хонины цэцэг өвчний вакцинжуулалтад 2016 онд нийт 11 аймаг, нийслэлийн 145 сум, дүүргийн 16,879 малчин өрхийн 6.6 сая толгой хонь хамрагдаж үйлчилгээний хөлсөнд 997.8 сая төгрөг, үүнээс улсын төсвөөс 4.1 сая толгой мал буюу 617.2 сая төгрөгийг, НҮБ-ын яаралтай тусламжийн төслөөс 2.5 сая малд вакцин тарих үйлчилгээний зардал болох 380.5 сая төгрөгийг олгосон байна. Мөн Засгийн газрын тогтоолын дагуу ОХУ-ын Мал амьтны эрүүл мэндийг хамгаалах холбооноос төвөөс нэн хөнгөлөлтэй нөхцлөөр 23.6 сая тун хонины вакцин худалдан авах гэрээг 2016 оны 12 дугаар 16-ны өдөр байгуулж, эхний ээлжийн 5.0 сая тунг 12 сарын 26-ны өдөр, 2 дугаар ээлжийн 9.0 сая тунг 2017 оны 01 дүгээр сарын 27-ны өдөр, 3 дэхь ээлжийн 9.6 сая тунг 2017 оны 02 дугаар сарын 19-ны өдөр тус тус хүлээн авах ажлыг зохион байгуулсан байна.

Шүлхий өвчний талаар. Говьсүмбэр аймгийн Сүмбэр суманд шүлхий өвчин бүртгэгдэн 173 толгой үхэр өвчилж, 20 толгой үхрийг зориудын устгалд хамруулсан, шүлхий өвчний онош батлагдсантай холбогдуулан Засгийн газрын 2008 оны 305 дугаар тогтоолд заасан арга хэмжээг хэрэгжүүлж, ДМАЭМБ-ын лавлагаа лабораторид дээжийг илгээн УМЭАЦГЛ-ийн гаргасан оношийг баталгаажуулах ажлыг зохион байгуулжээ. Говьсүмбэр аймагт бүртгэгдсэн шүлхий өвчин А хэвшлээр үүсгэгдсэн бөгөөд хэвшлийн хувьд SEA-97-ийн ойр төрөл болохыг ДМАЭМБ-аас тодорхойлсон нь УМЭАЦГЛ-ийн үр дүн баталгаажсан байна.



Фото зураг 3. Шүлхий өвчний 2016 оны дэгдэлт болон вакцинжуулалт

Шүлхийн вакцины эхний ээлжийн 1.5 сая тунг 2016 оны 06 сарын 03-ны өдөр хүлээн авч Сүхбаатар, Дорнод, Дорноговь, Ховд, Баян Өлгий аймгийн нийт 47 сумын 2.0 сая толгой мал тарихаар хуваарилан хүргүүлж 2016 оны 06 сарын 05-ны өдрөөс вакцинжуулалтын ажлыг эхлүүлсэн байна. Хоёр дах шатны болон зайлшгүй шаардлагаар хийсэн дархлаажуулалтад 8 аймаг, нийслэлийн 65 сум дүүргийн 16,470 малчин өрхийн 2.0 сая малыг 07 дугаар сараас 10 дугаар сард багтаан хамруулсан байна. Улсын хэмээнд нэмэлт буюу зайлшгүй шаардлагатай вакцинжуулалтад 6 аймаг, нийслэлийн 47 сумын 5.9 сая толгой малыг хамруулж, вакцинжуулалтын ажлыг 10 дугаар сараас 11 дүгээр сард багтаан гүйцэтгэсэн байна.

Улсын хэмжээнд 2016 оны жилийн эцсээр байдлаар 10 аймгийн /давхардсан тоогоор/ 161 сумын 42,432 өрхийн 4,691 толгой тэмээ, 184,7 мянган толгой үхэр, 4,566 мянган хонь, 3,561.5 мянган толгой ямаа, 314 гахай нийт 9.9 толгой сая малыг вакцинжуулалтад хамруулж, үйлчилгээний хөлсөнд нийт 1.583 тэрбум төгрөг олгожээ. Энэ жил төлөвлөгөөт болон зайлшгүй шаардлагаар яаралтай дархлаажуулалтанд зориулан ОХУ-д үйлдвэрлэсэн 3.0 сая тун, 3.042 тэрбум төгрөг, Энэтхэг улсад үйлдвэрлэсэн 7.2 сая тун, 5.8 тэрбум төгрөг, нийт 10.2 сая тун буюу 8,807.5 сая төгрөгний вакциныг тендер шалгаруулалтаар худалдан авч нийлүүлсэн.

Бог малын мялзан өвчин. 2016 онд Ховд аймгийн нийт 11 сумын бог малын мялзан өвчин оношлогдон 126 голомтод 1,081 өрхийн 83,906 толгой бог мал өвчилж, 12,796 толгой бог мал хорогдсон мэдээлэлтэй байна. Бог малын мялзан өвчний оношийг ДМЭАМБ-ын бог малын мялзан өвчний бүсийн лавлагаа лаборатори болох БНХАУ-ын Чиндаод байрлах мал, амьтны эрүүл мэнд, эпидемиологийн төвд илгээн баталгаажуулсан. Ингэснээр 2014-2015 онд БНХАУ-д бүртгэгдсэн бог малын мялзан өвчний үед ялгасан үүсгэгчтэй хамгийн ойр, 4 дүгээр удмын үүсгэгчээр үүсгэгдсэн болохыг баталгаажуулсан.

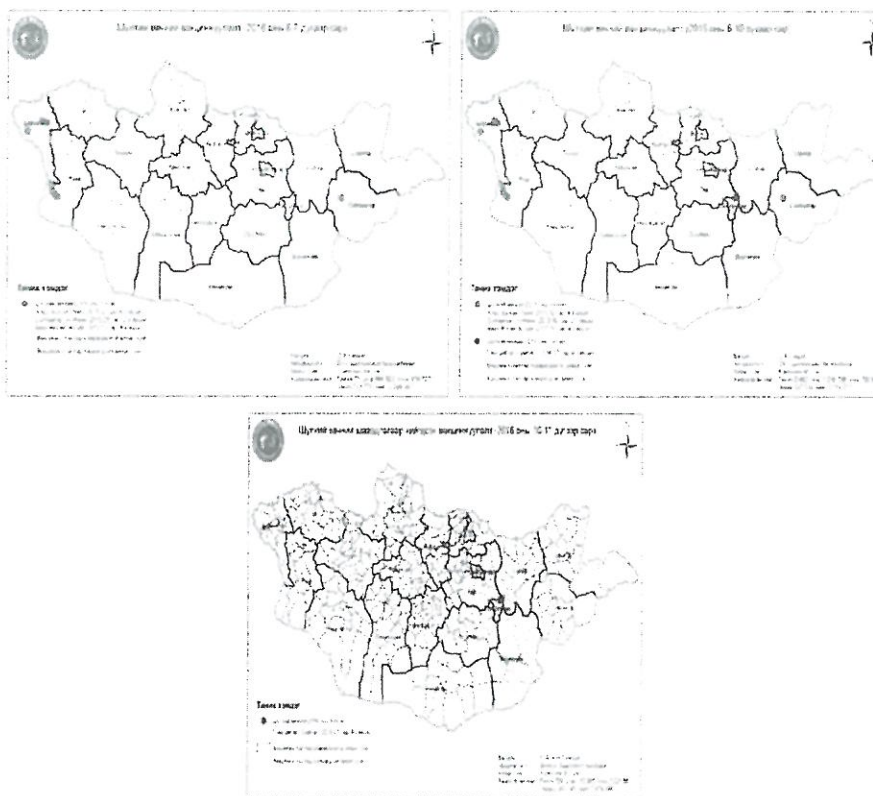
Монгол Улсын Засгийн газар шийдвэрээр Улсын Онцгой Комиссын шуурхай бүлгээс ОБЕГ, МХЕГ, мал эмнэлгийн мэргэжлийн байгууллагууд болон коллежийн оюутнууд, аймаг орон нутгийн дүйцүүлэх албаны цэргүүд, төрийн болон хувийн хэвшлийн хүмүүсийг дайчлан вакцинжуулалтын арга хэмжээг шуурхай зохион байгуулсан байна.



Фото зураг 4. Бог малын мялзан өвчний 2016 оны дэгдэлт, вакцинжуулалт

Бог малын мялзан өвчний зайлшгүй дархлаажуулалтанд 5 аймгийн 70 сумын 23,959 малчин өрхийн 4.6 сая толгой хонь, 5.8 сая толгой ямаа, нийт 10.4 сая толгой бог малыг вакцинжуулалтанд хамруулж үйлчилгээний хөлсөнд 1.5 тэрбум төгрөгийг олгожээ. Бог малын мялзангаас сэргийлэх вакцин худалдан авах ажиллагааг Засгийн газрын 2016 оны 71 дүгээр тогтоолын хүрээнд зохион байгуулж БНХАУ-д үйлдвэрлэсэн 11.5 сая тун вакцин худалдан авахад 3.9 тэрбум төгрөгийн хөрөнгийг зарцуулжээ.

Ямааны цэцэг өвчин. Ховд аймгийн Ховд суманд ямааны цэцэг өвчин оношлогдож нэг голомтод нэг өрхийн 249 толгой ямааг зориудаар устгасан, 7 толгой ямаа хорогдсон, харин 532 толгой ямааг вакцинжуулалтанд хамруулсан. Өнгөрсөн 2016 онд Монгол улсад шүлхий өвчний нэг, хонины цэцэг өвчний 41, бог малын мялзангийн 11, ямааны цэцэг өвчний нэг удаагийн тохиолдол тус тус бүртгэгдэв.

Малаас хүнд халддаг өвчин, архаг халдварт өвчний талаар. Мал, амьтнаас хүнд дамжин халдварладаг өвчнийг энэ ангилалд багтаан үздэг. ДЭМБ-ын мэдээгээр мал, амьтнаас хүнд халдварладаг 160 гаруй өвчин мэдээлэгдсэнээс манай оронд 23 өвчин бүртгэгджээ. Малаас хүнд дамжин халдварладаг өвчнүүдээс урьдчилан сэргийлэх арга хэмжээний хүрээнд мал сүргийг боом, галзуу, бруцеллёзын вакцинжуулалтад 2009 онд 9,271 сая толгой, 2010 онд 12,134 сая толгой, 2011 онд 19,897 сая толгой, 2013 онд 23.9 сая толгой, 2014 онд 15.6 сая толгой, 2015 онд 19.0 сая толгой, 2016 онд 13.3 сая толгой мал тус тус хамрагдсан байна. Тухайлбал вакцинд хамрагдсан малын тоо 2016 онд харьцангуй буурсан байна.

ХХАА-н сайдын 2015 оны 12 дугаар сарын 11-ний өдрийн А-154 дугаар тушаалаар баталгаажсан “Бруцеллёзтой тэмцэх стратеги”-ийн дагуу 2016 онд дараах ажлуудыг хийж гүйцэтгэв. Үүнд:

“Монгол мал” үндэсний хөтөлбөрийн хүрээнд бруцеллёзтой тэмцэх арга хэмжээг 2010 оноос хойш нилээд эрчимжүүлж, уг өвчинтэй тэмцэх ажлын хүрээнд малын эрүүлжилтийг хяналтандаа авахын тулд уг өвчнөөр өвчлөмтгий бүх малыг вакцинжуулалтад хамруулах зорилт дэвшүүлэн, жил бүр тодорхой тооны мал сүргийг хамруулан масс вакцинжуулалтын ажлыг зохион байгуулж байна.

Тухайлбал 2010 онд 7.3 сая, 2011 онд 15.1 сая, 2012 онд 25.5 сая, 2013 онд 19.4 сая, 2014 онд 15.6 сая, 2015 онд 14.2 сая, 2016 онд 13.4 сая малыг тус тус вакцинжуулалтад хамруулсан. Бруцеллёз өвчнөөр өвчлөмтгий бүх малыг 2012-2013 онд бүс нутгаар нь, малын тоо толгойг харгалзан масс вакцинжуулалтад хамруулж байсан бол 2014 оноос эхлэн охин тугал, богийн

төлийг хүйс харгалзахгүй вакцинжуулах ажлыг эхлүүлсэн байна. Ерөнхийдөө Бруцеллэз өвчинтэй тэмцэх стратегийн хүрээнд уг өвчний вакцинжуулалтад 2016 онд бодын төл /охин тугал/ 658.0 мянга, богийн төл 16.0 саяыг хамруулахаар тооцож төлөвлөсөн боловч санхүүгийн хүндрэлээс шалтгаалан Рев-1 вакцинаас 3.0 сая тунг авч чадаагүй байна.



График 13. Вакцинд хамрагдсан малын тоо

Мал эмнэлэг, үржлийн газрын дарга 2015 оны 06 дугаар сарын 24-ний өдрийн А/21 тушаал гаргаж, тушаалын хавсралтаар аймгуудын вакцинжуулалтад хамрагдах малын тоо, шаардагдах вакцины хуваарь, вакцинжуулалт хийхэд анхаарах арга зүй, зөвлөмжийг баталгаажуулан хүргүүлж ажиллажээ.

Вакцинжуулалтын ажлын гүйцэтгэлийн тайланг аймгуудаас хүлээн авч хянан үзэж 21 аймгийн хэмжээнд нийтдээ 658.0 мян тугал, 13,000.0 мян богийн төл хамруулахаас 641.3 мян охин тугал, 12,711.1 мянган богийн төл хамрагдаж, ажлын гүйцэтгэл 97.7 хувийн биелэлттэй гарчээ. Вакцинжуулалтын үйлчилгээний хөлсөнд нийтдээ 2034.9 сая төгрөгийн санхүүжилтийг бүрэн олгжээ.

Бруцеллэзтой тэмцэх стратеги, төлөвлөгөөний дагуу 2016 онд бруцеллэзын зорилтот шинжилгээг цаа буга, эрчимжсэн аж ахуйн үхэр сүрэг, Өмнөговь аймагт тэмээний бруцеллэзын халдварлалтын түвшинг тогтоох шинжилгээнд хамруулж, тандалтын ажилд 5,136.5 мян төгрөгийн үнэ бүхий багаж хэрэгсэл /цусны хуруу шил, цодон, зүү, зүү баригч, 3 төрлийн соруурын хошуу, ийлдэс хадгалах хайрцаг/-ийг тус тус олгож, Мал эмнэлгийн хүрээлэн, Нийслэлийн мал, эмнэлэг, Өмнөговь аймгийн мал эмнэлгийн хэлтсийн эрдэмтэд, мэргэжилтэн, малын эмч нартай ажлыг хамтран хийж гүйцэтгэжээ.

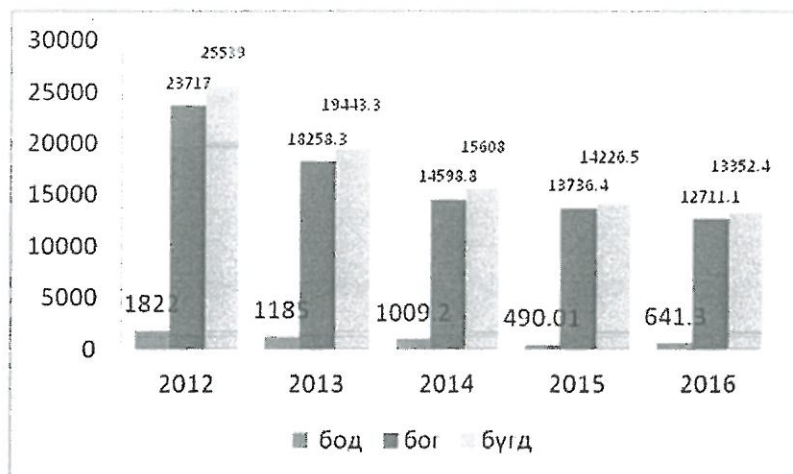
ШХА-ын Малын эрүүл мэндийн төсөлтэй хамтран бруцеллэзын стандарт ажиллагааны заавар /САЗ/ боловсруулах, ажлын хэсгийн тендерийг зохион байгуулж гүйцэтгэчийг сонгон шалгаруулсан ба Бруцеллэз өвчинтэй тэмцэхэд зайлшгүй шаардлагатай 8 төрлийн стандарт ажиллагааны зааврыг Мал эмнэлэг, үржлийн газрын дарга, ерөнхий эмчээр баталгаажуулан, олон нийтийн хүртээл болгон ашиглах, гарын авлага, ном болгон хэвлүүлж, аймаг, сумд дахь малын эмч нарын гар дээр хүргүүлэх ажлыг зохион байгуулсан.

Боом өвчин. Боом өвчин сүүлийн жилүүдэд буюу 2010 оноос эрсдэл нилээд өндөрсөж, 2010 онд 9 суманд 15 удаа, 2011 онд 7 аймгийн 13 суманд 15 удаа, 2012 онд 8 аймгийн 20 суманд 21 удаа, 2013 онд 6 аймаг, Улаанбаатар хотод 14 суманд 14 удаа, 2014 онд Говь-Алтай, Өвөрхангай, Хөвсгөл, Увс, Булган, Завхан, Хэнтий, Баянхонгор, Төв, Улаанбаатар хотын 10 аймаг, нийслэлийн 21 суманд 31 голомтоор 125 мал амьтан, 2015 онд 9 аймгийн 27 суманд 45 голомтоор 205 мал өвчилж байсан бол 2016 онд Баянхонгор, Говь-Алтай, Дорнод, Завхан, Хөвсгөл, Хэнтий зэрэг 6 аймгийн 12 суманд 22 гаралтаар 87 мал өвчилсөн нь өнгөрсөн оныхоос 57.6 хувиар өвчний гаралт буурсан байна. Энэ онд Хэнтий аймгийн Норовлин, Баянхутаг, Баян-Адарга сумдад 38 мал өвчилж, 35 мал хорогдсон нь нийт өвчлөлийн 46.7 хувийг эзэлж байгаа юм. Судалгаанаас харахад өвчний эрсдэл буурах хандлагатай болж ирсэн.



График 14. Мал амьтны боом өвчний тархалт

Боом өвчнөөс урьдчилан сэргийлэх вакцинжуулалтад 2016 онд 20 аймгийн 3.7 сая малыг хамруулахаар төлөвлөснөөс 3.5 сая мал хамрагдаж, ажлын гүйцэтгэл 94.6 хувиар биелэгдсэн байна. Боом өвчнөөр энэ онд Хэнтий аймгийн Норовлин, Баянхутаг, Баян-Адарга суманд 38 мал өвчилсөнөөс үхэр 21, хонь 12, ямаа 5 тус тус өвчилсөн байна.

Сүүлийн жилүүдэд боомоор адуу олноор өвчилсөн тохиолдол 2014 онд Завхан, Говь-Алтай аймаг, 2015 онд Хөвсгөл аймагт гарч байжээ. Боом өвчин гарсан Говь-Алтай, Хэнтий аймагт Мал эмнэлэг үржлийн газрын нөөцөөс 23 литр вакцин олгож, өвчлөлийг таслан зогсоох арга хэмжээг авч ажиллав. Боом өвчнөөр өвдсөн малын дийлэнх нь адуу байсан бөгөөд адуу өвчлөх болсон шалтгааныг судлах ажлыг холбогдох мэргэжлийн болон шинжлэх ухааны байгууллагуудад хандаж шийдвэрлүүлэх шаардлагатай болсон байна.

Галзуу өвчин. Энэ өвчнөөр 2011 онд 72 суманд 82 удаагийн тохиолдлоор 101 мал, амьтан, 2012 онд 14 аймагт 104 суманд 123 тохиолдлоор 203 мал, амьтан, 2013 онд 16 аймаг, 256 суманд 342 тохиолдлоор 505 мал, амьтан, 2014 онд 19 аймаг, 302 суманд 485 тохиолдлоор 783 мал, амьтан, 2015 онд 240 суманд 315 гаралтад 447 мал амьтан, 2016 онд 128 суманд 153 гаралтаар 223 мал, амьтан өвчилсөн нь өнгөрсөн оныхоос 49.3 хувиар өвчлөл буурсан байна. График үзнэ үү.

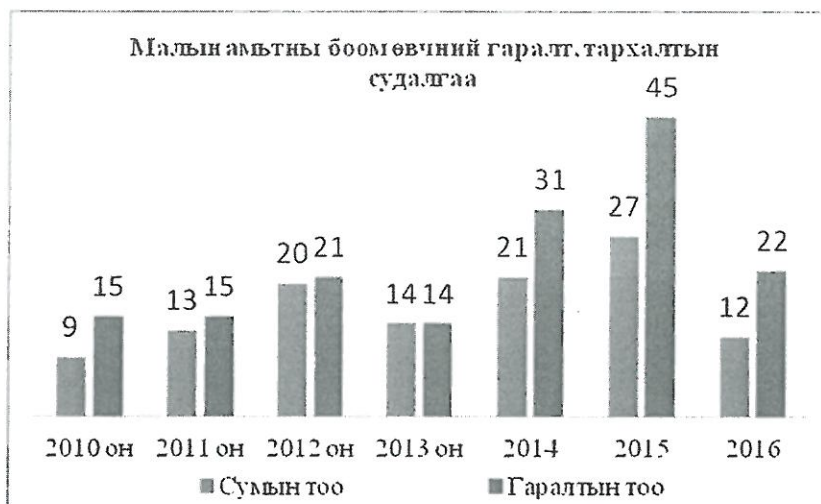
Галзуу өвчнөөс урьдчилан сэргийлэх арга хэмжээнд 2016 онд 21 аймгийн 1676.7 мянган толгой мал хамрагдахаас 1652.8 мянган толгой мал хамрагдаж, 98.6 хувийн биелэлтэй арга хэмжээ хэрэгжсэн байна. Тухайн жилд Архангай, Говь-Алтай, Булган, Өвөрхангай, Хөвсгөл, Хэнтий, Ховд аймгуудад уг өвчний эрсдэл өндөр байлаа. Харин Говьсүмбэр, Дархан-Уул, Дорноговь, Дундговь, Орхон, Сэлэнгэ, Төв аймгуудад өвчин гараагүй байна. Өвчилсөн малын дотор үхэр, үнэг, чоно, нохой, тэмээ бусад мал амьтнаас харьцангуй илүү өвчлөлтэй байлаа.



График 15. Мал амьтны галзуу өвчний гаралт, тархалтын судалгаа

Малын галзуу өвчинтэй тэмцэх арга хэмжээг, эрчимжүүлэх эрсдлийг бууруулах зорилгоор аймгуудаас галзуу өвчний талаарх сүүлийн 10 жилийн судалгааг гаргуулан авч нэгтгэн дүгнэлт гаргасан ба эрсдэл өндөртэй байгаа аймаг, сумын мэдээг тогтмол авч дүгнэлт хийж ажилласан.



График 16. Мал амьтны галзуу өвчний өвчлөл, хорогдлын судалгаа

ДМАЭМБ-ын зөвлөмжийн дагуу галзуу өвчний эрсдлээс хүн, малаа хамгаалах хамгийн эхний заавал авах ёстой арга хэмжээ бол гэрийн тэжээвэр нохой, муурыг урьдчилан сэргийлэх арга хэмжээнд хамруулах шаардлагатай гэж зөвлөсөн байна. Иймд манай орны тухайд эрсдэлтэй нутгийн бод мал, бог, нохойг вакцинжуулах ажлыг зайлшгүй хэрэгжүүлэх шаардлагатай юм. Баг, сум, аймгийн түвшинд жил бүр эзэнтэй нохой, муурын тооллогыг явуулах, бүртгэлжүүлэх, пайзжуулах, вакцинжуулалтад хамруулах ажлыг үр дүнтэй зохион байгуулах шаардлага тулгарч байна. Мөн золбин, эзэнтэй нохдыг устгах ажлыг жил бүр зохион байгуулж байх нь уг өвчинтэй тэмцэх арга хэмжээний нэг бүрэлдэхүүн хэсэг мөн билээ.

Мал амьтны паразитгах өвчний нөхцөл байдал, 2016 онд хэрэгжүүлсэн арга хэмжээ. Монгол оронд түгээмэл гардаг 40-өөд нэрийн паразит өвчнөөр 22 аймаг, нийслэлийн 3,344 цэгт 409,755 толгой мал өвчилж 592 мал хорогдож, малын эмч, малчдын хамтын ажиллагааны үр дүнд 99.8 хувийн эдгэрэлттэй, өнгөрсөн оноос өвчлөл 26 хувиар буурсан үзүүлэлттэй байна.

Мал, амьтны паразитгах өвчнөөс урьдчилан сэргийлэх /угаалга, боловсруулалт, туулга/ арга хэмжээнд 2015 оны эцэст тоологдсон нийт мал сүргийн 30-аас дээш хувийг хамруулах зорилт тавьж хэрэгжүүлсэний үр дүнд 2016 онд нийт малын 33.3 хувь буюу 18.8 сая малыг арга хэмжээнд хамруулахаар төлөвлөж, гүйцэтгэл нь 27.9 сая мал буюу нийт мал сүргийн 49.8 хувийг хамруулж төлөвлөсөн зорилгоо 148.4 хувиар давуулан биелүүлсэн дүнтэй байна.

Мөн үхрийн арьсны гууртах өвчнөөс урьдчилан сэргийлэх, өвчилсөн үхрийг илрүүлэн эмчлэхэд аймгууд санаачилгатай ажиллан нийт үхэр сүргийн 88.2 хувийг уг үзлэгт хамруулан 77.2 мянган үхэр гууртай гарсан нь нийт үхэр сүргийн 2.0 хувь өвчилсөнийг илрүүлэн 100.0 хувь үзлэгт хамруулсан байна. Мөнтүүнчлэн 59.6 мянган нохойг туулгад хамруулах ажлыг зохион байгуулсан.

Мал амьтны халдваргүй өвчний нөхцөл байдал. Малын халдваргүй өвчнөөр 2016 онд 205.3 мянган том мал өвчилж, үүнээс 54.0 мянган мал хорогдож эдгэрэлт 73.7 хувьтай байсан бол 221.4 мянган төл мал өвчилснөөс 47.5 мянга нь хорогдож, эдгэрэлт нь 78.5 хувьтай байсан. Тухайлбал том малын өвчлөлийн 70.8 хувийг тэжээл боловсруулах, амьсгалын зам, хордлогот өвчин эзэлж байгаа бол төл малын өвчлөлийн 71.0 хувийг тэжээл боловсруулах, амьсгалын зам, эндемик өвчин эзэлж байна.

Мал эмнэлгийн лабораторийн тандалт шинжилгээний талаар

УМЭАЦГЛ олон улсын лаборатори итгэмжлэлийн хамтын ажиллагааны байгууллагын харилцан хүлээн зөвшөөрөх хэлэлцээр (ILAC MRA)-ийн тэмдгийг хэрэглэх эрхийг мал эмнэлэг, хүн эмнэлгийн лабораториудаас анх удаа авсан байна. ILAC MRA-н тэмдгийг 2016 оны 04 дүгээр сард 01-нээс эхлэн сорилтын дүнгийн хуудсанд хэрэглэснээр УМЭАЦГЛ-ийн хийсэн үнэ өртөг ихтэй, цаг хугацаа шаардсан шинжилгээг дэлхийн 70 орны 85 итгэмжлэлийн байгууллагын хүрээнд давтан гүйцэтгэхгүйгээр хүлээн зөвшөөрөх таатай нөхцөл бүрдэж байна. Ингэснээр улс орны гадаад худалдаа, экспорт, импортод эерэгээр нөлөөлөх, лабораторийн шинжилгээний үр дүнг олон улс зөвшөөрөх болжээ. УМЭАЦМЛ шүлхий өвчний тандалт шинжилгээг гэрээгээр гүйцэтгэсэн байна. Үүнд:

УМЭАЦТЛ-той шүлхий өвчний тандалт шинжилгээ хийх гэрээг байгуулан вакцин таригдсан газарт дархлааны хүчдэл, бусад бүс нутагт болон 7 аймгийн 62 сумын 126 багийн 519 суурийг (өрх) тандалтад хамруулан 8,003 малаас цус авсан бөгөөд тандалт шинжилгээний үр дүнгээр Баруун /Баян Өлгий 20, Ховд 14/ бүсийн нийт 34 дээжинд бүтцийн бус уургийн эсрэг бие илэрч, шүлхийн далд халдвар эргэлдэж байх магадлалтай дүн гарсан. Баруун бүсийн Увс, Завхан, Говь Алтай, Хөвсгөл, Баянхонгор аймгуудад шүлхий өвчний бүтцийн бус уургийн эсрэг бие илрээгүй бөгөөд байгалийн халдвар энэ аймгуудад байхгүй байгааг баталжээ.

Төвийн 5 аймгийн 14 сумын 181 өрхийн 6,000 дээж авч вирусын тархалт байгаа эсэх харин зүүн бүсийн 5 аймгийн 16 сумын 166 өрхийн 5,410 дээжид вакцины дархлаажилт болон байгалийн халдварыг тодорхойлох шинжилгээг хийсэн байна. Зүүн бүсийн аймгуудад хийсэн бүтцийн бус уургийн эсрэг бие илрүүлэх шинжилгээгээр 5,410 дээжнээс 165 дээж эерэг дүн үзүүлсэн. Энэ үр дүнгээр Сүхбаатар болон Дорноговь аймагт анхаарал татаж байгаа болно. Мөн төвийн бүсийн Архангай, Дархан-Уул, Булган, Дундговь, Өмнөговь гэсэн 5 аймгийн 16 багийн 178 малчин өрхийн нийт 6,000 дээжийг шинжлэхэд бүгд сөрөг буюу ББУ-ийн эсрэг бием илрээгүй буюу ямар нэгэн халдвар байхгүй болох нь тогтоогдсон.

Бог малын мялзан (БММ)-өвчний тохиолдол бүртгэгдсэн болон түүнтэй хил залгаа аймгийн сумдыг хамруулсан тандан судалгааны ажлыг сум, багаас дээжийг санамсаргүй болон зориудын аргаар сонгож бог малын мялзан өвчний эсрэгбием, эсрэг төрөгч илрүүлэх тандалт шинжилгээг 2016 оны 11 дүгээр сард хийж гүйцэтгэсэн. Шинжилгээний үр дүнгээр Ховд, Увс, Баян-Өлгий, Говь-Алтай, Завхан аймгуудын 27 сумаас 20 сумын хэмжээнд эсрэг бием 27 хувьд нь илэрсэн. Үүнд: Нийт 4,637 ийлдсэнд Бог малын мялзан өвчний вирусын эсрэгбием илрүүлэх шинжилгээ хийхэд Ямаа 2,710/228 (26.6 хувь), Хонь 1478/125 (30.22 хувь), үхэр 179/6 (21.43 хувь), Тэмээ 173/11 (19.44 хувь), Сарлаг 97/14 (28.57 хувь), тус бүрээс вирусын эсрэг бием илрэв. Эсрэг төрөгч илрүүлэх шинжилгээгээр 5 аймгийн 20 сумын нийт 785 цусны дээж (20.89 хувь)-д БММӨ-ний вирусын эсрэг төрөгч илэрчээ.

Бруцеллёзын вакцинжуулалтын дараах тандалт хийх ажлыг Швейцарын хөгжлийн агентлагийн Малын эрүүл мэнд төсөлтэй хамтран гүйцэтгэсэн ба Хөвсгөл, Булган, Сэлэнгэ, Орхон, Өвөрхангай, Сүхбаатар зэрэг 6 аймгийн нийт 12 суманд 120 гаруй өрхийн 6,000 малаас санамсаргүй түүврийн аргаар дээжийг сонгон авч шинжилгээнд хамруулжээ. Шинжилгээний дүнгээр богт 65 хувь, бодод 60 хувийн дархлаа тогтсон болох нь батлагдсан. ШХА-ын Малын эрүүл мэнд төслийн санхүүжилтээр Малын хээл хаялтад нөлөөлдөг өвчнүүдэд зорилготой шинжилгээ хийх, бруцеллёз өвчний халдварлалт хир байгаад тандалт хийх зорилгоор Мал эмнэлгийн хүрээлэнгийн эрдэмтэдтэй хамтран Архангай, Говь-Алтай, Завхан, Дорнод, Дундговь, Увс, Хэнтий, Улаанбаатар зэрэг 8 аймаг нийслэлийн хээл хаясан малын хээл, цусанд бактериологийн болон ийлдэс судлалын шинжилгээ хийх ажлыг зохион байгуулжээ.

Малын хээл хаялтад нөлөөлдөг өвчний шинжилгээг Хэнтий, Дорнод, Дундговь, Говь-Алтай, Увс, Завхан, Архангай аймгийн 48 сум хамрагдсанаас Хэнтий аймгийн 5, Дорнодын 3, Дундговийн 9, Говь-Алтайн 6, Увсын 4, Завханы 16, Архангайн 6 сумын 133 малчин өрхийн 2154 толгой малын нийт 2888 ширхэг сорьцонд шинжилгээ хийсэн байна. Шинжилгээгээр бруцеллёз өвчтэй 137 толгой мал буюу шинжлэгдсэн малын 6.3 хувьд өвчний сэжиг илэрснээс Дундговийн 2, Говь-Алтайн 10, Увсын 4, Завханы 1, Архангай аймгийн 120 мал байлаа. Мөн сальмонеллёзтой мал нийт 19 (0.8%) толгой, үүнээс Дундговийн 3, Говь-Алтайн 8, Завханы 3, Архангайн 5 тооны мал тус тус оношлогдож, эдгээр өвчинтэй тэмцэх зааврын дагуу холбогдох арга хэмжээг авч хэрэгжүүлжээ.

Гахайд голлон тохиолддог 10 өвчний тандалт судалгааг 5 аймаг, нийслэлийн 4 дүүрэгт хийх удирдамжийг боловсруулж МЭҮГ-т хүргүүлэн ажилласан. Тухайлбал шувууны томуу өвчнийг оношлох, тандах ажлын хүрээнд АНУ-ын Олон улсын хөгжлийн агентлаг, Байгаль, зэрлэг амьтан хамгаалах нийгэмлэгтэй хамтран PREDICT-2 төслийг 4 жилийн хугацаанд хэрэгжүүлж байна. Төслийн хүрээнд шувууны томуугийн тандах судалгааг шувуу олноор цуглардаг баруун бүсийн 5, зүүн бүсийн 5, төвийн бүсийн 6 нууранд хийж нийт 1200 дээжийг цуглуулан лабораторийн шинжилгээ хийсэн байна. Мөн шувууны томуугийн тандах судалгааг 2001 оноос Япон улсын Хоккайдогойн Их сургуультай хамтран хэрэгжүүлж эхэлсэн. Төслийн хүрээнд шувууны томуугийн эрсдэлтэй нуур усанд тандалт судалгааны ажлыг хийх, оношлогооны чадавхыг дээшлүүлэх, томуу өвчний үед ажиллах бэлэн байдлыг хангах, мэдрэг чанар өндөртэй орчин үеийн оношлогооны аргуудыг лабораторид нэвтрүүлэх, шинжлэгч эмч мэргэжилтнүүдийг Япон улсад сургах, мэргэшүүлэх, судалгааны ажлын үр дүнг олон улсын сэтгүүлд нийтлүүлсэн байна.

Хонины цэцэг өвчний вакцин таригдсан аймаг, сумдын малчин өрхөөс санамсаргүй түүврийн аргаар хонийг сонгон цусны ийлдсийн дээж цуглууан вакцины дархлаажилт шалгах ЕЛИЗА шинжилгээ хийсэн байна. Ажлын удирдамжийн дагуу 2016 онд нийт 9 аймгийн 34 сумын 340 суурийг (өрх) тандалтад хамруулан 3,000 малаас цус авч, ийлдсийг ялган бүртгэлжүүлэх ажлыг УМЭАЦТЛ болон орон нутгийн малын эмч нар хамтран зохион байгуулав. Энэхүү тандалт нь цэцгийн вакцин тарьснаас хойш тухайн вакцины дархлаа тогтоон барих үргэлжлэх хугацааг тодорхойлох зорилготой бөгөөд Нийслэл, Говьсүмбэр, Төв, Сүхбаатар, Хэнтий, Дорнод, Дундговь, Дорноговь аймгийн дээрх сонгогдсон 21 сумдад 2016 оны 2 дугаар сараас 6 дугаар саруудад цэцэгийн вакцин таригдсан бөгөөд вакцин тарьснаас хойших 4-6 сарын дараах байдлаар шинжлэгдсэн нийт малын 83.5-98.0 хувь нь дархлаатай болохыг тогтоосон байна. Харин эрүүл бүсэд хамаарах 4 аймгаас цуглуулсан дээжид илрүүлэх шинжилгээг хийхэд нийт 721 дээжинд цэцэг өвчний өвөрмөц эсрэгбием илэрч байгаа нь халдварлалтын түвшин өндөр байгааг харуулж байна. Энэ нь цэцэг өвчний халдвар аль эрт явагдсан байх магадлал өндөр байгааг тогтоожээ.

3.4 Сум, дүүрэгт мал эмнэлэг, ариун цэвэр, эрүүл ахуйн магадлан шинжилгээ хийх чадавхитай болох

Улсын хэмжээнд 2016 онд зоорь, агуулах 2,682, малын хашаа, хороо 40,322, худаг, уст цэг 1,957, тэжээлийн агуулах 322, мал, малын гаралтай түүхий эд, бүтээгдэхүүн хадгалах цэг 949, мал, амьтдын тоног хэрэгсэл, малын арьс, ноос 24,895, автомашин бусад тээврийн хэрэгсэл 650,250, гахайн байр 2,324, шувууны байр 849, сэг зэм 197,590 ширхэг, голомтын цэг 147, бэлчээрийн талбай 1,5 сая. м², давхардсан тоогоор нийт 922 мянган нэгж объектыг хамруулан 15.2 сая. м² талбайд ариутгал халдваргүйжүүлэлтийн арга хэмжээг хэрэгжүүлсэн байна.

Мал эмнэлэг, хорио цээрийн салбарт 14 оронтой 39 нэрийн хэлэлцээр, харилцан ойлголцолын санамж бичиг, протокол байгуулжээ. ОХУ-тай 3, БНХАУ-тай 17, БНКаЗУлс, Украин, АБНЕгипет улс, Катар, БНСВУ-3, БНТажикстан улс, БНАСАУ, БНСУ, Кувейт, БНТурк улс, БНПарагвай улстай тус бүр нэг хэлэлцээр, санамж бичиг байгуулсан байна. Нийт 19 оронтой 42 нэрийн мал, амьтан тэдгээрийн гаралтай түүхий эд, бүтээгдэхүүнд тохиролцсон мал эмнэлэг, ариун цэвэр, эрүүл мэндийн гэрчилгээ, нөхцлийг харилцан тохиролцсон байна.

Экспортлох үеийн дамжин өнгөрүүлэх зөвшөөрөл. Монгол улсын 56 аж ахуйн нэгжийн хүсэлтийн дагуу ЕАЭК-ийн орнууд, Европын Холбоо, Тайланд, Ливан, Египет, БНСУ, БНХАУ, БНСВУ, Иран Улсад хонь, тэмээний угаасан, самнасан ноос, хөөвөр, хялгас, богийн боловсруулсан өлөн гэдэс, адууны дэл, сүүл, бугын ясан эвэр, салаа туурайтан малын мах, дайвар бүтээгдэхүүн экспортлоход дамжин өнгөрүүлэх зөвшөөрөл олгуулах хүсэлт, мэдээллийг Монгол Улсаас ОХУ-д суугаа элчин сайдын яамаар дамжуулан Казахстан, ОХУ-ын Мал эмнэлэг, ургамал хорио цээрийн хяналтын газар, Беларусь ХХААХУ-ийн яаманд тус тус хүргүүлж шийдвэрлүүлсэн байна. Өнгөрсөн 2016 онд нийт 140 транзит зөвшөөрлийг импортлогч талаас олгоод байна. Монголын 12 аж ахуйн нэгж Европын Холбооны орнуудад ан, ангийн олзвор (аргал, угалзны арьс, эвэр, дагз, эвэр толгой) экспортлох тухай хүсэлтийг, мэдээллийн хамт ЕХ-ны үйлчилгээний төвд илгээж, ЕХ-ны "Traces"-д бүртгүүлж, зөвшөөрлийг олгуулах, экспортын йүл ажиллагаанд дэмжлэг үзүүлжээ.

Импортлох үеийн дамжин өнгөрүүлэх зөвшөөрөл. Нийт 8 аж ахуйн нэгжийн хүсэлтийн дагуу Франц Улсаас 117 хонь, Латви Улсаас үржлийн болон хурдны адуу, хонь, ямаа, Польш, ХБНГУ-аас гахай, тахианы мах, махан бүтээгдэхүүн, сүүн бүтээгдэхүүн импортлоход дамжин өнгөрүүлэх зөвшөөрлийн тухай тоот албан бичгийг Монгол Улсаас ОХУ-д суугаа элчин сайдын яамаар дамжуулан холбогдож, зөвшөөрлийг олгуулах ажлыг зохион байгуулжээ. Дамжин өнгөрүүлэх 180 удаагийн зөвшөөрлийг ОХУ, Беларусийн талаас манай талд тоот албан бичгээр ирүүлсэн. Монгол улсын 15 аж ахуйн нэгжүүдийн хүсэлтийн дагуу ОХУ, Латви Улсаас үржлийн болон хурдны адуу, үхэр, хонь, ямаа, ургамлын гаралтай малын төрөл бүрийн тэжээл, хүнсний өндөг, хонины ноос, арьс шир, ямааны ноолуур, сүү, сүүн бүтээгдэхүүн, гахай, тахианы мах, махан бүтээгдэхүүн импортлоход тавигдах шаардлагыг бүтээгдэхүүн тус бүрд нь шаардлагыг орос, англи хэлээр бэлтгэн дээрх орнуудын эрх бүхий байгууллагад хүргүүлжээ.

Энэ онд Евразийн эдийн засгийн гишүүн орнуудын (ЕАЭК) Мал эмнэлгийн мэргэжилтнүүдийг Монгол Улсад урих, мах, махан бүтээгдэхүүн, өлөн гэдэс боловсруулах үйлдвэрүүдэд хянан магадлагааг хийхээр Монголын 23 аж ахуйн нэгжүүдийн бүртгэл, албан захидлыг ОХУ, Казахстаны эрх бүхий байгууллагад өнгөрсөн онд 2 удаа хандаж, хүсэлт тавьсны дагуу 2016 оны 09 дүгээр сард ОХУ-ын Мал эмнэлэг, ургамал хорио цээрийн хяналтын албаны экспертүүд 8 хүний бүрэлдхүүнтэй 14 хоногийн хугацаатайгаар Монгол Улсад ажилласан. Энэ

хугацаанд мал эмнэлгийн системийн бүтэц, үйл ажиллагаа, хорио цээр, хяналт, УМЭАЦТЛ, Замын-Үүд боомтын үйл ажиллагаатай танилцаж, Увс, Дархан-Уул, Орхон аймаг, Улаанбаатар хотод байрладаг мах, махан бүтээгдэхүүн боловсруулах 7-н үйлдвэрт хянан магадлагааг хийсэн байна.

3.5 Малын өвчний оношлогооны явуулын үйлчилгээ бий болгох

Биоаюулгүйн 3 дугаар зэрэглэлийн лабораторийн тоног төхөөрөмжүүдэд урсгал засвар, үйлчилгээг цаг тухайд нь хийж лабораторийн байнгын бэлэн байдал, найдвартай ажиллагааг ханган ажиллав. Биоаюулгүйн лабораторид 13 эмч, мэргэжилтэн давхардсан тоогоор нийт 273 удаа, 826 цаг 36 минут хугацаагаар орж ажиллан оношлогоо, шинжилгээ, засвар үйлчилгээний ажил гүйцэтгэсэн байна.

Хувийн МЭҮН-ийг хөнгөлөлттэй зээлээр дэмжих 600.0 сая төгрөгийн хөрөнгийг зээлээр олгох хүсэлтийг Мал хамгаалах санд хүргүүлж, “Хувийн мал эмнэлгийн нэгжид хөнгөлөлттэй нөхцлөөр зээлийн дэмжлэг үзүүлэх” тендерийн урилгыг 21 аймаг, нийслэлийн МЭХ-ийн дарга нар, хэлтсийн мэргэжилтнүүдэд шалгаруулалтад оролцохыг урьсан байна. Энэхүү тендер шалгаруулалтад хувийн хэвшлийн 51 гаруй нэгж материалаа ирүүлсэнээс жилийн 3.6 хувийн хүүтэй, 5 жилийн хугацаатай хөнгөлөлттэй зээлийг авах шалгуур хангасан 12 аймгийн 23 аж ахуйн нэгжид 180.0 сая төгрөгийн зээл олгосон байна.

Үржлийн аж ахуйн нэгжид 400.0 сая. төгрөг хуваарилагдан 16 аймгийн 30 нэгжид 396.0 сая төгрөгийн (нэг нэгжид 10.0-20.0 сая төгрөгийн) зээл тус тус олгогдоод байна. Мал амьтны халдварт болон гоц халдварт шүлхий өвчний оношлуур, эм урвалж нийлүүлэх тендерийн дагуу “Монветмед” ХХК шалгарч, нийт 368 нэрийн оношлуур, эм, урвалж багаж хэрэгслийг 588.8 сая төгрөгөөр УМЭАЦТЛ болон аймаг, орон нутагт нийлүүлэх ажлыг зохион байгуулсан байна. Мөнгүүнчлэн Гоц халдварт шүлхий өвчний оношлуур, эм урвалж нийлүүлэх тендерээр “Монветмед” ХХК шалгарч, 9 нэр төрлийн 70 ширхэг оношлуур урвалжийг 145.7 сая төгрөгөөр УМЭАМЦТЛ-т нийлүүлжээ.

Мал, амьтны гоц халдварт бог малын мялзан өвчний халдварын тархалтыг тогтоох тандалт шинжилгээнд шаардлагатай лабораторийн оношлуур, хэрэглэгдэхүүнийг Монгол Улсын Засгийн газрын 2016 оны 71 дүгээр тогтоолын хүрээнд шууд гэрээ байгуулах аргаар 43.6 сая төгрөгийн нэмэлт худалдан авалтыг 10 дугаар сард зохион байгуулж УМЭАЦТЛ-т нийлүүлсэн байна.

3.6 Малын эм, биобэлдмэл /вакцин, оношлуур/-ийг дотооддоо үйлдвэрлэх

Мал амьтны халдварт, гоц халдварт өвчнөөс урьдчилан сэргийлэх зориулалт бүхий боом, дотрын халдварт хордлого, цусан халдварт, галзуу, дуут хавдар, колибактериоз, иж балнад, сохор догол, шөвөг яр, сахуу, гахайн мялзан, адуу, тэмээний томуу, хонины цэцэг, гахайн мялзан, ёлом, цусан халдварт-иж балнад, шувууны тахал, цусан халдварт зэрэг 20 нэр төрлийн 5.7 тэрбум төгрөгийн үнэ бүхий нийт 124,079.7 литр шингэн, 23,291 мянган тун хатаасан вакцин, 7 нэрийн өвчнийг илрүүлэхэд шаардагдах 22 төрлийн 18.0 сая төгрөгийн үнэ бүхий 55.9 литр шингэн, 36.5 мянган тун хатаасан оношлуурыг “Биокомбинат ТӨААТҮГ”-т үйлдвэрлэсэн байна. Өнгөрсөн 2016 онд “Биокомбинат ТӨААТҮГ” нь нийт 5.7 тэрбум төгрөгийн бүтээгдэхүүнийг орон нутагт гэрээний дагуу нийлүүлжээ.

Улсын хэмжээнд мал эмнэлгийн зориулалттай 739 нэрийн эм улсын бүртгэлд бүртгэгдэж мал эмнэлгийн практикт хэрэглэгдэж байна. Өнгөрсөн 2016 онд 64 эм шинээр малын эмийн улсын бүртгэлд бүртгэгдсэн байна. Малын эмийн чиглэлээр мал эмнэлгийн зориулалттай эм, эмнэлгийн хэрэгсэл үйлдвэрлэх тусгай зөвшөөрөлтэй 11 аж ахуйн нэгж, мал эмнэлгийн зориулалттай эм, эмнэлгийн хэрэгсэл импортлох тусгай зөвшөөрөлтэй 111 аж ахуйн нэгж, Улаанбаатар хотод 20 малын эмийн сан, аймгуудад малын эмийн ханган нийлүүлэх сүлжээний 22 аж ахуйн нэгж, хөдөө орон нутагт хувийн мал эмнэлэг үйлчилгээний 1005 нэгжийн эмийн сангаар дамжуулан мал бүхий иргэдийг улсын бүртгэлд бүртгэгдсэн 739 нэр төрлийн чанарын баталгаатай, өндөр идэвхитэй эмээр хангах үйл ажиллагааг хэрэгжүүлж байна. Тухайлбал:



График 17. Шинээр бүртгэгдсэн эмийн тоо

Малын эмийн фармакопейн хороо нь 2016 онд 3 удаагийн хурлаар 22 аж ахуйн нэгж байгууллага (ААНБ)-ын 101 фармакопейн өгүүлэлийг авч хэлэлцэн 21 ААНБ-ийн 97 фармакопейн өгүүлэлийг батлан, тусгайлсан дугаар олгосон. Өнгөрсөн оны эцсийн байдлаар Монгол улсын малын эмийн салбарт нийт 124 фармакопейн өгүүлэл батлагдаж нийтээр дагаж мөрдөгдөж байна.

Мал эмнэлгийн эмийн сорилт баталгаажуулалтын улсын лабораторит (МЭЭСБУЛ)-т 32 аж ахуйн нэгжийн импортоор оруулж ирсэн 238 нэрийн бүтээгдхүүнд (вакцин, өргөн хэрэглээний эм, антибиотик, угаалга, туулгалт, боловсруулалтын бодис, түүхий эд) сорилт баталгаажуулалт хийгдэж, гэрчилгээг олгосон байна. Үүнээс 35 удаагийн антибиотик, 10 удаагийн ариутгал, 31 удаагийн боловсруулалт, 17 цуврал вакцин, 60 удаагийн туулгалт, 14 цуврал угаалгын бэлдмэлийг шинжилсэн үр дүн гарчээ.



График 18. Малын эм эмнэлгийн хэрэгсэл, лиценз олголт

Мөн ЗГХА Мал эмнэлэг, үржлийн газрын захиалгат Биокомбинат төрийн өмчит улсын үйлдвэрийн газарт үйлдвэрлэгдсэн 250 цуврал бүтээгдэхүүнд сорилт баталгаажуулалт хийсэн байна. Үүнээс 21 нэрийн вакцин, 5 нэрийн вакцины шингэлэгч, 21 нэрийн оношлууур, ийлдсийн цувралыг хөндлөнгийн шалгалтанд хамруулж, сорилтын дүгнэлт гаргасан.

Улсын хэмжээнд 2016 онд ариутгал халдваргүйжүүлэлтийн 4 нэрийн нийт 65.8 тн бэлдмэл нийлүүлснээс 42.0 тонн хлорын шохой, 18.0 тонн ваймокон, 5.0 тонн Hi Core, 1.0 тонн ануград байна. Энэ арга хэмжээнд зориулан төсвийн хөрөнгө оруулалт, Швейцарын хөгжлийн агентлагийн санхүүжилтээр хэрэгжсэн “Малын эрүүл мэнд төсөл” болон НҮБ-ын ХХААБ-ын яаралтай тусламжийн төслийн хүрээнд 520.5 сая төгрөгийг зарцуулсан байна.

Өнгөрсөн онд малын эмч нарт зориулан өвлийн хувцас 1,000 ширхэг, халдвар хамгаалалын нэг удаагийн хувцас 16,382 ширхэг, олон удаагийн хувцас 200 ширхэгийг тендер шалгаруулалтаар худалдан авч нийлүүлсэн бол энэ арга хэмжээнд улсын төсвөөс 187.6 сая төгрөг, Швейцарын хөгжлийн агентлагийн санхүүжилтээр хэрэгжсэн “Малын эрүүл мэнд төсөл”-өөс 115.8 сая төгрөг нийт 287.4 сая төгрөгийг зарцуулж 17,582 ширхэг нэг болон олон удаагийн халдвар, хамгааллын болон өвлийн хувцасыг олгожээ. Мөн усны гутал 500 хос, автомакс 635 ширхэг, зүү 3,000 ширхэг буюу нийт 83.3 сая төгрөгийн үнэ бүхий туслах хэрэгслийг төв, орон нутгийн мал эмнэлгийн байгууллага, нэгж, тасагт нийлүүлсэн байна.

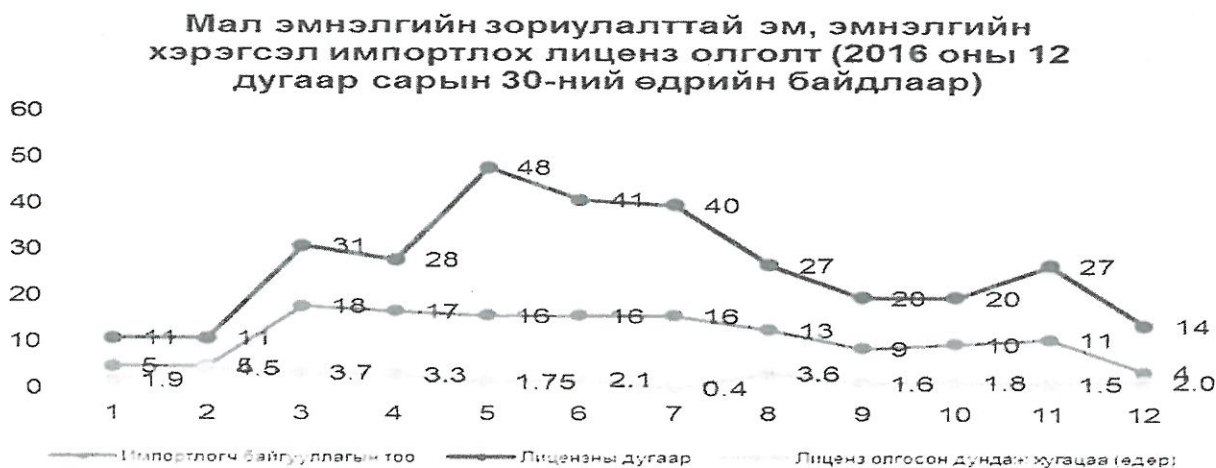
Дөрөв. Уур амьсгал, байгаль, экологийн өөрчлөлтөд дасан зохицсон, эрсдэл даах чадавхитай мал аж ахуйг хөгжүүлэх зорилтын хүрээнд:

4.1 Улс, аймаг, сумын отрын бүс нутгийн түвшинд хамгаалалтад авах бэлчээрийн хэмжээ

Ховд аймгийн Дарви сумын нутагт 105.2 мян.га талбайг улсын тусгай хэрэгцээний газарт шилжүүлж Аймаг дундын отрын бэлчээрт авах судалгаа хийгдэн орон нутгийн засаг даргын болон ИТХ-аар хэлэлцүүлж шаардлагатай материалыг бүрдүүлэн 2014 оны 09 дүгээр сарын 18-ны өдрийн Засгийн газрын хуралдаанаар хэлэлцүүлэн, тус хуралдааны 239 тоот тогтоолоор Баяннурууны аймаг дундын отрын бэлчээрийг шинээр байгуулсан байна. Баяннурууны отрын бэлчээр шинээр нээгдсэнээр аймаг дундын отрын бэлчээр 783.5 мян. га талбайгаар нэмэгдэж байна.

Хөвсгөл аймгийн Төмөрбулаг, Бүрэнтогтох сумдын нутагт 35,000 га бэлчээрийн талбайд улсын тусгай хэрэгцээний аймаг дундын отрын бүс нутгийн судалгааг 2016 оны 11 дүгээр сард хийжээ. Дээрх сумд болон аймгийн Иргэдийн Төлөөлөгчдийн Хурлын тогтоол гаргуулахаар ажиллаж байна. Аймаг, сумдын Иргэдийн Төлөөлөгчдийн Хурлын тогтоол гарсны дараа Засгийн газарт улсын тусгай хэрэгцээний аймаг дундын отрын бүс нутаг шинээр байгуулах асуудлыг оруулж 35,000 га-гаар нэмэгдүүлэх арга хэмжээ авсан байна. Хүснэгт үзнэ үү.

Хүснэгт 8

д/д	Аймаг	Батлагдсан огноо	Тогтоолын дугаар	Талбайн хэмжээ /мян.га/
1	Говь-Алтай аймгийн Аргалант	2002	181	118.6
2	Говь-Сүмбэр аймгийн Малхын тал	2007	187	73.1
3	Завхан аймгийн Багахайрхан	2007	187	68.3
4	Дорнод аймгийн Чойбалсан	2009	100	124.4
5	Хэнтий аймгийн Хэрлэнбаян-Улаан	2009	165	192.8
6	Төв, Булган, аймгийн “Чилэн”	2010	64	34.0
7	Өвөрхангай аймгийн “Хөхдэл”,	2010	64	37.2
8	Увс аймгийн “Ачитнуур	2012	158	28.9
9	Ховд аймгийн Дарви сум	2014	239	105.2
Дүн				782.5

Хөвсгөл аймгийн Төмөрбулаг, Бүрэнтогтох сумдын нутагт 35,000 га бэлчээрийн талбайд улсын тусгай хэрэгцээний аймаг дундын отрын бүс нутгийн судалгааг 2016 оны 11 дүгээр сард хийжээ. Дээрх сумд болон аймгийн Иргэдийн Төлөөлөгчдийн Хурлын тогтоол гаргуулахаар ажиллаж байна. Аймаг, сумдын Иргэдийн Төлөөлөгчдийн Хурлын тогтоол гарсны дараа Засгийн газарт улсын тусгай хэрэгцээний аймаг дундын отрын бүс нутаг шинээр байгуулах асуудлыг оруулж 35,000 га-гаар нэмэгдүүлэх арга хэмжээ авсан байна. Хүснэгт үзнэ үү.

4.2 Малын тоо, төрлийг бэлчээрийн даацтай уялдуулан малын тооны дээд хязгаарыг /квот/ тогтоох:

Өнгөрсөн 2016 онд энэ арга хэмжээний хүрээнд ямар нэгэн ажил хийгдээгүй байна.

4.3 Аймаг, сум бүрт өвс, тэжээлийн нөөцийн сан, тэжээлийн цех бий болгох

4.4 Бэлчээр сайжруулах арга хэмжээ

Бэлчээрт хөнөөл учруулдаг мэрэгч амьтад, шавжтай байгаль орчин, хүн, мал, амьтанд халгүй дэвшилтэт арга технологи ашиглан тэмцэх зорилт, үйл ажиллагааг хэрэгжүүлэх зорилгоор дараах арга хэмжээг авч хэрэгжүүлжээ. Үүнд:

- ❖ Бэлчээрийн ургамалд хөнөөл учруулж буй үлийн цагаан оготной тэмцэх арга хэмжээг 2010-2016 онуудад байгаль орчинд халгүй аргаар 16 аймгийн 4095.8 мянган га талбайд гүйцэтгэж 7886362.5 мянган төгрөгийг, царцаатай тэмцэх ажлыг 5 аймгийн 744.2 мянган га талбайд гүйцэтгэж 3200934.8 мянган төгрөгийг тус тус зарцуулсан байна.
- ❖ Энэ ажлын үр дүнд нийт 4840.0 мянган га талбайг үлийн цагаан оготно, царцааны хөнөөлөөс хамгаалж бэлчээрийн даац багтаамжийг нэмэгдүүлснээр мал аж ахуйн үйлдвэрлэлийг хэвийн явуулах эрсдэл даах нэг нөхцлийг хангасан гэж дүгнэж байна.
- ❖ Хөтөлбөрийн хэрэгжилтийн шалгуур үзүүлэлтийн 4.4 буюу бэлчээрийн хортон, мэрэгч амьтан /үлийн цагаан оготно, царцаа/-тай тэмцсэн ажлын хэмжээ 2000-2012 оны өссөн

дүнгээр 2125.4 мянган га, 2000-2016 оны өссөн дүнгээр 4840.0 мянган га бэлчээрийн талбайг хамарсан байна.

**Бэлчээрт хөнөөл учруулж буй үлийн цагаан оготно,
царцаатай тэмцсэн ажлын үзүүлэлт**

Хүснэгт 9

Арга хэмжээний нэр	2010	2011	2012	2013	2014	2015	2016	Бүгд дүн
Үлийн цагаан оготготой тэмцсэн талбай /мян.га/	500.8	623.0	620.0	645.0	540.0	642.0	525.0	4095.8
Зарцуулсан хөрөнгө /мян.төг/	1209461.6	1183000.0	1184000.0	1213100.9	1069400.0	946400.0	1081000.0	7886362.5
Царцаатай тэмцсэн талбай /мян.га/	147.0	111.5	123.1	102.5	112.5	102.5	45.1	744.2
Зарцуулсан хөрөнгө /мян.төг/	500000.0	574800.0	483167.5	394381.0	426000.0	549034.0	273552.3	3200934.8
Тэмцсэн нийт талбай /мян.га/	647.8	734.5	743.1	747.5	652.5	744.5	570.1	4840.0
Зарцуулсан нийт хөрөнгө /мян.төг/	1709461.6	1757800.0	1667167.5	1607481.9	1495400.0	1495434.0	1354552.3	11087297.3

4.5 Малын даатгалын тогтолцоог боловсронгуй болгох

2006 оноос хойш Малын индексжүүлсэн даатгалын бүтээгдэхүүнд өссөн дүнгээр нийт 112 мянга орчим малчин өрх хамрагдаж 20.6 сая малаа даатгуулсан байна.



График 18. Даатгалд хамрагдсан малчин өрх ба малын тоо

Нөхөн төлбөр олголт: Малын индексжүүлсэн даатгал хэрэгжиж эхэлснээс хойш 20.0 мянган малчин өрх буюу даатгуулсан малчдын 17.8 хувь нь 3.6 тэрбум төгрөгийн нөхөн төлбөр авсан байна.



График 19. Нөхөн төлбөр хүлээн авсан малчны тоо

Нөхөн төлбөр олголт: Малын индексжүүлсэн даатгал хэрэгжиж эхэлснээс хойш 20.0 мянган малчин өрх буюу даатгуулсан малчдын 17.8 хувь нь 3.6 тэрбум төгрөгийн нөхөн төлбөр авсан байна.

4.6 Бэлтгэх тэжээлийн хэмжээ

Малын тэжээлийн үйлдвэрлэлийг сэргээн хөгжүүлж, тэжээлийн шимт чанар, тэжээллэг байдлыг сайжруулах, хангамж, хүртээмжийг нэмэгдүүлэх зорилтын хүрээнд 2016 онд дараах арга хэмжээг авч хэрэгжүүлэв. Үүнд:

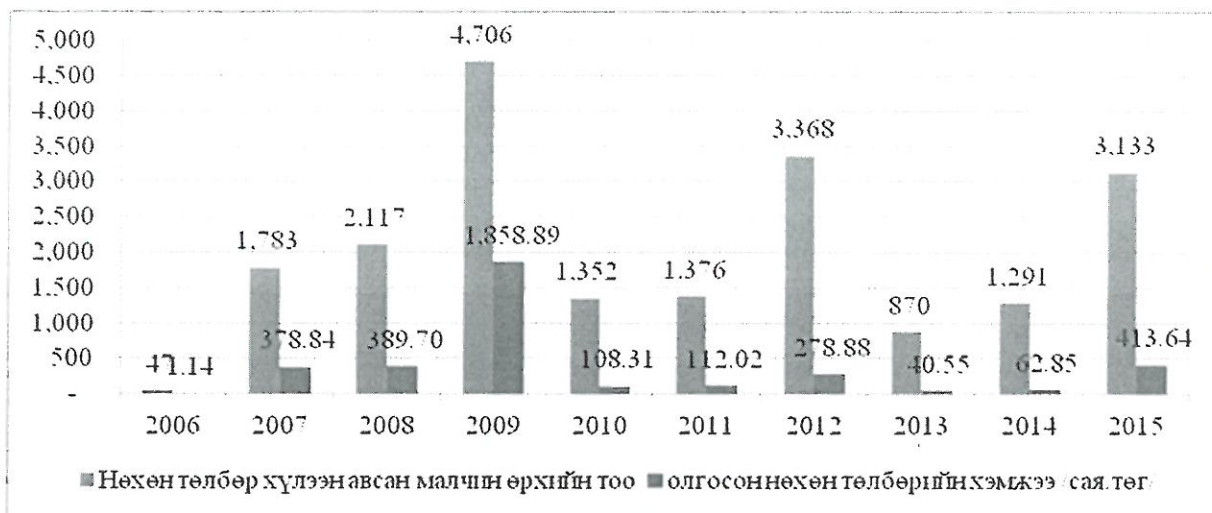
- ❖ Хадлан бэлтгэх ажилд 2016 онд 7101 дугуйт трактор, 558 хаман боогч, 8394 моринболон гар хадуур, тармуур ашиглаж малчдын түвшинд 1.1 сая тн өвс, 35.7 мянган тн сүрэл, 22.3 мянган тн ногоон тэжээл, 27.1 мянган тн үйлдвэрийн тэжээл, 38.1 мянган тн гар тэжээл, 105.6 мянган тн давс, хужир бэлтгэж төлөвлөгөөт зорилтыг 87.5 хувиар хангажээ.
- ❖ Хөдөө аж ахуйн салбарын өвөлжилтийн бэлтгэх хангах тухай Засгийн газрын 2016 оны 322 дугаар тогтоолоор өгсөн аймаг, сумын аюулгүйн нөөц бүрдүүлэх даалгаврын дагуу 32.0 мянган тонн өвс бэлтгэхээс 20.4 мянган тонн өвс бэлтгэж 63.8 хувь, 13.1 мянган тонн тэжээл бэлтгэхээс 4.6 мянган тн тэжээл бэлтгэж 34.9 хувь буюу дунджаар 49.3 хувиар биелсэн байна.
- ❖ 2016 онд 28.1 мянган га талбайд тэжээлийн ургамал тариалан 50.6 мянган тонн дарш, ногоон тэжээл хураан авсан үр дүн гарчээ.

Тав. Мал, малын гаралтай түүхий эд, бүтээгдэхүүний зорилтот зах зээлийг хөгжүүлж, бэлтгэл, борлуулалтын оновчтой сүлжээг бий болгох, урамшуулал олгох замаар эдийн засгийн эргэлтийг хурдасгах зорилтын хүрээнд

5.1 Мал нядалгааны цех бий болгох

Улсын хэмжээнд Махны холбоонд бүртгэлтэй 55 мал нядлах, мах боловсруулах үйлдвэртэй, үүнээс 21 үйлдвэр мэргэжлийн хяналтын байгууллагаас итгэмжлэгдсэн байна. Хөтөлбөрийн хүрээнд 18 мах нядалгааны цехийг шинээр байгуулсан байна.

5.2-5.3 Мах нядалгааны жингээр нийт үйлдвэрлэх махны хэмжээ, нийт үйлдвэрлэх сүүний хэмжээ

Мал аж ахуйн салбарын бүтээгдэхүүн үйлдвэрлэл 2010 онд 1290.7 тэрбум, 2011 онд 1585.3 тэрбум, 2012 онд 2114.8 тэрбум, 2013 онд 2937.6 тэрбум, 2014 онд 3468.4 тэрбум, 2015 онд 3771.5 тэрбум, 2016 онд тэрбум төгрөгний үйлдвэрлэл явуулсан байна.

Мал аж ахуйн бүтээгдэхүүний үйлдвэрлэл, биет хэмжээгээр

Хүснэгт 10

Төрөл	2011	2012	2013	2014	2015	2016
Мах, нядалгааны жингээр, мян.т	251.4	263.4	299.3	291.7	448.3	
Адууны	25.5	31.1	29.8	29.5	50.8	
Үхрийн	54.8	59.7	57.7	54.9	93.2	
Тэмээний	6.2	5.3	6.7	6.4	8.2	
Хонины	78.4	67.2	91.0	91.3	134.6	
Ямааны	44.7	56.3	64.0	60.5	86.3	
Сүү, мян.тн	529.9	588.0	667.0	765.4	874.4	
Гүүний	49.3	55.8	65.1	75.0	85.1	
Үнээний	297.2	337.0	380.6	440.4	512.4	
Ингэний	6.4	8.3	7.5	9.3	9.0	
Хонины	60.2	64.5	74.2	84.7	95.2	
Ямааны	116.9	122.4	139.5	156.0	172.6	

Нэг хүнд ногдох мал аж ахуйн бүтээгдэхүүн. Нэг хүнд 2015 онд дунджаар 148.1кг мах, 288.9 кг сүү ногдож, өмнөх оныхтой харьцуулахад мах 49.7 кг, сүү 30.6 килограммаар нэмэгдсэн байна.

Нэг хүнд ногдох мал аж ахуйн гол нэрийн бүтээгдэхүүн

Хүснэгт 11

Төрөл	2011	2012	2013	2014	2015	2016
Мах, нядалгааны жингээр, кг	90.2	92.8	103.2	99.4	148.1	
Сүү, кг	190.2	207.1	230.1	258.3	288.9	
Өндөг, шир	25	20	22	24	33	

Мал аж ахуйн бүтээгдэхүүний экспорт. 2015 онд хөдөө аж ахуйн гаралтай гол нэрийн бүтээгдэхүүн, түүхий эдийн экспортоос 416.4 сая ам.доллар буюу нийт экспортын орлогын 8.9 орчим хувийг олсон байна. Мал аж ахуйн гол нэрийн бүтээгдэхүүнээс олсон экспортын орлого 333.2 сая ам.доллар буюу нийт экспортын орлогын 7.1 орчим хувийг эзэлж байна. 2015онд бэлтгэсэн хонины ноосны 44.3 хувь буюу 11.5мян.т, бэлтгэсэн ямааны ноолуурын 56.3 хувь буюу 5.0 мян.тн бохир ноолуур, адууны ширний 1.7хувь буюу 6.2 мян.ширхэгийг боловсруулалтгүйгээр экспортод гаргасан байна.

Мал аж ахуйн гол нэрийн бүтээгдэхүүний экспорт

Хүснэгт 12

Төрөл	2014			2015			2016*		
	Тоо хэмжээ	Үнийн дүн, мян. ам \$	Нэгжийн дундаж үнэ, ам \$	Тоохэм жээ	Үнийн дүн, мян. ам \$	Нэгжийн дундаж үнэ, ам \$	Тоо хэмжээ	Үнийн дүн, мян. ам \$	Нэгжийн дундаж үнэ, ам \$
Мах, тн									
Үхрийн хөлдүү мах	480.0	1590.6	3.3	847.7	2621.9	3.0	695.0	1592.3	2.3
Хонь, ямааны мах	-	-	-	39.0	117.0	3.0	238.0	361.5	1.5
Ямааны мах				37.0	110.6	2.9	110.2	159.6	1.4
Адууны мах	1822.2	4971.5	2.7	3856.9	7318.5	1.9	8158.6	14745.2	1.8
Дайвар бүтээгдэхүүн	202.8	238.9	1.2	426.9	88.3	0.2	84.3	59.2	0.7

*урьдчилсан гүйцэтгэл

5.4 Дотоодын үйлдвэрүүдэд нийлүүлсэн, гарал үүсэл нь тодорхой бүтээгдэхүүнд чанараас хамааран урамшуулал олгох

Монгол Улсын Их Хурлын 30 дугаар тогтоолыг хэрэгжүүлэх зорилгоор батлагдсан Засгийн газрын 2015 оны 122 дугаар тогтоолоор шинэчлэн батлагдсан “Хонины ноос, тэмээний ноос бэлтгэж үндэсний үйлдвэрт тушаасан хоршооны гишүүн малчин, мал бүхий этгээдэд мөнгөн урамшуулал олгох тухай” журмаар урамшуулал олгох ажлыг зохион байгуулан ажиллаж байна.

2011- 2015 онуудад үндэсний үйлдвэрт хонь, тэмээний ноосоо тушаасан 408.0 гаруй мянган /давхардсан тоогоор/ малчин, мал бүхий этгээдэд 112.7 тэрбум төгрөгийн урамшууллыг олгоод байна. Үүнийг хүснэгтээр үзүүлбэл:

Хүснэгт 13

Он	Малчны тоо	Ноосны хэмжээ /тн/	Мөнгөн дүн /тэрбум төгрөг/
2011	32 977	4 924.9	9.8
2012	103 162	14 696.6	29.4
2013	117 667	18 307.3	36.6
2014	80 619	16 643.5	18.3
2015	74 387	16 897.0	18.6
Дүн	408 812	71 468.4	112.7

Хонь, тэмээний ноосны урамшуулалд 2016 онд 21 аймаг, нийслэлийн сум, дүүргээс нийт 92,885 малчин, мал бүхий этгээдийн үндэсний үйлдвэрт тушаасан 20,599 тн ноосонд 22.6 тэрбум төгрөгийн урамшууллыг Монголбанкаар дамжуулан малчдын дансанд шилжүүлэх ажлыг зохион байгуулжээ. Тухайлбал Засгийн газрын 2015 оны 122 дугаар тогтоолоор батлагдсан журмын дагуу ноосны урамшууллыг ноосны чанар, үүлдэрлэг байдлаас хамааран ялгавартайгаар олгодог болсон ба хонины нарийн, нарийвтар ноос болон тэмээний ноосонд 2000 төгрөгөөр бодож урамшууллыг олгож байна.

Ноосны урамшуулал олгосноор ноосон түүхий эдийн ач холбогдлыг малчид сайтар ойлгосон, тэдний хандлага өөрчлөгдөж хяргасан ноосоо ашиглахгүй хаях, норгох шатаах зэрэг үзэгдэл алга болсон, ноос бэлтгэлийн чанарт анхаардаг болсоноор ноосон түүхий эдийн ашиглалт нэмэгдсэн ба тэмээний тоо толгой 24.8 хувиар өссөн үзүүлэлт гарсан байна. Урамшууллыг ноосны чанар, үүлдэрлэг байдлаас хамааран ялгавартайгаар олгодог болох нь хамгийн зохистой хувилбар гэж үзсэн. Ингэснээр малчид ноосны чиглэлийн үүлдрийн малыг өсгөж үржүүлэх санал санаачлага нэмэгдэж улмаар ноосны чиглэлийн үүлдрийн малын тоо толгой, нийт мал сүрэгт эзлэх хувь өсөх ба салбарын баримталж буй бодлоготой уялдаж байгаа юм.

Арьс, ширний урамшууллын талаар. Улсын Их Хурлын 2013 оны 74 дүгээр тогтоолыг хэрэгжүүлэх зорилготой Засгийн газрын 2013 оны 11 дүгээр сарын 30 өдрийн 394 дүгээр тогтоолын 2 дугаар хавсралтаар батлагдсан “Үндэсний боловсруулах үйлдвэрт арьс, шир бэлтгэн тушаасан хоршооны гишүүн малчин, мал бүхий этгээдэд мөнгөн урамшуулал олгох тухай журам”-н хүрээнд 2013 оны сүүлийн хагас жил, 2014 оны эхний болон сүүлийн хагас жил, 2015 оны сүүлийн хагас жилд үндэсний боловсруулах үйлдвэрт түүхий эд тушаасан малчин, мал бүхий этгээдэд дараах урамшууллыг олгоод байна.

Хүснэгт 14

д/д	Он	Малчны тоо	Бодын тоо	Богын тоо	Нийт мөнгөн дүн
1	2013 оны сүүлийн хагас жил	29,811	40,620	700,797	2,711,691,000
2	2014 оны эхний хагас жил	3,085	3,806	54,184	219,642,000
3	2014 оны сүүлийн хагас жил	54,535	159,654	1,854,943	7,959,639,000
4	2015 оны сүүлийн хагас жил	45,061	168,512	2,324,359	9,500,757,000
5					
Нийт дүн		132,492	372,592	4,934,283	20,391,729,000

Арьс, ширний урамшууллын тухай 2016 оны мэдээллийг сум, аймаг болон Монголын арьс ширний үйлдвэрлэлийн холбооноос Цахим бүртгэлийн системд оруулах ажил 2017 оны 02 дугаар сарын 15-наар тасалбар болсон ба Мал хамгаалах санд урамшууллын тооцооны ажил хийгдэж эхлээд байна. /Эх үүсвэр Мал хамгаалах сангаас мэдээллийг шинэчлэв. 2017.02.20/

5.5 Хөдөө аж ахуйн гаралтай түүхий эд, бүтээгдэхүүний биржийн сүлжээ бий болгох

Малчид мал, малын гаралтай түүхий эд, бүтээгдэхүүнийг зах зээлийн бодит үнээр борлуулах, малчдад зах зээлийн бодит үнийн тухай мэдээллийг хүргэх ажлын хүрээнд Хөдөө аж ахуйн бирж 2016 онд 181 удаагийн спот арилжаа зохион байгуулж, 1146 удаагийн хэлцлээр 7 216.4 тн ноолуурын, 16 150.3 тн хонины

ноосны , 774 тн тэмээний ноосны, 1639 тн ямааны завод ноосны, 1.1 тн сарлагийн завод ноосны, 4.1 тн сарлагийн хөөврийг гэрээний дагуу арилжиж 463.0 тэрбум төгрөгийн гүйлгээ хийсэн байна.

Малчид, хоршоодын биржийн арилжаанд оролцох идэвхийг нэмэгдүүлэх зорилгоор хоршоо арилжаанд оролцох гарын авлага, мал бэлтгэл болон хүлээлцэх зааварчилга боловсруулан хоршоодод хүргүүлж ажиллажээ. Биржийн байнгын бус гишүүд болох хоршоодын үйл ажиллагааг дэмжих, хөгжүүлэх ажлын хүрээнд Өмнөговь аймгийн “Хотол таван эрдэнэ” хоршооны түүхий эдийн үр ашгийн бодит тооцоог гаргаж дэмжлэг үзүүлсэн байна.

Малын гаралтай түүхий эдийн чанарыг сайжруулах, зах зээлд өрсөлдөх чадавхыг нэмэгдүүлэх ажлын хүрээнд боловсруулсан ноос, ноолуурын Монгол улсын стандартад өөрчлөлт оруулах тухай саналыг ХХААЯ-нд боловсруулж хүргүүлсэн байна. Мөнтүүнчлэн малын гаралтай түүхий эдийн чанарыг бүсчлэн тогтоох, чанарыг сайжруулах ажлын хүрээнд Баянхонгор, Завхан, Өмнөговь, Хөвсгөл, Хэнтий аймаг дахь ноолуурын микрон, урт, гарцын судалгаа, мөн Өргөн хэрэглээний зарим бараа, бүтээгдэхүүний судалгаа, Арьс шир, мах, дайвар махны анхан шатны болон Мал, малын гаралтай түүхий эд, бүтээгдэхүүний бэлтгэлийн тогтолцоог сайжруулах ажлын хүрээнд агуулах, лаборатори байгуулах анхан шатны судалгааг тус тус хийж гүйцэтгэсэн байна. Үүнээс гадна, аймгуудын мал эмнэлэг, үржлийн тасгийн дарга нарт Хөдөө аж ахуйн биржийн арилжаанд “хоршоо” хэрхэн оролцох тухай танилцуулга бэлтгэж хүргүүлсэн байна.

Хөтөлбөрийн санхүүжилт

Хүснэгт 15

д/д	Он	Олгохоор төсөвлөсөн санхүүжилт /тэрбум.төг/	Олгосон санхүүжилт /тэрбум.төг/
1	2010	9.5	5.3
2	2011	29.4	27.7
3	2012	60.8	54.9
4	2013	84.1	84.1
5	2014	65.1	65.1
6	2015	-	-
7	2016	-	-
Нийт дүн			

ТАВ. Хүлээгдэж буй үр дүнгийн хүрсэн түвшин

5.1 Эхний үе шатны хүрэх түвшин /2010-2015 он/

Хөтөлбөрийн эхний үе шат /2010–2015 он/-нд 5 тэргүүлэх чиглэлийн хүрээнд дараах үр дүнд хүрнэ гэж төлөвлөсөн. Тухайлбал:

1. Мал аж ахуйн салбарт хэрэгжиж байгаа эрх зүйн орчин, бүтэц зохион байгуулалтыг боловсронгуй болгож, салбарын үйлдвэрлэлд дэвшилтэт технологи нэвтрүүлэх, технологи дамжуулах цогц бодлогыг хэрэгжүүлж, малыг өвчнөөс урьдчилан сэргийлэх, эрүүлжүүлэх болон малын үржил селекцийн ажлыг шинжлэх ухааны үндэслэлтэй явуулан үйлдвэрлэлийг нэмэгдүүлэх, эдийн засгийн өсөлт гаргах эрх зүйн орчин бүрдэнэ;

2. Орон нутагт мэргэжлийн ажил, үйлчилгээний зохистой тогтолцоо бий болох, хүртээмж, чанар, үр дүн сайжирснаар мал аж ахуйн салбараас зах зээлийн эрэлт хэрэгцээнд нийцсэн, чанартай, аюулгүй түүхий эд, бүтээгдэхүүн нийлүүлэх, экспортын нөөцийг нэмэгдүүлэх боломж бүрдэн, мал аж ахуйн үйлдвэрлэл эрхлэгчдийн өрхийн орлого, өөрөө өөрийгөө тэтгэх чадвар дээшилнэ;

3. ДМАЭМБ-аас Монгол Улс үхрийн цээж, хонь, ямааны цэцэг, үхрийн тархины эд сархиатах өвчнөөр тайван, өвчингүй, тус улсын баруун бүс нутаг шүлхийгээр тайван, вакцин хэрэглээгүй статусыг баталгаажуулсан байна. Бруцеллэз өвчнөөс үхэр, тэмээн сүргийг, баруун бүсэд богийг, адууг ям, халдварт цус багасах өвчнөөс эрүүлжүүлж, малын гоц халдварт, халдварт өвчнөөр тайван нөхцөлийг хадгална;

4. Бэлчээр ашиглах, эзэмших менежментийг боловсронгуй болгох, хадлан, тэжээл үйлдвэрлэлийг нэмэгдүүлэх, малын усны хангамжийг сайжруулах, мал аж ахуйн эрсдэлийг бууруулах замаар уур амьсгал, байгаль, экологийн өөрчлөлтөд дасан зохицсон мал аж ахуйн үйлдвэрлэл эрхлэх чадавхийг бий болгоно;

5. Мал, малын гаралтай түүхий эд, бүтээгдэхүүний зорилтот зах зээл, бэлтгэл, боловсруулалт, борлуулалтын оновчтой тогтолцоо бүрдэж, тэдгээрийг үнийн уналтаас хамгаалсан төрийн тогтвортой бодлого хэрэгжиж малчдын амьжиргааны түвшин нэмэгдсэн байна.

5.2 Эхний үе шатны ажлын хүрсэн түвшин /2010-2015/

5.2.1. Хөтөлбөрийн 2010-2015 оны шалгуур үзүүлэлтийн биелэлтийн ерөнхий дундаж үнэлгээ 67.8 хувьтай буюу “Хангалттай” гэж үнэлэгдсэн байна. Хүснэгт харна уу.

Хүснэгт 16

д/д	Зорилтууд	Эхний үе шатны хүрэх түвшин /2010-2015 он/	Үнэлгээ (хувь)
1	Салбарын эрх зүй, эдийн засаг, бүтэц, зохион байгуулалтын нэн таатай орчныг бүрдүүлж, тогтвортой хөгжлийг хангах, мал аж ахуйн салбарт сайн засаглалыг хөгжүүлэх	Мал аж ахуйн салбарт хэрэгжиж байгаа эрх зүйн орчин, бүтэц зохион байгуулалтыг боловсронгуй болгож, салбарын үйлдвэрлэлд дэвшилтэт технологи нэвтрүүлэх, технологи дамжуулах цогц бодлогыг хэрэгжүүлж, малыг өвчнөөс урьдчилан сэргийлэх, эрүүлжүүлэх болон малын үржил селекцийн ажлыг шинжлэх ухааны үндэслэлтэй явуулан үйлдвэрлэлийг нэмэгдүүлэх, эдийн засгийн өсөлт гаргах эрх зүйн орчин бүрдэнэ;	74.0
2	Малын үржлийн ажил, үйлчилгээг боловсронгуй болгож, ашиг шимийн гарц, чанарыг сайжруулан, биологийн төгс чанартай түүхий эд, бүтээгдэхүүн үйлдвэрлэж, зах зээлд өрсөлдөх чадавхийг нэмэгдүүлэх	Орон нутагт мэргэжлийн ажил, үйлчилгээний зохистой тогтолцоо бий болох, хүртээмж, чанар, үр дүн сайжирснаар мал аж ахуйн салбараас зах зээлийн эрэлт хэрэгцээнд нийцсэн, чанартай, аюулгүй түүхий эд, бүтээгдэхүүн нийлүүлэх, экспортын нөөцийг нэмэгдүүлэх боломж бүрдэн, мал аж ахуйн үйлдвэрлэл эрхлэгчдийн өрхийн орлого, өөрөө өөрийгөө тэтгэх чадвар дээшилнэ;	74.3
3	Мал эмнэлгийн ажил үйлчилгээг олон улсын жишигт хүргэж, монгол малын эрүүл мэндийг баталгаажуулан нийгмийн эрүүл мэндийг хамгаалах	ДМАЭМБ-аас Монгол Улс үхрийн цээж, хонь, ямааны цэцэг, үхрийн тархины эд сархиатах өвчнөөр тайван, өвчингүй, тус улсын баруун бүс нутаг шүлхийгээр тайван, вакцин хэрэглээгүй статусыг баталгаажуулсан байна. Бруцеллёз өвчнөөс үхэр, тэмээн сүргийг, баруун бүсэд богийг, адууг ям, халдварт цус багасах өвчнөөс эрүүлжүүлж, малын гоц халдварт, халдварт өвчнөөр тайван нөхцөлийг хадгална;	57.8
4	Уур амьсгал, байгаль экологийн өөрчлөлтөд дасан зохицсон мал аж ахуйн үйлдвэрлэлийг хөгжүүлэх, эрсдэл даах чадавхийг сайжруулах	Бэлчээр ашиглах, эзэмших менежментийг боловсронгуй болгох, хадлан, тэжээл үйлдвэрлэлийг нэмэгдүүлэх, малын усны хангамжийг сайжруулах, мал аж ахуйн эрсдэлийг бууруулах замаар уур амьсгал, байгаль, экологийн өөрчлөлтөд дасан зохицсон мал аж ахуйн үйлдвэрлэл эрхлэх чадавхийг бий болгоно;	60.5
5	Мал, малын гаралтай түүхий эд, бүтээгдэхүүний зорилтот зах зээлийг хөгжүүлж, бэлтгэл, борлуулалтын оновчтой сүлжээг бий болгох, урамшуулал олгох замаар эдийн засгийн эргэлтийг хурдасгах	Мал, малын гаралтай түүхий эд, бүтээгдэхүүний зорилтот зах зээл, бэлтгэл, боловсруулалт, борлуулалтын оновчтой тогтолцоо бүрдэж, тэдгээрийг үнийн уналтаас хамгаалсан төрийн тогтвортой бодлого хэрэгжиж малчдын амьжиргааны түвшин нэмэгдсэн байна.	72.6
Дундаж үнэлгээ			67.8

5.2.2. Уг хөтөлбөр нь 2021 он хүртэл үргэлжлэх бөгөөд хэрэгжилт удаашралтай болон хэрэгжээгүй арга хэмжээг 2016-2021 онд хэрэгжүүлэх арга хэмжээний төлөвлөгөөнд тусган хэрэгжүүлэх бүрэн боломжтой гэж дүгнэсэн байна. Тухайлбал:

- ❖ “Монгол мал” үндэсний хөтөлбөрийн эхний үе шатанд хэрэгжүүлэх арга хэмжээний төлөвлөгөөнөөс 11 арга хэмжээ удаашралтай хэрэгжиж, 11 арга хэмжээг ^{хэрэгжүүлж} байна.
- ❖ Шалгуур үзүүлэлтийн суурь түвшин болох 2008 оны үзүүлэлттэй 2015 оны хүрсэн түвшинг харьцуулахад өссөн дүнтэй байна.

- ❖ Хөтөлбөрийн “Мал эмнэлгийн ажил үйлчилгээг олон улсын жишигт хүргэж, монгол малын эрүүл мэндийг баталгаажуулан нийгмийн эрүүл мэндийг хамгаалах” гуравдугаар тэргүүлэх чиглэлийн шалгуур үзүүлэлтээр үр дүн, үр нөлөөг тооцон үнэлэх боломжгүй байна.
- ❖ Тус хөтөлбөрийн нэгдсэн төсөв байхгүй, зарцуулсан зардлын тайлан, үйл ажиллагааны хэрэгжилтийн тайлагналт хангалтгүй байгаа нь хөтөлбөрийн үр дүн, үр дагаврын үнэлгээ, дүгнэлт өгөхөд хүндрэл учруулж байна.
- ❖ Аймаг, нийслэлийн түвшинд батлагдсан дэд хөтөлбөрийн хэрэгжилтийн биелэлтийн үр дүн хөтөлбөрийн үндсэн тайланд тусгагдахгүй байна.

5.3 Хөтөлбөрийн хоёр дахь шатны буюу 2016 оны ажлын үр дүн, биелэлт

5.3.1. Хөтөлбөрийн эхний үе шатанд төлөвлөсөн арга хэмжээнээс 11 арга хэмжээ удаашралтай, 11 арга хэмжээ хэрэгжээгүй байна гэсэн дүгнэлт 2016 онд хэвээрээ үргэлжилсэн байна. Эдгээр арга хэмжээнүүдийг хэрэгжүүлэх төлвөлгөө болон 2016 оны төлөвлөгөө гаргаагүй байна. Тухайлбал:

Хугацаандаа хэрэгжээгүй удаашралтай байгаа арга хэмжээ

Хүснэгт 17

д/д	Арга хэмжээ
	<i>Мал аж ахуйн салбарын эрх зүйн орчинг боловсронгуй болгох</i>
1	1.1.1. Бэлчээрийн тухай хуулийн төслийг УИХ-ын чуулганаар хэлэлцүүлэх
2	1.1.8. Малын эмч, мал зүйч нарыг мэргэжлээс шалтгаалах өвчний болон хүнд нөхцөлд ажиллаж байгаа бүлэгт хамруулах эрх зүйн орчинг бий болгох
3	1.3.3. Мал аж ахуйн шинжлэх ухаан, технологийн болон инновацийн үр дүнг үйлдвэрлэлд нэвтрүүлэх
	<i>Малын чанар, үржлийн ажил, үйлчилгээг</i>
4	2.1.1. Цөм сүргийн малыг үржүүлж, чанар, стандартын шаардлага хангасан үр, хөврөл үр үйлдвэрлэх үүсгэл санаачилгыг дэмжих
5	2.1.2. Монголд үржүүлж байгаа баталгаажсан үүлдэр, омгийн малын ашиг шимийн түвшинг судлан тогтоож, зорилтот зах зээлийн эрэлт хэрэгцээнд нийцүүлэн үржил-селекцийн ажил зохион байгуулах
6	2.2.1. Малын удмын сангийн үндэсний цогцолборыг байгуулах асуудлыг судлах
7	2.4.4. Мал аж ахуй эрхэлж байгаа малчин өрх, байгууллагын мал эмнэлэг, үржлийн ажлын анхан шатны бүртгэл, бүтээгдэхүүний гарал, үүслийг тодорхойлох стандарт боловсруулах
	<i>Байгалийн эрсдэл даах чадавхитай мал аж ахуйг хөгжүүлэх</i>
8	4.1.6. Аймаг дундын болон сум дундын отрын бүс нутгийг шинээр бий болгох,
	<i>Мал, малын гаралтай түүхий эдийн бэлтгэлийн тогтолцоог боловсронгуй болгох</i>
9	5.1.5. Малын дайвар бүтээгдэхүүний судалгааг гаргаж, ашиглалтыг нэмэгдүүлэх арга хэмжээ авах
10	5.1.7. Мал, малын гаралтай түүхий эд, бүтээгдэхүүнийг бэлтгэх мэргэжилтэн, мэргэжилтэй ажилтныг бэлтгэх
11	5.3.7. Малын паразитгах өвчнийг эмчлэх, түүнээс урьдчилан сэргийлэх арга хэмжээнд мал сүргийг технологийн дагуу хамруулж, үр дүнг нь бэлэн бүтээгдэхүүний чанараар тодорхойлдог тогтолцоог бүрдүүлэх ажлыг үе шаттай хэрэгжүүлэн нэвтрүүлэх

Хэрэгжиж эхлээгүй арга хэмжээнүүд

д/д	Арга хэмжээ
	<i>Мал аж ахуйн салбарын эрх зүйн орчинг боловсронгуй болгох</i>
1	1.2.5. Мал аж ахуйн бүтээгдэхүүний борлуулалтын талаархи мэдээллийн нэгдсэн сүлжээ, сан бий болгож, үйл ажиллагааг нь тогтмолжуулах
2	1.3.4. Мал эмнэлэг, үржлийн загвар аж ахуй, мэргэжлийн баг, нэгж бий болгож, шинжлэх ухааны ололт, инноваци үйлдвэрлэлд нэвтрүүлэх
	<i>Малын чанар, үржлийн ажил, үйлчилгээг</i>
3	2.2.3. Улсын хилээр үржлийн мал амьтан, тэдгээрийн үр, хөврөл үр, өндгөн эсийг нэвтрүүлэх ажлыг нэгдсэн бүртгэл, хяналттай болгох

4	2.4.1. Мал сүргийг бүртгэх ажлыг цөм сүргээс эхлэн үе шаттай хэрэгжүүлж, бүртгэл мэдээллийн нэгдсэн сан, сүлжээ бий болгох асуудлыг судлан шийдвэрлэх
<i>Малын эрүүл мэндийг хамгаалах</i>	
5	3.1.9. Орон нутгийн эндемик өвчнүүдээс мал сүргийг хамгаалах хөтөлбөр боловсруулан хэрэгжүүлэх
6	3.2.2. Сум дундын мал эмнэлгийн оношилгоо, шинжилгээний явуулын лаборатори байгуулах
7	3.2.3. Мал амьтан, тэдгээрийн гаралтай түүхий эд, бүтээгдэхүүний ариун цэврийн магадлан шинжилгээний ажлыг сумын түвшнээс эхлэн олон улсын стандарт, арга зүйн дагуу гүйцэтгүүлэх
<i>Байгалийн эрсдэл даах чадавхитай мал аж ахуйг хөгжүүлэх</i>	
8	4.1.1. Бэлчээрийн ашиглалт, кадастрын зураглалыг аймаг, сум тус бүрээр гаргах, мэдээллийн санг бий болгох
<i>Мал, малын гаралтай түүхий эдийн бэлтгэлийн тогтолцоог боловсронгуй болгох</i>	
9	5.1.3. Сум бүрт мал нядалгааны болон арьс ширний анхан шатны цехийг байгуулах ажлыг жижиг, дунд үйлдвэрийн бодлогын хүрээнд дэмжих
10	5.1.4. Мал, мах бэлтгэл болон технологийн тээвэр бүхий борлуулалтын нэгдсэн сүлжээ бий болгох
11	5.2.2. Стандартад заасан ангилал, зэрэглэлийн дагуу түүхий эдэд ялгавартай үнэ тогтоох арга хэмжээ авах

2016 онд шалгуур үзүүлэлтийн хүрээнд хэрэгжүүлсэн арга хэмжээний биелэлтийн үнэлгээ

Хүснэгт 18

д/д	Шалгуур үзүүлэлтүүд		Үнэлгээ (хувь)
1. Мал аж ахуйн салбарын тогтвортой хөгжлийг хангаж, эдийн засгийн эргэлтэд эрчимтэй оруулах тогтолцоог бий болгох эрх зүйн таатай орчныг бүрдүүлнэ.			
1	1.1	Мал аж ахуйн салбарын хууль тогтоомжийг боловсронгуй болгох	90
2	1.2	Мал эмнэлэг, үржлийн анхан шатны нэгжийг бэхжүүлэх	70
3	1.3	Мал аж ахуйн мэргэжилтэн, малчдын мэдлэг, боловсролыг дээшлүүлэх	90
Дундаж			83.3
2. Малын үржлийн ажил, үйлчилгээг нийгмийн эрэлт хэрэгцээнд нийцүүлэн боловсронгуй болгож, ашиг шимийн гарц, чанарыг сайжруулан, биологийн төгс чанартай түүхий эд, бүтээгдэхүүн үйлдвэрлэж, зах зээлд өрсөлдөх чадавхийг нэмэгдүүлэх;			
	2.1	Малын чанар, ашиг шимийг сайжруулах	70
4	2.2	Малын удмын санг хамгаалах	90
5	2.3	Дотооддоо үйлдвэрлэх, импортоор авах үржүүлгийн бүтээгдэхүүн	50
6	2.4	Оны эхний малын тоо	100
7	2.5	Нэг малаас авах ашиг шим	70
8	2.6	Малын бүртгэл мэдээллийн сан, сүлжээг бий болгох	50
Дундаж			71.6
3. Мал эмнэлгийн ажил, үйлчилгээг олон улсын жишигт хүргэж, малын эрүүл мэндийг баталгаажуулах замаар нийгмийн эрүүл мэндийг хамгаалах;			
9	3.1	Монгол Улс зарим гоц халдварт өвчнөөр тайван, өвчингүй статусыг ДМАЭМБ-аас авах	50
10	3.2	Малыг зарим нэрийн өвчнөөс эрүүлжүүлэх	90
11	3.3	Малын гоц халдварт өвчний дэгдэлт гараагүй байх	50
12	3.4	Сум, дүүрэгт мал эмнэлэг, ариун цэвэр, эрүүл ахуйн магадлан шинжилгээ хийх чадавхитай болох	70
13	3.5	Малын өвчний оношлогооны явуулын үйлчилгээ бий болгох	70
14	3.6	Малын эм, биобэлдмэл /вакцин, оношлуур/-ийг дотооддоо үйлдвэрлэх	90
Дундаж			70.0

4. Уур амьсгал, байгаль, экологийн өөрчлөлтөд дасан зохицсон, эрсдэл даах чадавхитай мал аж ахуйг хөгжүүлэх;			
15	4.1	Улс, аймаг, сумын отрын бүс нутгийн түвшинд хамгаалалтад авах бэлчээрийн хэмжээ	70
16	4.2	Малын тоо, төрлийг бэлчээрийн даацтай уялдуулан малын тооны дээд хязгаарыг /квот /тогтоох	30
17	4.3	Аймаг, сум бүрт өвс, тэжээлийн нөөцийн сан, тэжээлийн цех бий болгох	30
18	4.4	Бэлчээр сайжруулах арга хэмжээ	70
19	4.5	Малын даатгалын тогтолцоог боловсронгуй болгох	50
20	4.6	Бэлтгэх тэжээлийн хэмжээ	90
Дундаж			56.6
5. Мал, малын гаралтай түүхий эд, бүтээгдэхүүний зорилтот зах зээлийг хөгжүүлж, бэлтгэл, борлуулалтын оновчтой сүлжээг бий болгох, урамшуулал олгох замаар эдийн засгийн эргэлтийг хурдасгах.			
21	5.1	Мал нядалгааны цех бий болгох	70
22	5.2-5.3	Мах, нядалгааны жингээр нийт үйлдвэрлэх махны хэмжээ, нийт үйлдвэрлэх сүүний хэмжээ	50
23	5.4	Дотоодын үйлдвэрүүдэд нийлүүлсэн, гарал үүсэл нь тодорхой бүтээгдэхүүнд чанараас хамааран урамшуулал олгох	90
24	5.5	Хөдөө аж ахуйн гаралтай түүхий эд, бүтээгдэхүүний биржийн сүлжээ бий болгох	90
Дундаж			75.0
Дундаж үнэлгээ			71.3